

# RAPID

## Cassaforma per pilastri

Istruzioni di montaggio e d'uso per applicazioni standard – Edizione 11/2013

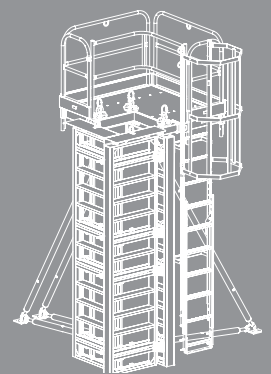

## Panoramica, componenti principali

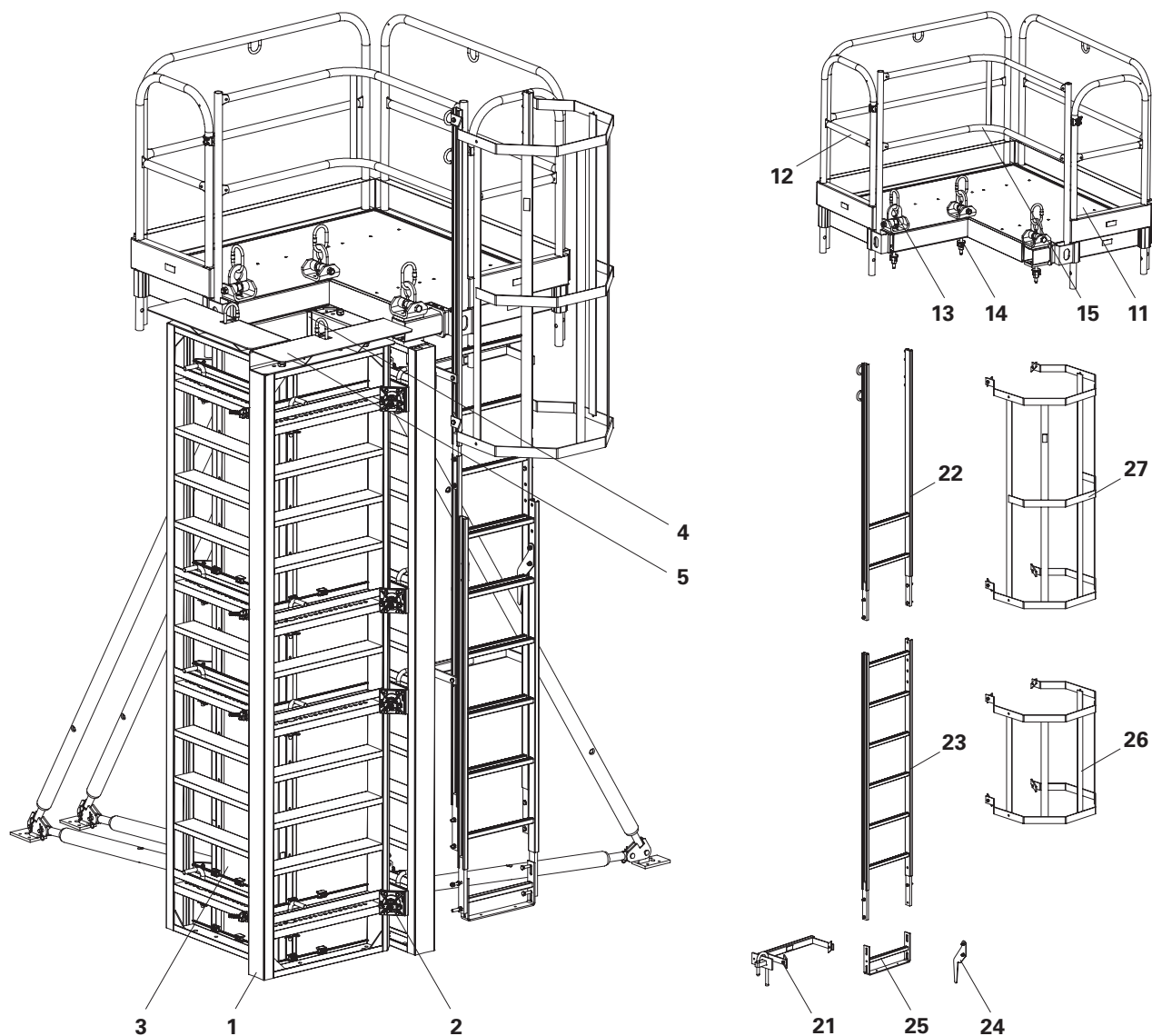

### RAPID Cassaforma per pilastri

- 1 Telaio per pilastri
- 2 Profilo angolare con tenditore asolato e perno di bloccaggio
- 3 Pannello di rivestimento
- 4 Profilo a smusso triangolare
- 5 Presa per gru

### Piattaforma di servizio completa

- 11 Pedana di getto
- 12 Parapetto 134 o 52
- 13 Occhiello per gru
- 14 Dado a tre rinforzi DW 15
- 15 Parapetto frontale piattaforma 86/86

### Scala di accesso

- 21 Attacco scala RAPID
- 22 Scala di arrivo 180/2
- 23 Scala 180/6
- 24 Gancio scala
- 25 Base scala
- 26 Gabbia di protezione 75
- 27 Gabbia di protezione 150

## Introduzione

Panoramica, componenti principali	1
Utilizzo conforme alle disposizioni	2
Uso non conforme	2
Avvertenze di sicurezza	3
Informazioni integrative sui prodotti PERI	4
Istruzioni per la cura e la manutenzione	5

## A Montaggio e smontaggio

A1	Montaggio	
	Fissaggio pannelli con profili a smusso triangolare	6
	Puntelli di stabilizzazione	9
	Piattaforma di servizio	10
	Scala di accesso	11
	Elenco dei materiali per scale di accesso	12
A2	Armo	
	Posizionamento cassaforma	13
	Installazione dell'armatura 14	
	Chiusura cassaforma	14
A3	Disarmo, movimentazione	15
A4	Sezioni orizzontali dei pilastri	
	Sezioni orizzontali di grandi dimensioni	16
A5	Sovrapposizione	
	Adattamento in altezza fino a 8,10 m	17
	<b>Elenco componenti</b>	
	Elenco componenti	18

### Legenda



Avvertenza per la sicurezza



Avvertenza



Controllo visivo



Suggerimenti



Punto di attacco del carico

## Utilizzo conforme alle disposizioni

### Descrizione prodotto

PERI RAPID è una cassaforma per pilastri in calcestruzzo a vista con finitura eccellente. I telai per pilastri sono realizzati in alluminio con verniciatura a polvere per una facile pulizia. I pannelli di rivestimento tagliati su misura vengono bloccati sul telaio per mezzo di profili di fissaggio. In questo modo sulla superficie di calcestruzzo non resta alcuna impronta di viti o chiodi. Combinando in altezza più telai per pilastri, i pannelli di rivestimento possono essere montati in continuo sopra la giunzione tra i telai stessi. E' possibile realizzare sezioni di pilastri con spigoli vivi o smussati mediante i profili a smusso triangolare. Disponendo i pannelli di cassaforma secondo il principio delle pale dei mulini a vento, è possibile realizzare sezioni di pilastri continue, quadrate e rettangolari.

### Dati tecnici

#### Altezza della cassaforma:

massimo 8,10 m, componibile in altezza con modularità di 30 cm.

#### Sezioni orizzontali dei pilastri

Qualsiasi sezione quadrata o rettangolare fino a 60 x 60 cm. Nel caso di spigoli vivi massimo 58 x 58 cm.

Sezioni orizzontali grandi, da 85 x 85 cm a 135 x 135 cm, con ancoraggio supplementare nel calcestruzzo.

#### Spessore dei pannelli di rivestimento

21 mm per pilastri con smusso,  
30 mm per pilastri a spigoli vivi.

#### Pressione del calcestruzzo fresco

Pressione ammissibile del calcestruzzo fresco 120 kN/m<sup>2</sup>

---

## Uso non conforme

### Aspetti generali

Qualsiasi impiego non contemplato dalle istruzioni di montaggio e d'uso, che differisca dall'applicazione standard e dall'utilizzo a norma, rappresenta un uso non conforme e comporta potenziali rischi per la sicurezza.

Devono essere utilizzati esclusivamente componenti originali PERI. L'impiego di altri prodotti e parti di ricambio rappresenta un uso non conforme e può comportare un rischio per la sicurezza.

Non è consentito modificare i componenti PERI. Ciò rappresenterebbe un uso non conforme con un conseguente rischio per la sicurezza.

Gli usi non conformi prevedibili sono descritti nei rispettivi capitoli.

L'immagine sulla copertina ha la sola funzione di presentare il sistema. Le figure delle fasi di montaggio descritte in queste istruzioni mostrano i componenti in una sola misura, a titolo di esempio. Esse sono valide in modo corrispondente per tutti i componenti relativi alle applicazioni standard.

Per una maggiore comprensibilità, alcune rappresentazioni dettagliate possono essere incomplete. Tutti i dispositivi di sicurezza devono essere comunque presenti, anche se non compaiono in queste rappresentazioni dettagliate.

## Avvertenze di sicurezza

### Aspetti generali

I prodotti PERI sono attrezzature tecniche che devono essere usate esclusivamente da personale specializzato.

Queste istruzioni di montaggio e d'uso (istruzioni) costituiscono la base per la valutazione dei rischi specifici e per le disposizioni sull'allestimento e l'impiego del sistema da parte dell'impresa costruttrice (utilizzatore).

Esse però non sostituiscono tali documenti.

Il materiale e le postazioni di lavoro devono essere controllati periodicamente, soprattutto prima di ogni impiego e montaggio, per verificare l'assenza di danni, la sicurezza e il funzionamento delle attrezzature. I componenti danneggiati devono essere subito rimossi e non devono più essere utilizzati.

Le norme di sicurezza e le indicazioni relative ai carichi ammissibili devono essere rispettate rigorosamente.

I dispositivi di sicurezza devono essere rimossi solo quando non sono più necessari o quando disposto dal responsabile dell'impresa (utilizzatore).

L'impiego, il collaudo e la manutenzione dei nostri prodotti sono soggetti alle prescrizioni dettate dalle leggi e dalle norme vigenti nei diversi Paesi.

I componenti forniti dal cliente devono essere conformi alle specifiche di queste istruzioni di montaggio e d'uso e a tutte le leggi e norme applicabili. In particolare, se non diversamente specificato:

- Componenti in legno: classe di resistenza C24 per legno massiccio secondo EN 338.
- Tubi di impalcatura: tubi in acciaio zincato con dimensioni minime di  $\varnothing 48,3 \times 3,2$  mm conformi a EN 12811-1:2003 4.2.1.2.
- Giunti per tubi di impalcatura conformi a EN 74.

Eventuali variazioni nell'impiego dell'attrezzatura richiedono un'apposita valutazione dei rischi da parte dell'impresa (utilizzatore), sulla base della quale devono essere adottate le misure necessarie per garantire la sicurezza del personale e la stabilità delle strutture.

L'impresa deve assicurarsi che le istruzioni di montaggio e d'uso fornite da PERI siano sempre a disposizione sul luogo di impiego del prodotto e completamente comprese.

In caso di condizioni atmosferiche sfavorevoli è necessario adottare misure preventive e provvedimenti atti a garantire la sicurezza e la stabilità delle attrezzature.

Dopo eventi eccezionali o interruzioni prolungate nell'impiego della cassaforma, la struttura e i suoi componenti devono essere controllati per verificare l'assenza di danni, la stabilità e la funzionalità.

L'impresa (utilizzatore) deve garantire la stabilità delle strutture in tutte le fasi di lavoro. Deve inoltre accertare e documentare che tutti i carichi siano sostenuti e trasferiti in sicurezza.

L'impresa (utilizzatore) deve garantire la sicurezza delle postazioni di lavoro e delle vie di accesso. Le aree di pericolo devono essere contrassegnate e delimitate.

Le botole di accesso e altre eventuali aperture lungo le superfici calpestabili devono rimanere chiuse durante i lavori.

L'impresa deve provvedere al rispetto del requisito minimo di dispositivi di protezione individuale per gli utilizzatori, ad es.:

- Guanti di sicurezza
- Casco antinfortunistico
- Scarpe antinfortunistiche.

### Stoccaggio e trasporto

I componenti non devono essere lanciati.

Conservare e trasportare i componenti in modo che non possano cambiare la loro posizione inavvertitamente. Staccare gli ancoraggi dai componenti movimentati solo quando si trovano in posizione stabile e non sono possibili cambiamenti involontari della loro posizione.

Durante la movimentazione raccogliere e depositare i componenti in modo da evitare cadute accidentali, distacchi, scivolamenti o rotolamenti.

Per movimentare i componenti è necessario utilizzare esclusivamente attrezzature adeguate, fissate nei punti di aggancio predisposti sui componenti.

Durante la movimentazione utilizzare sempre funi guida.

Movimentare i componenti solo su superfici pulite e piane, che garantiscano una portata adeguata.

Utilizzare sistemi di stoccaggio e di trasporto originali PERI, come ceste metalliche, pallet e accatastatori per l'impilaggio.

### Rischi residui

Il materiale e i componenti sono conformi alle norme di sicurezza vigenti al momento della prima immissione sul mercato. Anche con l'uso conforme alle disposizioni non è possibile escludere un rischio residuo.

I possibili rischi residui e i pericoli da essi derivanti sono descritti nei rispettivi capitoli.

## Avvertenze di sicurezza

### Norme specifiche per il sistema

Non rimuovere la cassaforma dagli elementi strutturali fino a quando il calcestruzzo non è indurito e il responsabile non ha ordinato il disarmo della cassaforma.

Non caricare gli ancoraggi fino a quando il calcestruzzo della base di ancoraggio non ha raggiunto sufficiente resistenza.

Utilizzare soltanto i relativi dispositivi di ancoraggio PERI.

Durante il disarmo, non separare i pannelli di cassaforma con la gru.

In caso di allerta meteorologica, è necessario adottare provvedimenti supplementari oltre ai puntelli di stabilizzazione previsti dalle Tabelle PERI, o predisporre ulteriori ancoraggi.

---

## Informazioni integrative sui prodotti PERI

- Brochure RAPID cassaforma per pilastri
- Tabelle PERI

## Istruzioni per la cura e la manutenzione

### Casseforme

Per preservare a lungo la qualità e la pronta disponibilità delle casseforme è necessario provvedere regolarmente alla cura e pulizia. Le forti sollecitazioni a cui sono sottoposte le attrezzature, inoltre, rendono talvolta indispensabili alcuni interventi di riparazione. Seguendo attentamente le indicazioni qui riportate è possibile minimizzare i costi per la cura e la manutenzione.

Prima di ogni impiego, spruzzare sugli elementi (sia nuovi che usati) il disarmanante PERI BIO Clean. Esso facilita e accelera la pulizia della cassaforma. Lo strato di disarmanante deve essere estremamente sottile e omogeneo!

Subito dopo il getto del calcestruzzo, spruzzare acqua sul retro della cassaforma. Anche questa operazione facilita la pulizia.

In caso di impiego continuato, spruzzare il disarmanante sul manto delle casseforme subito dopo il disarmo. Successivamente rimuoverlo con un raschietto, una spazzola o un tergivetro.

Importante: non impiegare pulitori ad alta pressione su manto in compensato, poiché potrebbero danneggiarlo.

Fissare con chiodi a testa doppia gli elementi di compensazione e i componenti incorporati. Ciò facilita la successiva rimozione dei chiodi ed evita danni al manto.

Chiudere con gli appositi tappi i fori di ancoraggio che non vengono utilizzati. Questo accorgimento evita di dover eseguire successive operazioni di pulizia o riparazione. Se i fori di ancoraggio vengono inavvertitamente chiusi con il calcestruzzo, romperli dal lato del manto con uno scalpello in acciaio.

Se è necessario appoggiare ferri di armatura o altri oggetti pesanti su pannelli di cassaforma stoccati in orizzontale, predisporre una base di appoggio adeguata, ad es. travetti in legno. In questo modo si eviterà di lasciare impronte e di danneggiare il manto.

Se possibile, utilizzare vibratori interni per calcestruzzo con tappi di gomma. Ciò riduce i danni al manto, se il vibratore interno viene accidentalmente „spinto“ tra il ferro di armatura e il manto.

Per motivi di sicurezza, non trattare gli elementi con disarmanante subito prima del trasporto.

Non utilizzare spazzole d'acciaio o di metallo duro per pulire gli elementi e gli accessori verniciati a polvere.

Questi utensili potrebbero danneggiare lo strato protettivo.

Per i ferri di armatura utilizzare distanziatori con ampia superficie di contatto o base di appoggio piana. In questo modo si evita di lasciare impronte sul manto.

Prima e dopo l'impiego, rimuovere i residui di calcestruzzo dai componenti mobili, quali alberi o meccanismi, quindi lubrificarli con grassi idonei.

## Fissaggio pannelli con profili a smusso triangolare

### Taglio dei pannelli di rivestimento

Pannello di rivestimento: 21 mm  
(Fig. A1.01)

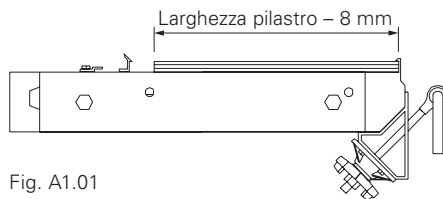

Fig. A1.01

Larghezza pannello di rivestimento –  
Esempio:

Larghezza pilastro 55 cm	550 mm
– Misura da sottrarre	8 mm

---

**Taglio** **542 mm**



I giunti orizzontali dei pannelli devono essere posizionati sui traversi del telaio.

1. Posare il telaio per pilastri su cavalletti di montaggio.  
(Fig. A1.02)

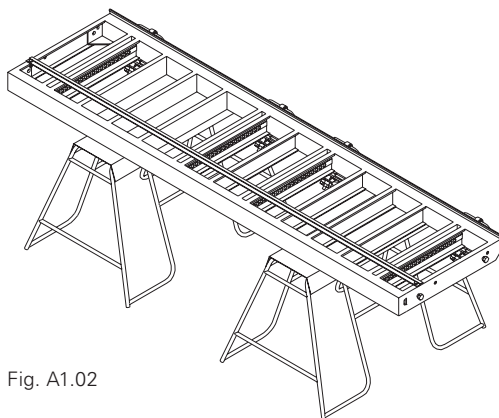

Fig. A1.02

2. Avvitare tra loro i telai in base all'altezza del pilastro (SW 30).  
(Fig. A1.03)

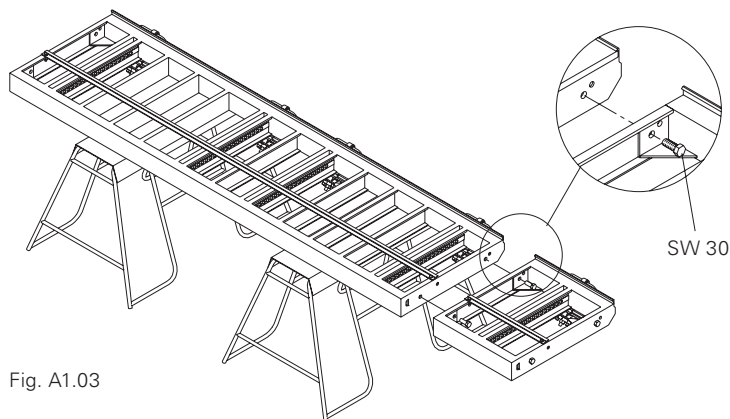

Fig. A1.03

3. Appoggiare il pannello di rivestimento e spingerlo nella guida.  
(Fig. A1.04)

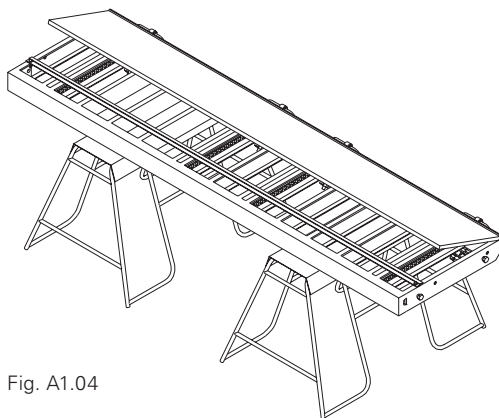

Fig. A1.04



## Montaggio delle metà di cassaforma

1. Mettere il secondo telaio per pilastro preassemblato sul primo telaio per pilastro. (Fig. A1.09)
2. Infilare il tenditore asolato nel connettore angolare.
3. Fissare con perno di bloccaggio nel profilo forato.
4. Serrare con il dado. (Fig. A1.09a)
5. Montare allo stesso modo la seconda metà della cassaforma.

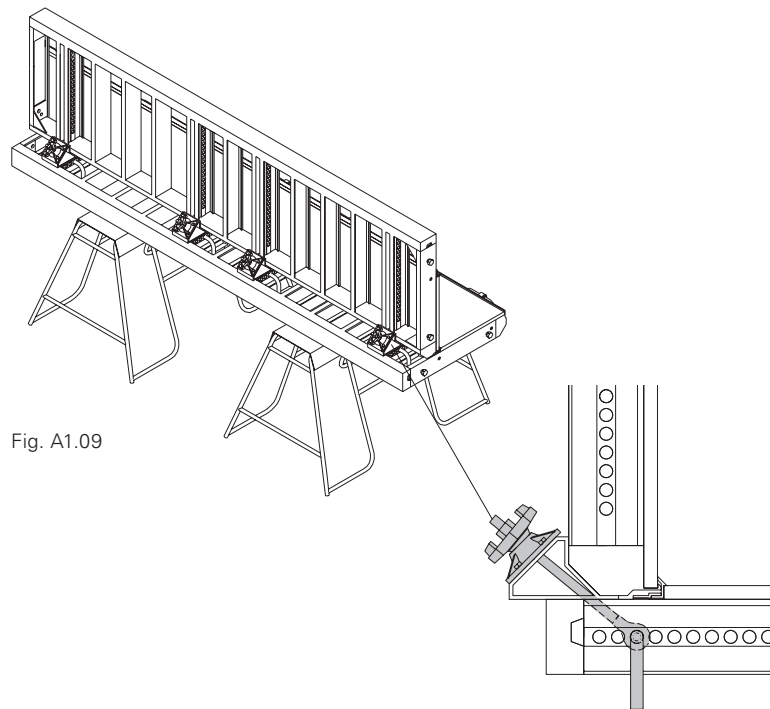

Fig. A1.09

Fig. A1.09a

## Presi per gru

Una presa per gru per ogni telaio per pilastro ad eccezione di quelli con piattaforma di servizio. Qui la presa per gru viene fissata alla piattaforma di servizio.

1. Allentare le viti SW 30 nel telaio per pilastri.
2. Mettere la presa per gru sul telaio e fissare con viti SW 30. (Fig. A1.10 + A1.10a)

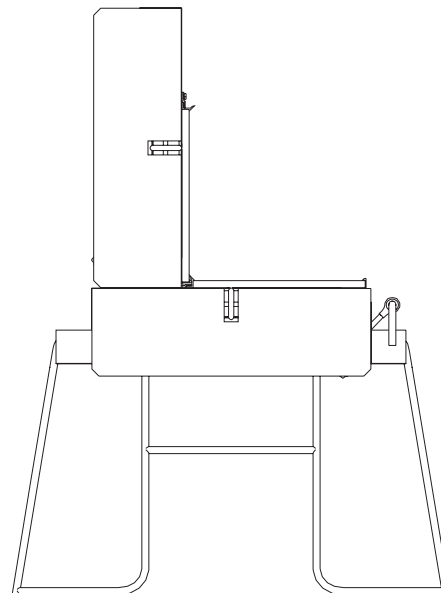

Fig. A1.10

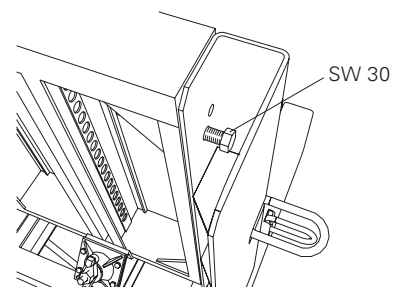

Fig. A1.10a

## Puntelli di stabilizzazione



**Montare 3 puntelli di stabilizzazione per garantire la stabilità!**

### Montare gli attacchi per puntelli di stabilizzazione su una metà della cassaforma

Montare tre attacchi per puntelli di stabilizzazione e tre per bracci regolabili. (Fig. A1.11)

1. Estrarre il perno di bloccaggio.
2. Applicare l'attacco per puntelli di stabilizzazione sul profilo forato.
3. Inserire il tenditore asolato nel profilo forato e fissare con perno di bloccaggio. (Fig. A1.11a)
4. Fissare bracci regolabili e puntelli di stabilizzazione con perni e inserti a molla. (Fig. A1.12)

Figure con puntello di stabilizzazione RSS.

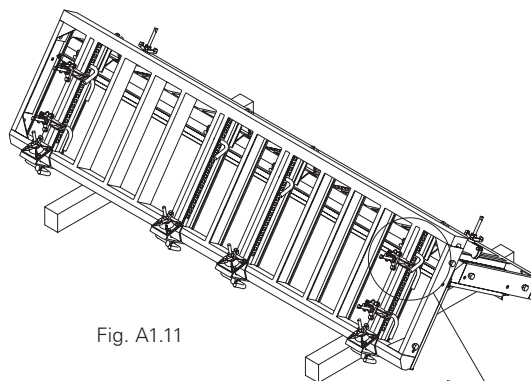

Fig. A1.11

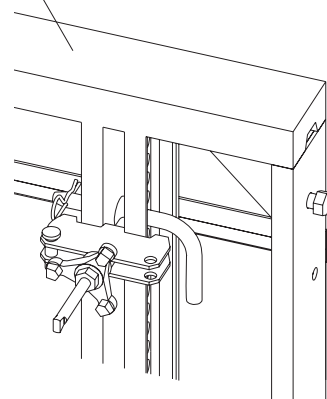

Fig. A1.11a

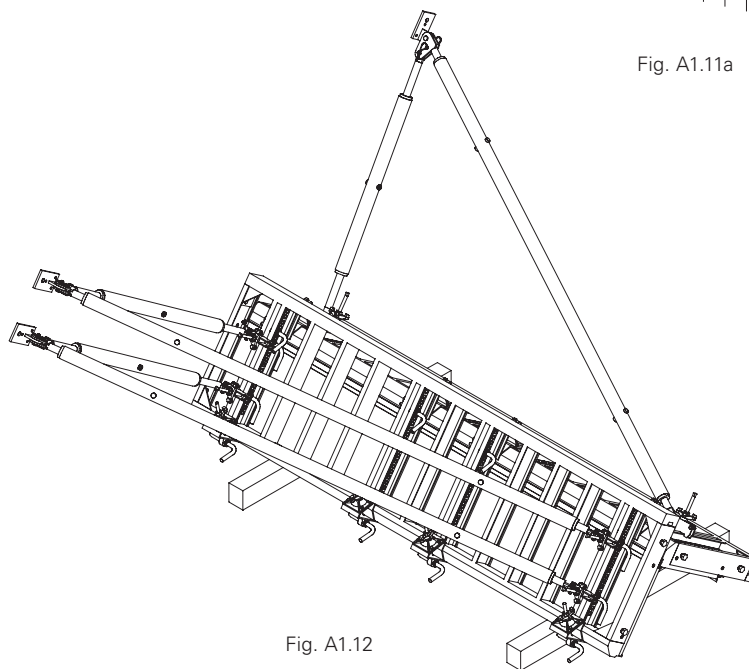

Fig. A1.12

## Piattaforma di servizio

### Montaggio sulla metà della cassaforma disposta in orizzontale

1. Rimuovere i dadi a tre rinforzi degli occhielli per gru.
2. Togliere le viti SW 30 dagli elementi per pilastri.
3. Disporre manualmente la piattaforma sul bordo alto della metà della cassaforma.
4. Inserire i perni di bloccaggio dei ganci di sollevamento piattaforma attraverso il foro "a" degli elementi per pilastri e avvitare i dadi a tre rinforzi.
5. Procedere nello stesso modo per il foro "b".
6. Allineare la trave telescopica sul foro "c" e montare il terzo gancio di sollevamento piattaforma.  
(Fig. A1.13)
7. Inserire il parapetto (12), parapetto 134 (2x), (Fig. A1.14) parapetto 52 (2x). Il parapetto 52 all'uscita della scala non è raffigurato.

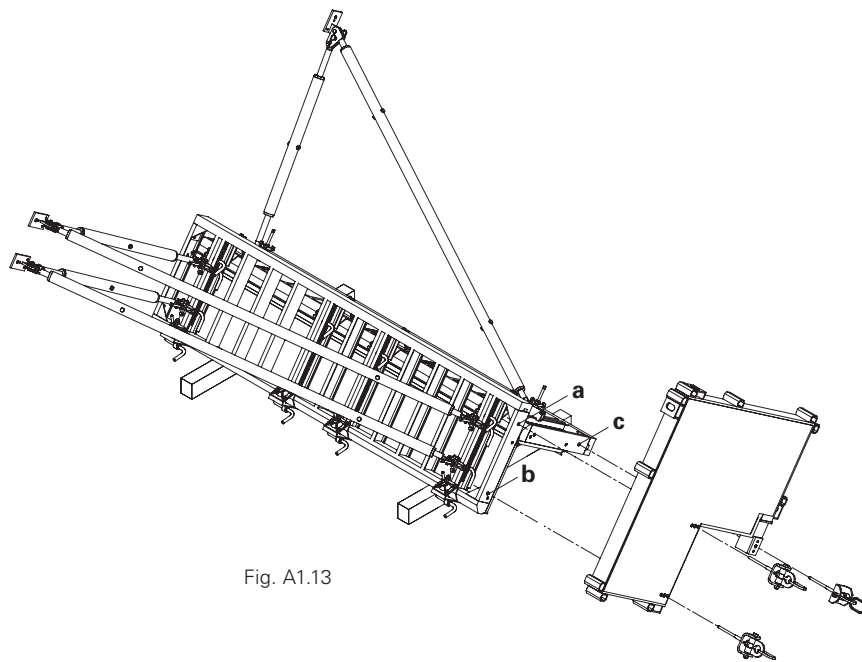

Fig. A1.13



**Per accedere alla piattaforma, sfilare verso l'alto il parapetto di chiusura corrispondente poi, subito dopo l'ingresso, infilarlo nuovamente nelle apposite piastre della piattaforma di servizio.**

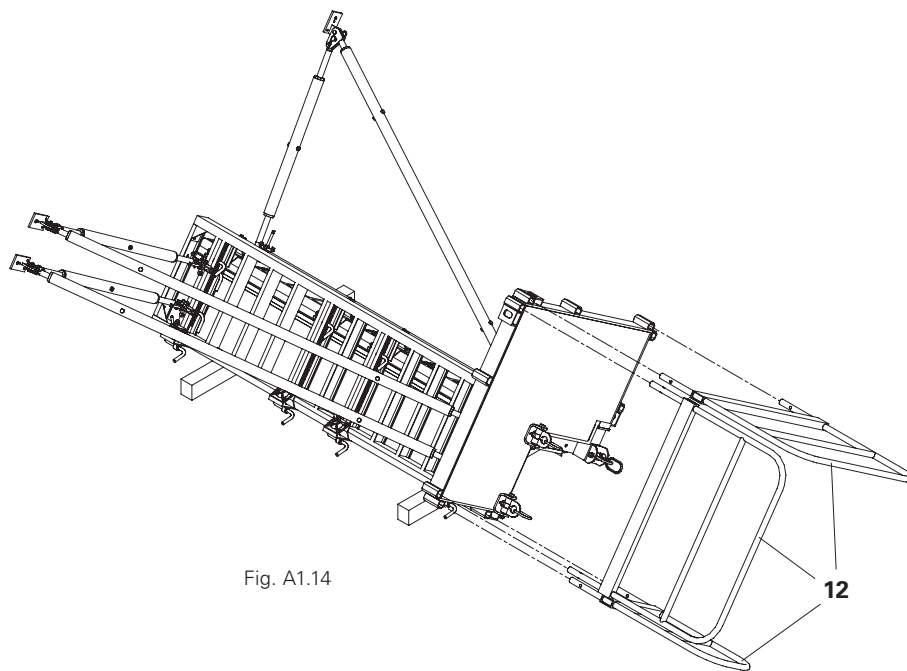

Fig. A1.14

## Scala di accesso

### Montaggio sulla metà della cassaforma disposta in orizzontale.

1. Posizionare l'attacco scala sul telaio e fissarlo con perni nel profilo forato. (Fig. A1.15)
2. Procedere al premontaggio della scala:
  - Collegare la scala di arrivo 180/2 con la scala 180/6, SW 19. A seconda dell'altezza montare altre scale 180/6.
  - Montare la base scala e i ganci scala sulla scala più bassa, SW 19. (Fig. A1.16)
3. Fissare la scala premontata agli attacchi scala con le piastre di fissaggio, SW 19.
4. Fissare la gabbia di protezione 150 oppure 75 come da progetto con le piastre di fissaggio. A seconda della situazione, fissare includendo i giunti scala. (Fig. A1.17) Distanza libera tra gli elementi della gabbia di protezione  $\leq 30$  cm. Controllo visivo delle piastre di fissaggio. La superficie di contatto deve essere a contatto con il profilo della scala.
  5. Nel caso di pilastri alti: Per chiudere la cassaforma, montare una scala di accesso anche sulla seconda metà.

Questa è senza possibilità di uscita!

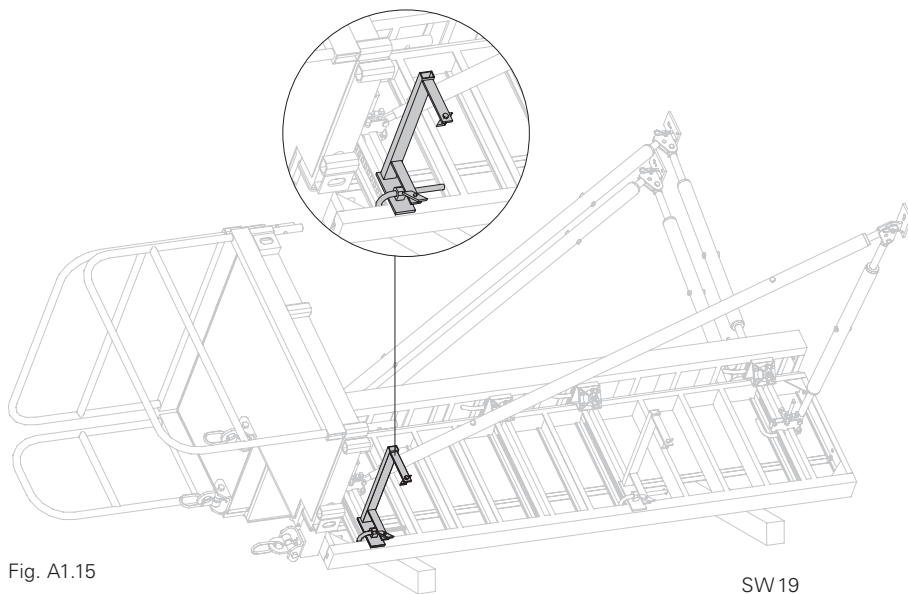

Fig. A1.15

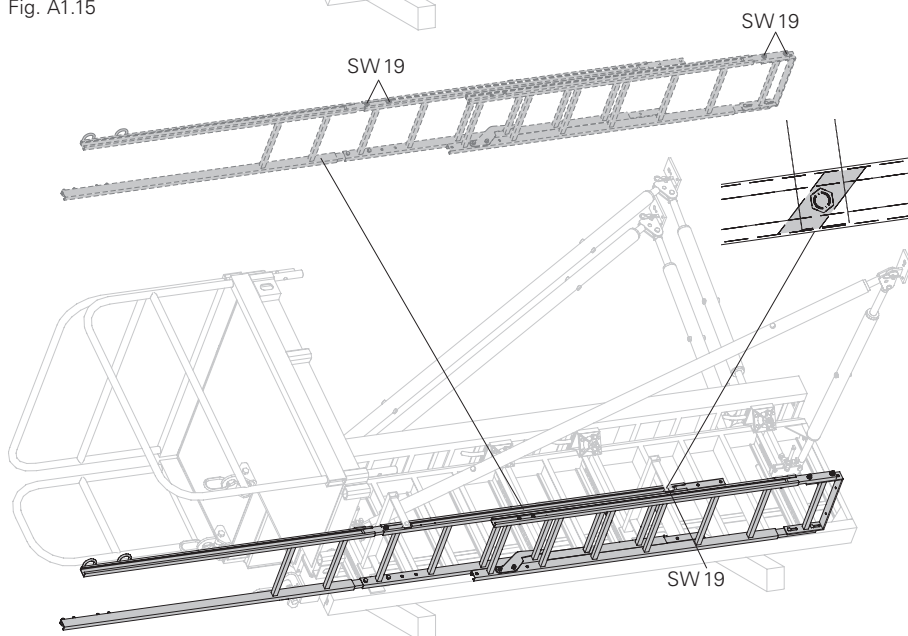

Fig. A1.16

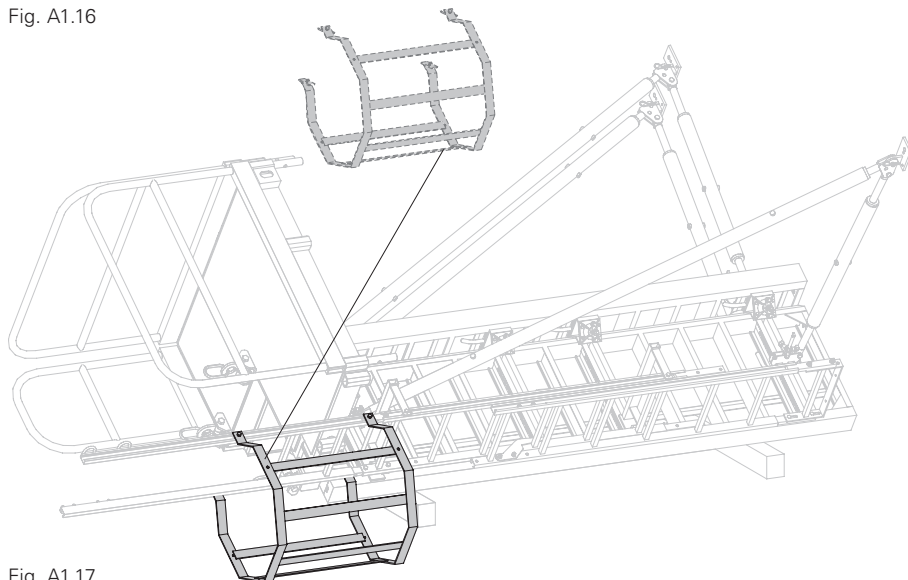

Fig. A1.17

## Lista dei materiali per la scala di accesso



**In caso di pilastri alti, montare due scale di accesso!**

### Scala di accesso A:

con arrivo alla piattaforma di servizio.

### Scala di accesso B:

senza sbarco in sommità, solo per la tensione dei tiranti del pilastro.



Per altezze a partire da 7,80 m si consiglia di usare due piattaforme di servizio.

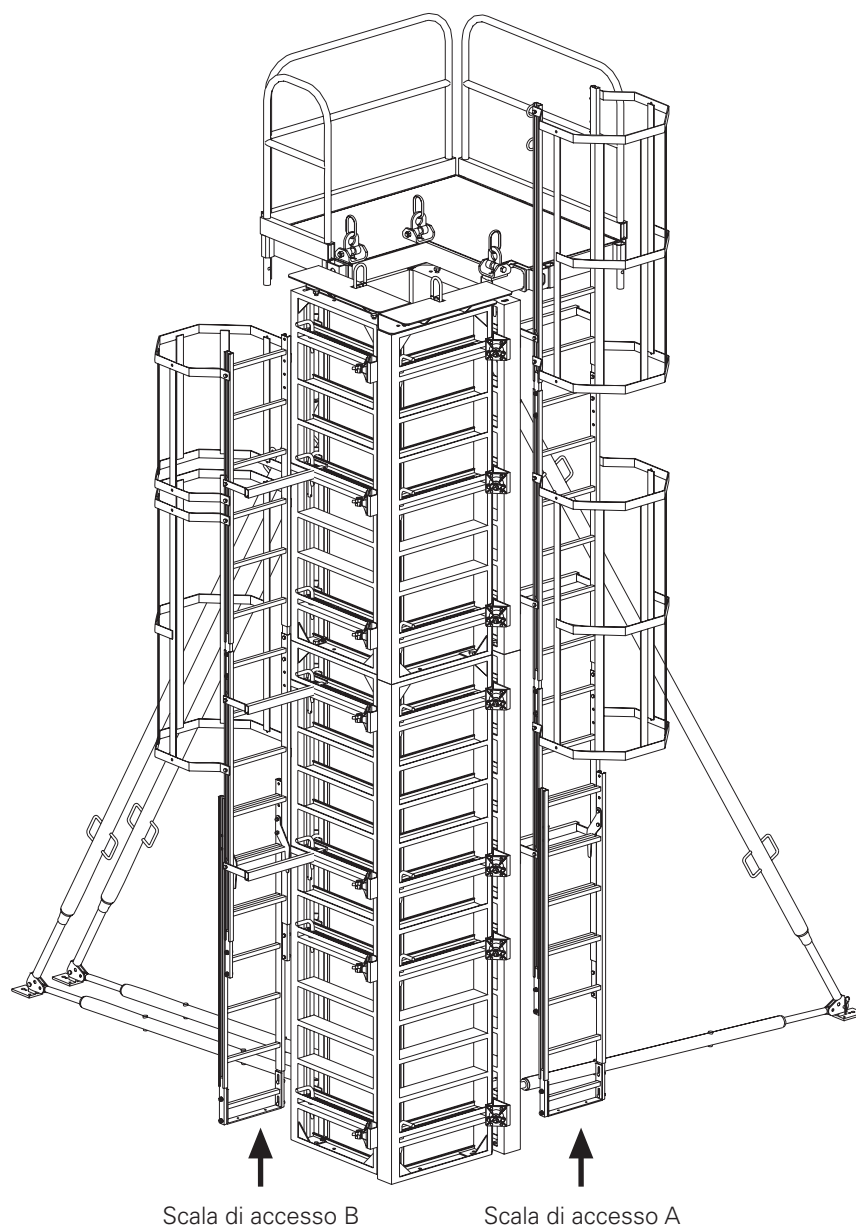

Art. n.	Denominazione	2,70 – 3,60 m		3,90 – 4,20 m		4,50 – 5,70 m		6,00 – 7,50 m		7,80 – 9,30 m		9,60 – 10,80 m	
		A	B	A	B	A	B	A	B	A	B	A	B
037400	Piattaforma di servizio completa	1	0	1	0	1	0	1	0	1	0	1	0
051410	Scala 180/6	2	2	2	2	3	3	4	4	5	5	6	6
103724	Scala di arrivo 180/2	1	0	1	0	1	0	1	0	1	0	1	0
051450	Gabbia di protezione 150	0	0	1	1	2	2	3	3	4	4	5	5
104132	Gabbia di protezione 75	1	1	1	0	2	1	2	1	2	1	2	1
051460	Base scala	1	1	1	1	1	1	1	1	1	1	1	1
103718	Gancio scala	2	2	2	2	2	2	2	2	2	2	2	2
103369	Attacco scala RAPID	2	2	2	2	3	3	4	4	5	5	6	6

## Posizionamento della cassaforma



Installare sempre prima la metà della cassaforma con la piattaforma di servizio. Alcune tavole di battuta facilitano l'allineamento della cassaforma.

### Posizionare la metà della cassaforma con piattaforma di servizio (primo paramento)

1. Agganciare i ganci a 3 funi nei ganci di sollevamento piattaforma, raddrizzare la cassaforma e trasportarla nel punto di utilizzo.

(Fig. A2.01)

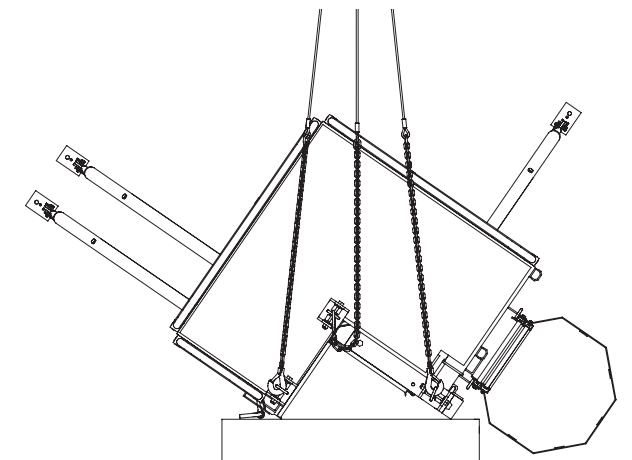

Fig. A2.01

2. Posizionare la metà della cassaforma accanto alle tavole di battuta.

(Fig. A2.02)

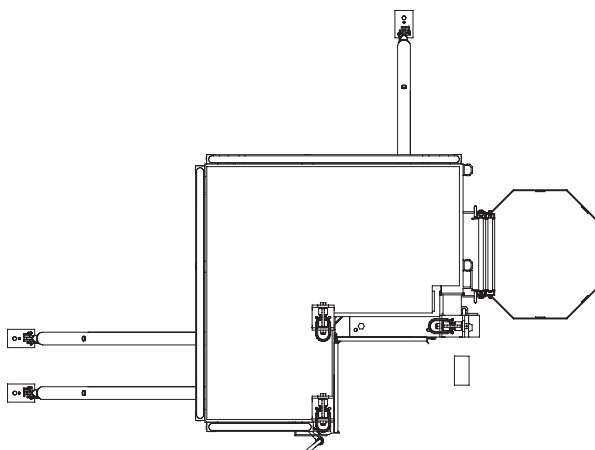

Fig. A2.02

3. Fissare le piastre di base dei puntelli di stabilizzazione e dei bracci regolabili su piastra/fondo portante, con ad es. viti di ancoraggio PERI 14/20 x 130 o equivalenti.

(Fig. A2.03)

4. Verificare la stabilità e allineare.
5. Sganciare l'imbracatura.

### La prima metà della cassaforma è in posizione verticale.

(Fig. A2.04)

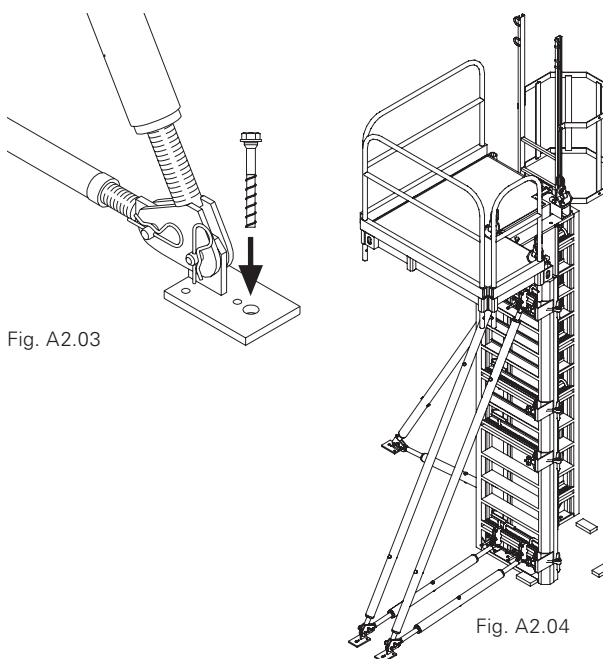

Fig. A2.03

Fig. A2.04

## Installazione dell'armatura

### Posizionare la metà della cassaforma con la presa per gru (cassaforma di chiusura)

1. Agganciare l'imbracatura negli occhielli per gru, raddrizzare la cassaforma e trasportarla nel punto di utilizzo.
2. Posizionare la metà della cassaforma accanto alle tavole di battuta. (Fig. A2.05)

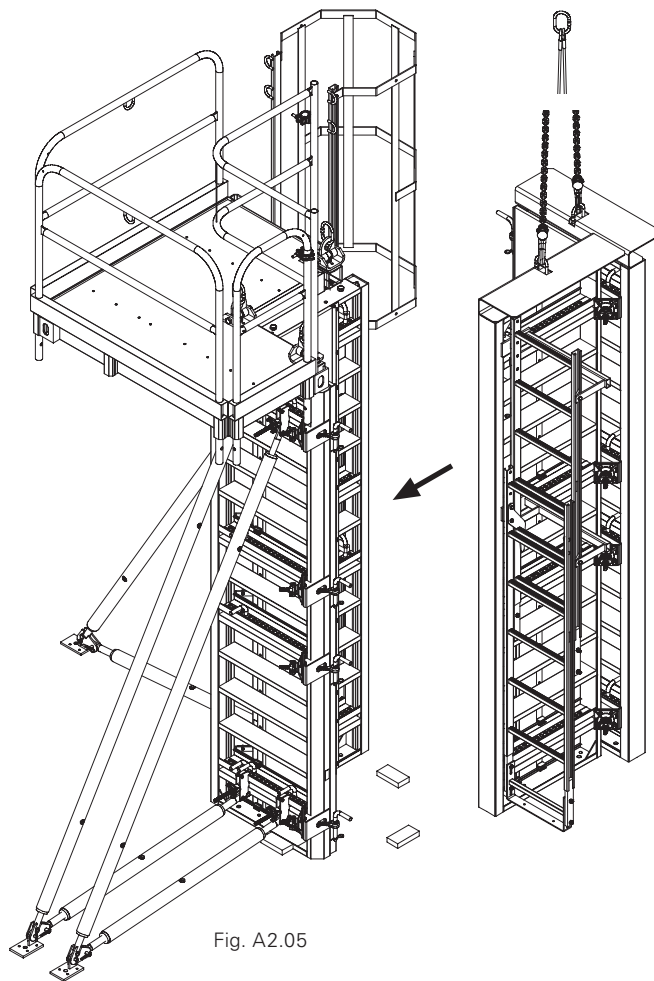

Fig. A2.05

## Chiudere la cassaforma



Nel caso di pilastri alti, utilizzare una seconda scala di accesso. Chiudere la cassaforma dal basso verso l'alto.

1. Infilare il tenditore asolato nel connettore angolare.
2. Fissare con perno di bloccaggio nel profilo forato.
3. Serrare con il dado. (Fig. A2.06)
4. Sganciare l'imbracatura. (Fig. A2.07)

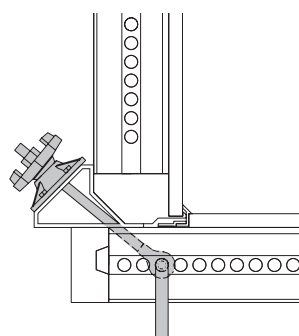

Fig. A2.06

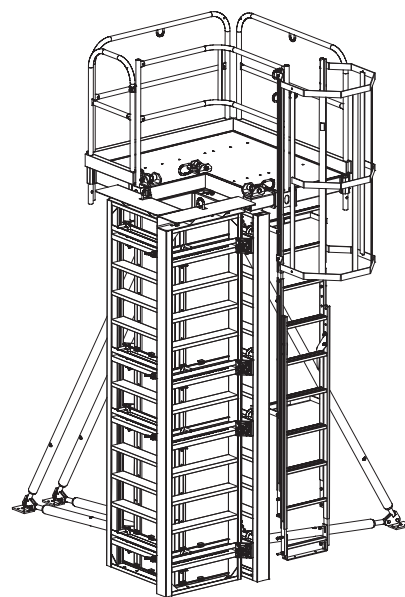

Fig. A2.07

### L'armo del pilastro è completato.

Montaggio del parapetto frontale piattaforma 86/86 (15) per il getto.



Puntelli di stabilizzazione, piattaforma di servizio e scale di accesso rimangono montati.

Aprire la cassaforma dall'alto verso il basso. I connettori angolari restano sul telaio per pilastri (non smontare).

## Metà della cassaforma senza puntelli di stabilizzazione

1. Agganciare l'imbracatura della gru alla metà di cassaforma priva di rinforzi e tendere.
2. Staccare i connettori angolari tra le metà di cassaforma: estrarre i perni di bloccaggio e arretrare i tenditori asolati. (Fig. A3.01)



Utilizzare la seconda scala di accesso.

3. Appoggiare la metà della cassaforma per la pulizia.

## Metà della cassaforma con puntelli di stabilizzazione

1. Fissare l'imbracatura della gru ai ganci di sollevamento piattaforma di servizio.
2. Staccare dal fondo le piastre di base dei puntelli di stabilizzazione e dei bracci regolabili.
3. Posare e fissare le metà della cassaforma per pulirle. (Fig. A3.01)

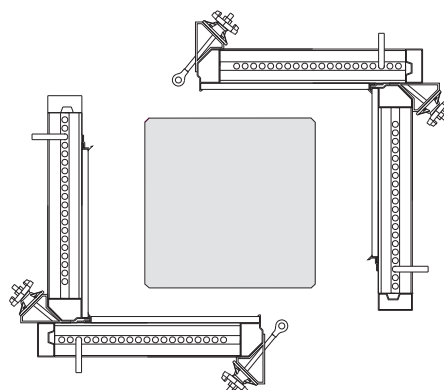
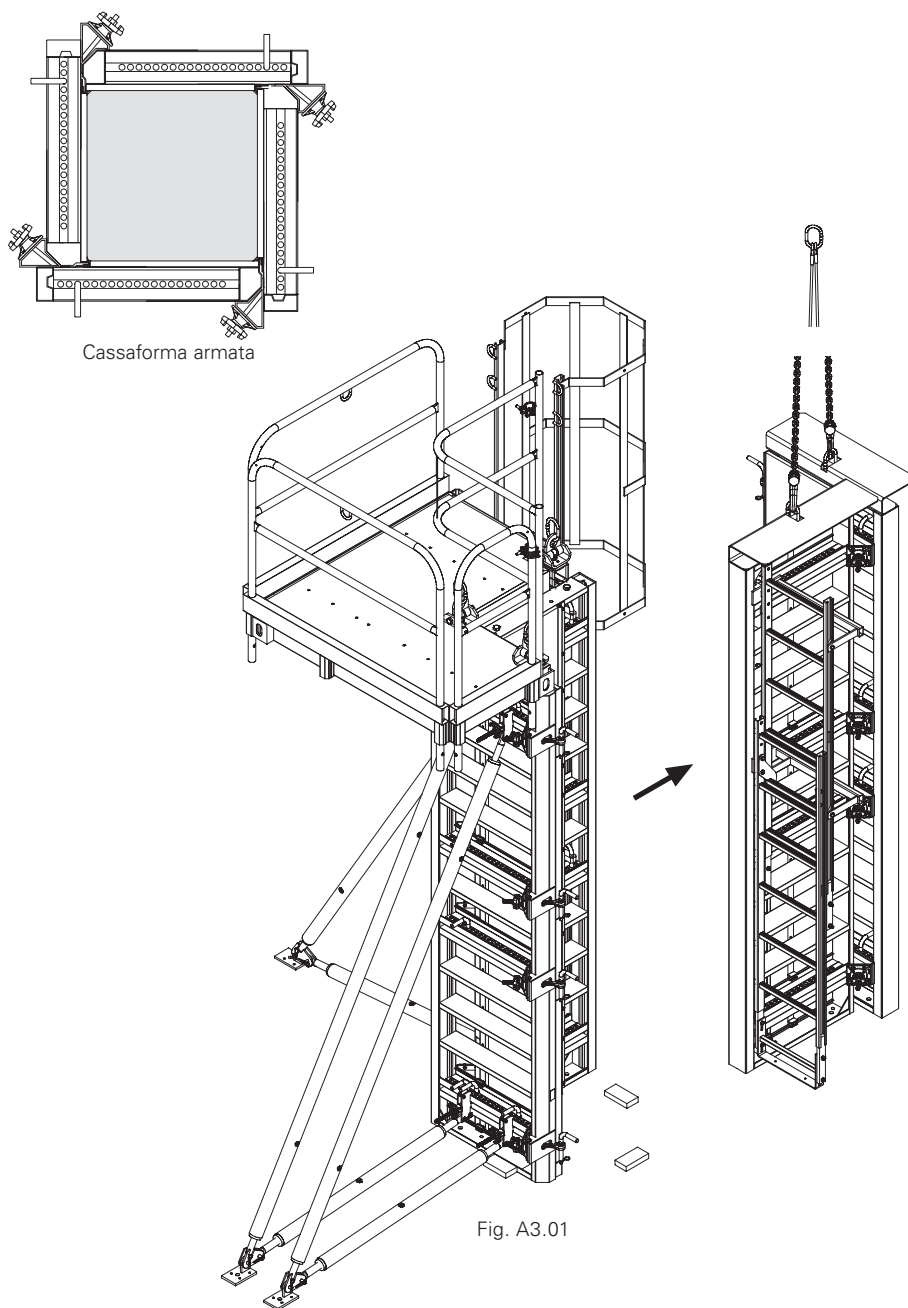

Cassaforma disarmata

## Sezioni orizzontali di grandi dimensioni

Sono possibili sezioni da 85 x 85 cm a 130 x 130 cm.

Per le sezioni di grandi di dimensioni si collegano tra loro in larghezza e lunghezza al massimo due telai per pilastri.

Per il collegamento si usa la morsa BFD PERI.

1. Per irrobustire, fissare correnti su ogni profilo forato usando tenditori asolati e perni di bloccaggio.
  2. Montare l'ancoraggio centralmente all'altezza dei correnti.
- (Fig. A4.01)

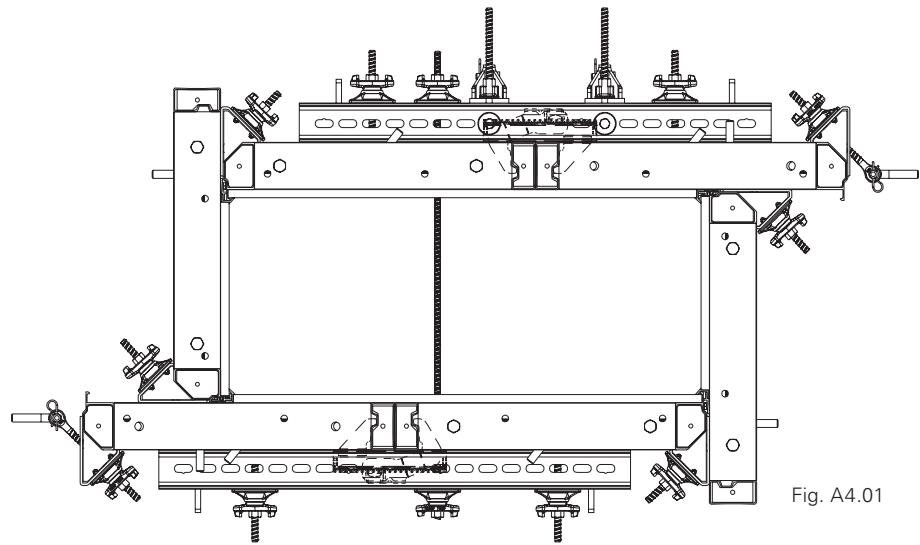

### Morse BFD e correnti SRZ necessari

Altezza	Morsa BFD	Corrente SRZ 120 U100
Telaio per pilastri 300	5	4
Telaio per pilastri 210	4	3
Telaio per pilastri 60	1	1

Fig. A4.01

### Parti necessarie Attacco puntello di stabilizzazione

028080	Piastra di attacco AV	1x
037150	Tenditore asolato DW 15	1x
024000	Rondella cava 16	2x
710219	Vite esag. ISO 4014 M16 x 100	1x
710238	Dado ISO 4032 M16-10	1x
030130	Dado a tre rinforzi DW 15	1x

Fig. A4.02 + Fig. A4.03

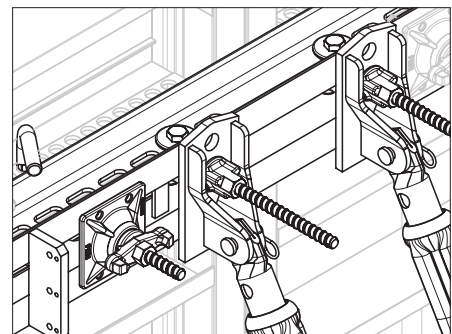
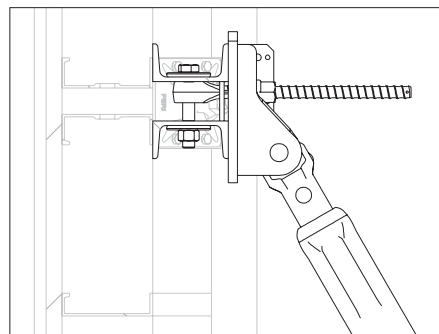

## Adattamento in altezza fino a 8,10 m

Con tre altezze di telai sono possibili adattamenti in altezza con modularità di 30 cm.

I telai per pilastri vengono collegati con le viti ISO M20 x 50, SW 30 integrate nel puntone più alto del pilastro.

Altezza della cassaforma [m]	Numero richiesto di telai per pilastri		
	300	210	60
2,10	–	1	–
2,70	–	1	1
3,00	1	–	–
3,30	–	1	2
3,60	1	–	1
3,90	–	1	3
4,20	–	2	–
4,50	–	1	4
4,80	–	2	1
5,10	1	1	–
5,40	–	2	2
5,70	1	1	1
6,00	2	–	–
6,30	1	1	2
6,60	2	–	1
6,90	1	1	3
7,20	2	–	2
7,50	1	1	4
7,80	2	–	3
8,10	2	1	–

Art. n.	Peso kg
037250	61,800

## Telaio per pilastri RAPID 300 alluminio

Telaio per pilastri per qualsiasi sezione fino a 60 x 60 cm. Spessore del manto 21 mm. Con profilo di fissaggio per il montaggio del manto senza viti o chiodi.

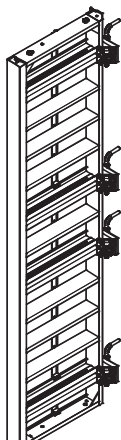

## Completo di

- 4 pz. 037160 perno di bloccaggio Ø 20 x 205, zinc.
- 4 pz. 037150 tenditore asolato DW 15
- 4 pz. 030440 dado a sfera DW 15, zinc.
- 2 pz. 780357 vite ISO 4017 M20 x 50-8.8, zinc.
- 2 pz. 710334 dado ISO 4032 M20-8, zinc.

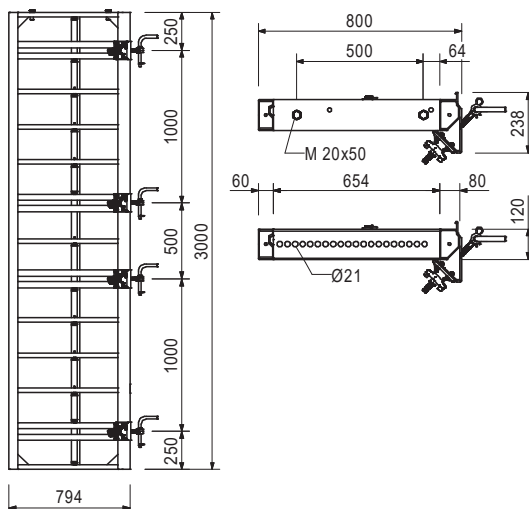

037260	45,100
--------	--------

## Telaio per pilastri RAPID 210 alluminio

Telaio per pilastri per qualsiasi sezione fino a 60 x 60 cm. Spessore del manto 21 mm. Con profilo di fissaggio per il montaggio del manto senza viti o chiodi.

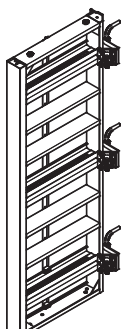

## Completo di

- 3 pz. 037160 perno di bloccaggio Ø 20 x 205, zinc.
- 3 pz. 037150 tenditore asolato DW 15
- 3 pz. 030440 dado a sfera DW 15, zinc.
- 2 pz. 780357 vite ISO 4017 M20 x 50-8.8, zinc.
- 2 pz. 710334 dado ISO 4032 M20-8, zinc.

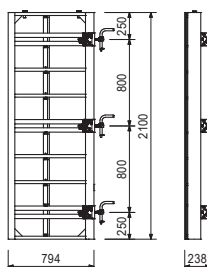

037270	16,800
--------	--------

## Telaio per pilastri RAPID 60 alluminio

Telaio per pilastri per qualsiasi sezione fino a 60 x 60 cm. Spessore del manto 21 mm. Con profilo di fissaggio per il montaggio del manto senza viti o chiodi.

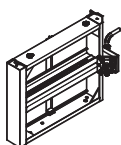

## Completo di

- 1 pz. 037160 perno di bloccaggio Ø 20 x 205, zinc.
- 1 pz. 037150 tenditore asolato DW 15
- 1 pz. 030440 dado a sfera DW 15, zinc.
- 2 pz. 780357 vite ISO 4017 M20 x 50-8.8, zinc.
- 2 pz. 710334 dado ISO 4032 M20-8, zinc.

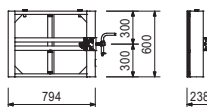

Art. n.	Peso kg
037150	0,641

**Tenditore asolato DW 15**  
Per il serraggio agli angoli dei telai per pilastri RAPID.

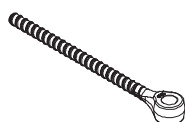

**Dati tecnici**  
Carico ammissibile 90 kN secondo DIN 18216.

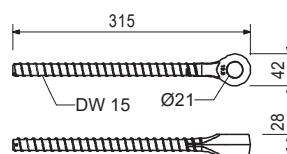

105400	0,330
104477	0,300
781053	0,065
018060	0,030

Componenti complementari  
**Perni Ø 20 x 140, zinc.**  
**Vite ISO 4014 M20 x 120-8.8, zinc.**  
**Dado ISO 7042 M20-8, zinc.**  
**Inserto a molla 4/1, zinc.**

037160	0,736
--------	-------

**Perno di bloccaggio Ø 20 x 205, zinc.**  
Per il serraggio agli angoli dei telai per pilastri RAPID.

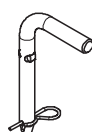

**Completo di**  
1 pz. 018060 inserto a molla 4/1, zinc.

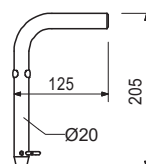

030440	0,686
--------	-------

**Dado a sfera DW 15, zinc.**  
Per il serraggio agli angoli per RAPID con DW 15.



**Avvertenza**  
Chiave SW 27.  
**Dati tecnici**  
Carico ammissibile 90 kN secondo DIN 18216.

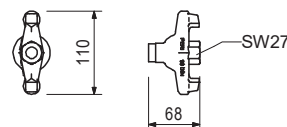

037210	0,894
--------	-------

**Profilo a smusso triangolare RAPID L = 3,00 m**  
Per il fissaggio del manto sul telaio per pilastri RAPID.

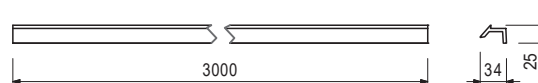
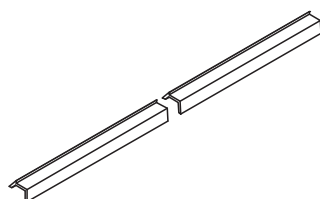

Art. n.	Peso kg
037190	3,010

## Attacco puntelli di stabilizzazione-3 RAPID, zinc.

Per l'attacco di puntelli di stabilizzazione e bracci regolabili al telaio per pilastri RAPID.

## Completo di

1 pz. 037160 perno di bloccaggio Ø 20 x 205, zinc.  
 1 pz. 027170 perno Ø 16 x 42, zinc.  
 2 pz. 018060 inserto a molla 4/1, zinc.

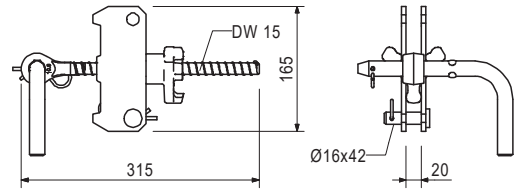
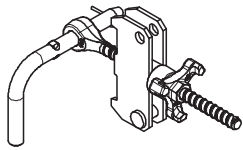

037320	16,200
--------	--------

## Preso per gru RAPID 2

Per la movimentazione della cassaforma per pilastri RAPID.

## Dati tecnici

Portata del punto di attacco del carico: 0,5 t.

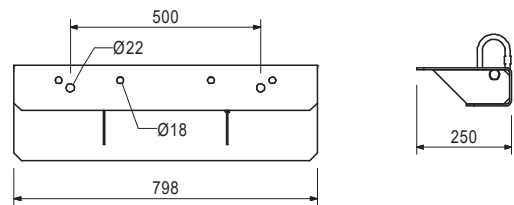
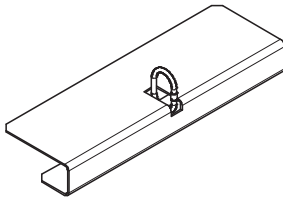

037400	123,000
--------	---------

## Piattaforma di servizio completa

Piattaforma di servizio e di getto per cassaforma per pilastri TRIO, RAPID e QUATTRO.

## Completo di

1 pz. 037410 pedana di getto, alluminio  
 2 pz. 037420 parapetto 52, zinc.  
 2 pz. 037430 parapetto 134, zinc.  
 3 pz. 037440 occhielli per gru piattaforma di servizio

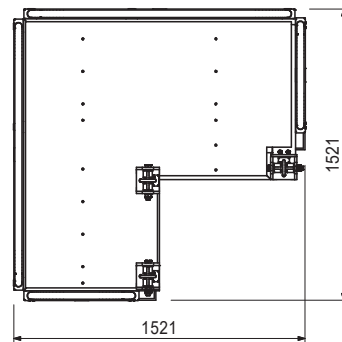
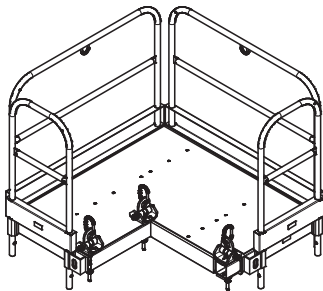

Art. n.	Peso kg
037410	51,400

### Pedana di getto, alluminio

Si adatta con continuità a pilastri con qualsiasi sezione fino a max. 60 x 60 cm. Il fissaggio avviene con i ganci di sollevamento piattaforma di servizio.

### Dati tecnici

Carico ammissibile 150 kg/m<sup>2</sup>.

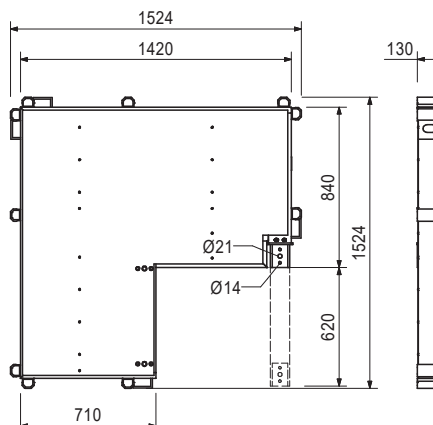
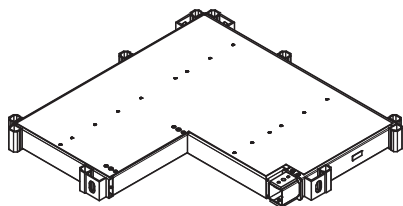

037420	10,200
--------	--------

### Parapetto 52, zinc.

Come protezione nelle piattaforme di getto PERI. Si blocca automaticamente grazie alla lunghezza di inserimento.

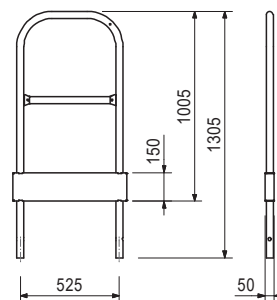
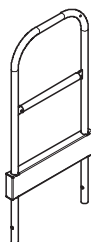

037430	17,100
--------	--------

### Parapetto 134, zinc.

Come protezione nelle piattaforme di getto PERI. Si blocca automaticamente grazie alla lunghezza di inserimento.

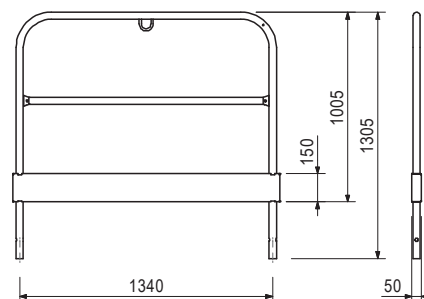
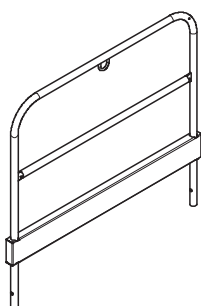

Art. n.	Peso kg
115352	15,100

## Parapetto frontale piattaforma 86/86

Come protezione nelle piattaforme di getto PERI sul lato pilastro. Montaggio con giunto semplice.

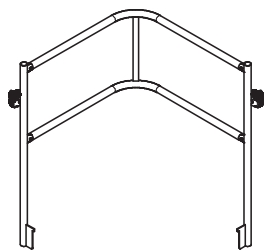

## Avvertenza

Chiave SW 19.

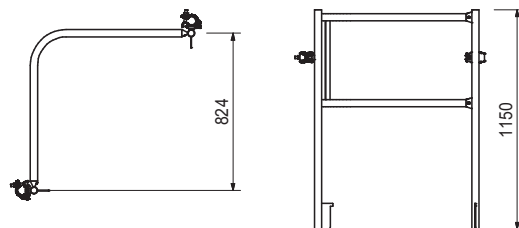

037440	5,660
--------	-------

## Gancio di sollevamento piattaforma di servizio

Per il montaggio della pedana di getto su telai per pilastri TRIO, RAPID e QUATTRO.

## Dati tecnici

Portata dispositivi di sollevamento 1,0 t.

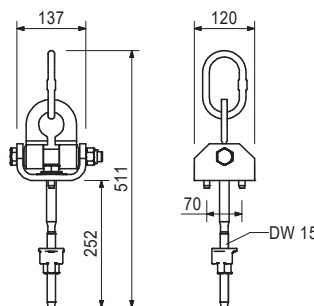
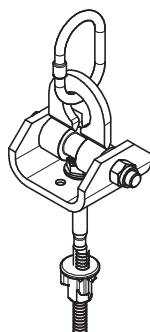

051410	11,700
--------	--------

## Scala 180/6, zinc.

Per l'accesso alle casseforme PERI.

## Completo di

4 pz. 710224 vite ISO 4017 M12 x 40-8.8, zinc.  
4 pz. 710381 dado ISO 7042 M12-8, zinc.

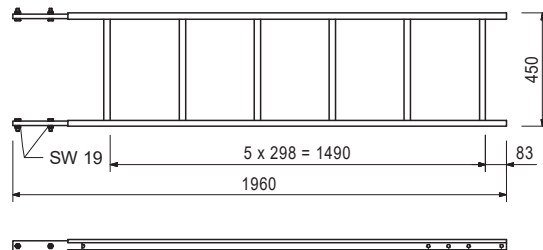
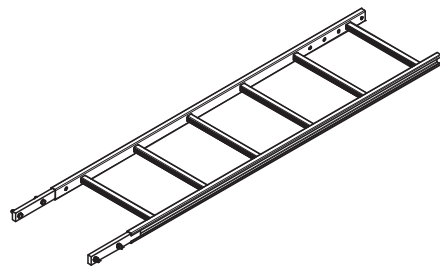

103724	10,400
--------	--------

## Scala di arrivo 180/2, zinc.

Per l'accesso alle casseforme PERI.

## Completo di

4 pz. 710224 vite ISO 4017 M12 x 40-8.8, zinc.  
4 pz. 710381 dado ISO 7042 M12-8, zinc.

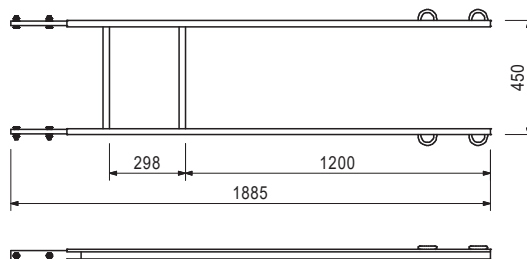
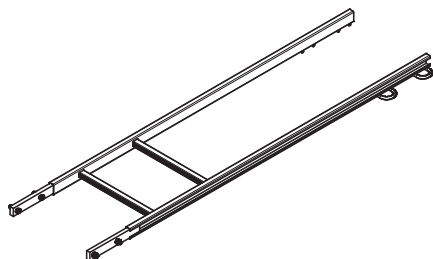

Art. n.	Peso kg
051460	2,180

### Base scala, zinc.

Come attacco scala inferiore e per fissare le scale per evitare lo scivolamento sui ponteggi.

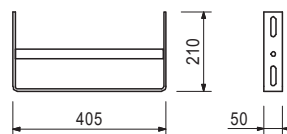
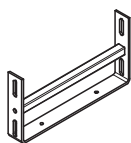

103718	0,684
--------	-------

### Gancio scala, zinc.

Per installare la scala inferiore. Utilizzare sempre in coppia.



### Completo di

2 pz. 710266 vite ISO 4017 M12 x 25-8.8, zinc.  
2 pz. 710381 dado ISO 7042 M12-8, zinc.

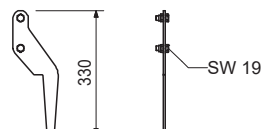

103369	6,400
--------	-------

### Attacco scala RAPID, zinc.

Per l'attacco delle scale ai telai per pilastri RAPID.

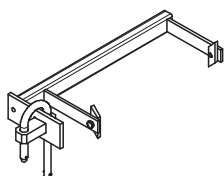

### Completo di

2 pz. 710266 vite ISO 4017 M12 x 25-8.8, zinc.  
2 pz. 701763 piastra di fissaggio FI 25 x 10 x 90

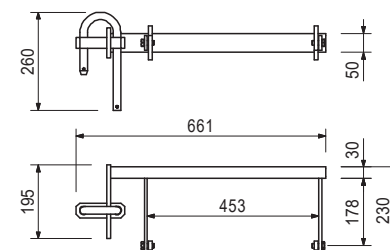

104132	15,600
051450	25,200

### Gabbia di protezione

#### Gabbia di protezione 75, zinc.

#### Gabbia di protezione 150, zinc.

Gabbia di protezione per le scale di accesso PERI.

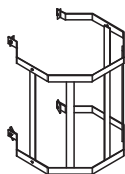

### Completo di

4 pz. 710266 vite ISO 4017 M12 x 25-8.8, zinc.  
4 pz. 701763 piastre di fissaggio FI 25 x 10 x 90

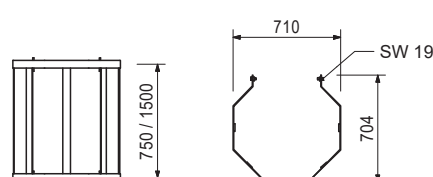

Art. n.	Peso kg
117466	10,600

**Puntello di stabilizzazione RS 210, zinc.**  
 Lunghezza di estrazione L = 1,30 – 2,10 m.  
 Per la stabilizzazione delle casseforme PERI e di parti finite.

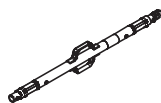

### Avvertenza

Per conoscere il carico ammesso fare riferimento alle tabelle PERI.

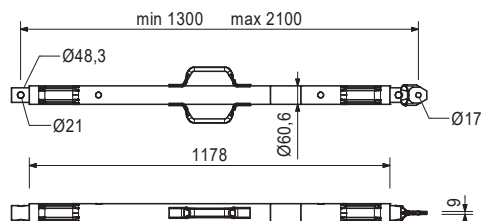

118238	12,200
--------	--------

**Puntello di stabilizzazione RS 260, zinc.**  
 Lunghezza di estrazione L = 2,30 – 2,60 m.  
 Per la stabilizzazione delle casseforme PERI e di parti finite.

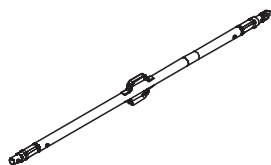

### Avvertenza

Per conoscere il carico ammesso fare riferimento alle tabelle PERI.

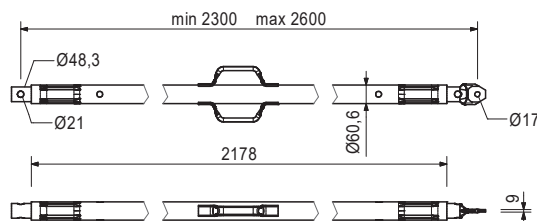

117467	15,400
--------	--------

**Puntello di stabilizzazione RS 300, zinc.**  
 Lunghezza di estrazione L = 1,90 – 3,00 m.  
 Per la stabilizzazione delle casseforme PERI e di parti finite.

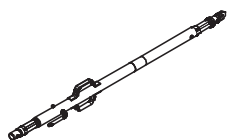

### Avvertenza

Per conoscere il carico ammesso fare riferimento alle tabelle PERI.

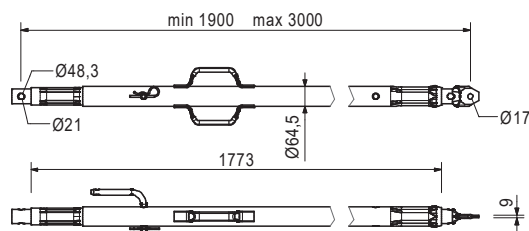

117468	22,900
--------	--------

**Puntello di stabilizzazione RS 450, zinc.**  
 Lunghezza di estrazione L = 2,80 – 4,50 m.  
 Per la stabilizzazione delle casseforme PERI e di parti finite.

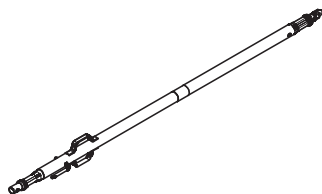

### Avvertenza

Per conoscere il carico ammesso fare riferimento alle tabelle PERI.

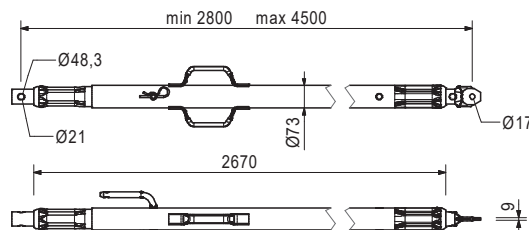

Art. n.	Peso kg
117469	39,900

**Puntello di stabilizzazione RS 650, zinc.**  
 Lunghezza di estrazione L = 4,30 – 6,50 m.  
 Per la stabilizzazione delle casseforme PERI e di parti finite.

**Avvertenza**  
 Per conoscere il carico ammesso fare riferimento alle tabelle PERI.

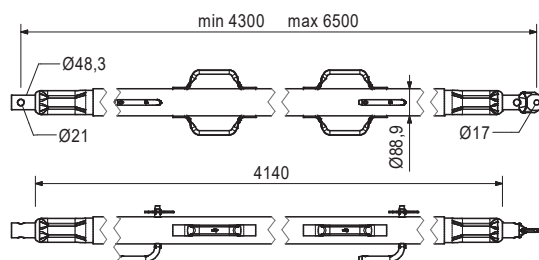
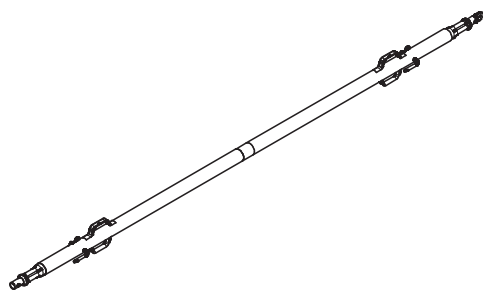

028990	115,000
--------	---------

**Puntello di stabilizzazione RS 1000, zinc.**  
 Lunghezza di estrazione L = 6,40 – 10,00 m.  
 Per la stabilizzazione delle casseforme PERI.

**Avvertenza**  
 Per conoscere il carico ammesso fare riferimento alle tabelle PERI.

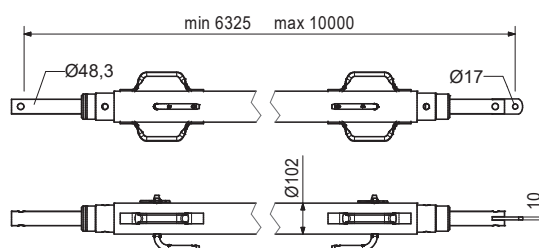
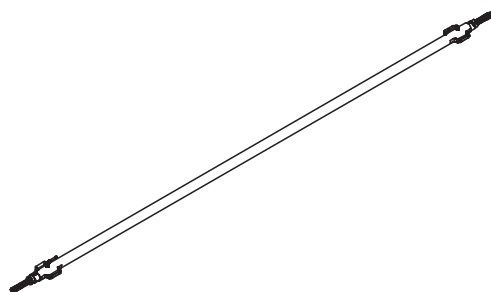

103800	271,000
--------	---------

**Puntello di stabilizzazione RS 1400, zinc.**  
 Lunghezza di estrazione L = 6,40 – 14,00 m.  
 Per la stabilizzazione delle casseforme PERI.

**Avvertenza**  
 Per conoscere il carico ammesso fare riferimento alle tabelle PERI.  
 La catena può essere azionata da terra.

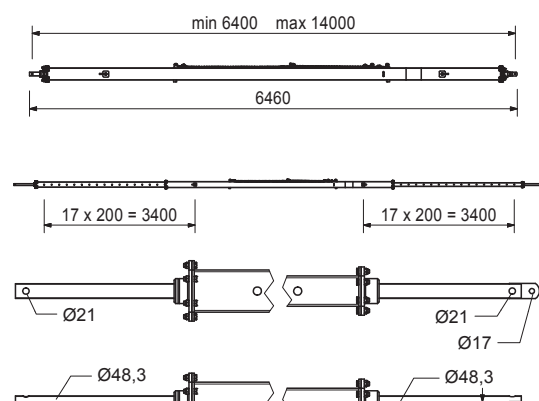
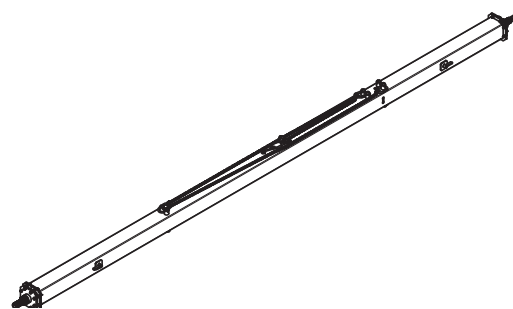

Art. n.	Peso kg
117343	3,250

## Piastra base-2 per RS 210 – 1400, zinc.

Per il montaggio dei puntelli di stabilizzazione RS 210, 260, 300, 450, 650, 1000 e 1400.

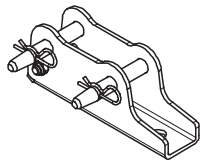

## Completo di

2 pz. 105400 perno Ø 20 x 140, zinc.  
2 pz. 018060 inserto a molla 4/1, zinc.

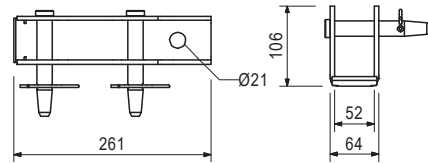

124777	0,210
--------	-------

Componenti complementari

## Vite di ancoraggio PERI 14/20 x 130

028010	18,000
--------	--------

## Puntelli di stabilizzazione RSS I

Lunghezza di estrazione L = 2,05 – 2,94 m.  
Per la stabilizzazione delle casseforme PERI.

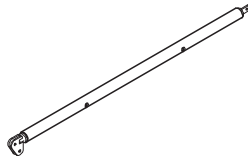

## Avvertenza

Per conoscere il carico ammesso fare riferimento alle tabelle PERI.

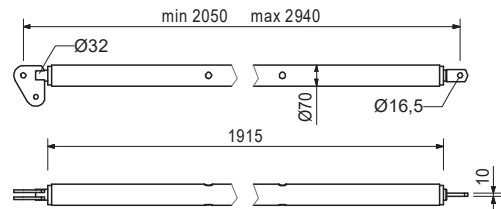

028020	22,100
--------	--------

## Puntello di stabilizzazione RSS II

Lunghezza di estrazione L = 2,91 – 3,80 m.  
Per la stabilizzazione delle casseforme PERI.

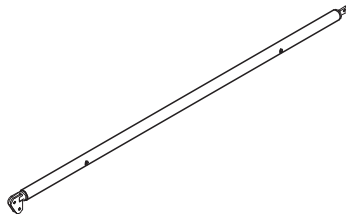

## Avvertenza

Per conoscere il carico ammesso fare riferimento alle tabelle PERI.

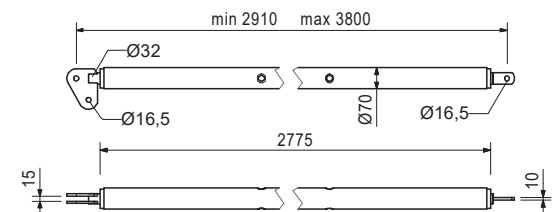

028030	38,400
--------	--------

## Puntello di stabilizzazione RSS III

Lunghezza di estrazione L = 4,60 – 6,00 m.  
Per la stabilizzazione delle casseforme PERI.

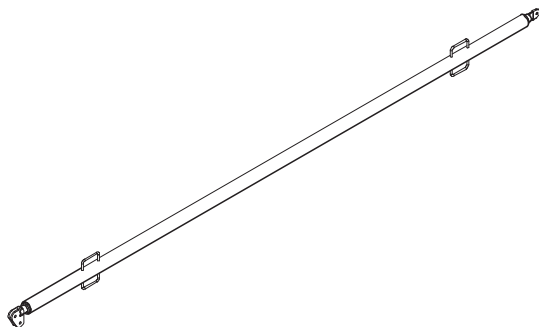

## Avvertenza

Per conoscere il carico ammesso fare riferimento alle tabelle PERI.

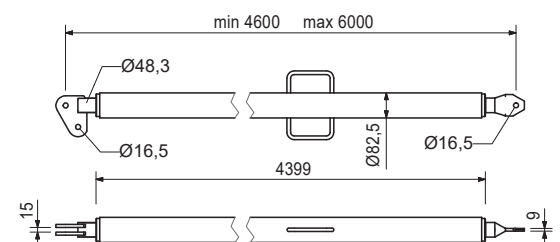

Art. n.	Peso kg
106000	1,820

### Piastra base-2 per RSS, zinc.

Per il fissaggio dei puntelli di stabilizzazione RSS.

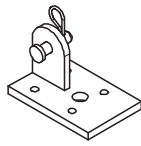

### Completo di

1 pz. 027170 perno Ø 16 x 42, zinc.  
1 pz. 018060 inserto a molla 4/1, zinc.

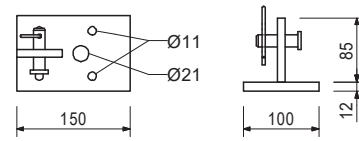

124777	0,210
--------	-------

Componenti complementari

### Vite di ancoraggio PERI 14/20 x 130

123846	3,590
--------	-------

### Braccio regolabile AV 82

Lunghezza di estrazione L = 0,50 – 0,82 m.  
Per la stabilizzazione delle casseforme PERI.

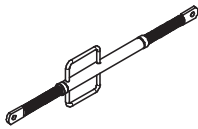

### Avvertenza

Per conoscere il carico ammesso fare riferimento alle tabelle PERI.

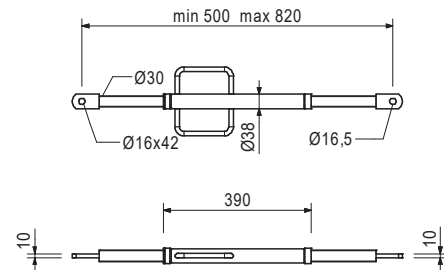

123847	4,280
--------	-------

### Braccio regolabile AV 111

Lunghezza di estrazione L = 0,79 – 1,11 m.  
Per la stabilizzazione delle casseforme PERI.

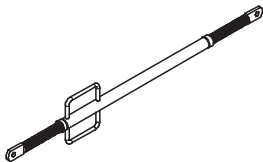

### Avvertenza

Per conoscere il carico ammesso fare riferimento alle tabelle PERI.

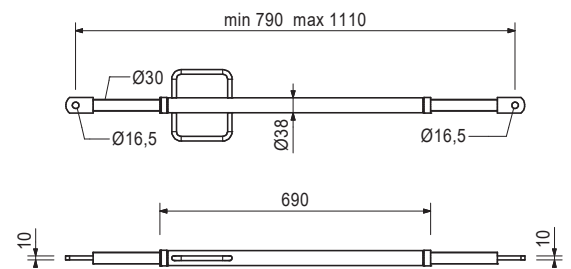

028110	5,180
--------	-------

### Braccio regolabile AV 140

Lunghezza di estrazione L = 1,08 – 1,40 m.  
Per la stabilizzazione delle casseforme PERI.

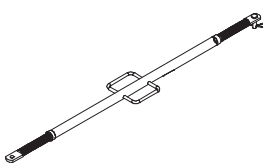

### Completo di

1 pz. 027170 perno Ø 16 x 42, zinc.  
1 pz. 018060 inserto a molla 4/1, zinc.

### Avvertenza

Per conoscere il carico ammesso fare riferimento alle tabelle PERI.

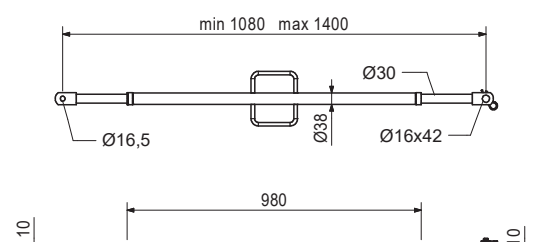

Art. n.	Peso kg
108135	12,900

### Braccio regolabile AV 210

Lunghezza di estrazione L = 1,28 – 2,10 m.  
Per la stabilizzazione delle casseforme PERI.

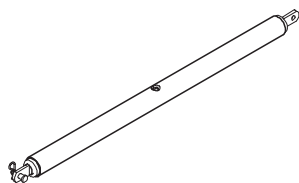

### Completo di

1 pz. 027170 perno Ø 16 x 42, zinc.  
1 pz. 018060 inserto a molla 4/1, zinc.

### Avvertenza

Per conoscere il carico ammesso fare riferimento alle tabelle PERI.

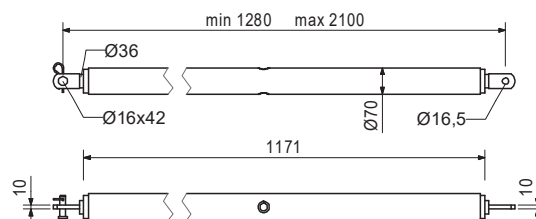

028120	16,900
--------	--------

### Braccio regolabile AV RSS III

Lunghezza di estrazione L = 2,03 – 2,92 m.  
Per la stabilizzazione delle casseforme PERI.

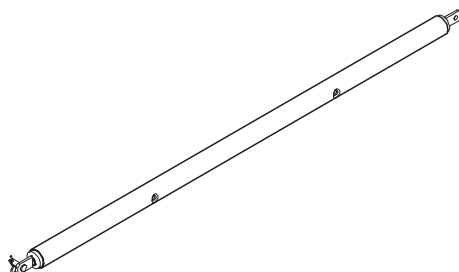

### Completo di

1 pz. 027170 perno Ø 16 x 42, zinc.  
1 pz. 018060 inserto a molla 4/1, zinc.

### Avvertenza

Per conoscere il carico ammesso fare riferimento alle tabelle PERI.

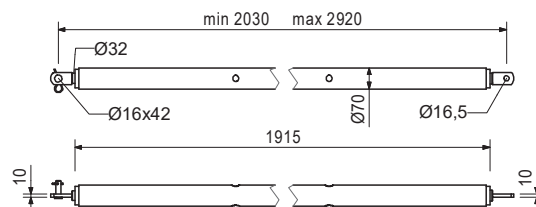

124777	0,210
--------	-------

### Vite di ancoraggio PERI 14/20 x 130

Per il fissaggio temporaneo a strutture in cemento armato.

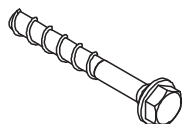

### Avvertenza

Chiave SW 24.  
Foro Ø 14 mm.

### Dati tecnici

Attenersi alla scheda tecnica PERI!

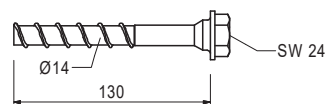



**Il sistema perfetto per  
ogni tipo di progetto  
e di necessità**



**Casseforme per pareti**



**Casseforme per pilastri**



**Casseforme per solai**



**Sistemi di ripresa**

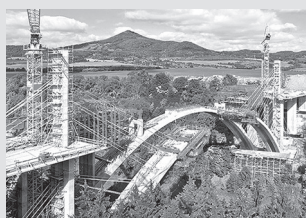

**Casseforme per ponte**



**Casseforme per tunnel**



**Impalcature di sostegno**



**Impalcature di servizio  
per l'edilizia**



**Impalcature di servizio  
per facciate**



**Impalcature di servizio  
per industria**



**Sistemi di accesso**



**Impalcature di protezione**

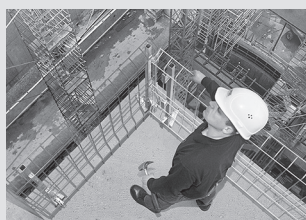

**Sistemi di sicurezza**

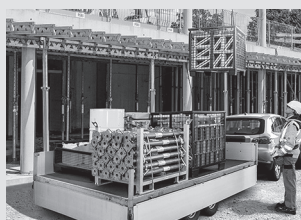

**Accessori complementari**



**Servizi**



**PERI S.r.l.**  
**Casseforme Impalcature Ingegneria**  
via Archimede, 23  
20864 Agrate Brianza (MB)  
Italia  
Telefono +39 039 9530210  
Telefax +39 039 9462643  
peri@peri.it  
peri@pec.it  
www.peri.it