

ACS R

Sistema autorampante

Istruzioni di montaggio e d'uso – Configurazione standard – Versione 1.1

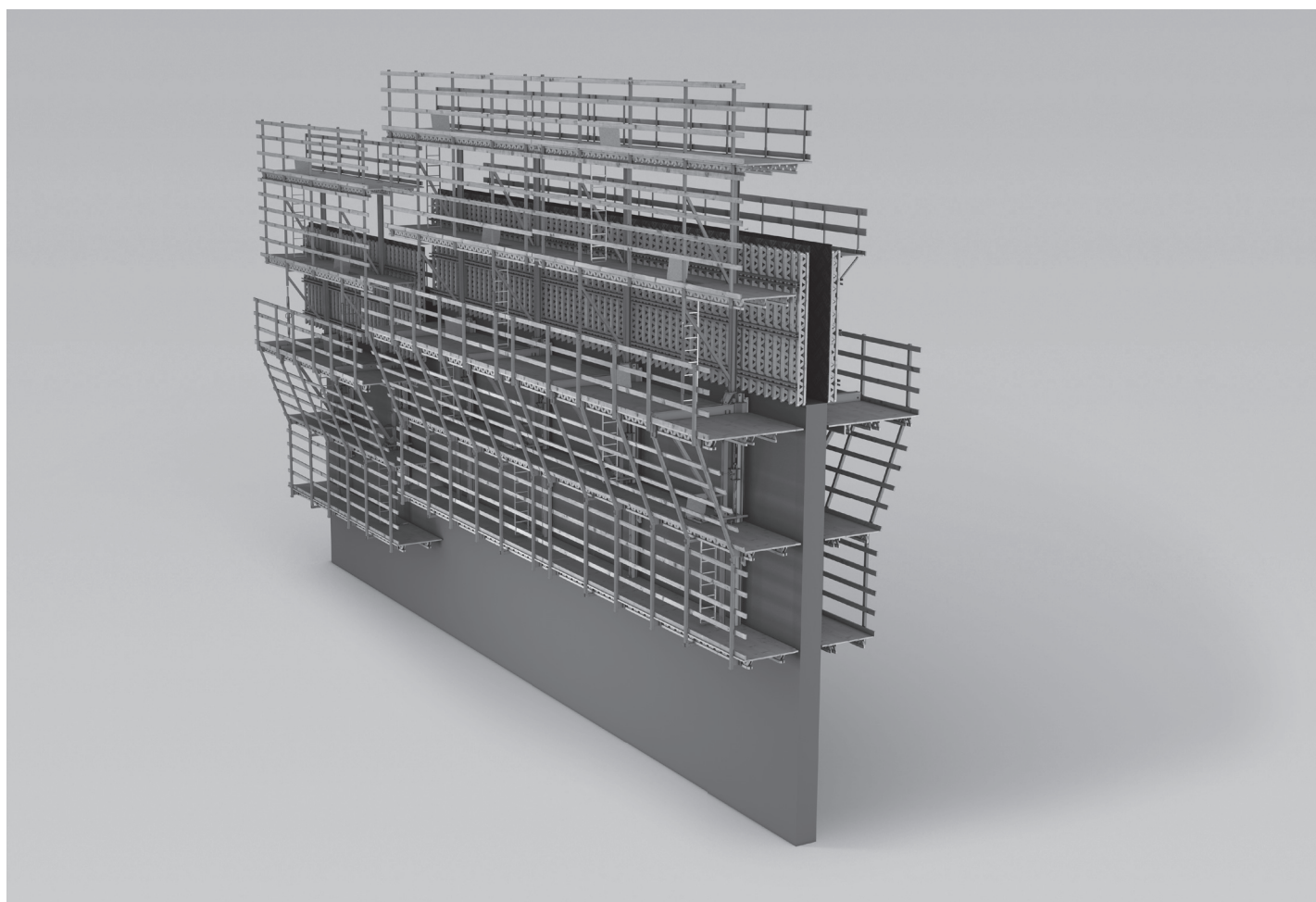

Informazioni generali

Componenti principali	6
Legenda	7

Introduzione

Destinatari	8
Documentazione tecnica aggiuntiva	8
Descrizione del prodotto	9
Istruzioni d'uso	9
Istruzioni per la pulizia e la manutenzione	10
Transponder RFID	10

Istruzioni di sicurezza

Indicazioni per tutti i sistemi	11
Indicazioni specifiche per questo sistema	13
Stoccaggio e trasporto	16

Panoramica dei componenti ed elenco degli attrezzi

Elenco componenti	17
Elenco utensili	19
Coppie di serraggio	19

Informazioni generali

A1	Panoramica del sistema	20
	Unità di ripresa	20
A2	Dispositivi di sospensione e meccanismo di ripresa	24
	Dispositivi di sospensione	24
	Sistema di ripresa e sistema idraulico	26
A3	Ancoraggio	27
	Informazioni generali	27
	Ancoraggio di ripresa	27
	Istruzioni di sicurezza	28
	Informazioni per il montaggio	29
	Verifica dell'ancoraggio	29
	Verifica delle forze di ancoraggio	29
	Protocollo di accettazione	29
	Sistemi di ancoraggio in generale	30
	Tirante	31
	Sistema di ancoraggio per dispositivo di sospensione-2 I	32
	Sistema di ancoraggio per dispositivo di sospensione II	34
	Sistema di ancoraggio per dispositivo di sospensione ruotabile IV	36
	Sistema di ancoraggio per dispositivo di sospensione ruotabile IV	38
	Cono a vite M30/DW 26	40
	Posizioni di montaggio aggiuntive	40
	Montaggio dell'ancoraggio di ripresa con piastrina di predisposizione con vite M30	41
	Smontaggio con piastra di posizionamento ancoraggio M30	42
	Rimozione con piastrina di predisposizione con vite M30	42
	Allineamento dei dispositivi di sospensione	43
A4	Condizioni operative e carichi	44
	Panoramica dei carichi di servizio	45
A5	Procedura di lavoro	46
	Installazione dell'unità di ripresa	46
	Gettata della sezione standard	48

Montaggio

B1	Istruzioni di montaggio	50
	Preparazione per il montaggio	50
	Capacità di carico	50
	Istruzioni di sicurezza	50
	Punti di attacco	50
B2	Impalcato della piattaforma e parapetto	51
	Informazioni generali	51
	Trave per cassaforma GT 24 come trave per piattaforma	52
	Trave IPE come trave per piattaforma	53
	Impalcato della piattaforma	54
	Tavole fermapiede	55
	Parapetto	57
B3	Montaggio dell'accesso scala	60
	Montaggio della botola di discesa	60
	Montaggio della scala	61
B4	Piattaforma di servizio (livello 0)	63
	Informazioni generali	63
	Montaggio della piattaforma di servizio	64
B5	Piattaforma di ripresa (livello -1)	68
	Informazioni generali	68
	Installazione della piattaforma di ripresa	69
B6	Piattaforma finale (livello -2)	72
	Informazioni generali	72
	Assemblaggio della piattaforma finale	73
B7	Piattaforma di getto (livello +1)	76
	Preparazione della cassaforma	76
	Informazioni generali	78
	Montaggio delle piattaforme di getto	78
	Installazione della piattaforma intermedia della cassaforma	79
B8	Piattaforme angolari	80
	Informazioni generali	80
	Implementazione	80
	Piattaforma di servizio con protezione laterale	82
	Protezione laterale piattaforma di ripresa	84
	Protezione laterale piattaforma finale	86
B9	Accoppiamento della piattaforma di servizio e di ripresa	88
	Preparare il puntone verticale	88
	Preparazione della piattaforma di servizio	90
	Fissaggio della piattaforma di ripresa	92
	Completamento delle piattaforme	93

Movimentazione

C1	Prima sezione di getto	94
	Condizione preliminare	94
	Esecuzione del getto di base	94
C2	Installazione dell'ancoraggio	95
	Condizione preliminare	95
	Rimozione della cassaforma	95
	Installazione del dispositivo di ancoraggio e del dispositivo di sospensione	96
C3	Montaggio della guida di ripresa	97
	Informazioni generali	97
	Preparazione	97
	Installazione dell'unità di ripresa	98

Componenti principali

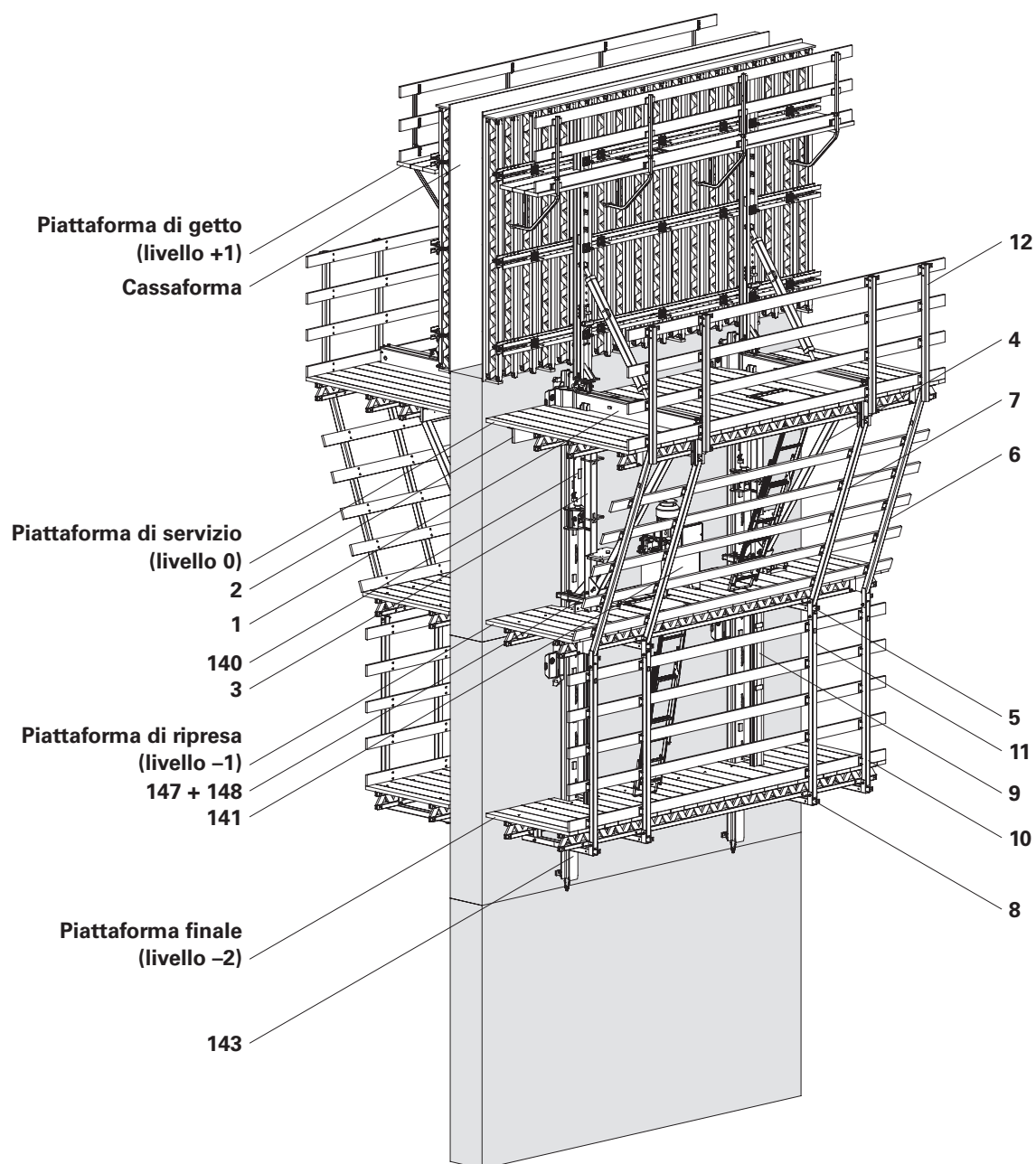

- | | | |
|--|--|------------------------------------|
| 1 Traversa ACS con carrello | 8 Trave per piattaforma finale ACS | 140 Dispositivo di ripresa ACS 100 |
| 2 Angolare per mensola ACS 2 | 9 Piattaforma finale verticale 500 ACS | 141 Centralina idraulica ACS 100 |
| 3 Puntone verticale ACS | 10 Montante braccio a sbalzo piattaforma finale ACS I = 2,61 m | 143 Guida di ripresa ACS |
| 4 Puntone diagonale ACS | 11 Montante parapetto piattaforma finale ACS I = 2,51 m | 147 Guida ACS |
| 5 Trave per piattaforma di ripresa ACS | 12 Montante parapetto piattaforma principale ACS | 148 Punto pressione albero ACS |
| 6 Montante braccio a sbalzo piattaforma di ripresa ACS | | |
| 7 Montante parapetto piattaforma di ripresa ACS I = 2,83 m | | |

Legenda

Pittogrammi | Definizioni

 Pericolo/Avvertenza/Attenzione

 Nota

 Da rispettare

 Punto di carico

 Controllo visivo

 Consiglio

 Uso non conforme

 Casco di sicurezza

 Calzature di sicurezza

 Guanti di sicurezza

 Occhiali protettivi

 Dispositivi di protezione individuale per prevenire le cadute dall'alto (DPI)

 Fare riferimento alla documentazione aggiuntiva

Frecce

 Freccia indicante un'azione

 Freccia indicante una reazione a un'azione*

 Freccia indicante forze

* Se non identica alla freccia indicante un'azione.

Tipologie di istruzioni di sicurezza

Le istruzioni di sicurezza avvisano il personale del cantiere sui possibili rischi e forniscono informazioni su come evitarli. Le istruzioni di sicurezza sono riportate all'inizio della sezione o prima delle istruzioni e sono evidenziate come segue:

 **Pericolo**

Questo simbolo indica una situazione estremamente pericolosa che, se non evitata, causa la morte o gravi lesioni.

 **Avvertenza**

Questo simbolo indica una situazione pericolosa che, se non vengono seguite le istruzioni di sicurezza, potrebbe causare la morte o lesioni gravi e irreversibili.

 **Attenzione**

Questo simbolo indica una situazione pericolosa che, se non evitata, potrebbe causare lesioni di lieve o moderata entità.

 **Nota**

Questo simbolo indica situazioni in cui la mancata osservanza delle informazioni può causare danni materiali.

Impostazione delle istruzioni di sicurezza

 **Termine di riferimento**

Tipo e origine del pericolo!
Conseguenze in caso di mancata osservanza.

⇒ Misure preventive.

Dimensioni

Le misure sono di norma fornite in cm. Eventuali altre unità di misura, per es. m, sono riportate nelle figure.

Convenzioni

- Le istruzioni sono numerate come segue: 1., 2., 3.
- Il risultato di un'istruzione è indicato con: →
- I numeri di posizione sono indicati in modo chiaro per i singoli componenti e riportati nei disegni, per es. **1**, e tra parentesi nel testo, per es. **(1)**.
- Più numeri di posizione, vale a dire relativi a componenti alternativi, sono riportati con una barra: per es. **1/2**.

Note sulle figure

L'immagine sulla copertina ha la sola funzione di presentare il sistema. Le fasi di montaggio descritte in queste Istruzioni di montaggio e d'uso mostrano i componenti in una sola misura, a titolo di esempio. Esse sono valide per tutte le misure dei componenti presenti nella configurazione standard.

Per facilitare la comprensione, le illustrazioni dettagliate sono a volte incomplete. I dispositivi di sicurezza devono essere comunque presenti, anche se non compaiono in queste rappresentazioni dettagliate.

Terminologia

Per semplicità di lettura, il nome dei componenti non sempre è indicato per esteso.

È possibile utilizzare tutti i componenti considerati validi in base alla panoramica.

Eventuali eccezioni sono specificate.

Destinatari

Imprese

Le presenti Istruzioni di montaggio e d'uso sono rivolte alle imprese che

- montano, modificano o smontano i sistemi di ripresa, o
- li utilizzano, per es. per la gettata di calcestruzzo, o
- li predispongono per altre operazioni, per es. lavori di carpenteria o elettrici.

Il coordinatore per la sicurezza e la salute*

- è nominato dal cliente,
- deve identificare i potenziali rischi durante la fase di pianificazione,
- stabilisce le misure di prevenzione dei rischi,
- redige un piano per la tutela della salute e della sicurezza,
- coordina le misure di sicurezza per l'impresa e il personale del cantiere, in modo che non si mettano in pericolo a vicenda,
- verifica il rispetto delle misure di sicurezza.

Persona competente

(coordinatore del cantiere)

- è nominata dall'impresa,
- deve essere presente nel cantiere per tutte le operazioni,
- predisporre e aggiorna il piano di montaggio, modifica e smontaggio,
- predisporre e aggiorna il piano di utilizzo della cassaforma rampante da parte dell'utilizzatore,
- supervisiona i lavori di montaggio, modifica e smontaggio (supervisore).

Persone competenti qualificate per eseguire ispezioni

Grazie alle conoscenze tecniche acquisite nell'ambito della formazione professionale, delle esperienze di lavoro e di attività recenti nel settore, le persone competenti qualificate per eseguire ispezioni hanno una preparazione affidabile in materia di sicurezza e sono in grado di eseguire controlli correttamente. La complessità delle procedure di verifica, per esempio l'ambito e il tipo di ispezione, nonché l'impiego di particolari strumenti di misurazione rendono necessarie conoscenze tecniche specifiche diversificate.

Personale qualificato

I sistemi di ripresa possono essere montati, modificati o smontati esclusivamente da personale con la qualifica richiesta per tali lavori. Il personale qualificato deve aver seguito un corso di formazione** sul lavoro da svolgere, comprendente almeno i seguenti punti:

- Spiegazione del programma e dello schema di montaggio, modifica o smontaggio del sistema di ripresa, fornita con una modalità e un linguaggio comprensibili.
- Descrizione delle misure da adottare per montare, modificare o smontare il sistema di ripresa in sicurezza.

- Indicazione delle misure preventive da adottare per evitare il rischio di caduta di persone e oggetti.
- Indicazione delle misure di sicurezza da adottare nel caso in cui le condizioni meteorologiche si alterino al punto da compromettere la sicurezza del sistema e del personale coinvolto.
- Dettagli relativi ai carichi consentiti.
- Descrizione di tutti gli altri rischi e pericoli associati alle operazioni di montaggio, modifica o smontaggio.



- **Assicurarsi che siano rispettate le direttive e le norme nazionali pertinenti nella versione in vigore!**
- **In assenza di norme nazionali specifiche, PERI raccomanda di procedere secondo le linee guida e le norme tedesche.**
- **Durante qualsiasi operazione sul sistema di ripresa e durante la procedura di ripresa deve sempre essere presente una persona competente.**

* Valido per la Germania: Norme per la salute e la sicurezza sul lavoro nei cantieri edili 30 (RAB 30).

** Le istruzioni vengono fornite direttamente dall'impresa o da una persona esperta da questa selezionata.

Documentazione tecnica aggiuntiva

- Informazioni per la progettazione strutturale PERI per sistemi autorampanti
- Omologazioni:
 - Z-21.6-1766
 - Z-21.6-1767
- Istruzioni di montaggio e d'uso per VARIO GT 24 Cassaforma a travi per pareti
- Istruzioni d'uso:
 - Staffa di sollevamento 24
 - Traversa di sollevamento 9 t
 - Ceste e accatatori
 - Bio Clean PERI
- Istruzioni di montaggio del sistema di ripresa ACS 100 e del sistema idraulico
- Tabelle di progettazione PERI – Cassaforma e impalcature di sostegno
- Informazioni per l'utilizzatore relativamente ai coni in calcestruzzo con adesivo sigillante-3
- Panoramica del sistema ACS
- Documentazione del produttore:
 - Pompa filtro CE
 - Makita DDF451
 - Centralina idraulica
- Scheda di sicurezza olio idraulico

Descrizione del prodotto

Montaggio standard

Le presenti Istruzioni di montaggio e d'uso descrivono la procedura di montaggio del Sistema autorampante ACS R come sistema di casseforme autorampanti. L'unità di ripresa rappresentata è un esempio ed è costituita da Piattaforma di servizio comprensiva di carrello, trave di rinforzo e cassaforma,

- Piattaforma di ripresa e piattaforma finale,
- Centralina idraulica ACS,
- Dispositivo di ripresa ACS 100,
- Guida di ripresa ACS,
- con un paio di dispositivi di sospensione per sezione di getto.

Il sistema è una costruzione a traliccio con mensole ed è progettato come impalcatura di sostegno in conformità con la norma DIN EN 12812: 2008-12 per sostenere la cassaforma per pareti. Un'unità di ripresa consiste di 2 gruppi mensola con travi per piattaforme e puntoni collegati alle piattaforme (piattaforma di servizio, piattaforma di ripresa e piattaforma finale).

Le piattaforme sono costituite da un impalcato su travi per piattaforme. Le piattaforme sono pre-assemblate su traverse (piattaforma di servizio), travi delle piattaforme di ripresa o travi delle piattaforme finali.

La cassaforma rampante viene creata come un'unità autorampante con i dispositivi idraulici di ripresa collegando la cassaforma e l'impalcatura rampante mediante travi di rinforzo.

Caratteristiche

- Il sistema autorampante ACS R con carrello e cassaforma aperta superiormente facilita l'installazione delle armature.
- Le piattaforme di servizio stabili sostengono carichi pesanti, per es. in caso di stoccaggio di materiale.
- Le unità di ripresa di cassaforma e piattaforme vengono movimentate con il sistema idraulico integrato.
- La movimentazione contemporanea di più unità di ripresa crea un minor numero di bordi aperti, aumentando quindi la sicurezza nel cantiere.
- Le operazioni possono essere svolte indipendentemente dalla gru e velocemente.
- Le ampie distanze tra le mensole riducono la necessità di utilizzare ancoraggi di ripresa e quindi anche il numero di ostruzioni nella parete.
- Le piattaforme finali consentono di smontare facilmente le parti degli ancoraggi recuperabili.
- I carichi vengono trasferiti alla struttura in sicurezza mediante la guida di ripresa, il dispositivo di sospensione e l'ancoraggio di ripresa.
- Il funzionamento del sistema non è vincolato dalle condizioni atmosferiche. Le piattaforme con recinzioni opzionali proteggono il personale dal vento e dalle cattive condizioni atmosferiche.
- Uso economico, generalmente a partire da 25 sezioni di getto.

Dati tecnici

- Altezza cassaforma fino a 5,4 m.
- E' possibile accoppiare fino a quattro unità di ripresa per ogni centralina idraulica. E' possibile accoppiare due unità utilizzando uno speciale dispositivo di comando a distanza.
- Il peso totale dipenderà dalla pianificazione specifica per il progetto.
- Intervallo di temperatura: da -20 °C a +45 °C.

Uso previsto

- Come impalcatura per cassaforma in progetti edili.
- Costruzione di pareti in calcestruzzo in situ.
- Come protezione anticaduta per il personale del cantiere.
- Come protezione del personale contro la caduta di oggetti.
- Come protezione per il personale contro gli agenti atmosferici (solo con recinzione).

I prodotti PERI sono progettati esclusivamente per l'uso in ambito industriale e commerciale da parte di personale specializzato.

Uso improprio prevedibile

- Trasporto di carichi e persone.

Istruzioni d'uso

Ogni impiego non contemplato dalle Istruzioni di montaggio e d'uso o scostamenti dalla configurazione standard o dall'uso previsto rappresentano un uso scorretto e comportano rischi per la sicurezza, per es. il pericolo di caduta.

Usare solo componenti originali PERI. L'uso di altri prodotti e ricambi non è consentito e rappresenta un uso improprio con potenziali rischi per la sicurezza.

Non è consentito apportare modifiche ai componenti PERI.

Utilizzare sempre ed esclusivamente componenti approvati e sottoposti a calcolo.

Non è ammesso l'utilizzo con attrezzature di sostegno dei carichi incomplete o danneggiate.

Il sistema descritto in queste Istruzioni di montaggio e d'uso può contenere componenti brevettati.



- In queste Istruzioni di montaggio e d'uso, la descrizione del montaggio e del funzionamento dei gruppi e dei componenti è esemplificativa.
- Per l'uso in cantiere è richiesto uno schema di montaggio specifico per il progetto.
- Lo schema di montaggio specifico per il progetto a cura di PERI è vincolante per le operazioni di montaggio.

Istruzioni per la pulizia e la manutenzione

Per preservare a lungo la qualità e la pronta disponibilità dei materiali, pulire i pannelli dopo ogni uso.

Le condizioni di lavoro rendono talvolta indispensabili alcuni interventi di riparazione.

Le seguenti istruzioni aiutano a ridurre il più possibile i costi di pulizia e manutenzione.

Prima di ogni utilizzo, spruzzare del disarmanante per calcestruzzo sui componenti del sistema di ripresa esposti a contaminazione da calcestruzzo. Questo facilita e velocizza le operazioni di pulizia. Spruzzare un velo sottile e uniforme di disarmanante.

Non spruzzare il disarmanante sulle piattforme di servizio e lungo le vie di accesso, perché può rendere scivolose le superfici.

Subito dopo la gettata, spruzzare un getto d'acqua sul sistema di ripresa; in questo modo si evitano lunghe e costose operazioni di pulizia.

In caso di uso continuo, spruzzare gli elementi del manto con disarmanante subito dopo il disarmo; quindi pulire con raschietto, spazzola o raschietto gommato.

Importante: non pulire manti in legno multistrato con apparecchiature ad alta pressione. Potrebbero danneggiarsi.

Fissare le parti a incasso e gli elementi integrati con chiodi a doppia testa; ciò consente di rimuovere facilmente i chiodi in un secondo tempo, evitando danni al manto.

Chiudere con tappi tutti i fori di ancoraggio inutilizzati; in questo modo si evitano eventuali successive operazioni di pulizia e riparazione.

I fori accidentalmente ostruiti con calcestruzzo si liberano con una punta in acciaio dal lato del manto.

Quando si dispongono fasci di barre di armatura o altri oggetti pesanti sui pannelli di cassaforma posizionati orizzontalmente, prevedere un sostegno adeguato, per es. travetti quadrati, per evitare di segnare e danneggiare il manto.

Se possibile, i vibratorii interni per calcestruzzo devono essere dotati di cappuccio in gomma; in questo modo si riducono i danni al manto se il vibratore viene inavvertitamente posto tra le barre di armatura e il manto stesso.

Pulire i componenti meccanici, per esempio guide di ripresa nell'area di scorrimento dei dispositivi di sospensione, alberi o meccanismi a ingranaggi, prima e dopo l'uso, rimuovendo la sporcizia o i residui di calcestruzzo, quindi ingrassarli con un lubrificante adeguato.

Non pulire mai i componenti rivestiti a polvere, per es. elementi e accessori, con spazzole in acciaio o raschietti duri in metallo, per preservare il rivestimento a polvere.

Durante la pulizia sostenere adeguatamente i componenti, in modo da prevenire qualsiasi cambio di posizione accidentale.

Non pulire i componenti sospesi sull'attrezzatura di sollevamento della gru.



Durante la pulizia di componenti con getti ad alta pressione, indossare adeguati dispositivi di protezione individuale, come:

- Casco antinfortunistico
- Calzature di sicurezza
- Guanti di sicurezza
- Occhiali protettivi.

Transponder RFID

I singoli componenti sono dotati di transponder RFID. I transponder RFID combinano hardware e software in un prodotto smart.

A seconda del componente e della soluzione digitale, questo consente di:

- Aprire documentazione tecnica.
- Consultare gli schemi di manutenzione.
- Tracciare le informazioni sul trasporto e la logistica.



Per maggiori informazioni, vedere "Informazioni per l'utilizzatore kit di montaggio etichetta RFID LA".

Indicazioni per tutti i sistemi



Le istruzioni di sicurezza sono valide per tutte le fasi della vita utile del sistema.

Informazioni generali

L'impresa deve assicurarsi che le Istruzioni di montaggio e d'uso fornite da PERI siano sempre disponibili e siano pienamente intese dal personale del cantiere.

Le presenti Istruzioni di montaggio e d'uso possono essere utilizzate come punto di partenza per la preparazione della valutazione del rischio. La valutazione del rischio viene predisposta dall'impresa. Le Istruzioni di montaggio e d'uso non sostituiscono la valutazione dei rischi!

Osservare e rispettare sempre le istruzioni di sicurezza e i carichi ammessi.

Per l'applicazione e il collaudo dei prodotti PERI è necessario rispettare le leggi e le norme vigenti nei rispettivi paesi, nella loro versione più aggiornata.

Ispezionare il materiale e le aree di lavoro prima di ogni utilizzo e montaggio per verificare:

- danni,
- stabilità e
- funzionalità delle attrezzature.

I componenti danneggiati devono essere subito sostituiti in loco e non più utilizzati.

I componenti di sicurezza devono essere rimossi solo quando non sono più necessari.

Quando ci si trova su casseforme per solai, impalcature e piattaforme di servizio:

- non saltare,
- non correre,
- non lanciare oggetti.

I componenti forniti dall'impresa devono essere conformi ai requisiti di queste Istruzioni di montaggio e d'uso e a tutte le leggi e le norme applicabili. Se non diversamente specificato, si applica in particolare quanto segue:

- Componenti in legno: classe di resistenza C24 per legno massiccio in conformità con DIN EN 338:2016-07.
- Tubi di impalcatura: tubi in acciaio galvanizzato con dimensioni minime di $\varnothing 48,3 \times 3,2$ mm in conformità con DIN EN 12811-1:2004-03 4.2.1.2.
- Giunti per tubi di impalcatura: in conformità con DIN EN 74-1:2022-09 e DIN EN 74-2:2022-09.
- Viti per legno: le viti per legno vengono scelte in base allo specifico progetto. Per gli elementi di fissaggio, attenersi ai requisiti specifici del progetto.

Eventuali scostamenti dalla configurazione standard sono consentiti solo dopo un'ulteriore valutazione del rischio da parte dell'impresa.

Sulla base della valutazione del rischio vengono definite misure adeguate per la sicurezza sul lavoro e per la stabilità.

Su richiesta, PERI può fornire adeguate prove di stabilità se sono disponibili la valutazione del rischio e le corrispondenti misure da adottare.

Chiodi e viti per legno non devono sporgere.

Gli altri componenti di giunzione devono sporgere solo quanto necessario. Eventualmente contrassegnare i componenti sporgenti o applicare una protezione.

Assicurare tutti i bulloni con gli appositi inserti a molla e tutte le viti con i relativi dadi.

Prima e dopo eventi eccezionali che potrebbero compromettere la sicurezza del sistema di ripresa, l'impresa deve immediatamente

- effettuare un'ulteriore valutazione del rischio, da utilizzare per attuare misure adeguate a garantire la stabilità del sistema di ripresa,
- far eseguire un'ispezione straordinaria da una persona competente e qualificata. Lo scopo di questa ispezione è individuare e riparare eventuali danni in tempo utile per garantire un utilizzo sicuro del sistema di ripresa.

Tra gli eventi eccezionali rientrano:

- incidenti,
- lunghi periodi di non utilizzo,
- eventi naturali, per es. forti piogge, ghiaccio, forti nevicate, tempeste o terremoti.

Montaggio, modifica e smontaggio

I sistemi di ripresa possono essere montati, modificati o smontati esclusivamente da personale qualificato, sotto la supervisione di una persona competente. Il personale qualificato deve aver ricevuto una formazione adeguata in merito a rischi e pericoli specifici associati al lavoro da svolgere.

Sulla base della valutazione del rischio e delle Istruzioni di montaggio e d'uso, l'impresa deve redigere le istruzioni per l'installazione, al fine di garantire la sicurezza delle operazioni di montaggio, modifica e smontaggio dell'unità di ripresa.



L'impresa deve garantire che i dispositivi di protezione individuale necessari per il montaggio, la modifica o lo smontaggio della cassaforma di ripresa, per es.

- Casco antinfortunistico
- Calzature di sicurezza
- Guanti di sicurezza
- Occhiali protettivi

siano disponibili e usati in modo conforme.

Per i lavori in quota utilizzare una scala o un sistema di piattaforme o un'impalcatura di montaggio omologata.



Se i dispositivi di protezione individuale anticaduta (DPI) sono necessari o specificati dalle norme locali, l'impresa deve determinare punti di fissaggio adeguati sulla base della valutazione del rischio.

L'impresa stabilisce quali DPI devono essere utilizzati per prevenire eventuali cadute.

L'impresa ha il dovere di

- garantire che le aree di lavoro siano sicure per il personale del cantiere, mettendo a disposizione vie di accesso sicure oltre che delimitando e indicando in modo chiaro le zone di pericolo;
- garantire la stabilità durante tutte le fasi della costruzione, in particolare durante le operazioni di montaggio, modifica e smontaggio;
- assicurare e dimostrare che tutti i carichi vengono trasferiti in modo sicuro.

Uso

Ogni impresa che utilizzi o consenta l'utilizzo dei sistemi di ripresa è tenuta a garantire che le attrezzature siano in condizioni adeguate.

Se il sistema di ripresa viene utilizzato da più imprese contemporaneamente o una dopo l'altra, il coordinatore per la sicurezza e la tutela della salute deve richiamare l'attenzione sui possibili pericoli reciproci e tutto il lavoro deve essere coordinato.

Note per l'uso

- Le aree di lavoro devono essere prive di pericoli di inciampo.
- Non calpestare i componenti e i gruppi di montaggio, assicurarsi sempre che siano in una posizione sicura.
- Mantenere i componenti e i gruppi di montaggio sempre puliti da sporco, neve e ghiaccio. In particolare in caso di pioggia vi è un maggiore rischio di scivolamento.
- Mantenere sempre pulite le piattaforme di servizio.
- Non sostare nella zona di pericolo dovuta alle parti in movimento.
- Evitare di realizzare aree di lavoro e vie di accesso in zone pericolose.
- Delimitare le zone pericolose.
- Assicurarsi che l'installazione dei parapetti e delle protezioni ai bordi sia stata completata.

Indicazioni specifiche per questo sistema



Le istruzioni di sicurezza sono valide per tutte le fasi della vita utile del sistema.

Prima di accedere al sistema di ripresa, assicurarsi che i parapetti e/o le protezioni ai bordi in corrispondenza delle aperture e delle parti sporgenti della costruzione siano completamente installati. Prima di accedere al sistema di ripresa, verificare che l'impalcato della piattaforma sia completo e assicurarsi che non vi siano zone di pericolo.

Disarmare le sezioni di getto solo quando il calcestruzzo si è sufficientemente indurito e il responsabile ha dato il benestare al disarmo.

L'ancoraggio deve essere realizzato solo con sufficiente resistenza del calcestruzzo nel punto di ancoraggio.

La parte responsabile deve eseguire l'ispezione degli ancoraggi e dei componenti collegati.

A seguito della movimentazione, tra le piattaforme si formano bordi non protetti. Le aree coinvolte devono essere transennate.

Durante le operazioni di movimentazione non è consentito trasportare materiali da costruzione e attrezzi. E' possibile prevedere eccezioni a quanto sopra con le istruzioni operative e di montaggio.

È severamente vietato il trasporto di persone durante il processo di movimentazione. Fa eccezione il personale operativo necessario per le operazioni di movimentazione.

Le aree di lavoro ad altezze elevate devono essere messe in sicurezza contro la caduta di oggetti mediante misure adeguate.

La recinzione della piattaforma o l'installazione di superfici aggiuntive esposte al vento alterano la stabilità e richiedono un doppio controllo. Se necessario, devono essere adottate precauzioni supplementari.

Usare una fune di guida per assicurare che i gruppi di montaggio movimentati con la gru siano sempre sotto controllo.

E' vietato eseguire operazioni di saldatura e/o di taglio con strumenti abrasivi sulle piattaforme.

L'impresa deve prevedere un sistema parafulmine affidabile.

Montaggio

L'impresa deve assicurare che l'utilizzatore disponga di una quantità sufficiente di attrezzi, di sistemi di sollevamento e funi, di spazio sufficiente e idoneo al montaggio e allo stoccaggio, oltre che di gru di capacità adeguata.

Durante la procedura di movimentazione, utilizzare solo i punti di attacco specificati per i componenti.

Non sostare sotto carichi sospesi. Se non è possibile evitare le operazioni sotto carichi sospesi, individuare e adottare le misure di sicurezza necessarie. Non sostare nello spazio tra un oggetto fisso e un oggetto mobile in avvicinamento.

In qualsiasi fase intermedia del montaggio, è necessario prevedere un fissaggio corretto con supporti temporanei, per evitare il ribaltamento.

L'impresa deve provvedere a una superficie di montaggio piana con sufficiente capacità di carico.

Durante i lavori di montaggio possono sempre presentarsi rischi imprevisti. Valutare il grado di rischio per ogni singolo caso e, se necessario, adottare misure per prevenire o minimizzare i rischi.

Se non è possibile usare parapetti, o se questi devono essere rimossi per ragioni operative, sostituirli con dispositivi di sicurezza atti a prevenire le cadute dall'alto.

Se l'uso di sistemi anticaduta risulta inappropriato, è possibile utilizzare i dispositivi di protezione individuale (DPI), a condizione che siano presenti punti di ancoraggio adeguati.

Al personale del cantiere è vietato sostare nelle zone sottostanti i lavori di montaggio in corso, a meno che la zona di pericolo non sia dotata di sufficienti protezioni contro la caduta, il rovesciamento, lo scivolamento o il rotolamento di oggetti e materiali.

Prevedere una chiara delimitazione e segnalazione di tutte le zone di pericolo e verificare sempre che le recinzioni siano presenti e integre prima di iniziare il lavoro.

Non salire su componenti e gruppi di montaggio.

Lavorare in posizione stabile accanto ai componenti o ai gruppi di montaggio. Usare impalcature per il montaggio.

Mantenere i componenti e i gruppi di montaggio sempre puliti da sporco, neve e ghiaccio.

Sistemi di accesso

In qualsiasi momento deve essere garantito l'accesso sicuro alle aree di lavoro.

Le botole e le aperture verso aree di lavoro accessibili devono essere tenute chiuse durante le operazioni.

Come vie di accesso utilizzare passerelle, scale, scale a torre o montacarichi. Le scale a pioli sono idonee come via di accesso solo in casi eccezionali.

Le scale a pioli non devono essere collegate tra loro oltre due livelli e devono essere disposte in modo sfalsato.

Le scale a pioli devono essere fissate sul lato esterno per mezzo di adeguati sistemi anticaduta come gabbie per scale o reti di sicurezza.

I bordi delle costruzioni devono essere protetti in corrispondenza di passaggi e aperture in aree accessibili.

Assicurarsi che in caso di pericolo le aree di lavoro possano essere evacuate mediante vie di fuga d'emergenza o attrezzature di soccorso.

Occorre inoltre assicurare che almeno una via di fuga d'emergenza o un sistema di soccorso sia utilizzabile anche in caso di interruzione di elettricità.

Definire e adottare tutte le misure adeguate.

Durante l'intero processo di movimentazione, garantire la possibilità di uso della via di emergenza per il personale del cantiere.

Se le botole sono bloccate quando si fa arretrare la cassaforma, garantire la possibilità di uso della via di emergenza per il personale del cantiere.

Protezione contro la caduta di componenti

Non è consentito svolgere attività contemporaneamente in aree una al di sopra dell'altra, se l'area sottostante non è protetta dalla caduta di oggetti.

Evitare di realizzare aree di lavoro e vie di accesso in zone pericolose.

Se ciò non è possibile per motivi pratici, devono essere disponibili idonee misure di protezione contro la caduta di oggetti. Quanto sopra vale anche per lavori di breve durata.

Le reti di sicurezza (misura maglia ≤ 2 cm) e le tavole di impalcato sono considerate mezzi idonei e devono essere installate molto vicino alla struttura (distanza ≤ 5 cm).

Fissare attrezzi e materiale per evitarne la caduta. Rimuovere eventuali residui di calcestruzzo o altra sporcizia non appena possibile e comunque prima del successivo ciclo di ripresa. Le piattaforme devono essere mantenute sempre pulite.

Le aree di lavoro ad altezze elevate devono essere messe in sicurezza con misure strutturali adeguate per prevenire la caduta di oggetti.

Componenti che possono diventare instabili

Fissare con mezzi idonei i componenti che possono diventare instabili, per es. con puntelli tira-spingi; oppure lasciarli attaccati alla gru fino a quando non vi è più pericolo di rovesciamento.

È vietato soffermarsi nel raggio di rovesciamento. Segnalare e delimitare chiaramente tutte le zone di pericolo.

Se necessario, transennare le zone di pericolo con mezzi appropriati. Prima di iniziare il lavoro, controllare che i segnali di sicurezza e le barriere siano in posizione.

Procedura di ripresa

Tenere conto del limite di velocità del vento ammesso per la procedura di ripresa.

Durante le operazioni di movimentazione non è consentito trasportare personale, materiali da costruzione o attrezzi. E' possibile prevedere eccezioni a quanto sopra con istruzioni operative e di montaggio redatte sulla base di una corrispondente analisi del rischio.

La procedura di ripresa deve essere monitorata da una persona competente e qualificata.

Durante la procedura di ripresa sono presenti pericoli di pizzicamento e schiacciamento dovuti ai componenti in movimento.

Gli operatori che eseguono la procedura di ripresa devono essere informati dettagliatamente su tutti i possibili pericoli.

Tutte le persone non coinvolte nella procedura di ripresa devono allontanarsi dalle zone pericolose.

Durante la movimentazione con il dispositivo idraulico di ripresa, rispettare le specifiche riguardanti la disposizione dei tubi idraulici. Qualora non sia possibile prevedere la disposizione standard, una persona autorizzata deve individuare un'alternativa efficiente e sicura.

A seguito della movimentazione, tra le piattaforme e in corrispondenza delle aperture dell'edificio si formano bordi aperti. Durante il lavoro in queste aree, il personale deve essere protetto contro la caduta, per esempio mediante parapetti o mediante l'uso di DPI.

Proteggere con coperture tutti i bordi taglienti. Durante la procedura di ripresa, transennare le zone pericolose.

In caso di malfunzionamento, abbassare la piattaforma fino alla successiva posizione possibile. Il personale deve lasciare l'unità di ripresa in sicurezza e informare immediatamente la persona autorizzata a impartire istruzioni.

Il sistema di ripresa può essere montato per la successiva sezione di getto solo quando il calcestruzzo ha raggiunto la solidità richiesta.

Manutenzione e riparazioni

Ispezionare i componenti del sistema di ripresa prima di ogni utilizzo per assicurare che siano in perfette condizioni. Utilizzare solo componenti in perfetto stato.

Far controllare le unità di ripresa mensilmente da personale competente e autorizzato a impartire istruzioni, per individuare eventuali danni.

Rimuovere tutti i residui sparsi di calcestruzzo.

Rimuovere subito lo sporco che può ostacolare la funzionalità.

Rimuovere e sostituire i componenti danneggiati.

In caso di sovraccarico o danni, interrompere il lavoro sulle piattaforme e sotto di esse, determinare la causa del problema, risolverlo e sostituire i componenti danneggiati.

Se sono stati superati i carichi di vento massimi ammessi, se le temperature sono al di fuori dell'intervallo definito o dopo qualsiasi evento eccezionale come un incendio o un terremoto, è necessario controllare la funzionalità e la capacità di carico di tutti i componenti di sicurezza e della struttura di sostegno.

Componenti di sicurezza:

- Prima di ogni procedura di ripresa deve essere eseguito un controllo visivo da parte di personale autorizzato.
- Prima di qualsiasi procedura di ripresa o di montaggio, deve essere eseguito un controllo della funzionalità da parte di personale qualificato.
- Se è necessaria la sostituzione di parti, utilizzare esclusivamente componenti originali PERI.
- Eventuali riparazioni devono essere eseguite esclusivamente da personale qualificato PERI.
- In caso di sovraccarichi o danni ricorrenti, interrompere il lavoro sulle piattaforme e sotto di esse, determinare la causa ed eliminarla.

Struttura di sostegno:

- Prima del primo utilizzo deve essere eseguita un'ispezione visiva da parte di personale autorizzato.
- Per riparazioni o sostituzioni, utilizzare esclusivamente componenti originali PERI.
- In caso di sovraccarichi o danni ricorrenti, interrompere il lavoro sulle piattaforme e sotto di esse, determinare la causa ed eliminarla.

Altri componenti:

- Eventuali riparazioni devono essere eseguite da personale autorizzato e la persona autorizzata a impartire istruzioni deve esserne informata.
- In caso di danni ricorrenti con frequenza, accertare la causa e risolverla.
- Disporre i tubi idraulici e i cavi elettrici in modo che non possano essere scollegati, tagliati o causa di inciampamenti.

Componenti idraulici

Le ispezioni visive devono essere eseguite a intervalli periodici da personale autorizzato.

Prima di ogni ciclo operativo o prima di iniziare il montaggio deve essere eseguito un check funzionale da parte di personale qualificato.

Se vengono individuati difetti, le riparazioni devono essere eseguite esclusivamente da personale qualificato.

I tubi idraulici hanno una data di scadenza. Rispettare le indicazioni specifiche del produttore.

Non appendere alcun oggetto ai tubi idraulici.

Rispettare le indicazioni specifiche del produttore sull'ispezione e la manutenzione della centralina idraulica.

Per il corretto utilizzo e smaltimento dell'olio idraulico, seguire le istruzioni specifiche del produttore.

In caso di perdita di olio, distribuire immediatamente del materiale assorbente e raccogliere con uno straccio.



Indossare occhiali di sicurezza e idonei guanti protettivi quando si lavora con il sistema idraulico.



PERI raccomanda l'uso di una vaschetta per raccogliere l'olio idraulico della centralina idraulica.



Nota

Non appena è stata completata la movimentazione del sistema di ripresa, spegnere sempre la centralina idraulica e proteggerla contro la riaccensione.

Questa misura di sicurezza deve essere adottata anche per:

- Montaggio.
- Manutenzione.
- Riparazioni.
- Ispezioni.
- Smontaggio.

La responsabilità del benessere all'uso spetta al personale operativo.

Componenti elettrici



Pericolo

Alta tensione nella centralina idraulica! Una scossa elettrica può provocare gravi lesioni o morte.

- ⇒ Il collegamento deve essere eseguito da personale qualificato.
- ⇒ Interventi e riparazioni sui componenti elettrici del sistema devono essere eseguiti solo da personale qualificato.
- ⇒ Utilizzare solo cavi di collegamento omologati, integri e testati.

La centralina idraulica deve funzionare solo con i valori di corrente e tensione specificati nella targhetta identificativa.

Non appendere alcun oggetto alle linee elettriche.

Stoccaggio e trasporto

Conservare e trasportare i componenti in modo da evitare qualsiasi cambiamento accidentale delle loro posizioni. Sganciare le attrezzature di sollevamento dai componenti depositati solo se questi sono in posizione stabile e non sono possibili spostamenti accidentali.

Non lasciar cadere i componenti.

Utilizzare attrezzature e accessori di sollevamento PERI, e solo i punti di attacco del carico presenti sul componente.

Durante il processo di movimentazione

- accertarsi che i componenti vengano prelevati e depositati in modo da evitare ribaltamenti, separazioni, scivolamenti, cadute o rotolamenti accidentali.
- è vietato a chiunque sostare sotto carichi sospesi.

I gruppi pre-assemblati devono sempre essere guidati con funi quando vengono spostati con la gru.

Oltre a essere antiscivolo, le aree di accesso al cantiere devono essere prive di ostacoli e di intralci al cammino.

Il sottofondo deve garantire una capacità di carico adeguata al trasporto.

Utilizzare sistemi di stoccaggio e di trasporto originali PERI, come ceste metalliche, barelle o accatastatori.



Nota

Per i componenti idraulici, seguire le Istruzioni di montaggio "Sistema di ripresa ACS 100 e sistema idraulico".

Pos. n.	Denominazione componente	Art. n.
	Componenti del sistema	
1	Traversa ACS con carrello, meccanica	051701
2	Angolare per mensola ACS 2	051708
3	Puntone verticale ACS	051710
4	Puntone diagonale ACS	051714
5	Trave per piattaforma di ripresa ACS	051716
6	Montante braccio a sbalzo piattaforma di ripresa ACS	051722
7	Montante parapetto piattaforma di ripresa ACS I = 2,83 m	051715
8	Trave per piattaforma finale ACS	051720
9	Piattaforma finale verticale 500 ACS	051717
10	Montante braccio a sbalzo piattaforma finale ACS I = 2,61 m	051723
11	Montante parapetto piattaforma finale ACS I = 2,51 m	051718
12	Montante parapetto piattaforma principale ACS	051707
13	Piastra di attacco parapetto ACS/SCS	113762
14	Supporto montante parapetto Multi	126088
15	Montante parapetto PD 8	019040
16	Montante parapetto RCS 226	109720
17	Montante parapetto RCS/SRU 184	114328
18	IPE 200, lunghezza speciale	
19	Connettore IPE ACS	057096
21	Trave per cassaforma GT 24	
22	Pianerottolo ACS	051713
23	Albero di spinta 177-233 ACS	057427
24	Trave di rinforzo 365 ACS	057098
25	Adattatore a vite 50	057327
26	Adattatore a vite 200	057332
27	Cilindro tirante 465 ACS	057336
28	Mensola GB 80	027110
29	Parapetto di chiusura 55	065066
30	Puntello tira-spingi	
	Tecnologia di ripresa	
140	Dispositivo di ripresa ACS 100	051738
141	Centralina idraulica ACS 100	
142	Controllo remoto ACS 100	
143	Guida di ripresa ACS	
144	Distanziatore, attacco	051736
145	Corrente ACS	051729
147	Guida ACS	051711
148	Punto di pressione albero ACS	051712
149	Espansore ACS	051737

Pos. n.	Denominazione componente	Art. n.
159	Grasso base per cuscinetti	
	Tecnologia di fissaggio	
160	Dispositivo di sospensione-2 I ACS	057875
161	Dispositivo di sospensione II ACS	051726
162	Dispositivo di sospensione IV ACS	057568
163	Disp. di ancoraggio ACS, destro	051727
164	Disp. di ancoraggio ACS, sinistro	051774
165	Dispositivo di ancoraggio V ACS	057567
166	Dispositivo di ancoraggio H ACS	057566
167	Ancoraggio di ripresa	
168	Cono a vite M30/DW 26	057257
169	Piastra di ancoraggio filettata DW 26	030870
170	Cono di ripresa-2 M30/DW 20	030920
171	Piastra di ancoraggio filettata DW 20	030860
172	Tirante DW 20	030700
173	Piastra di posizionamento ancoraggio M30	029380
174	Vite esagonale per legno DIN 571 6 x 20	029440
175	Vite di posizionamento M30	029450
176	Piastra di predisposizione ACS 399	057869
177	Piastrina di predisposizione con vite M30	026450
178	Chiodo 3 x 80	710312
179	Bullone ISO 4017 M30 x 80-10.9	123843
180	Vite cil. ISO 4762 M30 x 110-10,9	051728
181	Bullone Ø 35 x 525 ACS	057570
182	Bullone Ø 30 x 280 ACS	057569
199	Cono calcestruzzo KK M30-80/52	031653
	Elemento di fissaggio	
200	Vite Torx 6 x 40	024540
201	Vite Torx 6 x 60	024470
202	Vite Torx 6 x 80	024690
203	Connettore angolare a 90° per travetto squadrato	123478
204	Vite Torx 5 x 20	111437
206	Inserto a molla 4/1	018060
207	Inserto a molla 5/1	022230
219	Filo di legatura	
220	Ancoraggio cassaforma	
221	Bullone a testa piatta DIN 603 M8 x 200 MU	024390
222	Bullone a testa piatta DIN 603 M8 x 100 MU	710240
223	Bullone a testa piatta DIN 603 M8 x 50	

Nome utensile	Articolo n.
Martello 500 g	
Chiave fissa AF 27	
Set avvitatore cordless ACS	133372
Set attrezzi ACS	051761
Cassetta manutenzione sistema idraulico	115581

Coppie di serraggio

Se non diversamente indicato, PERI raccomanda i seguenti valori orientativi di coppia di serraggio per connessioni a vite "strette a mano" $M_{A, \text{stretto-a-mano}}$.

Questi valori orientativi si basano sulla norma DIN EN 15048-1:2016-09 con fattore minimo di sicurezza 3 contro la rottura.

Classe di qualità	Qualità 4.6		Qualità 8.8 e 10.9
	Leggermente oliato	MoS2	Non definito
Vite M8	8 Nm	6,6 Nm	8 Nm
Vite M10	16 Nm	13,0 Nm	16 Nm
Vite M12	30 Nm	23,0 Nm	30 Nm
Vite M16	65 Nm	54,0 Nm	65 Nm
Vite M20	100 Nm		100 Nm
Vite M24	150 Nm		150 Nm
Vite M30	260 Nm		260 Nm
Vite M36	350 Nm		350 Nm

Sono state determinate le coppie di serraggio per i seguenti componenti:

Giunto tubo di impalcatura	50 Nm
----------------------------	-------

Unità di ripresa

Il processo di montaggio per le unità di ripresa è determinato da

- Altezza di getto.
- Tipo di cassaforma.
- Tipo di parapetto.
- Tipo di azionamento per il carrello.

L'unità di ripresa e le guide di ripresa (**143**) sono sostenute da dispositivi di sospensione (**161**) montati su sezioni della struttura già completate.

La piattaforma di servizio (livello 0) con carrello e trave di rinforzo per il sistema di cassaforma è montata sulle traverse (**1**).

Le piattaforme di ripresa e finali sono montate su travi per piattaforme addizionali. La centralina idraulica è installata sulla piattaforma di ripresa.

Da qui vengono azionati il dispositivo di ripresa e la centralina idraulica.

Il parapetto è costituito da tavole parapetto e tubi di impalcatura o è progettato come una recinzione chiusa.

Le varianti illustrate di seguito sono esempi di realizzazione.

Variante 1

Con piattaforma di ripresa e piattaforma finale

- Cassaforma a travi per pareti VARIO GT 24.
- Tavole parapetto come parapetto.
- Altezza di getto (h_B) = 4,2 m. (Fig. A1.01)

Componenti principali

- 1** Traversa ACS con carrello
 - 3** Puntone verticale ACS
 - 4** Puntone diagonale ACS
 - 5** Trave per piattaforma di ripresa ACS
 - 7** Montante parapetto piattaforma di ripresa ACS I = 2,83 m
 - 8** Trave per piattaforma finale ACS
 - 9** Piattaforma finale verticale 500 ACS
 - 11** Montante parapetto piattaforma finale ACS I = 2,51 m
 - 12** Montante parapetto piattaforma principale ACS
 - 22** Pianerottolo ACS
 - 23** Albero di spinta 177-233 ACS
 - 24** Trave di rinforzo 365 ACS
 - 140** Dispositivo di ripresa ACS 100
 - 141** Centralina idraulica ACS 100
 - 143** Guida di ripresa ACS
 - 144** Distanziatore, attacco
 - 147** Guida ACS
 - 148** Punto pressione albero ACS
 - 161** Dispositivo di sospensione II ACS
 - 164** Dispositivo di ancoraggio ACS
 - 167** Ancoraggio di ripresa
 - 264** Tavola parapetto
 - 283** Scala 180/6
-

A1 Panoramica del sistema

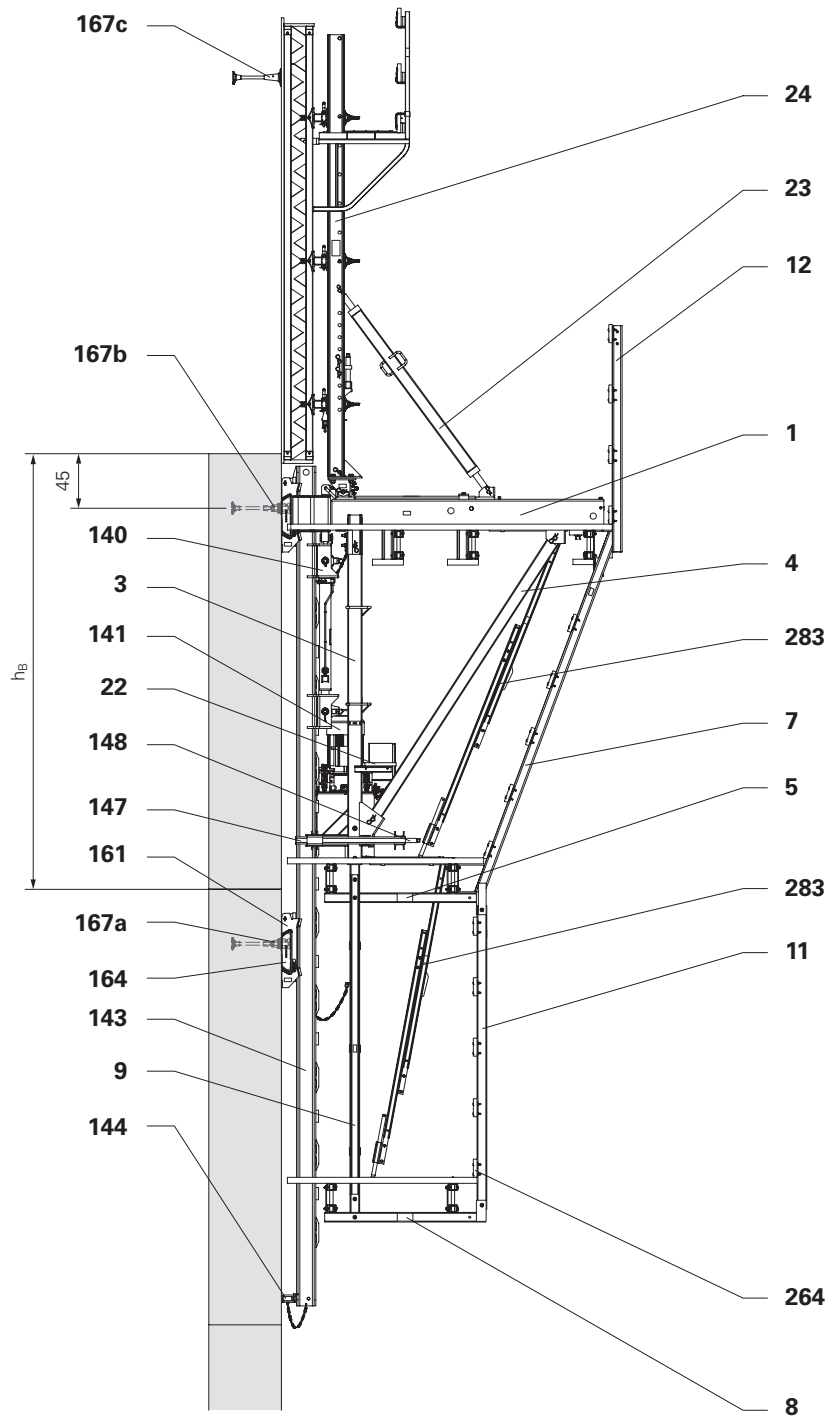

Fig. A1.01

Variante 2

Con piattaforma finale

- Cassaforma a travi per pareti VA-RIO GT 24.
- Tavole parapetto come parapetto.
- Altezza di getto (h_B) = 3,6 m.

La piattaforma di ripresa viene omessa e la piattaforma finale viene utilizzata contemporaneamente per azionare la tecnologia di ripresa.

Questo è possibile con altezze di getto fino a 3,6 m.

(Fig. A1.02)

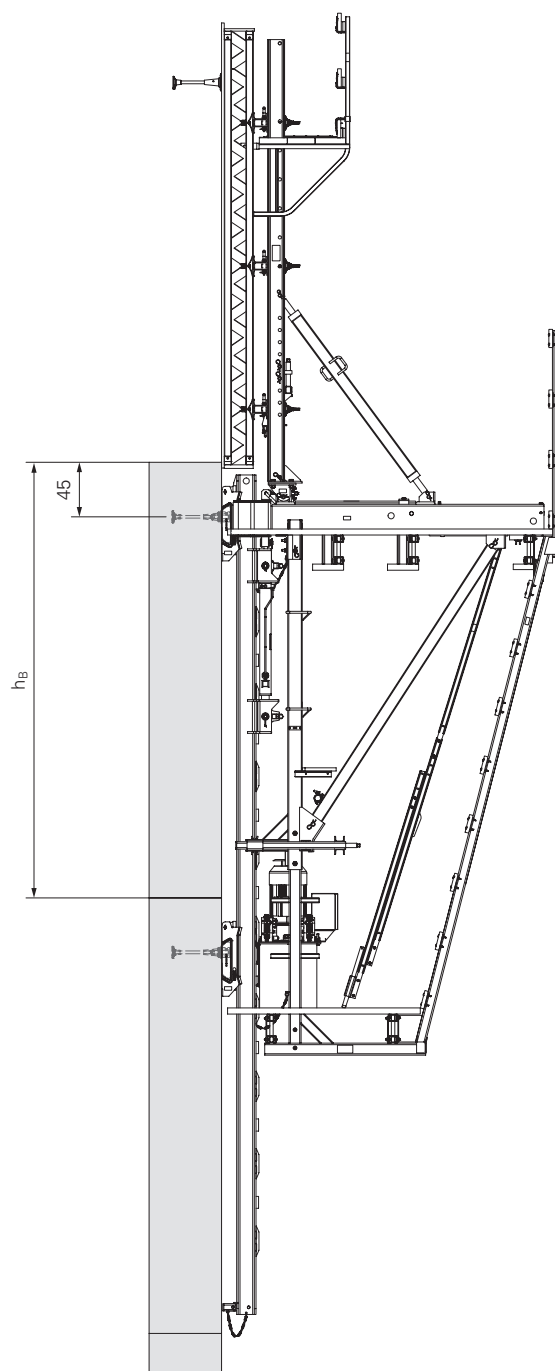

Fig. A1.02

Variante 3

Con piattaforma intermedia di getto e di cassaforma

- Cassaforma MAXIMO.
- Tavole parapetto come parapetto.
- Altezza di getto (h_B) = 5,4 m.

A causa della maggiore altezza della cassaforma, è necessaria una piattaforma di cassaforma intermedia.
(Fig. A1.03)



A partire da un'altezza di getto di 5,12 m, è necessaria una guida di ripresa di lunghezza speciale.

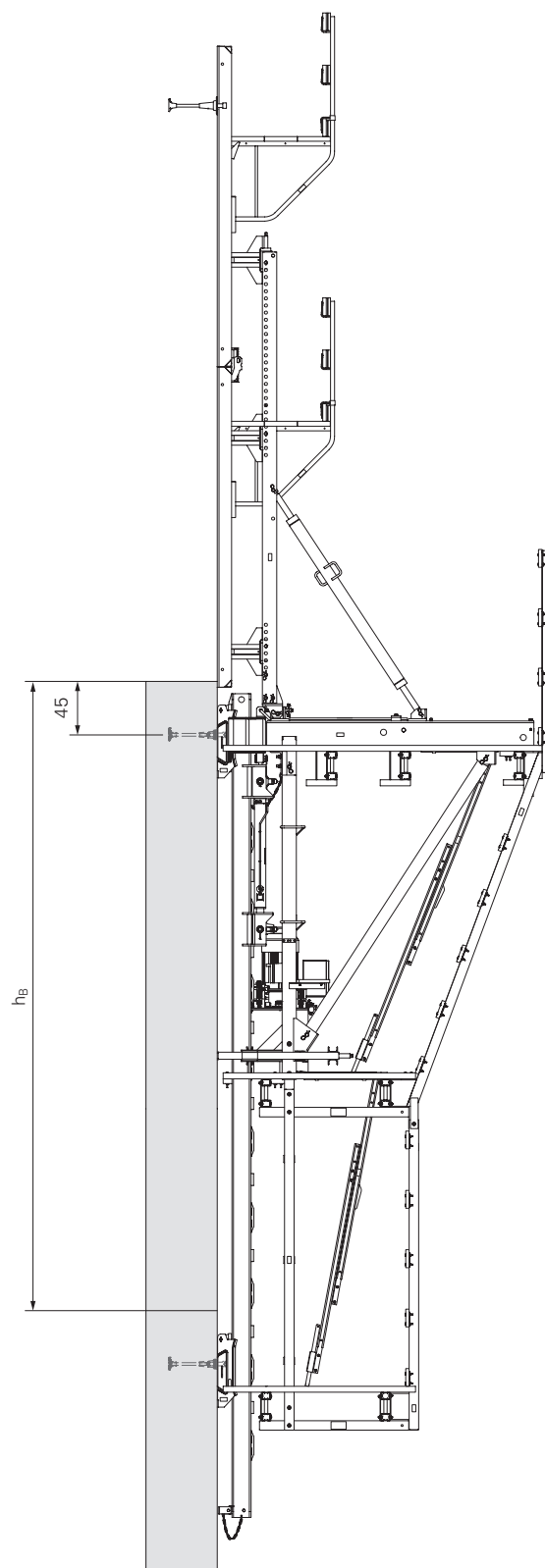

Fig. A1.03





A2 Dispositivi di sospensione e meccanismo di ripresa

Dispositivi di sospensione

Funzioni dei dispositivi di ripresa

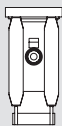
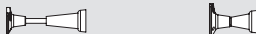
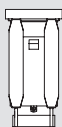
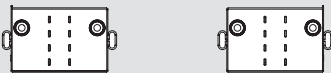
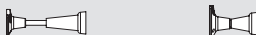
- Guide e supporti per guida di ripresa ACS.
- L'unità di ripresa è unita ai dispositivi di sospensione.
- Riceve i carichi verticali e li trasferisce nella struttura tramite l'ancoraggio.
- Riceve i carichi orizzontali e li trasferisce nella struttura tramite l'ancoraggio.

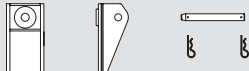
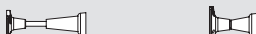
La rispettiva applicazione determina il tipo di dispositivi di sospensione utilizzato.

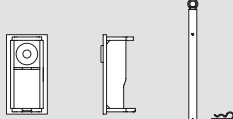
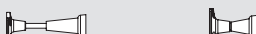
Dispositivo di sospensione – disposizione componenti ancoraggio		
Dispositivo di sospensione	Componenti ancoraggio	Ancoraggio di ripresa ²⁾
Dispositivo di sospensione-2 I ACS 		Cono di ripresa o cono a vite 
Dispositivo di sospensione II ACS 	Dispositivo di ancor. ACS, sinistro + destro ¹⁾ 	Cono di ripresa o cono a vite 
Dispositivo di sospensione IV ACS 	Dispositivo di ancoraggio H ACS 	Cono di ripresa o cono a vite 
Dispositivo di sospensione IV ACS 	Dispositivo di ancoraggio V ACS 	Cono di ripresa o cono a vite 

¹⁾ Utilizzare sempre i tubi di ancoraggio ACS sinistro + destro in coppie.

²⁾ Viti di fissaggio dei componenti all'ancoraggio di ripresa, vedere Tabella A3.03.

Tab. A2.01

A2 Dispositivi di sospensione e meccanismo di ripresa

Dispositivo di sospensione-2 I ACS

Il dispositivo di sospensione-2 I ACS viene avvitato direttamente sull'ancoraggio di ripresa.
(Fig. A2.01)

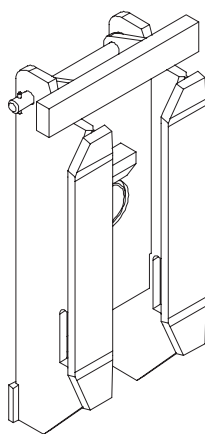

Fig. A2.01

Dispositivo di sospensione II ACS

Il dispositivo di sospensione II ACS è progettato per carichi più pesanti. Viene spinto sul dispositivo di ancoraggio ACS, consentendo la compensazione assiale.
(Fig. A2.02 + A2.03)

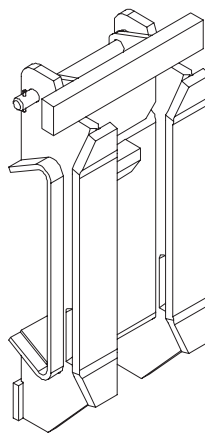

Fig. A2.02



Nota

Utilizzare sempre i dispositivi di ancoraggio ACS sinistro e destro in coppie. Questo impedisce che il dispositivo di sospensione II ACS scivoli fuori dal dispositivo di ancoraggio ACS.
(Fig. A2.03)

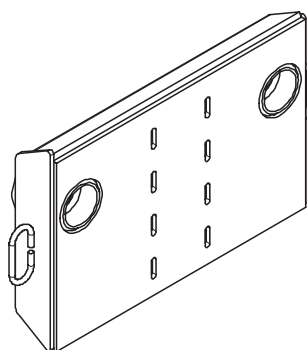
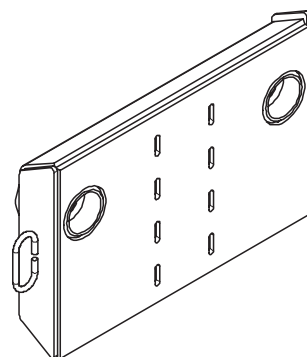

Fig. A2.03



A2 Dispositivi di sospensione e meccanismo di ripresa

Dispositivo di sospensione IV ACS

Il dispositivo di sospensione IV ACS, in combinazione con il dispositivo di ancoraggio H ACS, può essere inclinato di $+7^\circ$.

Questo consente la movimentazione su una parete disallineata nelle strutture con pareti disallineate. (Fig. A2.04)

Per ulteriori informazioni, vedere Sezione "Movimentazione con pareti disallineate" a pagina 122.

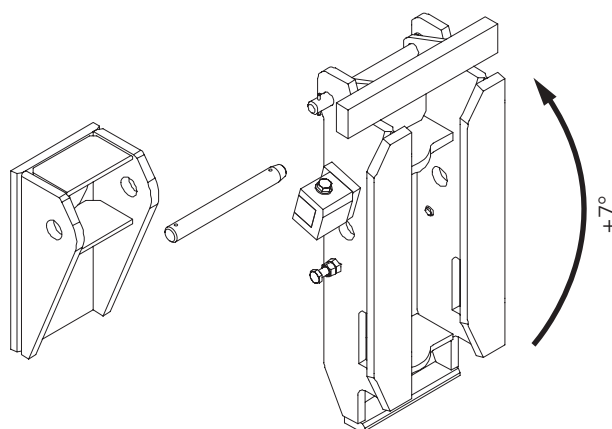

Fig. A2.04

Il dispositivo di sospensione IV ACS, in combinazione con il dispositivo di ancoraggio V ACS, può essere ruotato di $\pm 15^\circ$.

Questo consente la movimentazione su strutture con geometria arrotondata. (Fig. A2.05)

Per ulteriori informazioni sulle strutture arrotondate, vedere Sezione "Struttura rotonda della costruzione" a pagina 129.

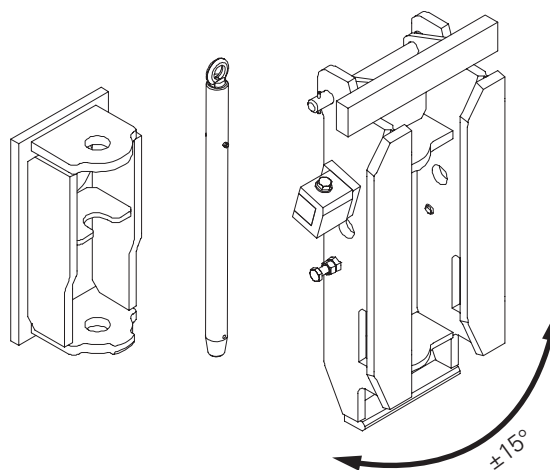

Fig. A2.05

Sistema di ripresa e sistema idraulico

I componenti del sistema di ripresa e del sistema idraulico sono descritti dettagliatamente nelle Istruzioni di montaggio per "Sistema di ripresa ACS 100 e sistema idraulico". Questi comprendono:

- Dispositivo di ripresa ACS 100
- Centralina idraulica ACS 100
- Controllo remoto ACS 100
- Guida di ripresa ACS
- Altezza di ripresa critica



Utilizzare le Istruzioni di montaggio e d'uso solo in combinazione con le istruzioni di montaggio per "Sistema di ripresa ACS 100 e sistema idraulico".

Informazioni generali

L'ancoraggio viene utilizzato per fissare il dispositivo di sospensione. Si utilizzano diversi sistemi di ancoraggio, a seconda del dispositivo di sospensione, delle forze in gioco e dello spessore delle pareti.

Ancoraggio di ripresa

L'ancoraggio di ripresa trasferisce le forze orizzontali e verticali alla struttura. L'ancoraggio di ripresa è disponibile in due varianti.

Un ancoraggio di ripresa è costituito da:

- Cono a vite M30/DW 26 (**168**)
Piastra di ancoraggio filettata DW 26 (**169**)
(Fig. A3.01)

oppure

- Cono di ripresa-2 M30/DW 20 (**170**),
Piastra di ancoraggio filettata DW 20 (**171**), Tirante DW 20 (**172**).
(Fig. A3.02)



Nota

L'ancoraggio viene scelto in base ai requisiti specifici del progetto.

L'ancoraggio di ripresa funge da ancoraggio in avanzamento durante l'installazione per la sezione di getto successiva.

Fattori determinanti

La Figura A3.03 + A3.05 + A3.06 e la Tabella A3.01 mostrano una panoramica dei fattori determinanti.

Varianti di ancoraggio di ripresa

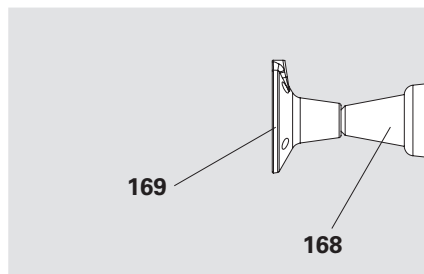

Fig. A3.01

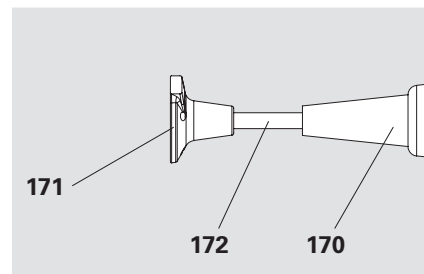

Fig. A3.02

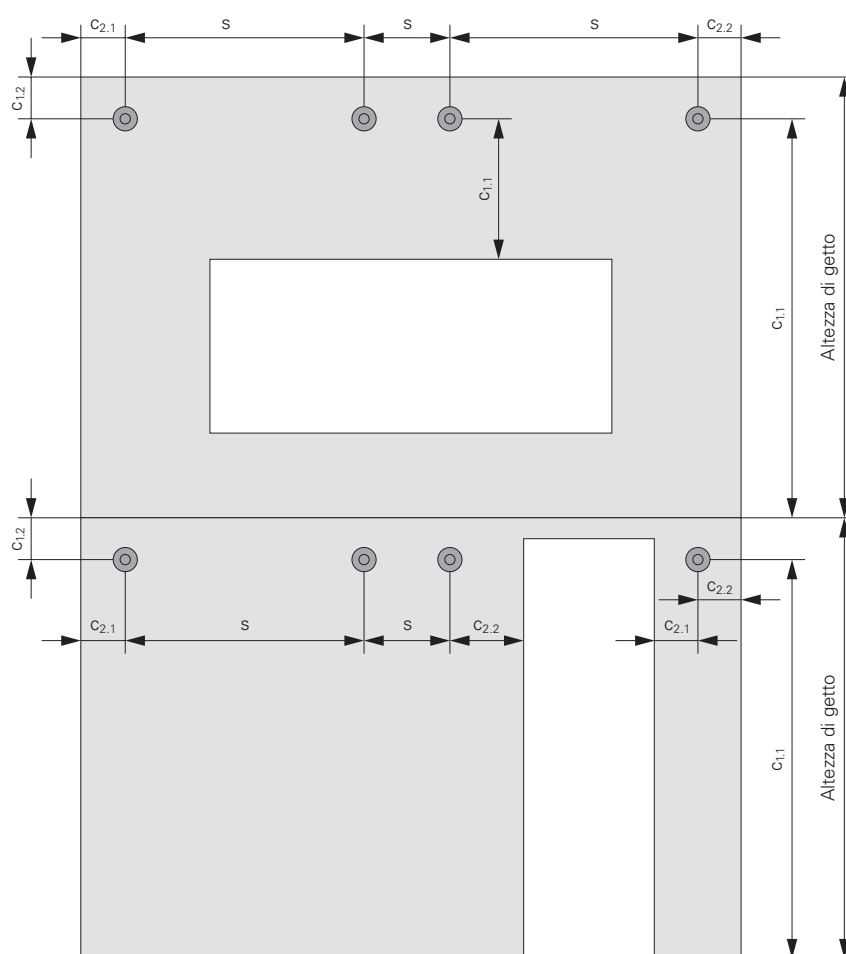

Fig. A3.03

Panoramica dei fattori determinanti	
Spessore parete	D
Profondità di ancoraggio	h
Distanza del bordo dal giunto superiore calcestruzzo	C _{1,2}
Distanza del bordo dalle aperture inferiori	C _{1,1}
Distanza dal bordo laterale	C _{2,1} , C _{2,2}
Distanza centrale tra due ancoraggi di ripresa	s
Altezza di getto	h _B

Tab. A3.01

Istruzioni di sicurezza



Pericolo

Se l'ancoraggio non è installato o utilizzato correttamente, l'unità di ripresa può cedere!

Il cedimento di un'unità di ripresa può causare gravi lesioni o la morte.

- ⇒ Ogni unità di ripresa deve essere dotata del proprio ancoraggio.
- ⇒ Il rilascio o la rimozione dell'ancoraggio possono avere luogo solo dal lato di trasferimento del carico.
- ⇒ Non installare due coni l'uno contro l'altro. (Fig. A3.04)
- ⇒ Per le distanze dal bordo c minime, gli spessori parete D minimi e altri requisiti costruttivi, consultare le informazioni prodotto separate di PERI e la documentazione specifica del progetto, avendo cura che siano sempre disponibili. (Fig. A3.06)
- ⇒ Non caricare l'ancoraggio fino a che la base dello stesso non ha una sufficiente capacità di carico.



Nota

- If $h_1 + h_2 > D$:
Disporre l'ancoraggio in modo sfalsato. (Fig. A3.05 + A3.06)
- Utilizzare una variante dell'ancoraggio che soddisfi i requisiti strutturali o progettuali.
- Attenersi alle seguenti omologazioni dei componenti:
 - Z-21.6-1766
 - Z-21.6-1767

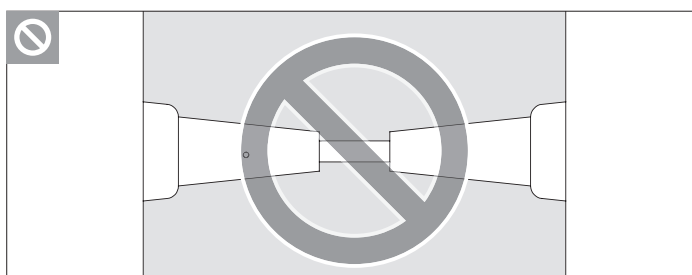

Fig. A3.04

Vista dall'alto

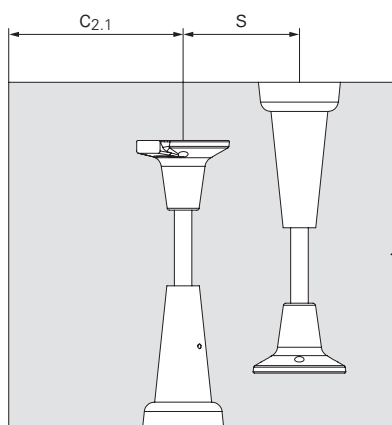

Fig. A3.05

Vista laterale

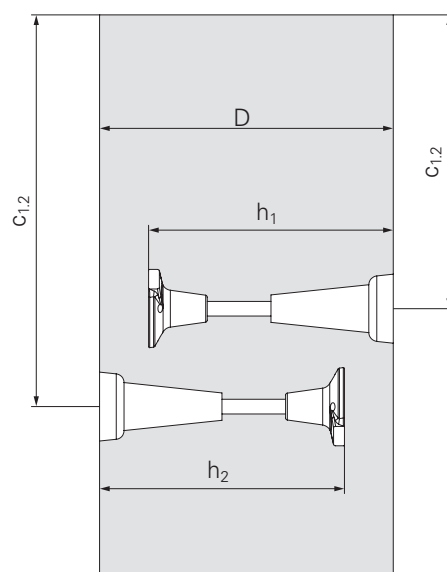

Fig. A3.06

Informazioni per il montaggio

I sistemi di ancoraggio vengono montati sul lato anteriore del manto della cassaforma.

Le Tabelle A3.02 e A3.03 mostrano le combinazioni di sistemi di ancoraggio ammissibili e il relativo fissaggio.



Nota

- Non utilizzare componenti dell'ancoraggio danneggiati.
- Avvitare sempre la piastra di ancoraggio filettata DW 26 sul cono a vite M30/DW 26 il più a fondo possibile.
- Avvitare sempre il tirante DW 20 nella piastra di ancoraggio filettata DW 20 e il cono di ripresa-2 M30/DW 20 il più a fondo possibile.

La piastra di ancoraggio filettata e il tirante rimangono nella parete dopo la gettata. Sono componenti a perdere. Dopo la gettata i coni possono essere rimossi e, una volta controllati, riutilizzati.



Ingrassare attentamente con un grasso adeguato le aree del cono di ripresa che vengono a contatto con il calcestruzzo e la filettatura interna del tirante. Questo facilita lo smontaggio dei coni di ripresa.

Verifica dell'ancoraggio

Controllo dei componenti

- Tirante:
 - Lunghezza
 - Gocce di saldante
 - Curvatura
- Cono di ripresa/cono a vite:
 - Filettature rigide
 - Coppa cono deformata
 - Superfici cono ruvide o strisciate

Controllo del montaggio

- Altezza
- Distanza s l'uno dall'altro
- Profondità di ancoraggio h
- Allineamento secondo le specifiche

Verifica delle forze di ancoraggio

La verifica del trasferimento delle forze di reazione orizzontali e verticali nella struttura e fino al suolo deve essere eseguita dal cliente.

Protocollo di accettazione



Nota

- Prima della gettata, controllare e registrare la corretta installazione dell'ancoraggio (posizione e profondità di ancoraggio in conformità con i dati di progetto).
- Se vengono utilizzati tiranti di lunghezza diversa per un tipo di cono, controllare e registrare ogni ancoraggio prima della gettata.
- Registrare i dati per la verifica della resistenza del calcestruzzo.
- Il protocollo di accettazione deve essere disponibile nel cantiere durante il periodo dei lavori ed esibito su richiesta.



E' possibile verificare contemporaneamente le misure dell'ancoraggio e delle armature.

Sistemi di ancoraggio in generale

Combinazione di sistemi di ancoraggio ammissibile							
Dispositivo di sospensione	Disp. di ancoraggio ACS ¹⁾	Ancoraggio di ripresa		Tirante		Piastra di ancoraggio filettata	
		Cono di ripresa-2 M30/DW 20	Cono a vite M30/DW 26	DW 20	B 20	DW 20	DW 26
	Disp. di ancoraggio ACS destro e tubo di ancoraggio ACS sinistro						
Dispositivo di sospensione-2 I ACS		x		x	(x)	x	
			x				x
Dispositivo di sospensione II ACS	x	x		x	(x)	x	
	x		x				x
Dispositivo di sospensione IV ACS Dispositivo di ancoraggio H ACS Ø 30 x 280 ACS		x		x	(x)	x	
			x				x
Dispositivo di sospensione IV ACS Dispositivo di ancoraggio V ACS Ø 35 x 525 ACS		x		x	(x)	x	
			x				x

Standard: x

Optional: (x)

¹⁾ Utilizzare sempre i tubi di ancoraggio a coppie.

Tab. A3.02

Combinazione di fissaggio dell'ancoraggio laterale alla cassaforma ammissibile			
Dispositivo di sospensione	Fissaggio dell'ancoraggio laterale		
	Piastra di predisposizione ACS 399	Piastra di posizionamento ancoraggio M30 e vite di posizionamento M30	Piastrina di predisposizione con vite M30
Dispositivo di sospensione-2 I ACS		x	(x) ²⁾
Dispositivo di sospensione II ACS	x	x	
Dispositivo di sospensione IV ACS		x	(x) ²⁾

Standard: x

Optional: (x)

²⁾ Applicare il cono di ripresa preferibilmente con la piastra di posizionamento ancoraggio M30.

Tab. A3.03

Fissaggio dei componenti agli ancoraggi di ripresa		
Componente	Tipo di bullone ammesso	Coppia di serraggio
Dispositivo di sospensione-2 I ACS	Vite cil. ISO 4762 M30 x 110-10.9	Avvitare il componente all'ancoraggio di ripresa in modo che non vi sia gioco.
Disp. di ancoraggio ACS	Vite cil. ISO 4762 M30 x 110-10.9	
Dispositivo di ancoraggio ACS	Bullone ISO 4017 M30 x 80-10.9	

Tab. A3.04

Tirante

PERI fornisce i tiranti tagliati a misura. Il tirante arriva al cantiere insieme alle piastre di ancoraggio filettate.

La lunghezza L del tirante viene calcolata per il dispositivo di sospensione-2 I o IV in base alla seguente formula:

$$L = h_{nom} - 77 \text{ mm}$$

La lunghezza L del tirante viene calcolata per il dispositivo di sospensione II in base alla seguente formula:

$$L = h_{nom} - 85 \text{ mm}$$

Tolleranza: da 0 a +5 mm
(Fig. A3.07 + A3.08)

Predisposizione ancoraggio per dispositivo di sospensione-2 I e dispositivo di sospensione IV

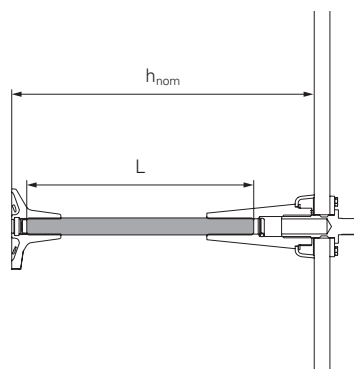

Fig. A3.07

Predisposizione ancoraggio per dispositivo di sospensione II

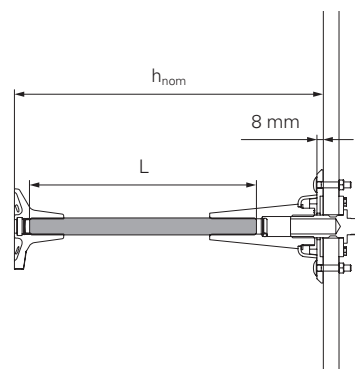

Fig. A3.08

Sistema di ancoraggio per dispositivo di sospensione-2 I

Componenti

- 160** Dispositivo di sospensione-2 I ACS
- 170** Cono di ripresa 2 M30/DW 20
- 171** Piastra di ancoraggio filettata DW 20
- 172** Tirante DW 20
- 173** Piastra di posizionamento ancoraggio M30
- 174** Vite esagonale per legno DIN 571 6 x 20
- 175** Vite di posizionamento M30
- 180** Vite cil. ISO 4762 M30 x 110-10.9
- 270** Manto di cassaforma



Dopo il montaggio, i componenti 170 – 172 costituiscono l'ancoraggio di ripresa (**167**).

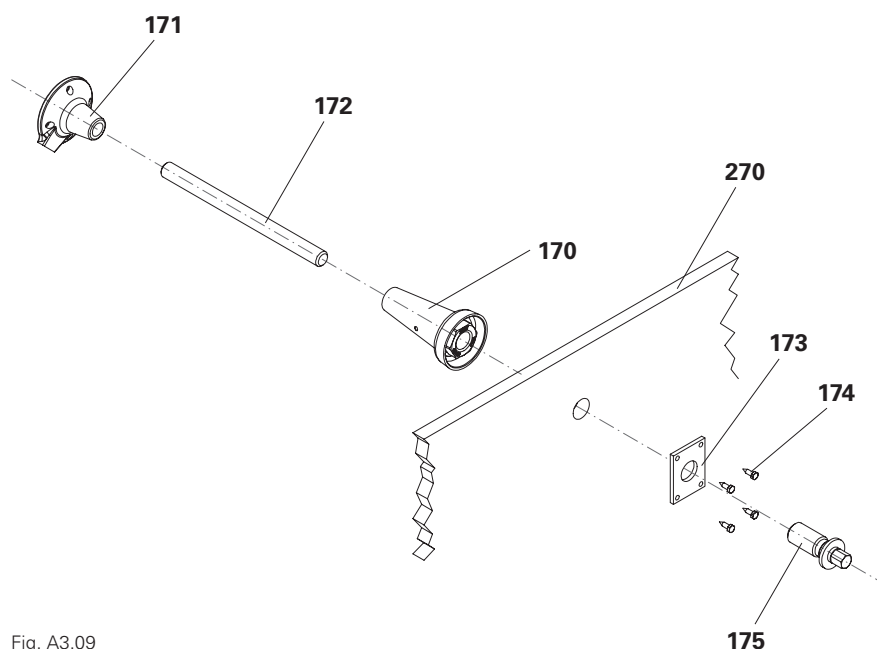

Fig. A3.09

Installazione dell'ancoraggio di ripresa

1. Allineare la piastra di posizionamento ancoraggio M30 (**173**) sul manto (**270**) e fissarla con vite esagonale per legno DIN 571 6 x 20 (**174**).
2. Avvitare il tirante DW 20 (**172**) nel cono di ripresa-2 M30/DW 20 (**170**) il più a fondo possibile.
3. Avvitare la piastra di ancoraggio filettata DW 20 (**171**) sul tirante DW 20 (**172**) il più a fondo possibile.
4. Avvitare gli ancoraggi di ripresa sul manto con la vite di posizionamento M30 (**175**).

(Fig. A3.09)



Controllo del montaggio

- Altezza
- Distanza l'uno dall'altro
- Profondità di ancoraggio h
- Allineamento secondo le specifiche
- Cono di ripresa ingrassato

Installazione del dispositivo di sospensione

1. Avvitare il dispositivo di sospensione-2 I ACS (**160**) all'ancoraggio di ripresa (**167**) con vite cilindrica ISO 4762 M30 x 110-10.9 (**180**).
(Fig. A3.10)



Nota

- La superficie di appoggio del dispositivo di sospensione deve essere piana.
- Il dispositivo di sospensione deve essere a filo con la parete in calcestruzzo.

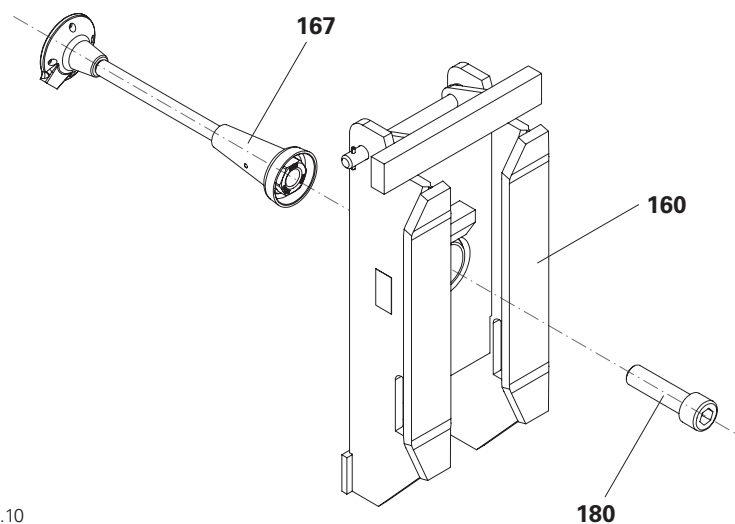

Fig. A3.10

Sistema di ancoraggio per dispositivo di sospensione II

Componenti

- 161** Dispositivo di sospensione II ACS
- 163** Dispositivo di ancoraggio ACS, destro
- 164** Dispositivo di ancoraggio ACS, sinistro
- 170** Cono di ripresa 2 M30/DW 20
- 171** Piastra di ancoraggio filettata DW 20
- 172** Tirante DW 20
- 173** Piastra di posizionamento ancoraggio M30
- 174** Vite esagonale per legno DIN 571 6 x 20
- 175** Vite di posizionamento M30
- 176** Piastra di predisposizione ACS 399
- 180** Bullone cil. ISO 4762 M30 x 110-10.9
- 201** Vite Torx 6 x 60
- 238** Bullone a testa piatta DIN 603 M8 x 45 MU
- 270** Manto di cassaforma

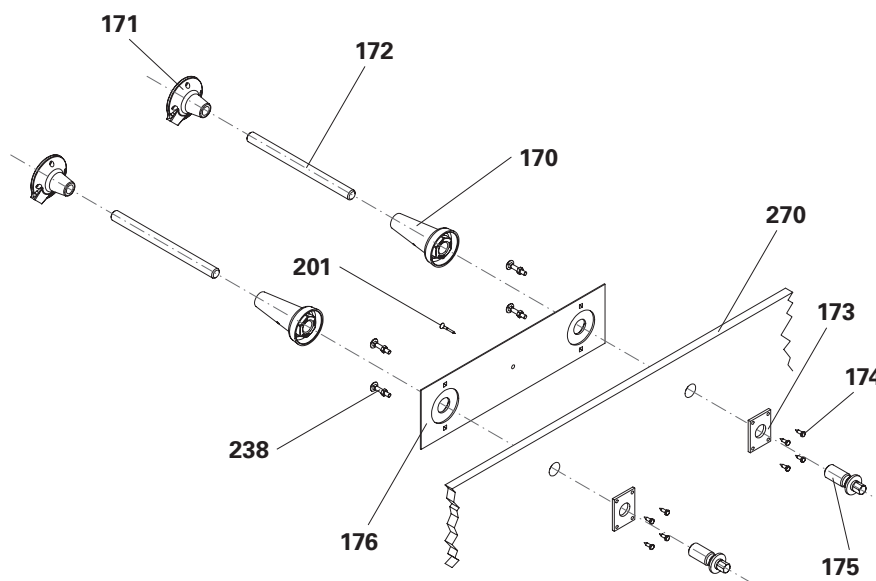

Fig. A3.11

Il processo di installazione della piastra di ancoraggio laterale ACS 399 (**176**) e della piastra di posizionamento ancoraggio M30 (**173**) è descritto nella Sezione "Preparazione della cassaforma" a pagina 76.



Dopo il montaggio, i componenti 170 – 172 costituiscono l'ancoraggio di ripresa (**167**).

Installazione dell'ancoraggio di ripresa

1. Avvitare il tirante DW 20 (**172**) nel cono di ripresa-2 M30/DW 20 (**170**) il più a fondo possibile.
2. Avvitare la piastra di ancoraggio filettata DW 20 (**171**) sul tirante DW 20 (**172**) il più a fondo possibile.
3. Avvitare gli ancoraggi di ripresa sul manto con la vite di posizionamento M30 (**175**).

(Fig. A3.11)



Controllo del montaggio

- Altezza
- Distanza l'uno dall'altro
- Profondità di ancoraggio h
- Allineamento secondo le specifiche
- Cono di ripresa ingrassato

Installazione del dispositivo di sospensione

1. Avvitare i dispositivi di ancoraggio (163) e (164) all'ancoraggio di ripresa (167) con vite cilindrica ISO 4762 M30 x 110-10.9 (180).
 2. Guidare il dispositivo di sospensione ACS (161) sul dispositivo di ancoraggio (163) o (164), allineare e fissare con la vite di serraggio (161.1).
- (Fig. A3.12 + A3.13)



Nota

- La superficie di appoggio del tubo di ancoraggio deve essere piana.
 - Il tubo di ancoraggio deve essere a filo con la parete in calcestruzzo.
 - Le piastre finali (163.1 + 164.1) dei due dispositivi di ancoraggio (163 + 164) devono essere rivolte l'una verso l'altra o in direzione opposta.
- (Fig. A3.14)

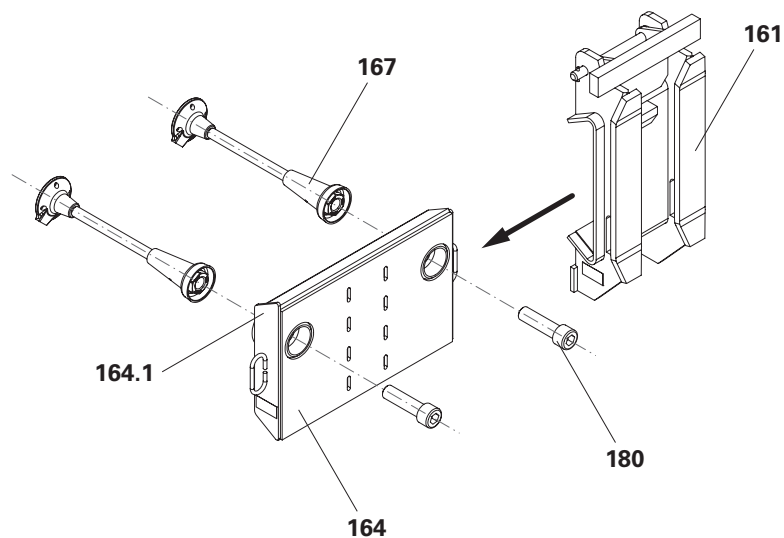

Fig. A3.12

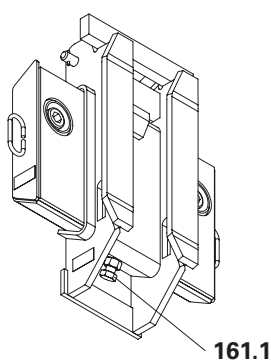

Fig. A3.13

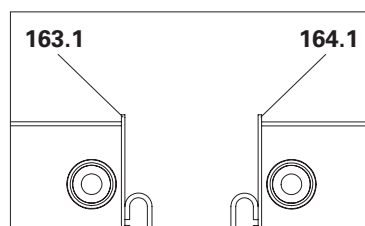

Fig. A3.14a

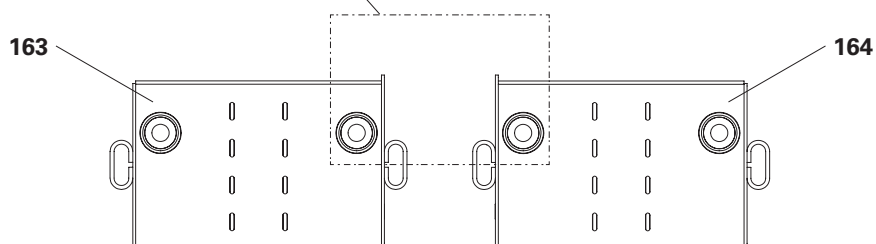

Fig. A3.14

Sistema di ancoraggio per dispositivo di sospensione ruotabile IV

Componenti

- 162** Dispositivo di sospensione IV ACS
- 165** Dispositivo di ancoraggio-V ACS
- 170** Cono di ripresa 2 M30/DW 20
- 171** Piastra di ancoraggio filettata DW 20
- 172** Tirante DW 20
- 173** Piastra di posizionamento ancoraggio M30
- 174** Vite esagonale per legno DIN 571 6 x 20
- 175** Vite di posizionamento M30
- 179** Bullone ISO 4017 M30 x 80-10.9
- 181** Bullone Ø 35 x 525 ACS
- 207** Inserto a molla 5/1
- 270** Manto di cassaforma

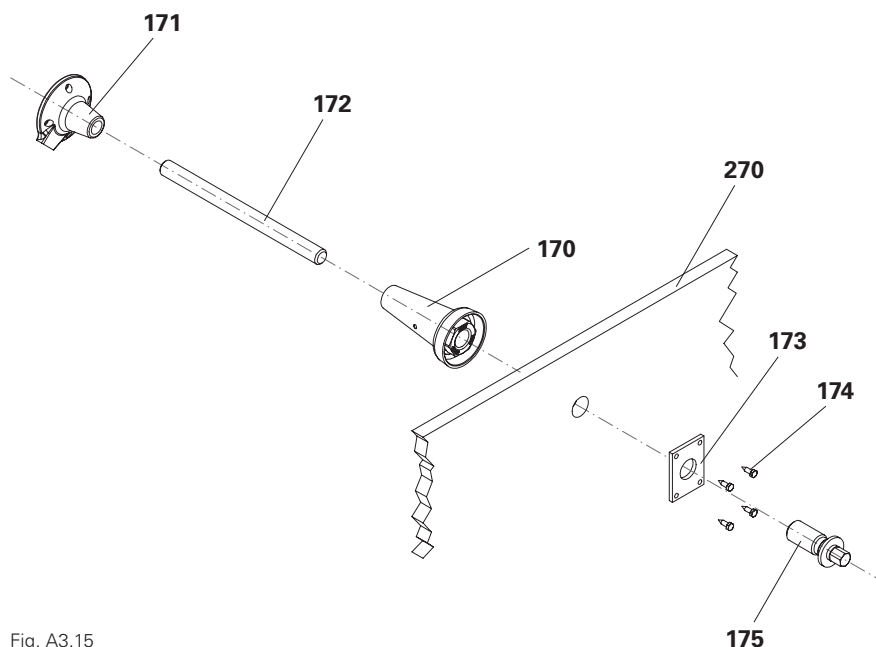

Fig. A3.15



Dopo il montaggio, i componenti 170 – 172 costituiscono l'ancoraggio di ripresa (**167**).

Installazione dell'ancoraggio di ripresa

1. Allineare la piastra di posizionamento ancoraggio M30 (**173**) sul manto ancoraggio M30 (**173**) sul manto (**270**) e fissarla con vite esagonale per legno DIN 571 6 x 20 (**174**).
2. Avvitare il tirante DW 20 (**172**) nel cono di ripresa-2 M30/DW 20 (**170**) il più a fondo possibile.
3. Avvitare la piastra di ancoraggio filettata DW 20 (**171**) sul tirante DW 20 (**172**) il più a fondo possibile.
4. Avvitare gli ancoraggi di ripresa sul manto con la vite di posizionamento M30 (**175**).

(Fig. A3.15)



Controllo del montaggio

- Altezza
- Distanza l'uno dall'altro
- Profondità di ancoraggio h
- Allineamento secondo le specifiche
- Cono di ripresa ingrassato

Installazione del dispositivo di sospensione

1. Avvitare il dispositivo di ancoraggio V ACS (**165**) all'ancoraggio di ripresa (**167**) con bullone ISO 4017 M30 x 80-10.9 (**179**).
2. Guidare il dispositivo di sospensione IV ACS (**162**) sul dispositivo di ancoraggio V ACS (**165**).
3. Fissarli con bulloni $\varnothing 35 \times 525$ (**181**) e assicurarli con inserti a molla 5/1 (**207**).

(Fig. A3.16)



Nota

- La superficie di appoggio del dispositivo di ancoraggio deve essere piana.
- Il dispositivo di ancoraggio deve essere a filo con la parete in calcestruzzo.

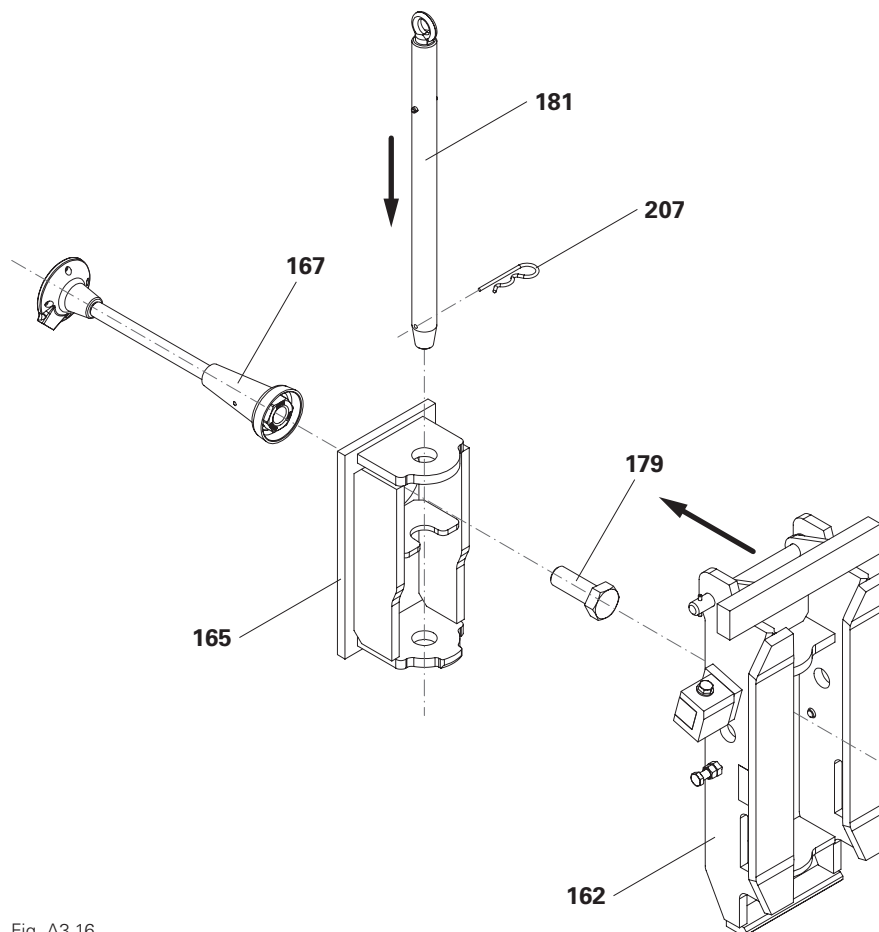

Fig. A3.16

Sistema di ancoraggio per dispositivo di sospensione ruotabile IV

Componenti

162	Dispositivo di sospensione IV ACS
166	Dispositivo di ancoraggio-H ACS
170	Cono di ripresa 2 M30/DW 20
171	Piastra di ancoraggio filettata DW 20
172	Tirante DW 20
173	Piastra di posizionamento ancoraggio M30
174	Vite esagonale per legno DIN 571 6 x 20
175	Vite di posizionamento M30
179	Bullone ISO 4017 M30 x 80-10.9
182	Bullone Ø 30 x 280 ACS
207	Inserto a molla 5/1
270	Manto di cassaforma

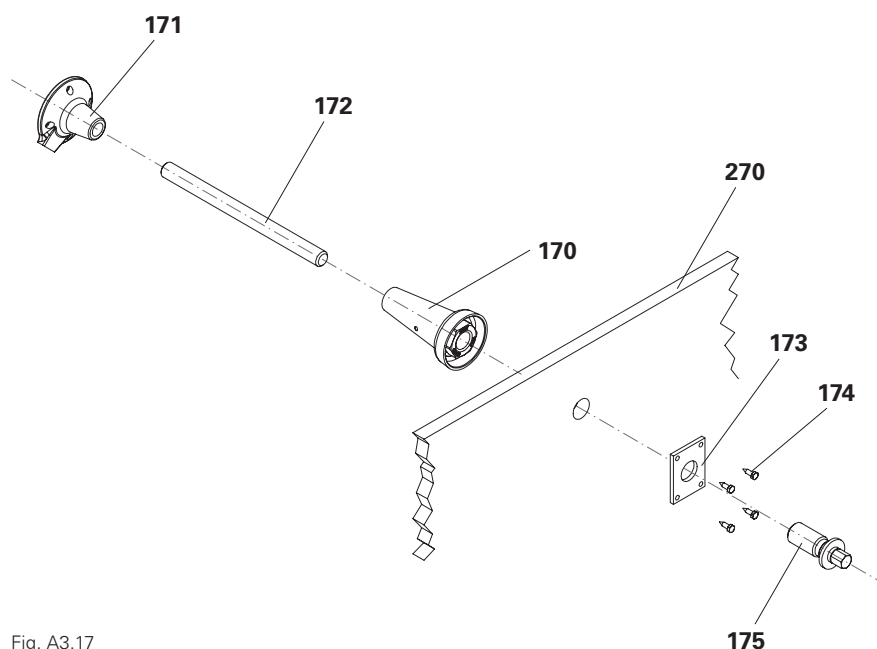

Fig. A3.17



Dopo il montaggio, i componenti 170 – 172 costituiscono l'ancoraggio di ripresa (**167**).

Installazione dell'ancoraggio di ripresa

1. Allineare la piastra di posizionamento ancoraggio M30 (**173**) sul manto ancoraggio M30 (**173**) sul manto (**270**) e fissarla con vite esagonale per legno DIN 571 6 x 20 (**174**).
2. Avvitare il tirante DW 20 (**172**) nel cono di ripresa-2 M30/DW 20 (**170**) il più a fondo possibile.
3. Avvitare la piastra di ancoraggio filettata DW 20 (**171**) sul tirante DW 20 (**172**) il più a fondo possibile.
4. Avvitare gli ancoraggi di ripresa sul manto con la vite di posizionamento M30 (**175**).

(Fig. A3.17)



Controllo del montaggio

- Altezza
- Distanza l'uno dall'altro
- Profondità di ancoraggio h
- Allineamento secondo le specifiche
- Cono di ripresa ingrassato

Installazione del dispositivo di sospensione

1. Avvitare il dispositivo di ancoraggio-H ACS (**166**) all'ancoraggio di ripresa (**167**) con bullone ISO 4017 M30 x 80-10.9 (**179**).
2. Guidare il dispositivo di sospensione IV ACS (**162**) sul dispositivo di ancoraggio-H ACS (**166**).
3. Fissarli con bulloni $\varnothing 30 \times 280$ (**182**) e assicurarli con due inserti a molla 5/1 (**207**).

(Fig. A3.18)



Nota

- La superficie di appoggio del dispositivo di ancoraggio deve essere piana.
- Il dispositivo di ancoraggio deve essere a filo con la parete in calcestruzzo.

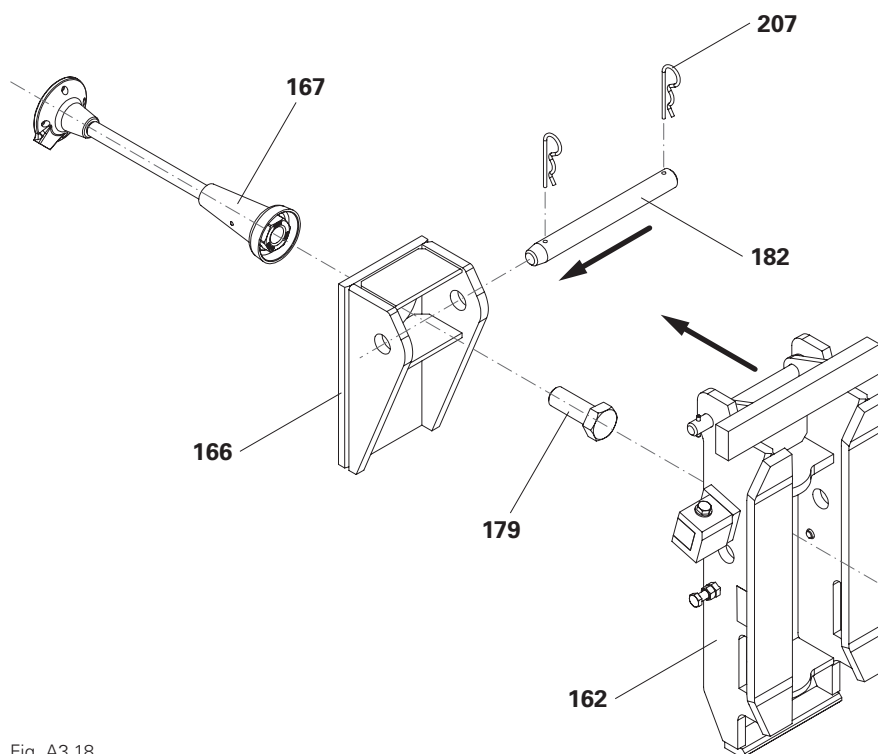

Fig. A3.18

Cono a vite M30/DW 26

Il cono a vite M30/DW 26 (**168**) può essere utilizzato anche come ancoraggio di ripresa.

Viene installato e utilizzato come il cono di ripresa-2 M30/DW 20, come descritto nelle pagine precedenti.



Per il montaggio e la sicurezza sono valide le stesse istruzioni!

Componenti

- 168** Cono a vite M30/DW 26
- 169** Piastra di ancoraggio filettata DW 26

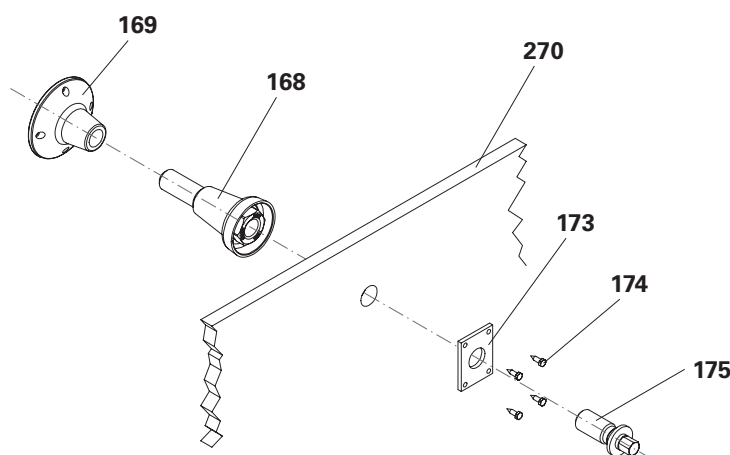

Fig. A3.19

Montaggio

1. Avvitare la piastra di ancoraggio filettata DW 26 (**169**) sul cono a vite M30/DW 26 (**168**) il più a fondo possibile.

(Fig. A3.19)

Posizioni di montaggio aggiuntive

I pannelli di cassaforma vengono solitamente consegnati in cantiere prefabbricati da PERI, compresi tutti i fori. Se necessario, aggiungere ulteriori posizioni di montaggio.

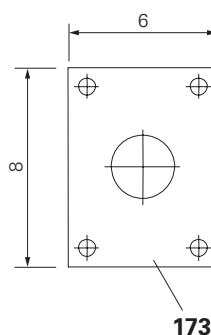

Fig. A3.20

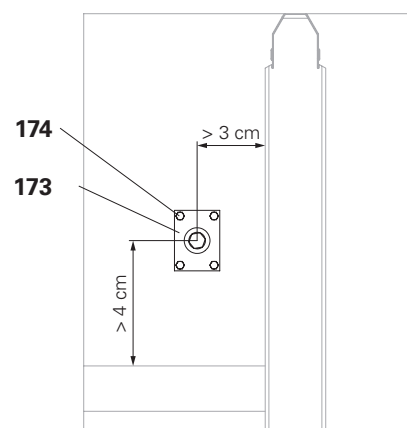

Fig. A3.21

Componenti per ancoraggio

- 173** Piastra di posizionamento ancoraggio M30 1
- 174** Vite esagonale per legno 6 x 20 4

Montaggio

1. Controllare lo spazio necessario per la piastra di posizionamento ancoraggio M30 (**173**). Sono necessarie distanze laterali di 3 cm o 4 cm. (Fig. A3.20 + A3.21)
2. Determinare la posizione di montaggio e praticare un foro \varnothing 32 mm dalla parte anteriore della cassaforma.
3. Installare la piastra di posizionamento ancoraggio M30 (**173**) sul lato posteriore del manto di cassaforma con vite esagonale per legno 6 x 20, AF 10 (**174**).

Montaggio dell'ancoraggio di ripresa con piastrina di predisposizione con vite M30

Se lo spazio è limitato, installare l'ancoraggio di ripresa con la piastrina di predisposizione con vite M30.

I coni di ripresa o coni a vite possono essere utilizzati come ancoraggi di ripresa.

Il montaggio rappresentato nell'esempio prevede il cono a vite.

Componenti per ancoraggio

167	Ancoraggio di ripresa	1
177	Piastrina di predisposizione con vite M30	1
178	Chiodo 3 x 80	4

Montaggio

1. Fissare la piastrina di predisposizione con vite M30 (**177**) nella posizione contrassegnata con chiodi 3 x 80 (**178**). (Fig. A3.22)
2. Piegarli sul retro del manto di cassaforma.
3. Avvitare saldamente gli ancoraggi di ripresa premontati (**167**) sulla piastrina di predisposizione con vite M30 (**177**) e serrare. (Fig. A3.23 + A3.24)



- E' possibile ottenere un fissaggio più stabile installando la piastra di posizionamento ancoraggio M30. In questo caso, la distanza tra il foro e i traversi cassaforma deve essere sufficiente.
- Per garantire che il posizionamento sia stabile, fissare la piastra di ancoraggio filettata DW 26 (**169**) all'armatura.



Controllo del montaggio

- Altezza
- Distanza l'uno dall'altro
- Profondità di ancoraggio h
- Allineamento secondo le specifiche
- Cono a vite ingrassato

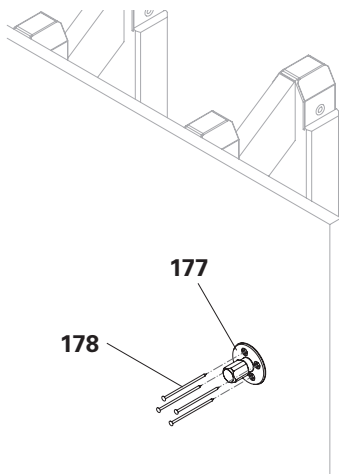

Fig. A3.22

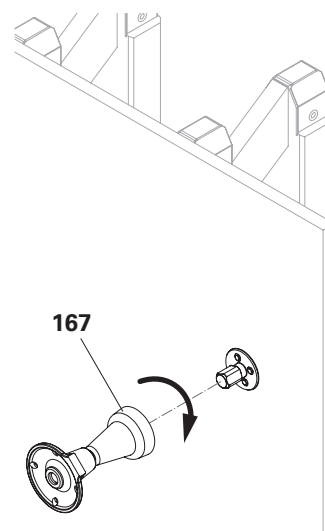

Fig. A3.23

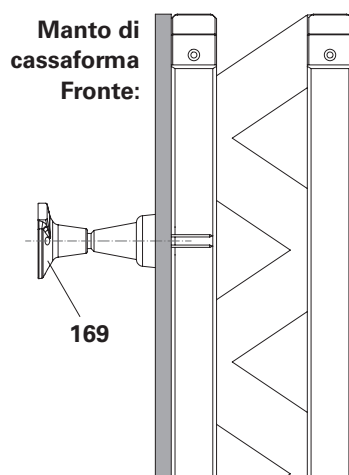

Fig. A3.24

Smontaggio con piastra di posizionamento ancoraggio M30

Sgancio della cassaforma

1. Allentare la vite di posizionamento M30 (175) e rimuoverla.
 2. Sganciare la cassaforma dal muro e retrarla.
- (Fig. A3.25)

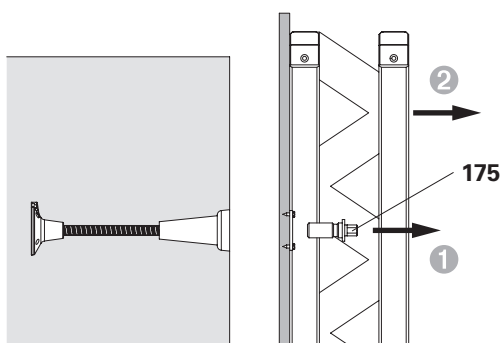

Fig. A3.25

Rimozione dei coni di ripresa

Dopo aver movimentato la sezione di getto successiva, il cono di ripresa viene rimosso dalla piattaforma finale.

1. Svitare il cono di ripresa M30/DW 20 (170) con una chiave a cricchetto e una bussola AF 46.
- (Fig. A3.26)

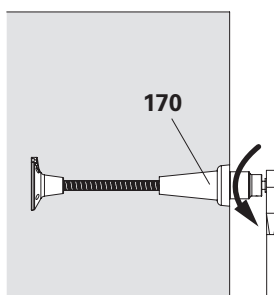

Fig. A3.26

Rimozione con piastrina di predisposizione con vite M30

Sgancio della cassaforma

1. Raddrizzare i chiodi Ø 3 x 80 (178).
2. Sganciare la cassaforma dalla parete.
→ Estrarre i chiodi Ø 3 x 80 (178) dal manto della cassaforma.
3. Retrarre la cassaforma.
(Fig. A3.27)
4. Piegarli i chiodi Ø 3 x 80 (178) per proteggere le mani.
5. Rimuovere la piastrina di predisposizione con vite M30 (177) con una chiave esagonale AF 14.
(Fig. A3.28)

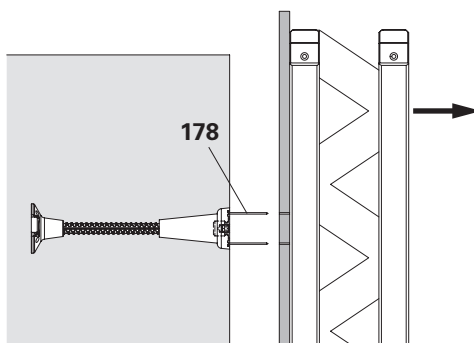

Fig. A3.27

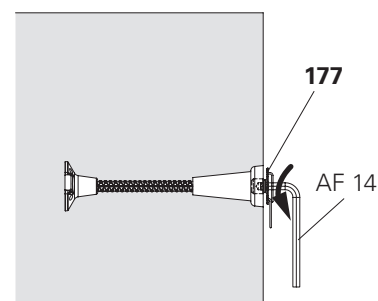

Fig. A3.28

Rimozione dei coni di ripresa

Dopo aver movimentato la sezione di getto successiva, il cono di ripresa viene rimosso dalla piattaforma finale.

1. Svitare il cono di ripresa M30/DW 20 (170) con una chiave a cricchetto e una bussola AF 46.
(Fig. A3.29)

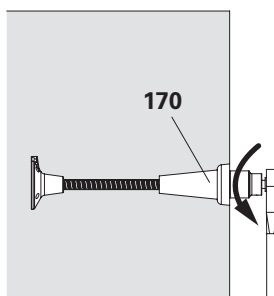

Fig. A3.29

Allineamento dei dispositivi di sospensione

Utilizzare una livella o un filo a piombo per allineare i dispositivi di sospensione ACS con il dispositivo di sospensione inferiore.

Tolleranze

- Dispositivo di sospensione-2 I: ± 2 mm (Fig. A3.30)
- Disp. di ancoraggio: ± 2 cm (Fig. A3.31)
- Dispositivo di sospensione II: ± 2 mm (Fig. A3.32)
- Dispositivo di sospensione IV: ± 2 mm (Fig. A3.33)

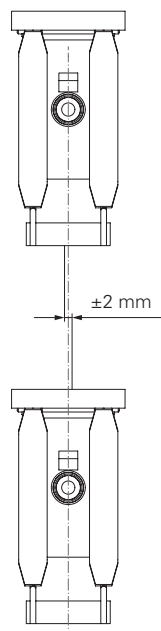

Fig. A3.30

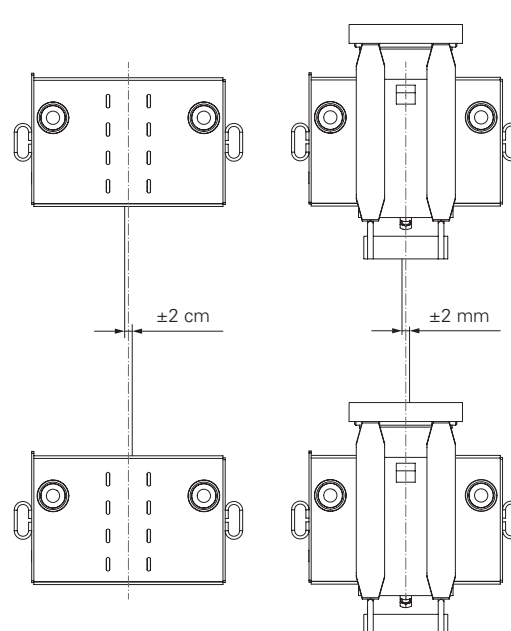

Fig. A3.31

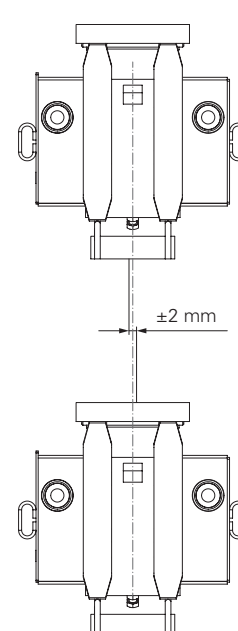

Fig. A3.32

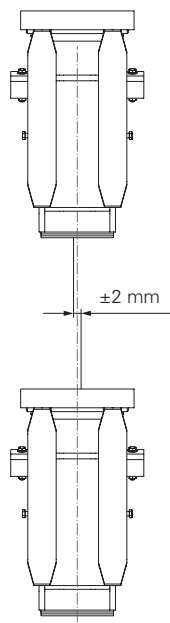

Fig. A3.33

Stato operativo: in funzione

Tutti i lavori sull'unità di ripresa:

- Pulizia della cassaforma, montaggio delle armature, chiusura della cassaforma, gettata e disarmo, verifica e manutenzione.
→ Le piattaforme devono essere liberamente accessibili affinché il lavoro richiesto possa essere svolto senza intralci.
- Spostare la cassaforma avanti e indietro.
- Pressione del vento: $q \leq 0,25 \text{ kN/m}^2$.



Nota

I carichi sono distribuiti uniformemente.

Stato operativo: movimentazione/ripresa

Spostare l'unità di ripresa con il dispositivo di ripresa idraulico.

- Retrarre la cassaforma.
- Rimuovere i carichi non programmati dalle piattaforme.
- Il personale operativo necessario per la movimentazione si trova solitamente sulle piattaforme di ripresa.
- Pressione del vento: $q \leq 0,12 \text{ kN/m}^2$.



Solo il personale incaricato può rimanere sull'unità di ripresa durante la procedura di ripresa.

Non in funzione

Durante le pause più prolungate, durante la notte.

- Pressione del vento: $q \leq 0,5 \text{ kN/m}^2$.
- Spostare la cassaforma nella posizione di getto e fissarla con ancoraggi per casseforme in modo che sia resistente alla tensione e alla compressione.
- Rimuovere materiali e attrezzature dalle piattaforme.
- Se i carichi di vento ammissibili vengono superati, eseguire un controllo visivo di tutti i componenti e un test funzionale di tutti i componenti rilevanti per la sicurezza.

Temporale

In caso di allerta temporali.

- Pressione del vento: $q > 0,5 \text{ kN/m}^2$.
- L'accesso alle piattaforme è vietato durante i temporali.
- In caso di temporali improvvisi o pericolo di fulmini, mettere in atto le misure di sicurezza solo se ciò non rappresenta un pericolo per il personale. Altrimenti, abbandonare immediatamente l'unità di ripresa.
- Se un avviso di temporali prevede delle velocità del vento superiori a quelle indicate inizialmente, la direzione del cantiere deve essere informata. Rimuovere i teloni di recinzione eventualmente applicati.
- La velocità del vento da ipotizzare in caso di temporale dipende dall'altezza di utilizzo, dalla zona di vento e dalla categoria del terreno. Prendere in considerazione gli standard e i regolamenti specifici del paese.
- Spostare la cassaforma nella posizione di getto e fissarla con ancoraggi per casseforme in modo che sia resistente alla tensione e alla compressione.
- Rimuovere materiali e attrezzature dalle piattaforme.
- Se personale autorizzato del cantiere dà istruzioni in tal senso, è possibile abbassare l'unità di ripresa fino al piano precedente. Per questo sono necessarie istruzioni aggiuntive. Rimuovere materiali e attrezzature dalle piattaforme.
- Dopo il temporale, eseguire un'ispezione visiva di tutti i componenti e un test funzionale di tutti i componenti rilevanti per la sicurezza.

Panoramica dei carichi di servizio

Combinazione di carichi di servizio ammissibili							
Piattaforma	Lavoro				Movimentazione/ripresa	Non in funzione	Temporale
Piattaforma di getto (livello +1)	150 kg/m ²	–	–	–	–	–	–
Piattaforma intermedia cassaforma (livello +0.5)	–	150 kg/m ²	–	–	–	–	–
Piattaforma di servizio (livello 0)	150 kg/m ²	150 kg/m ²	–	240 kg/m ² ²⁾	–	150 kg/m ²	150 kg/m ²
Piattaforma di ripresa (livello -1) ¹⁾	7,5 kN	7,5 kN	150 kg/m ² + 7,5 kN	7,5 kN ²⁾	7,5 kN	7,5 kN	7,5 kN
Piattaforma finale (livello -2)	–	–	–	–	–	–	–
Pressione dinamica del vento q ³⁾	≤ 0,25 kN/m ²				≤ 0,25 kN/m ²	≤ 0,5 kN/m ²	> 0,5 kN/m ²
Posizione del carrello	Retratto o in posizione di getto				Retratto	Posizione di getto	Posizione di getto

¹⁾ Carico di servizio uniformemente distribuito sulla piattaforma.
²⁾ Carico di servizio valido per gli Stati Uniti.
³⁾ I valori per la pressione dinamica del vento q possono variare da progetto a progetto e sono definitivi in questi casi.

Tab. A4.01

Installazione dell'unità di ripresa

Condizione preliminare

Il conchio di base viene gettato, indurito e rilasciato per ulteriori fasi di lavoro.
(Fig. A5.01)



Nelle illustrazioni seguenti, gli ancoraggi di ripresa dell'interno e dell'esterno sono alla stessa altezza, ma sfalsati lateralmente.

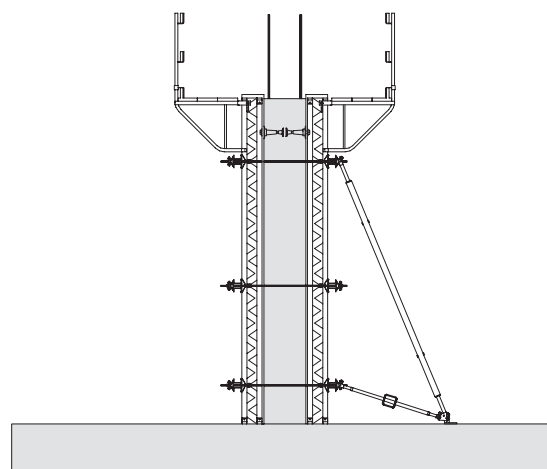

Fig. A5.01

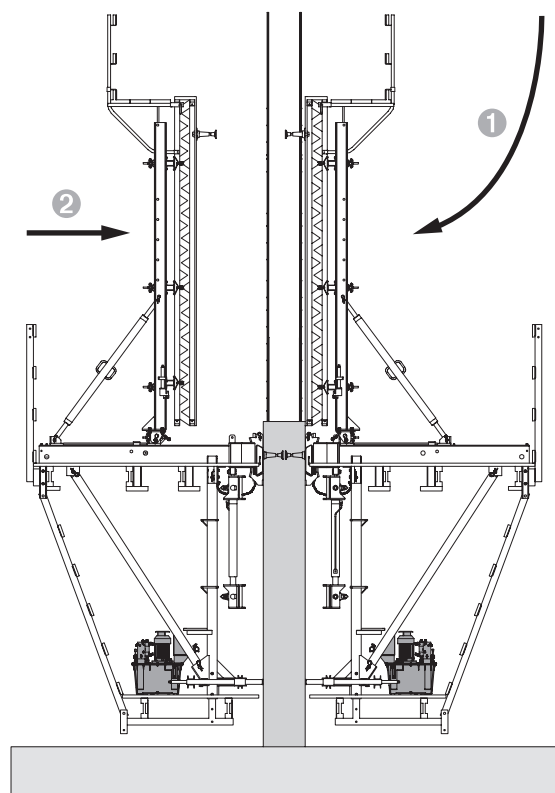

Fig. A5.02

1. Ciclo di lavoro

Montare l'unità di ripresa senza piattaforma finale sulla 1^a sezione di getto e sostenerla con una guida. Montare la cassaforma. Fissare e rinforzare gli ancoraggi di ripresa. Chiudere la cassaforma e gettare la 2^a sezione.

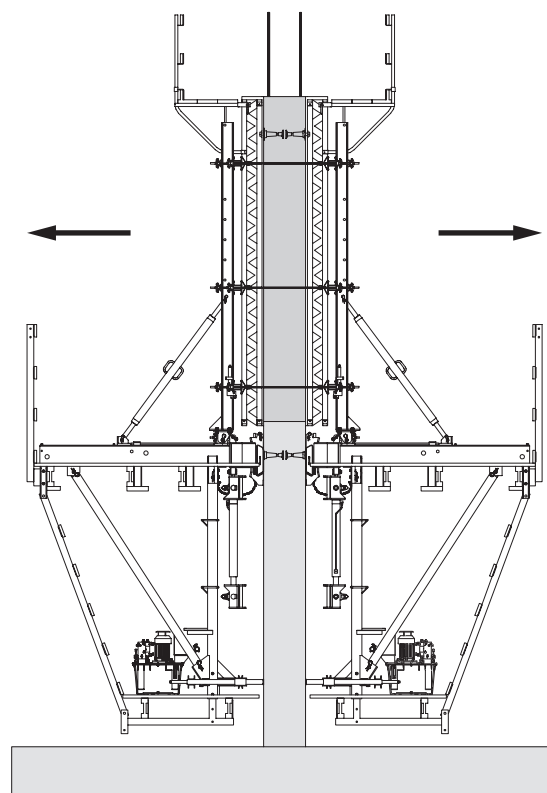

Fig. A5.03

2. Ciclo di lavoro

Retrarre la cassaforma. Installare il sistema idraulico e metterlo in funzione.

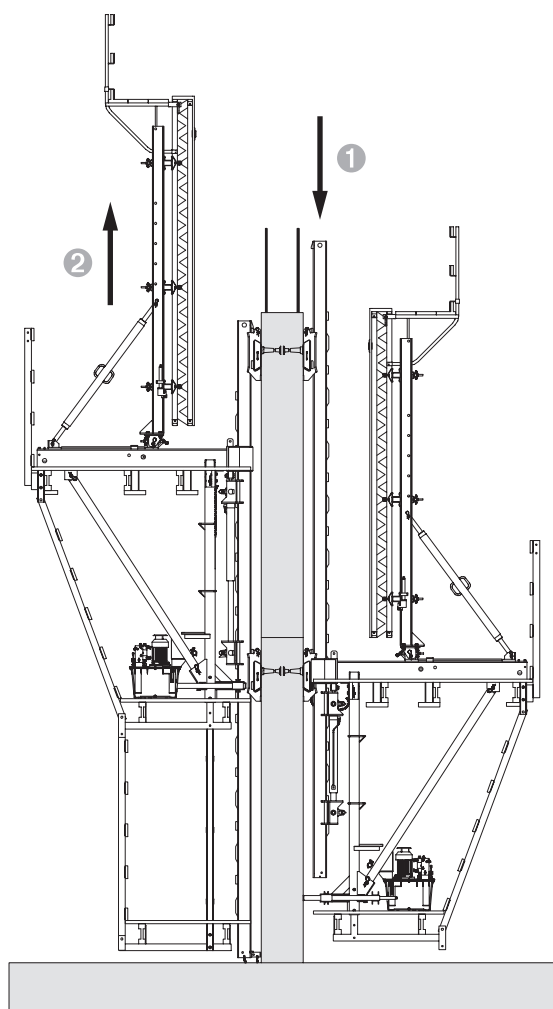

Fig. A5.04

3. Ciclo di lavoro

Fissare il dispositivo di sospensione all'ancoraggio di ripresa e inserire la guida di ripresa. Spostare indietro la slitta e movimentare l'unità di ripresa nella 2ª sezione di getto. Supportare con la slitta e fissare la piattaforma finale.

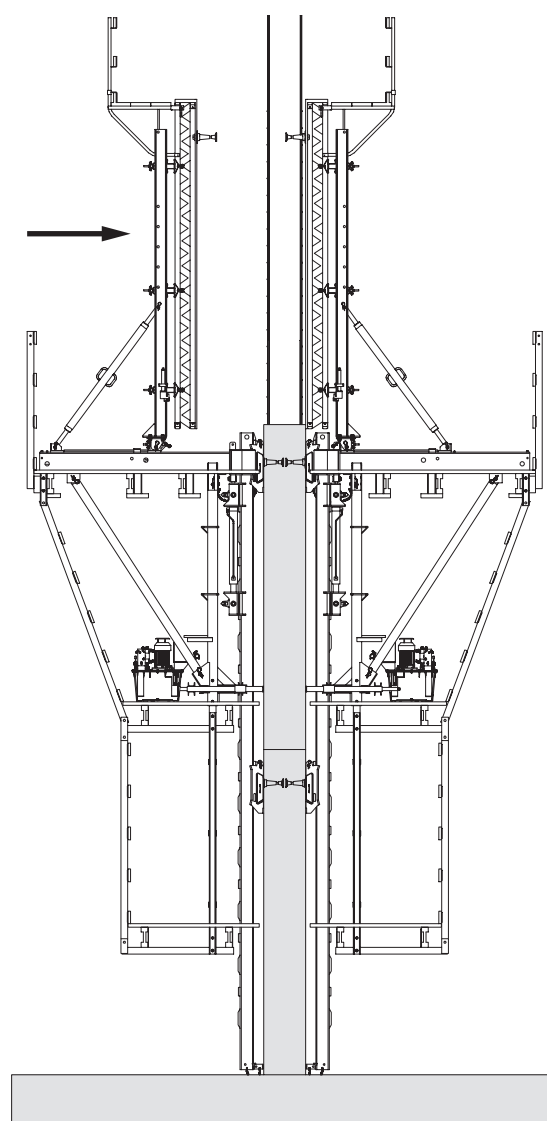

Fig. A5.05

4. Ciclo di lavoro

Fissare e rinforzare gli ancoraggi di ripresa. Chiudere la cassaforma e gettare la 3ª sezione.

Gettata della sezione standard

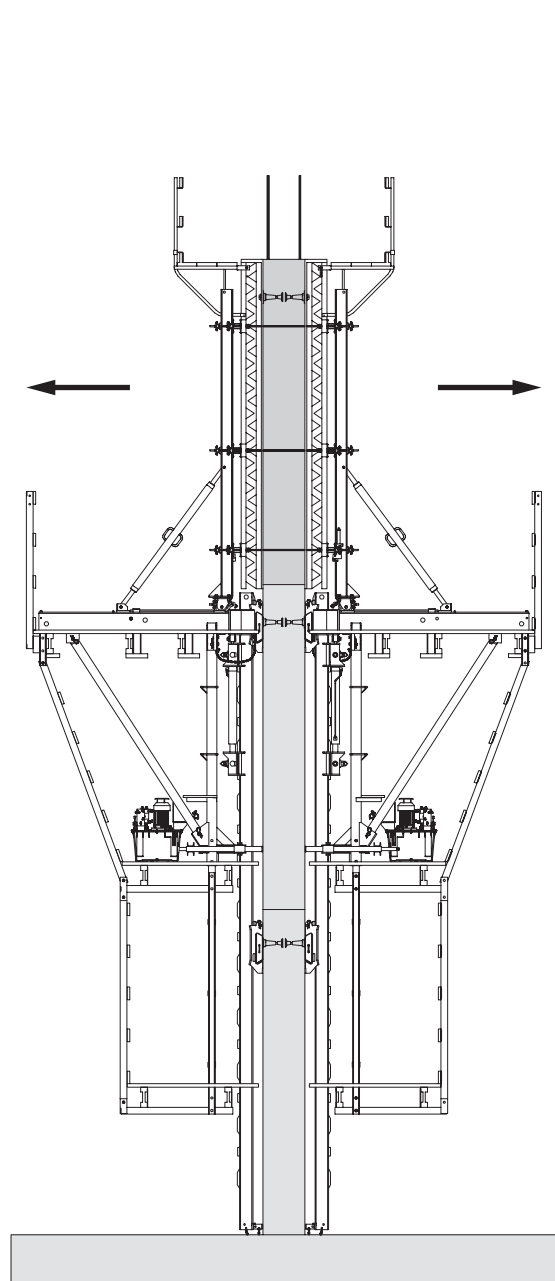

Fig. A5.06

5. Ciclo di lavoro

Retrarre la cassaforma.

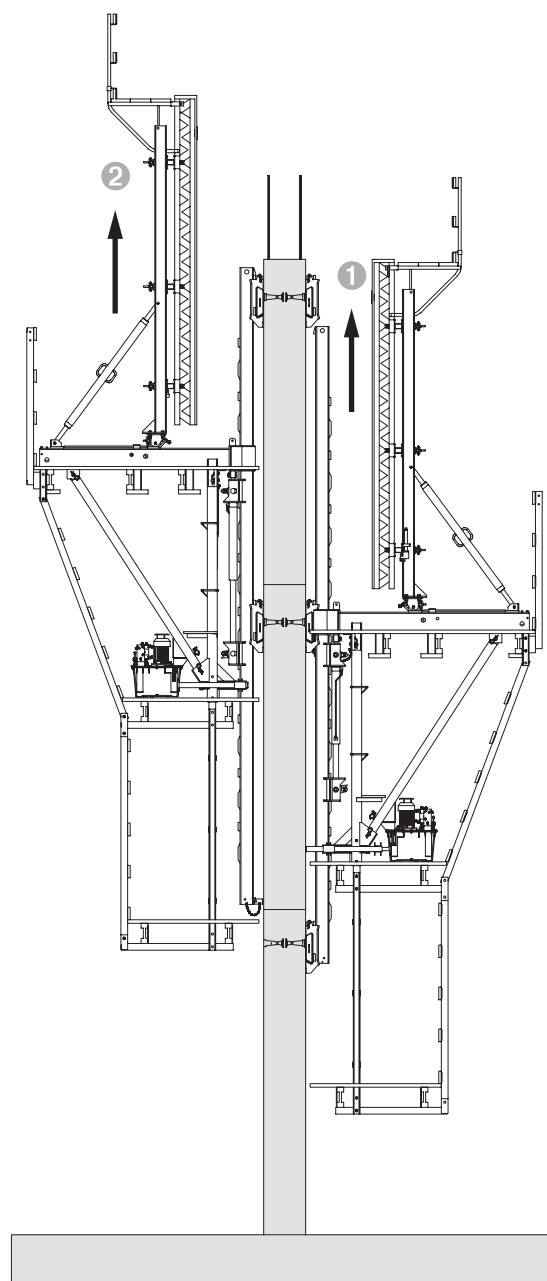

Fig. A5.07

6. Ciclo di lavoro

Fissare il dispositivo di sospensione all'ancoraggio di ripresa. Muovere la guida di ripresa nella 3ª sezione di getto. Rimuovere il dispositivo di sospensione terminale e il cono di ripresa, chiudere con coni di cemento. Muovere l'unità di ripresa nella 3ª sezione di getto.

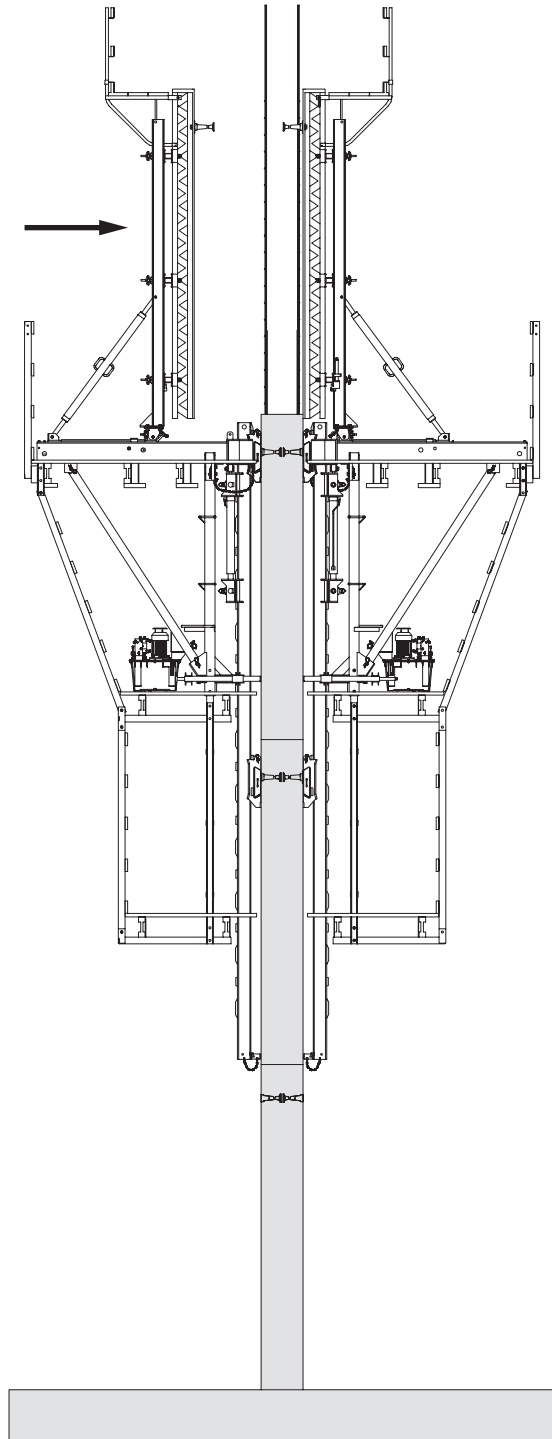

Fig. A5.08

7. Ciclo di lavoro

Fissare e rinforzare gli ancoraggi di ripresa. Chiudere la cassaforma e gettare la 4^a sezione.

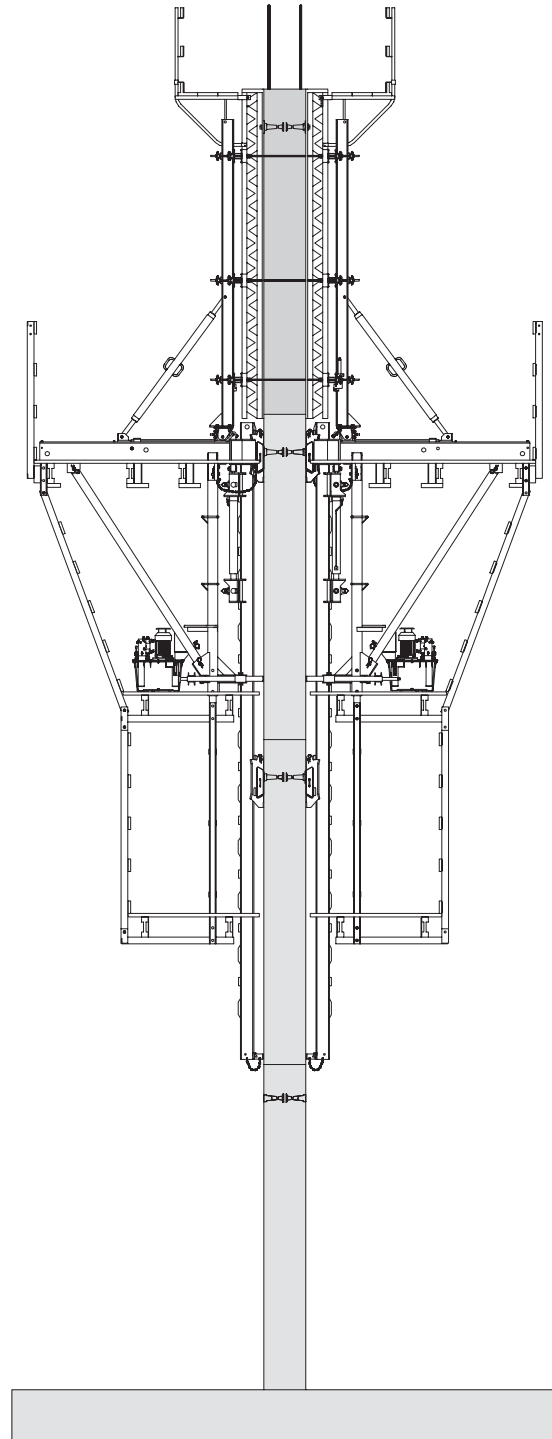

Fig. A5.09

8. Ciclo di lavoro

I cicli di lavoro da 5 a 7 vengono ripetuti.

Preparazione per il montaggio

Azioni prima del montaggio

- Verificare la completezza della documentazione tecnica:
 - Piani di montaggio
 - Cassaforma
 - Sistemi di ripresa (tutti i livelli e le sezioni)
- Disegni d'insieme
 - Cassaforma
 - Sistemi di ripresa
 - Schema idraulico
 - Elenco componenti
- Attraverso la documentazione disponibile il personale del cantiere deve acquisire familiarità con il sistema.



- Lo schema di montaggio specifico per il progetto a cura di PERI è vincente per le operazioni di montaggio.
- Fare riferimento al piano di montaggio relativo al progetto per le posizioni di installazione dei componenti.
- Preparare una superficie di montaggio piana con sufficiente capacità di carico.
- Per la procedura di montaggio è necessaria una gru o un altro dispositivo di sollevamento con una capacità di carico sufficiente.
- In qualsiasi fase intermedia del montaggio, è necessario prevedere un fissaggio corretto con supporti temporanei, per evitare il ribaltamento.

- I bulloni montati verticalmente devono essere avvitati dall'alto verso il basso.
- Per i bulloni montati orizzontalmente, non è prescritta alcuna direzione di montaggio. PERI consiglia di montare i bulloni sempre nella stessa direzione.
- Tutti i bulloni devono essere fissati utilizzando gli appositi inserti a molla.



- Riservare uno spazio adeguato per lo stoccaggio temporaneo di componenti e gruppi.
- Gli ausili di fissaggio correttamente allineati e calibrati garantiranno che il processo di montaggio sia rapido e semplice.

Capacità di carico



Fissare i gruppi alla gru nei punti di attacco specificati, nei perni di montaggio o con cinghie di sollevamento.



Nota

- Rispettare il peso specifico del progetto dei gruppi.
- Utilizzare imbracature ad anello con la capacità di carico appropriata.
- Fissare sempre alla gru componenti e gruppi in modo da ottenere un bloccaggio positivo.
- PERI consiglia di utilizzare la traversa di sollevamento 9 t quando possibile.

Istruzioni di sicurezza



Pericolo

I componenti in movimento pesanti possono cadere o ribaltarsi! Durante il montaggio c'è il rischio di schiacciamento delle mani e di altre parti del corpo.

- ⇒ Non sostare sotto carichi sospesi.
- ⇒ Utilizzare funi di guida quando si spostano i componenti.
- ⇒ Mantenere un'adeguata distanza di sicurezza.
- ⇒ Non sostare tra gli elementi in movimento.

Punti di attacco

Punti di attacco per gru

- La dimensione delle unità di ripresa può essere limitata dal carico ammissibile per il punto di attacco. A tal fine, determinare il peso degli elementi durante la fase di progettazione.
- Specificare il peso delle unità di ripresa o gruppi nei disegni di layout generale.
- Utilizzare punti di attacco specifici del componente e del progetto.
- Nel caso di gruppi o punti di attacco mancanti, determinare i punti di attacco per la posizione corretta per tentativi ed errori.
- Per le parti fornite, utilizzare i punti di attacco specificati dal produttore.
- Rispettare la capacità di carico dei punti di attacco.
- Utilizzare una trave di ripresa o un rinforzo di compressione.

Informazioni generali

- Gli impalcati delle piattaforme e i parapetti devono essere progettati professionalmente e verificati strutturalmente in conformità con le norme di sicurezza applicabili.
- Nessun degli impalcati su nessuna delle piattaforme è progettato per fungere da impalcature di sicurezza. Se gli impalcati devono fungere da impalcature di sicurezza, questi devono essere progettati e verificati di conseguenza per il progetto specifico. Vedere DIN 4420-1:2004-03 e DIN EN 12811-1:2004-03.
- La qualità del materiale deve essere conforme alle norme applicabili.
- Evitare, o almeno coprire, i rischi di inciampo, le rientranze inutili e gli spazi vuoti nell'impalcato.
- Chiudere le aperture per il montaggio, il trasporto, ecc. dopo aver completato il lavoro.
- La distanza tra l'impalcato inferiore e la struttura non deve superare i 5 cm. Gli spazi vuoti nell'impalcato non devono superare i 2 cm.
- Fissare una copertura inamovibile su eventuali spazi vuoti tra gli impalcati delle piattaforme adiacenti durante l'esecuzione dei lavori o utilizzare reti di sicurezza con una dimensione delle maglie di max. 2 cm.
- Coprire le aperture nell'impalcato necessarie per le normali procedure di lavoro con materiali inamovibili idonei.
- Per un funzionamento sicuro dei punti di ancoraggio, montare, se necessario, piattaforme intermedie.



- Per le viti a testa tonda M8, preforare la trave della piattaforma con un foro Ø 9 mm.
- Per le viti per legno Ø 8, preforare la trave della piattaforma con un foro Ø 5 mm.
- Nel caso di viti Torx 6 x 80, non preforare la trave della piattaforma.

Impalcato della piattaforma di servizio

Impalcatura di servizio della classe di carico 4.
Carico max. 240 kg/m² secondo DIN EN 12811-1:2004-03, tabella 3.
Legno massiccio classe di resistenza C24 o legno tenero grado S10 secondo DIN EN 338:2016-07.

Dimensioni minime dell'impalcato:
t x w = 4 x 24 cm or 4.5 x 20 cm.

PERI raccomanda di imbullonare le singole tavole al travetto squadrato trasversale in corrispondenza del braccio a sbalzo e al centro della campata se lo spessore dell'impalcato è inferiore a 45 mm.

Dimensioni minime:
t x w = 4 x 12 cm.

In alternativa:
Classe di resistenza del legno massiccio C16 secondo DIN EN 338:2016-07.
Dimensioni minime delle tavole:
t x w = 5 x 24 cm.

Impalcato piattaforma della piattaforma di ripresa, piattaforma finale, piattaforma di getto

Impalcatura di servizio della classe di carico 2.

Carico max. 150 kg/m² secondo DIN EN 12811-1:2004-03, tabella 3.
Legno massiccio classe di resistenza C24 o legno tenero grado S10 secondo DIN EN 338:2016-07.

Dimensioni minime dell'impalcato:
t x w = 4 x 20 cm.

PERI consiglia di avvitare le singole tavole al travetto squadrato trasversale in corrispondenza del braccio a sbalzo e al centro della campata se lo spessore della tavola è inferiore a 45 mm.

Dimensioni minime:
t x w = 4 x 12 cm.

In alternativa:

Classe di resistenza del legno massiccio C16 secondo DIN EN 338:2016-07.
Dimensioni minime delle tavole:
t x w = 5 x 24 cm.



Nota

Quando si utilizzano impalcati con classe di resistenza inferiore o pannelli multistrato, è necessario eseguire una verifica statica.

A seconda delle esigenze statiche, travi per casseforme GT 24 o travi profilate IPE sono utilizzate come travi per piattaforma.

Trave per cassaforma GT 24 come trave per piattaforma

Quando si utilizzano le travi per casseforme GT 24, si distingue tra

- Posizione trave singola,
- Posizione trave doppia.

(Fig. B2.01 + B2.02 e B2.03 + B2.04)

L'impalcato della piattaforma viene posizionato direttamente sulle travi per casseforme GT 24 (**21**) e imbullonato a ciascuna trave per cassaforma. (Fig. B2.03)

Fissaggio della trave per piattaforma

Le travi per casseforme GT 24 (**21**) sono posizionate sulle travi per piattaforme e fissate ai componenti metallici sulla trave per piattaforma con viti a testa tonda illustrate qui con alette metalliche come esempio.

Il numero di elementi di fissaggio indicati si riferisce a un punto di appoggio.

Posizione trave singola

Fissare con 2 bulloni a testa piatta DIN 603 M8 x 100 MU (**222**) + rondella (**225**). (Fig. B2.02)

Posizione trave doppia

Fissare con 2 bulloni a testa piatta DIN 603 M8 x 200 MU (**221**) + rondella (**225**). (Fig. B2.04)

Rinforzi della piattaforma

Avvitare le diagonali dell'impalcato sotto le piattaforme. Dimensioni minime dell'impalcato: t x w = 4 x 20 cm.

Fissaggio per impalcato con 2 viti Torx 6 x 80.

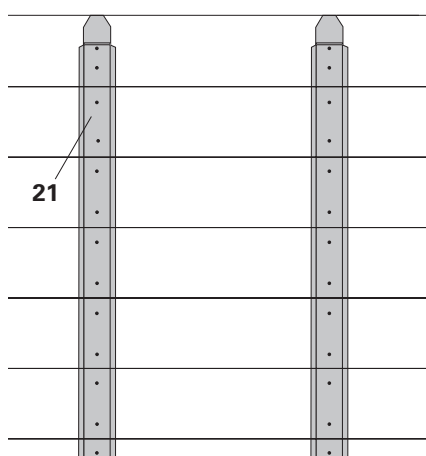

Fig. B2.01

Vista dall'alto

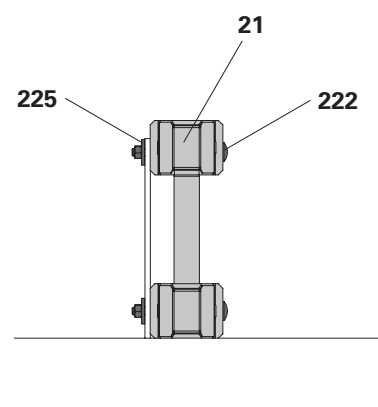

Fig. B2.02

Vista laterale

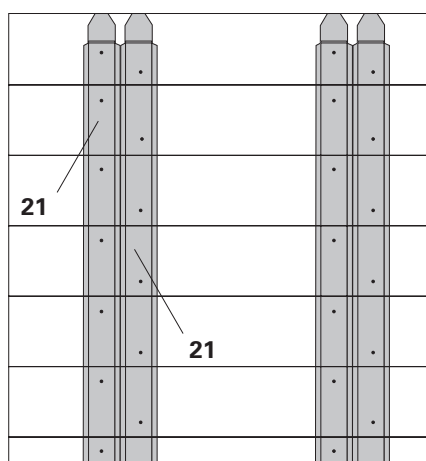

Fig. B2.03

Vista dall'alto

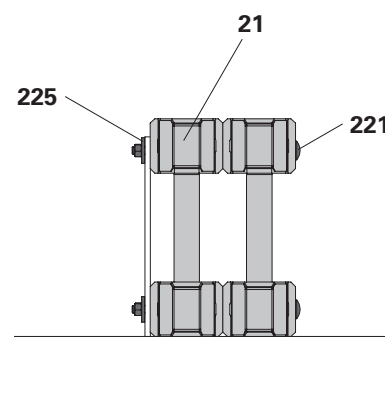

Fig. B2.04

Vista laterale

B2 Impalcato della piattaforma e parapetto

Trave IPE come trave per piattaforma

Le travi IPE sono realizzate in modo specifico per il progetto e sono dotate di tutti i fori necessari per il montaggio. Per montare l'impalcato della piattaforma, uno strato intermedio di legno viene avvitato sulla trave IPE. L'impalcato della piattaforma viene posizionato sullo strato intermedio e avvitato. (Fig. B2.05)

Componenti

- 18 IPE 200, lunghezza speciale
- 19 Connettore IPE ACS
- 224 Dado ISO 7040 M8-8
- 231 Vite ISO 4017 M8 x 30-8.8
- 239 Bullone a testa piatta DIN 603 M8 x 65 MU
- 247 Rondella ISO 7094-08-100 HV
- 248 Rondella piana 9 DIN 434
- 249 Bullone ISO 4014 M8 x 130-8.8
- 250 Bullone ISO 4014 M8 x 170-8.8
- 251 Vite Spax 6 x 70-SK-TX30
- 262 Impalcato
- 276 Tavola 4 x 10 cm

Montaggio

Eseguire il montaggio secondo i disegni dettagliati nel piano di montaggio.

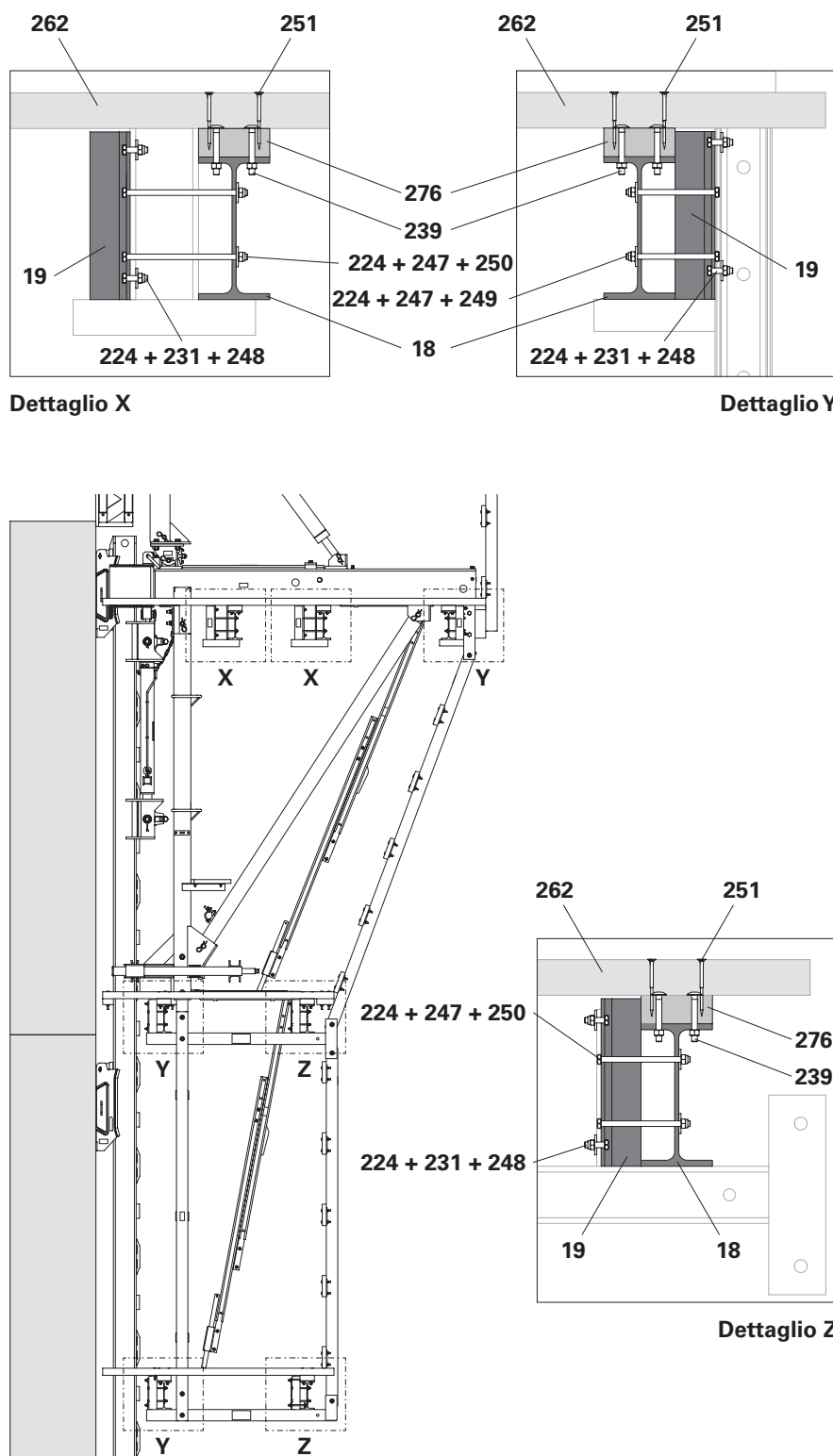

Fig. B2.05

Impalcato della piattaforma

Montaggio

Avvitare ogni singola sezione dell'impalcato (**262**) a ogni intersezione con le travi per piattaforme (**260**) utilizzando 2 viti Torx 6 x 80 (**202**).

$e = 120 \text{ mm}$.

(Fig. B2.06 + B2.07)



- Evitare che l'impalcato a sbalzo e le travi per piattaforme si sollevino utilizzando elementi di fissaggio adeguati.
- Installare tavole/fogli multistrato nell'area a sbalzo.
- Nelle aree tagliate a 45° e sfinestrate, in cui non è garantito il supporto dell'impalcato su entrambi i lati, montare tavole/fogli multistrato.
- Montare le tavole di compensazione al centro della piattaforma. (Impalcato $w < 24 \text{ cm}$)

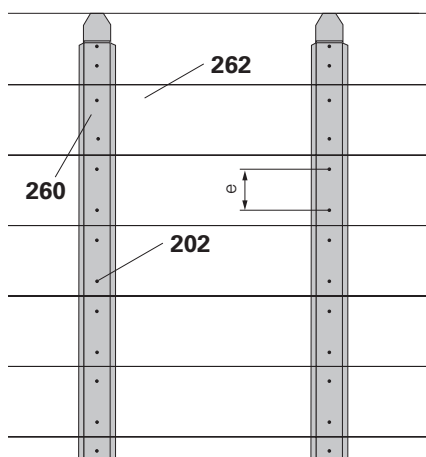

Fig. B2.06

Vista dall'alto

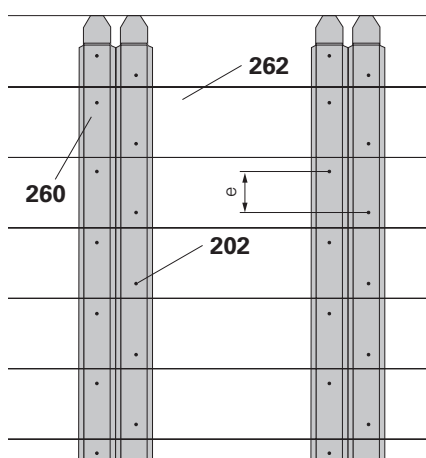

Fig. B2.07

Vista dall'alto

Tavole fermapiede

Requisiti:

Tavole fermapiede in legno massiccio C24.

Dimensioni minime t/w = 3/15 cm.

Componenti

- 6** Montante braccio a sbalzo piattaforma di ripresa ACS
- 7** Montante parapetto piattaforma di ripresa ACS l = 2,83 m
- 10** Montante braccio a sbalzo piattaforma finale ACS l = 2,61 m
- 11** Montante parapetto piattaforma finale ACS l = 2,51 m
- 12** Montante parapetto piattaforma principale ACS
- 223** Bullone a testa piatta DIN 603 M8 x 50
- 224** Dado ISO 7040 M8-8
- 263** Tavola fermapiede

Montaggio

1. Allineare la tavola fermapiede (**263**) all'interno del montante parapetto (**12**).
2. Praticare un foro \varnothing 9 mm nel punto in cui sono posizionate le linguette.
3. Avvitare con bullone a testa piatta DIN 603 M8 x 50 (**223**) e dado M8 (**224**).

(Fig. B2.08)

Le tavole fermapiede sono fissate ai componenti (**6**), (**7**), (**10**) e (**11**) allo stesso modo.

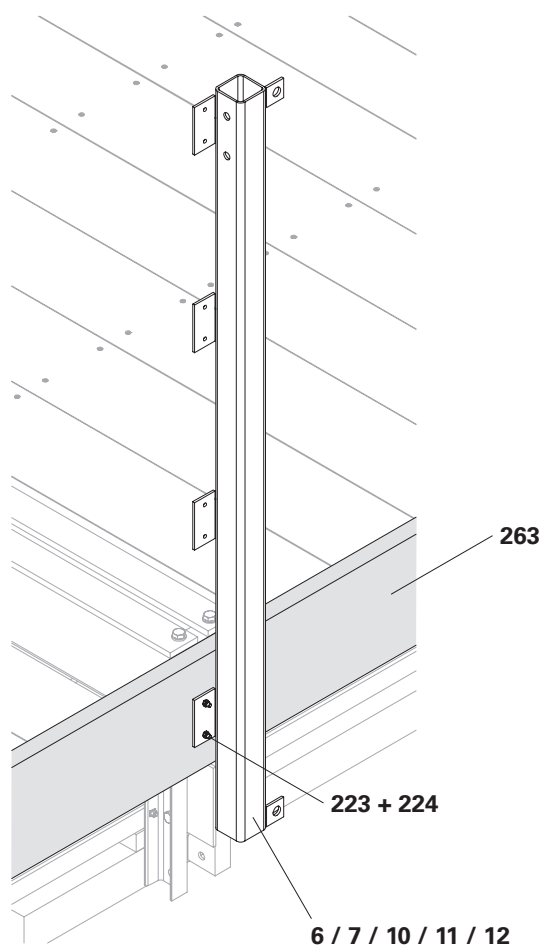

Fig. B2.08

B2 Impalcato della piattaforma e parapetto

Alternativa 1

1. Avvitare la tavola fermapiede (**263**) con travetto squadrato da un lato all'altro per 6/6 cm (**274**) e viti Torx 6 x 80 (**202**) e viti Torx 6 x 100 (**227**) a una distanza di circa 50 cm.

(Fig. B2.09)

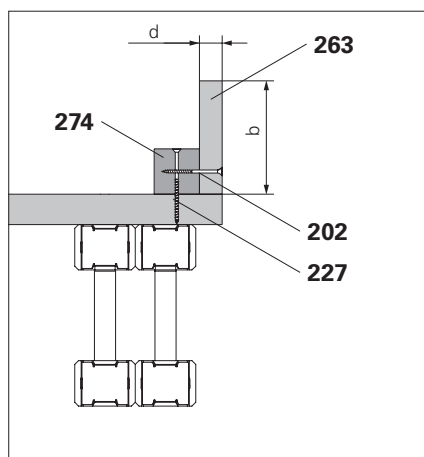

Fig. B2.09

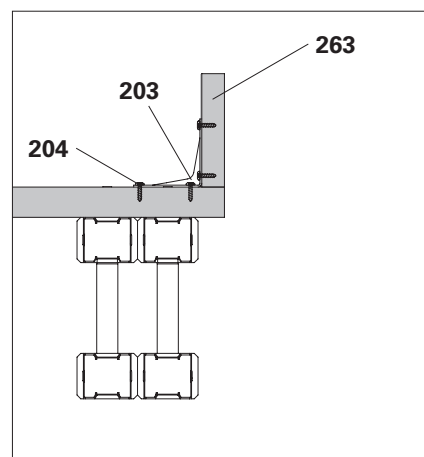

Fig. B2.10

Alternativa 2

1. Avvitare il connettore angolare del travetto squadrato a 90° (**203**) a una distanza di circa 1 m dalla tavola fermapiede (**263**) con 4 viti Torx 5 x 20 (**204**). Avvitare ciascun connettore angolare del travetto squadrato all'impalcato della piattaforma con 4 viti Torx 5 x 20 (**204**).

(Fig. B2.10 + B2.11)

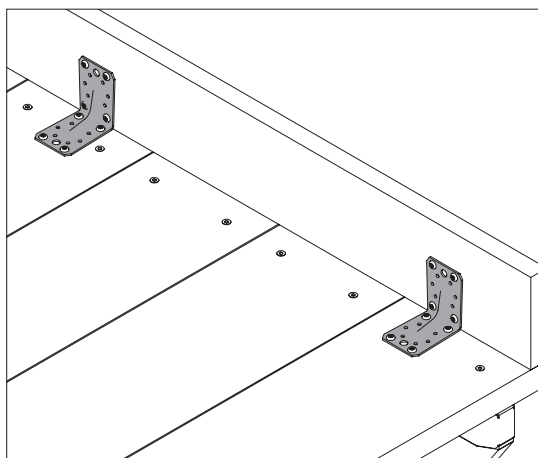

Fig. B2.11

Parapetto

Requisiti generali

I parapetti e le protezioni laterali devono essere installati in conformità con le norme di sicurezza vigenti.

I parapetti devono essere installati su tutti i bordi laterali e su tutti i livelli delle piattaforme.

Le posizioni di lavoro ad altezze elevate devono essere messe in sicurezza per evitare la caduta di oggetti. A tal fine, installare reti di sicurezza o protezioni laterali con pannelli di protezione chiusi. Come protezione laterale è possibile utilizzare:

- Tavole parapetto,
- Tubi di impalcatura in acciaio zincato $\varnothing 48,3$ o $\varnothing 60,3$,
- Travetti squadrati con copertura in rete, telone, compensato o lamiera grecata.

(Fig. B2.12)



Nota

Non salire mai sul parapetto, utilizzare sempre una scala.

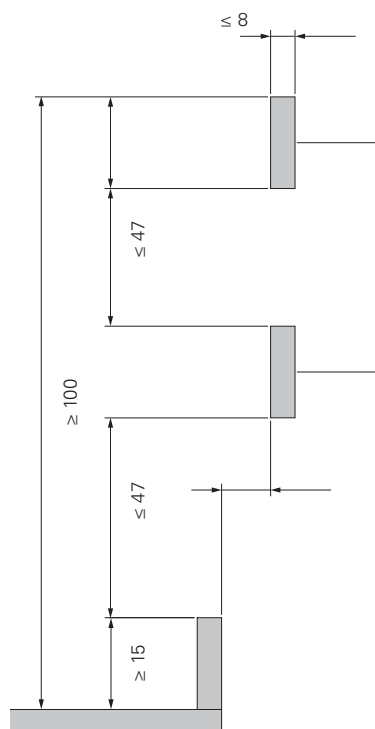

Fig. B2.12

Gabbia per scala con tavole parapetto

Requisiti:

Tavole parapetto (264) in legno massiccio C24

Dimensioni t/w = 3/15, 4/12 o 5/12 cm.

Componenti

- 6** Montante braccio a sbalzo piattaforma di ripresa ACS
- 7** Montante parapetto piattaforma di ripresa ACS l = 2,83 m
- 10** Montante braccio a sbalzo piattaforma finale ACS l = 2,61 m
- 11** Montante parapetto piattaforma finale ACS l = 2,51 m
- 12** Montante parapetto piattaforma principale ACS
- 223** Bullone a testa piatta DIN 603 M8 x 50
- 224** Dado ISO 7040 M8-8
- 264** Tavola parapetto

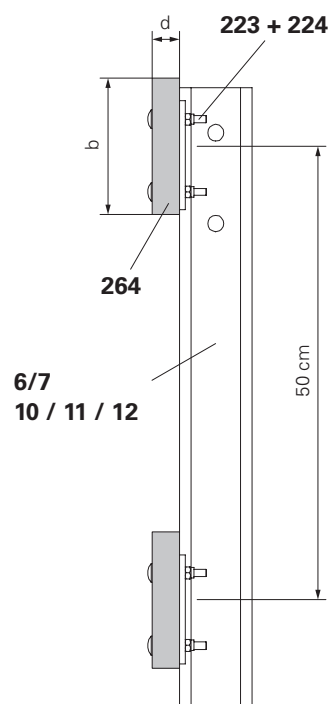

Fig. B2.13

Montaggio

1. Allineare le tavole parapetto (264) all'interno dei montanti parapetto (12).
2. Praticare un foro $\varnothing 9$ mm nel punto in cui sono posizionate le linguette.
3. Avvitare con bullone a testa piatta DIN 603 M8 x 50 (223) e dado M8 (224).

(Fig. B2.13)

Le tavole fermapiEDE sono fissate ai componenti (6), (7), (10) e (11) allo stesso modo.

Gabbia per scala con tubi di impalcatura

Requisiti:

Tubi di impalcatura in acciaio (**265**), qualità minima S235.
Dimensioni $\varnothing \times t = 48,3 \text{ mm} \times 3,2 \text{ mm}$ o $60,3 \text{ mm} \times 4,5 \text{ mm}$.

Componenti

- 6** Montante braccio a sbalzo piattaforma di ripresa ACS
- 7** Montante parapetto piattaforma di ripresa ACS $l = 2,83 \text{ m}$
- 10** Montante braccio a sbalzo piattaforma finale ACS $l = 2,61 \text{ m}$
- 11** Montante parapetto piattaforma finale ACS $l = 2,51 \text{ m}$
- 12** Montante parapetto piattaforma principale ACS
- 13** Piastra di attacco parapetto ACS/SCS
- 224** Dado ISO 7040 M8-8
- 228** Cavallotto DIN 3570 M12
- 230** Rondella ISO 7090-08 200 HV
- 231** Vite ISO 4017 M8 x 30-8.8
- 265** Tubo di impalcatura in acciaio $\varnothing 48,3 \times 3,2$
- 266** Rete di sicurezza
- 282** Dado ISO 7040 M12-8

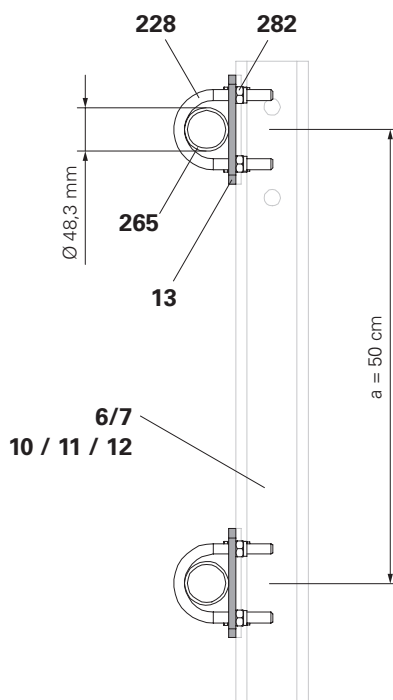

Fig. B2.14

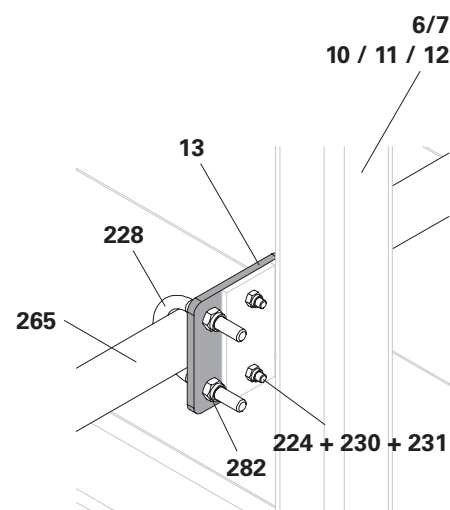

Fig. B2.15

Montaggio

1. Avvitare la piastra di attacco parapetto (**13**) con bullone M8 x 30 (**231**), rondella M8 (**230**) e dado M8 (**224**) alle alette all'interno del montante parapetto (**12**).
2. Inserire il tubo di impalcatura (**265**) nel cavallotto (**228**) e avvitare insieme al dado M12 (**282**) alla piastra di attacco parapetto (**13**).

(Fig. B2.14 + B2.15)

Collegare o sostenere i tubi di impalcatura alle estremità e al centro della campata utilizzando tubi di impalcatura verticali con giunti.

In questo modo si evita il sovraccarico.

Montaggio di reti di sicurezza

1. Fissare la rete di sicurezza (**266**) secondo le informazioni del produttore.
2. Guidare il bordo inferiore delle reti di sicurezza fino al bordo anteriore dell'impalcato della piattaforma.
3. Assicurarsi che vi sia una sovrapposizione sufficiente con altre parti della recinzione.

(Fig. B2.16)



- Misura maglia per reti di delimitazione $\leq 20 \text{ mm}$.
- Distanza tubi di impalcatura $a = 50 \text{ cm}$.

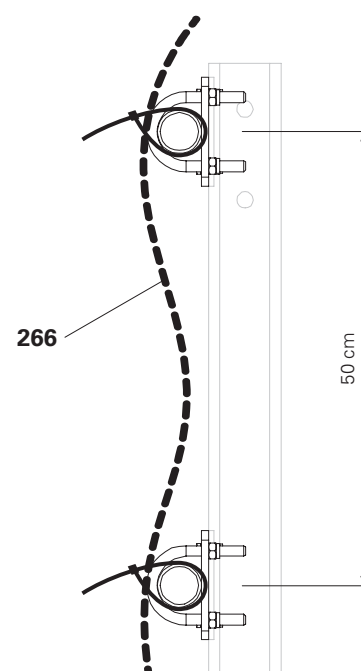

Fig. B2.16

Protezione laterale

La protezione laterale è sempre necessaria dove si verificano bordi laterali.

L'esecuzione della protezione laterale è adattata singolarmente alle esigenze e alla geometria delle piattaforme.

Il montaggio della protezione laterale è descritto singolarmente per ogni piattaforma nelle sezioni seguenti.

Protezione laterale temporanea

I bordi laterali si formano durante i processi di fissaggio, spostamento e smontaggio. Proteggere questi bordi laterali con una protezione anticaduta temporanea, ad esempio con il montante parapetto PD 8.

Componenti

- 15** Montante parapetto PD 8
- 245** Vite esagonale per legno DIN 571 8 x 60
- 252** Vite Spax 5 x 40
- 264** Tavola parapetto
- 272** Cuneo in legno

Montaggio

1. Avvitare il montante parapetto PD 8 (**15**) con vite esagonale per legno 8 x 60 (**245**) sull'impalcato della piattaforma.
2. Tavole parapetto posteriore (**264**) con cunei in legno (**272**).
3. Montare le tavole parapetto e avvitare le tavole parapetto PD 8 (**15**) con vite Spax 5 x 40 (**252**).

(Fig. B2.17)

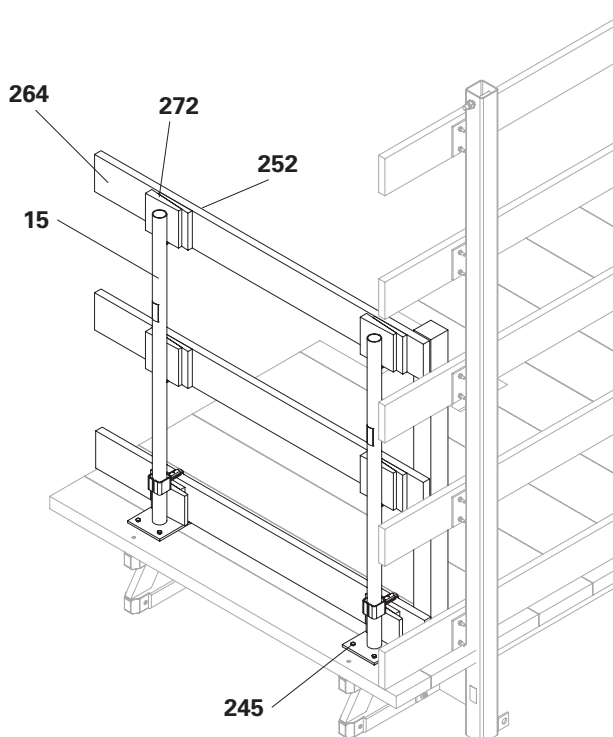

Fig. B2.17

Montaggio della botola di discesa

Componenti

200	Vite Torx 6 x 40	20
280	Botola 280 x 55, ripiegabile	1

Montaggio

1. Tagliare una cavità di 57 x 72 cm nella posizione di installazione.
(Fig. B3.01)
2. Posizionare la botola (**280**) nella cavità.
3. Avvitare il telaio della botola all'impalcato della piattaforma con viti Torx 6 x 40 (**200**).
(Fig. B3.02)



- Larghezza minima tavola: $b_{min} > 10$ cm.
Se non viene raggiunta la larghezza minima della tavola, spostare lateralmente la botola di discesa.
- Se la tavola può essere fissata solo 1 volta alla trave della piattaforma, installare una trave per fissare l'impalcato. (Fig. B3.03)

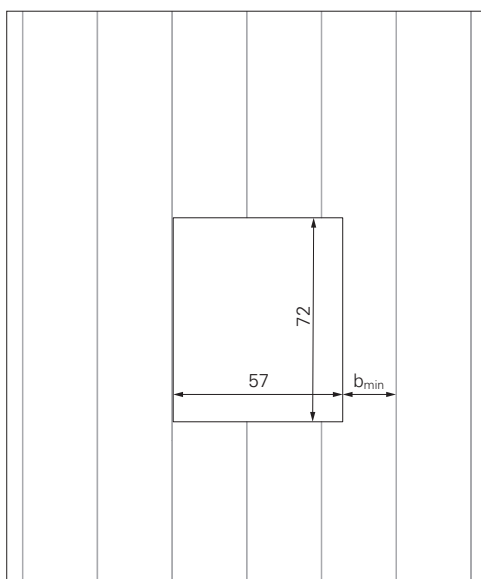

Fig. B3.01

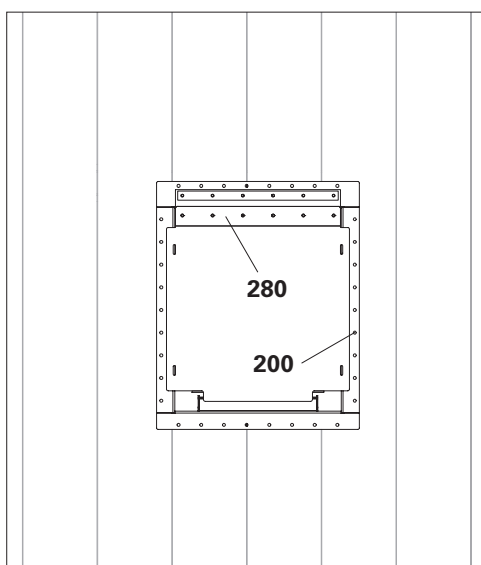

Fig. B3.02

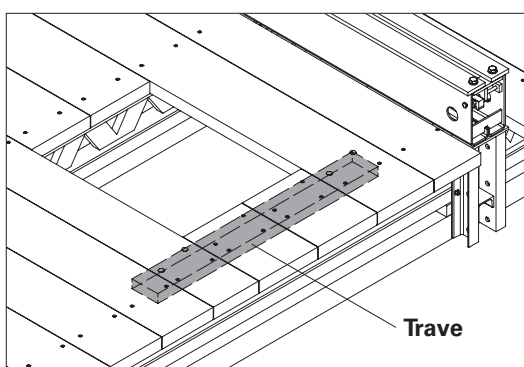

Fig. B3.03

Montaggio della scala



Non utilizzare la scala finché non è fissata saldamente in alto e in basso e non è stata montata la gabbia per la scala.

Gli elementi necessari della scala sono specifici per il progetto.

Componenti

- 200** Vite Torx 6 x 40
- 281** Bullone ISO 4017 M12 x 40-8.8
- 282** Dado ISO 7042 M12-8
- 283** Scala 180/6
- 284** Scala 220/6
- 285** Scala terminale 180/2
- 286** Base scala 30, regolabile
- 288** Gancio scala
- 289** Gabbia di sicurezza per scala 75
- 290** Gabbia di sicurezza per scala 150

Pre-assemblaggio della scala

■ Scale montate in modo permanente:

1. Spingere la scala superiore 220/6 (**284**) con il connettore (**284.1**) il più possibile nella scala inferiore 180/6 (**283**).
2. Fissare la scala inferiore al raccordo utilizzando i 4 bulloni M12 x 40 e i dadi (**281 + 282**) in dotazione.
3. Installare la base della scala (**286**) nello stesso modo con 4 bulloni M12 x 40 (**281**) e dadi sul connettore (**283.1**) della scala inferiore. (Fig. B3.04)

■ Scala inferiore come scala di aggancio:

1. Fissare il gancio della scala (**288**) ai 2 fori inferiori sulla guida della scala utilizzando i 4 bulloni M12 x 25 e i dadi (**288.1 + 288.2**) in dotazione.
2. Montare saldamente la base della scala (**286**). Vedere sopra.
3. Fissare la scala di aggancio alla scala superiore (Fig. B3.05 + B3.06)

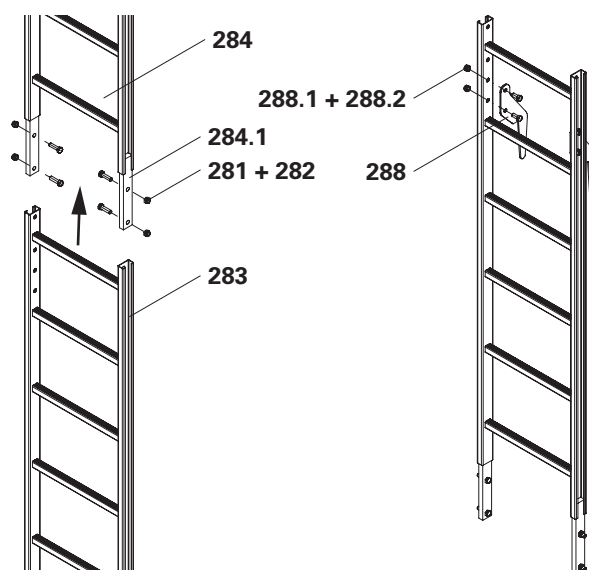

Fig. B3.05

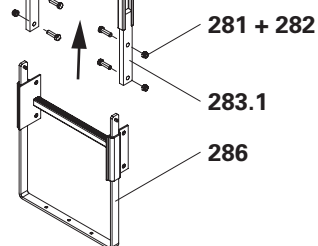

Fig. B3.04



I pioli della scala di aggancio e della scala superiore devono essere posizionati alla stessa altezza. In caso contrario, avvitare i ganci della scala nei fori corretti.



286.1
200

Fig. B3.06

Montaggio della scala sulla botola

1. Aprire il coperchio della botola (**280.1**) e sollevare la scala con la gru. Abbassare la scala attraverso l'apertura della botola (**280**).
2. Fissare la scala alla botola dall'alto utilizzando 2 bulloni M12 x 2 e dadi (**281 + 282**).

(Fig. B3.07)

In alternativa:

Fissaggio della scala terminale 180/2

1. Aprire la copertura della botola (**280.1**).
2. Sollevare le scale premontate (**283 + 285**) con la gru nella botola (**280**) e abbassarle in modo che il piolo superiore della scala si trovi nel profilo a U della botola.

(Fig. B3.08)

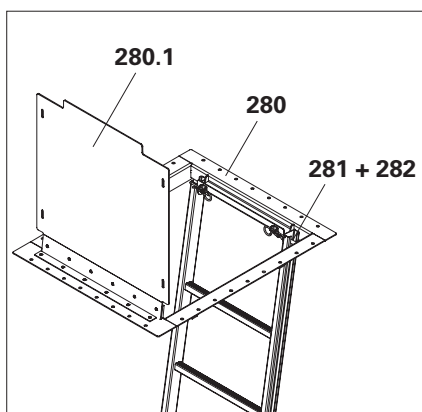

Fig. B3.07

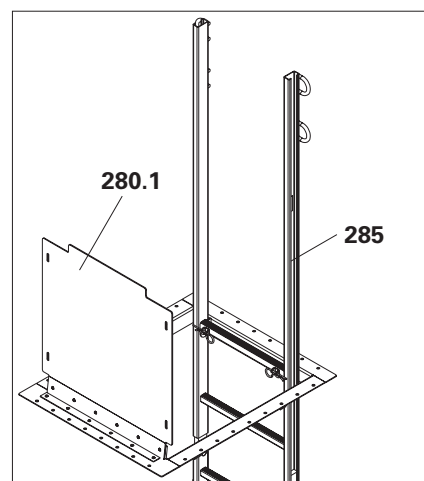

Fig. B3.08

Fissaggio della base della scala

1. Estrarre la staffa (**286.1**) della base della scala (**286**) fino all'impalcato della piattaforma. Fissare la mensola all'impalcato della piattaforma utilizzando 3 viti Torx 6 x 40 (**200**).

(Fig. B3.06)

Montaggio della gabbia per scala



- La distanza tra l'impalcato della piattaforma e la gabbia per la scala varia da 2,2 a 3,0 m.
- L'apertura tra due gabbie per scale non deve essere superiore a 50 cm.
- Sollevare la gabbia per scala con la piattaforma finale in quanto non passa attraverso la botola e deve essere montata dal basso.

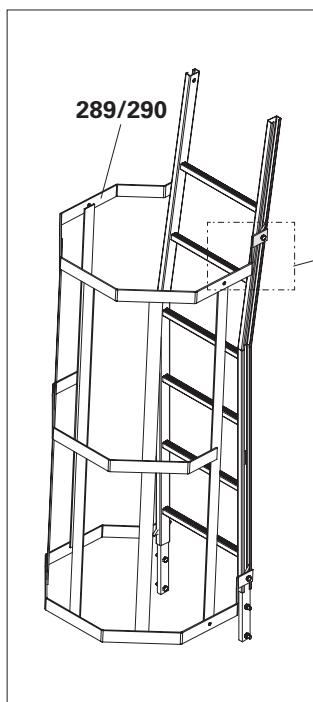
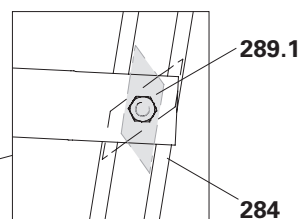
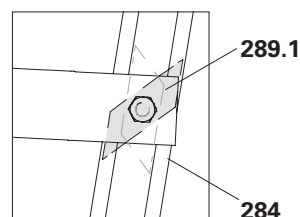

Fig. B3.09



Posizione di inserimento



Lunghezza di serraggio

1. Tirare la gabbia per scala (**289**) verso l'alto utilizzando una fune, portarla in posizione e tenerla sul posto.
2. Allentare leggermente i 4 bulloni M12 x 25 (M12) sulla piastra di serraggio (**289.1**), posizionare la piastra di serraggio sulla guida della scala (**284**), girare e serrare i bulloni.

(Fig. B3.09)



- Montare la scala in conformità con gli standard e le normative locali.
- Inclinazione massima $\alpha < 15^\circ$.

Informazioni generali

La piattaforma di servizio è la piattaforma principale dell'unità di ripresa. Il carrello è montato sulla piattaforma di servizio e sostiene la cassaforma.

La piattaforma di servizio è per lo più circolare. Dalla piattaforma di servizio si accede alla piattaforma di getto sopra e alla piattaforma di ripresa sotto.

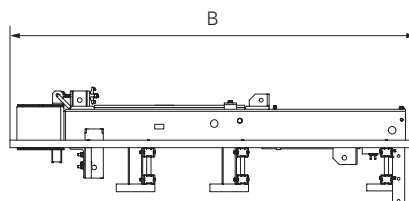

Fig. B4.01

Distanza consigliata dell'impalcato della piattaforma

- Alla struttura 5 cm.
- Alle piattaforme adiacenti 5 cm
(25 mm in meno rispetto alla cassaforma sia a sinistra che a destra).



Montare le tavole di compensazione al centro della piattaforma. (Impalcato $w < 24$ cm)

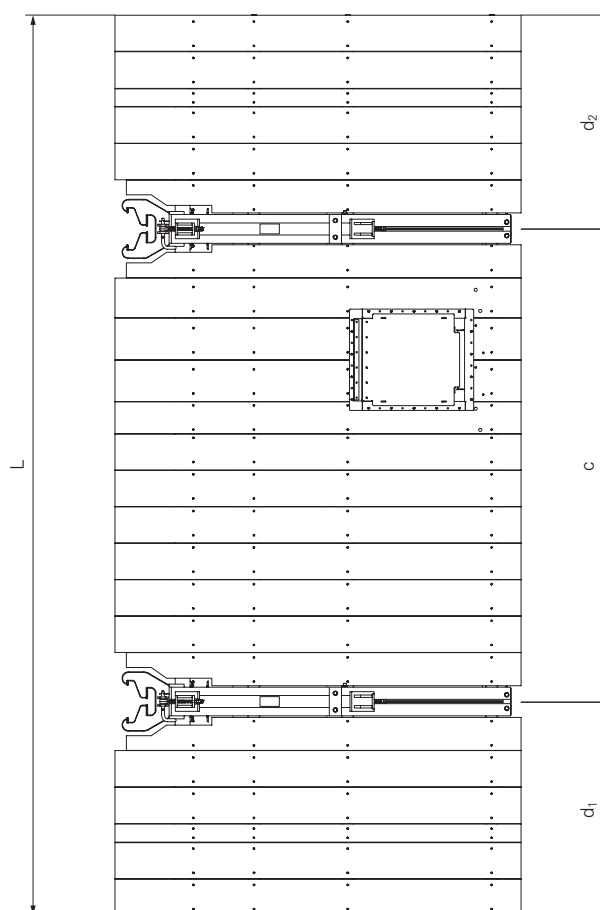

Fig. B4.02

Parametri piattaforma

L	Lunghezza unità di ripresa
B	Larghezza piattaforma di servizio
c	Distanza mensola
d	Area a sbalzo

Montaggio della piattaforma di servizio

Componenti

- 1** Traversa ACS con carrello
- 2** Angolo per mensola ACS 2
- 21** Trave per cassaforma GT 24
- 202** Vite Torx 6 x 80
- 222** Bullone a testa piatta DIN 603 M8 x 100 MU
- 239** Bullone a testa piatta DIN 603 M8 x 65 MU
- 262** Impalcato
- 277** Tavola 4 x 20 cm
- 280** Botola incernierata 55 x 60-2

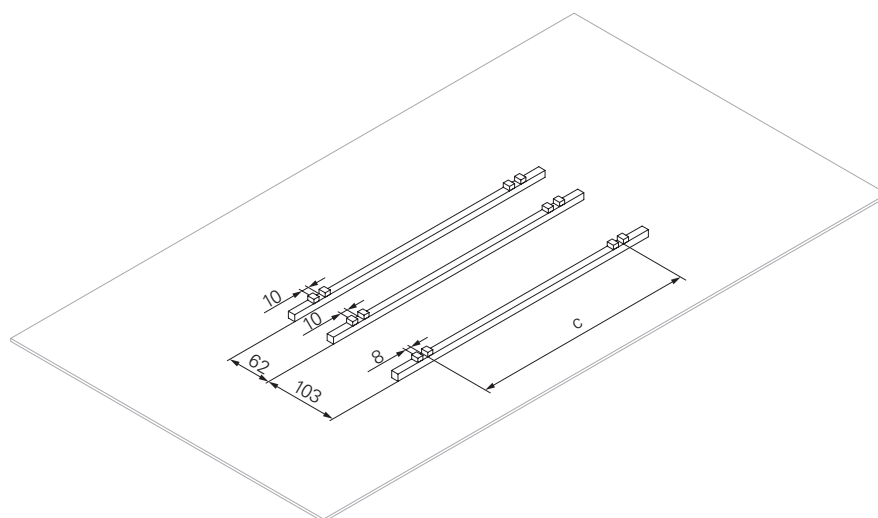

Fig. B4.03



- Predisporre tre travetti squadrati con un'imbracatura come ausilio per il montaggio. La quota c corrisponde alla distanza tra le mensole. Disporre i travetti squadrati alle distanze specificate sull'area di montaggio e allinearle parallelamente l'una all'altra. (Fig. B4.03)
- Altezza dei fermi $\leq 4,5$ cm.

Montaggio

1. Disporre l'angolo per mensola ACS 2 (**2**) e la trave per cassaforma GT 24 (**21**) sull'area di montaggio e allinearla approssimativamente alla posizione di installazione. (Fig. B4.04)
2. Fissare la traversa ACS (**1**) alla gru e abbassarla in posizione di montaggio utilizzando l'angolo (**2**). (Fig. B4.05)

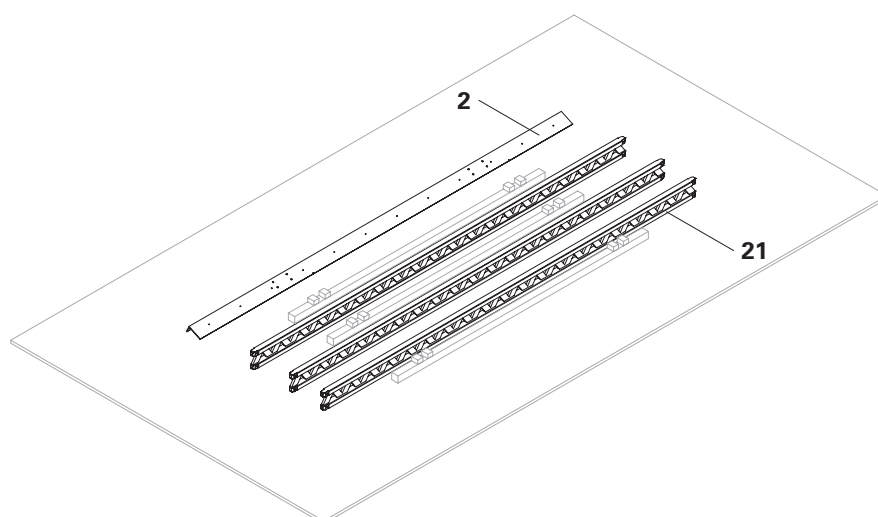

Fig. B4.04

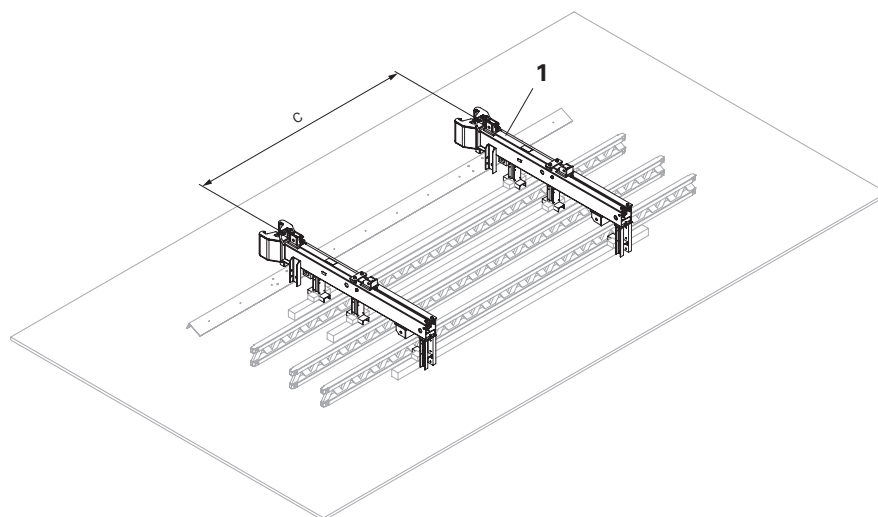

Fig. B4.05



Attenzione

I componenti pesanti possono ribaltarsi!
Lividi su braccia e gambe.

⇒ Non scollegare la traversa ACS (1) dalla gru fino a quando la traversa ACS (1) è imbullonata all'angolo ACS (2).

3. Avvitare insieme la traversa (1) e l'angolo (2) utilizzando i materiali di montaggio forniti.
Assicurarsi che la rondella piana (2.4) sia installata nella posizione corretta (inclinata).

(Fig. B4.06 + Fig. B4.06a)

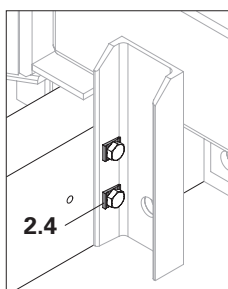

Fig. B4.06a

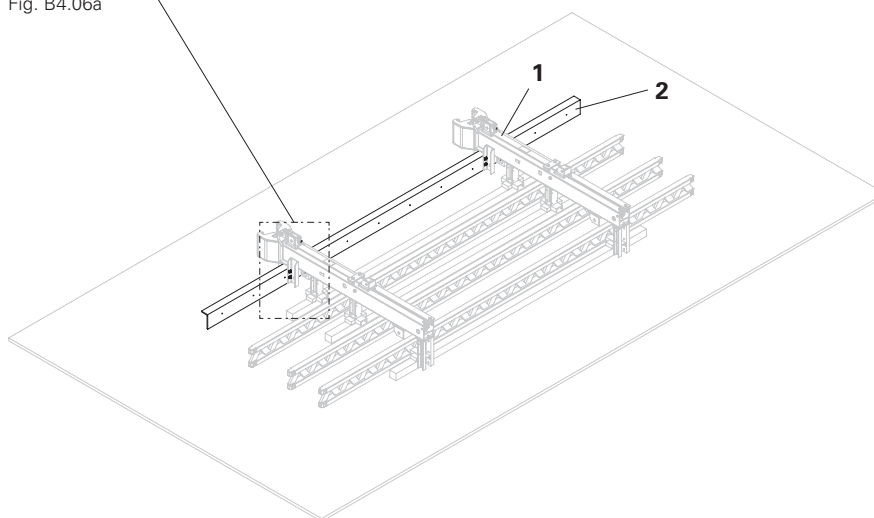

Fig. B4.06



Nota

- La rondella piana deve essere posizionata in piano e integralmente con il profilo.
- La testa della vite deve essere posizionata in piano e integralmente con la rondella piana.

4. Tagliare 3 tavole 4 x 20 (277) a misura per adattarle all'angolo ACS (2).

5. Preforare tavole (277) con Ø 9 mm.

6. Avvitare all'angolo (2) con bulloni a testa piatta DIN 603 M8 x 65 MU (239).

(Fig. B4.07 + B4.07a)

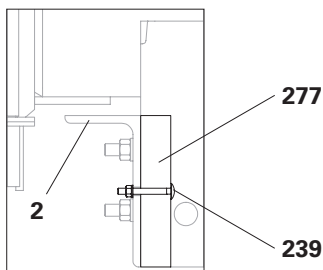

Fig. B4.07a

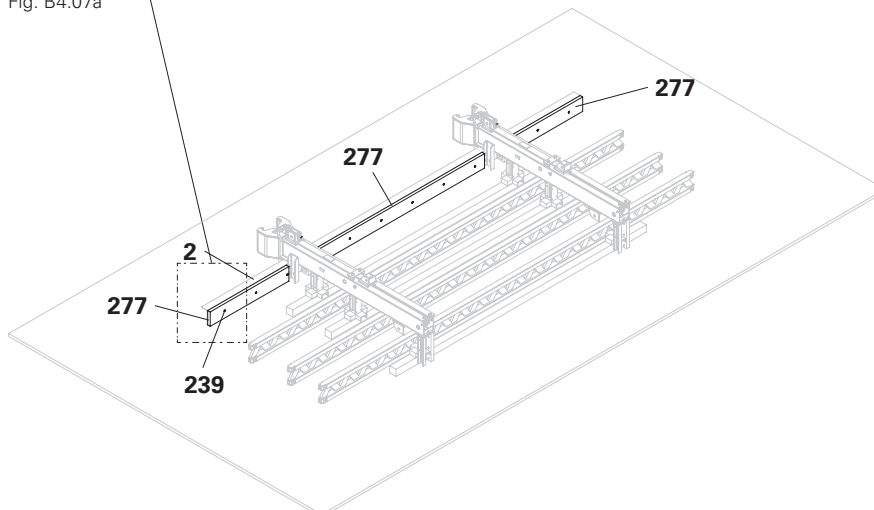

Fig. B4.07

B4 Piattaforma di servizio (livello 0)

7. Posizionare la trave per cassaforma GT 24 (**21**) come trave della piattaforma nel supporto per trave della piattaforma (**1.1**) della traversa (**1**) e allinearla.
Verificare le dimensioni diagonali.
Allineare le traverse (**1**) parallelamente e le travi per casseforme (**21**) perpendicolarmente alla traversa (**1**).
(Fig. B4.08 + B4.09)
8. Preforare la trave per cassaforma GT 24 (**21**) con $\varnothing 9$ mm e avvitare con bulloni a testa piatta DIN 603 M8 x 100 MU (**222**) sul supporto per trave della piattaforma (**1.1**).
(Fig. B4.09)

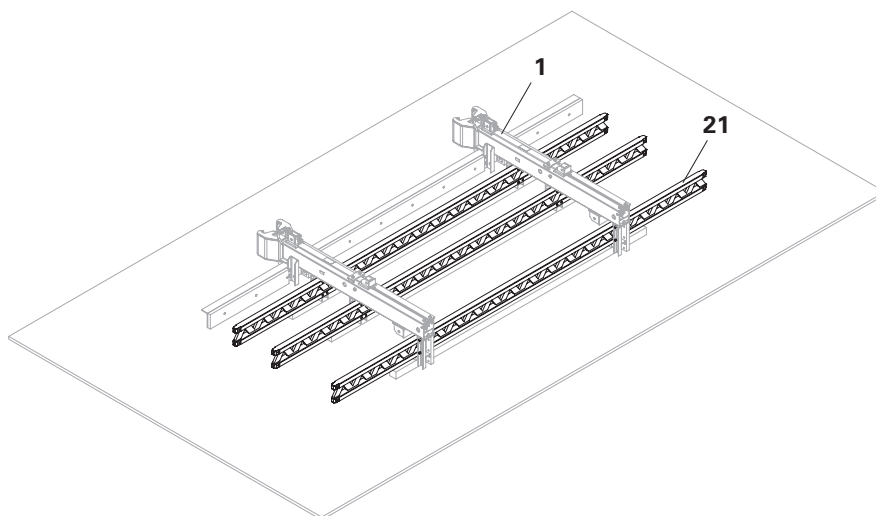

Fig. B4.08

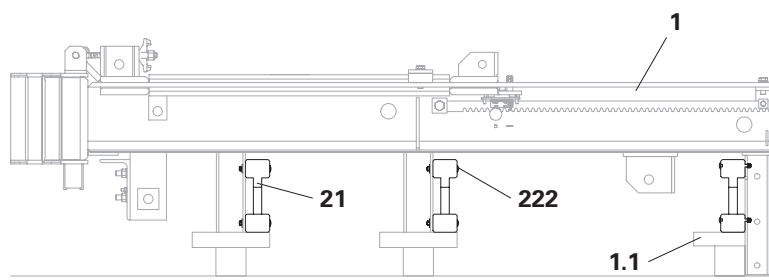

Fig. B4.09

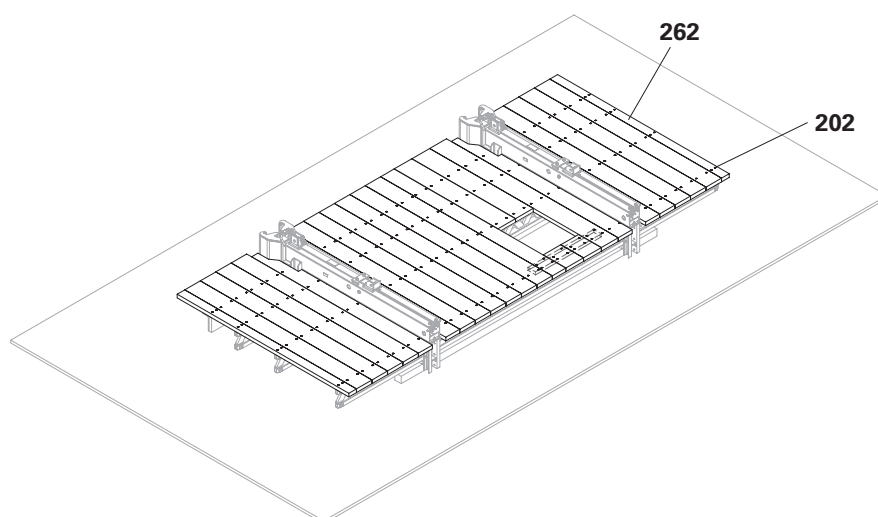

Fig. B4.10

9. Segare a misura l'impalcato (**262**).
10. Sfinestrare l'impalcato della piattaforma.
Per dispositivo di sospensione II ACS secondo Fig. B4.11 + B4.12.
Per dispositivo di sospensione-2 I ACS secondo Fig. B4.11 + B4.13.
11. Posizionare l'impalcato (**262**) sulla trave per cassaforma GT 24 (**21**), allinearla e avvitare saldamente con 2 viti Torx 6 x 80 (**202**) per trave per cassaforma. (Fig. B4.10)
12. Installare la botola (**280**), vedere "Montaggio della botola di discesa" a pagina 60. (Fig. B4.11)



- Le dimensioni $x_1 - x_5$ sono specifiche per il progetto.
- Se necessario, è anche possibile fissare l'impalcato della botola di discesa a un elemento di transizione.

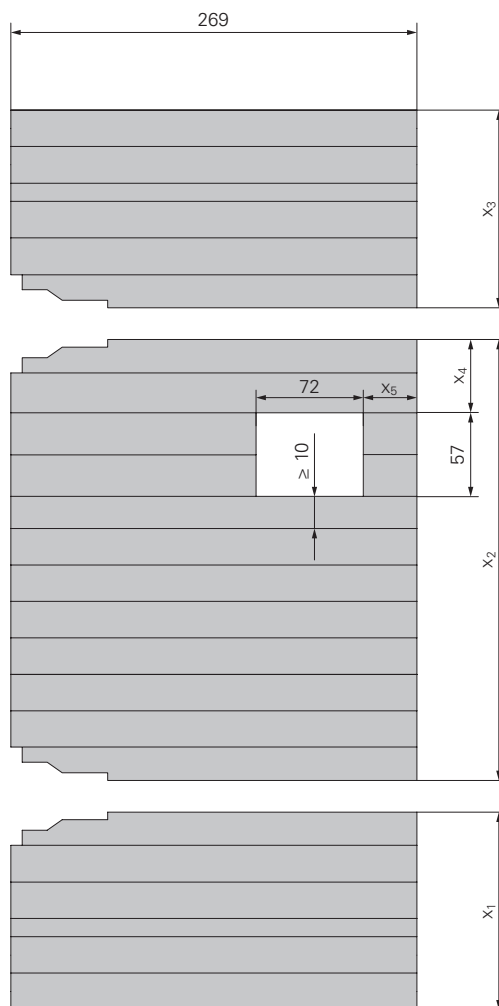

Fig. B4.11

Dispositivo di sospensione II ACS

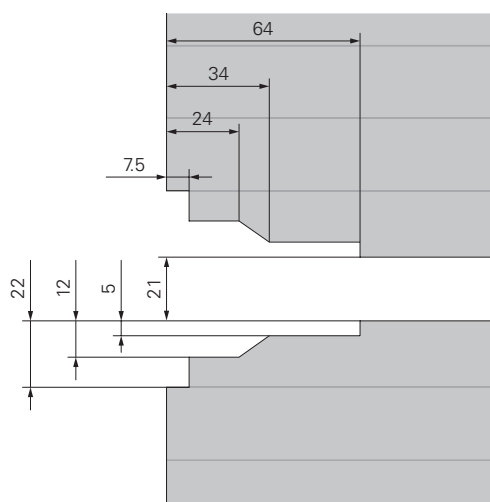

Fig. B4.12

Dispositivo di sospensione-2 I ACS

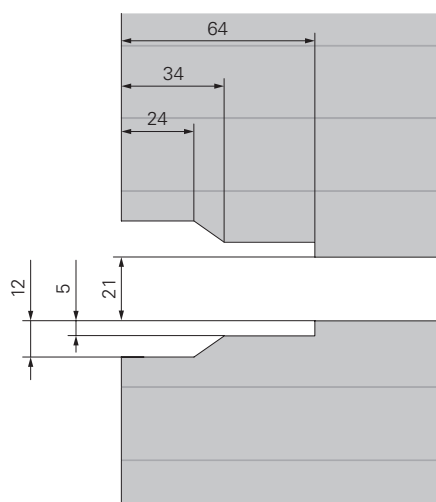

Fig. B4.13

Informazioni generali

La piattaforma di ripresa si trova sotto la piattaforma di servizio. Il sistema idraulico è installato sulla piattaforma di ripresa. Da qui vengono azionati i dispositivi di ripresa e la centralina idraulica. La piattaforma di ripresa è per lo più circolare. Da qui si accede alla piattaforma di servizio in alto e alla piattaforma finale in basso.

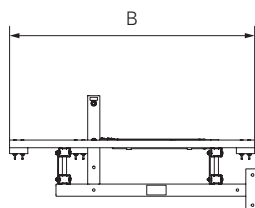

Fig. B5.01

Distanza consigliata dell'impalcato della piattaforma

- Alla struttura 5 cm.
- Alle piattaforme adiacenti 5 cm (25 mm in meno rispetto alla cassaforma sia a sinistra che a destra).

Parametri piattaforma	
L	Lunghezza unità di ripresa
B	Piattaforma di ripresa larga
c	Distanza mensola
d	Area a sbalzo

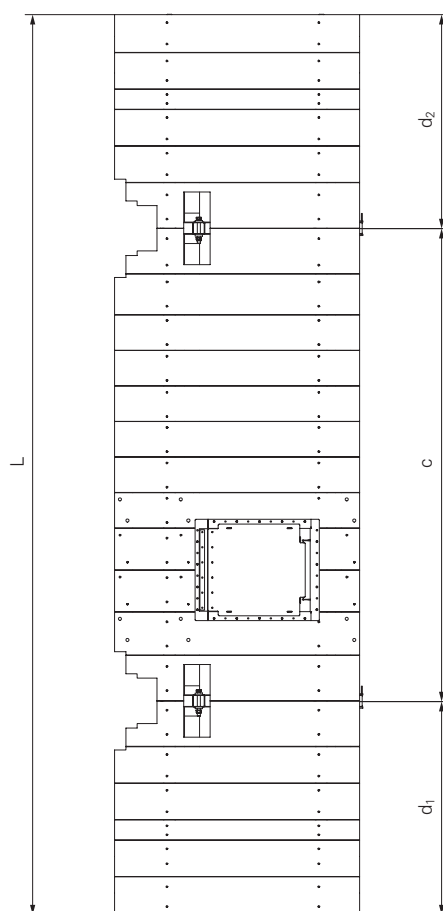

Fig. B5.02

Installazione della piattaforma di ripresa

Componenti

- 5** Trave per piattaforma di ripresa ACS
- 21** Trave per cassaforma GT 24
- 202** Vite Torx 6 x 80
- 222** Bullone a testa piatta DIN 603 M8 x 100 MU
- 262** Impalcato
- 280** Botola incernierata 55 x 60-2



- Come ausilio per il montaggio, predisporre due travetti squadrate con un ausilio di arresto. La quota c corrisponde alla distanza tra le mensole. Disporre i travetti squadrate alle distanze specificate sull'area di montaggio e allinearle parallelamente l'una all'altra. (Fig. B5.03)
- Altezza dei fermi $\leq 4,5$ cm.

Montaggio

1. Disporre le travi della piattaforma di ripresa ACS (**5**) nell'interasse delle mensole. (Fig. B5.04)

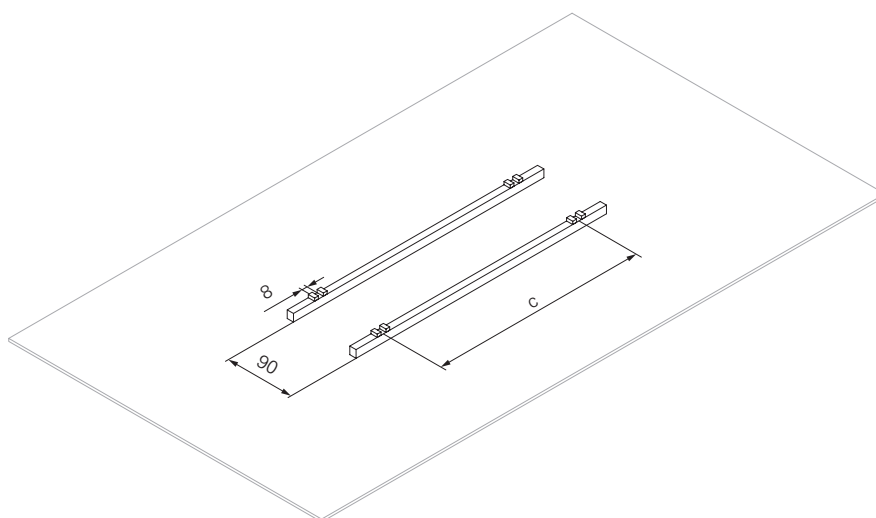

Fig. B5.03

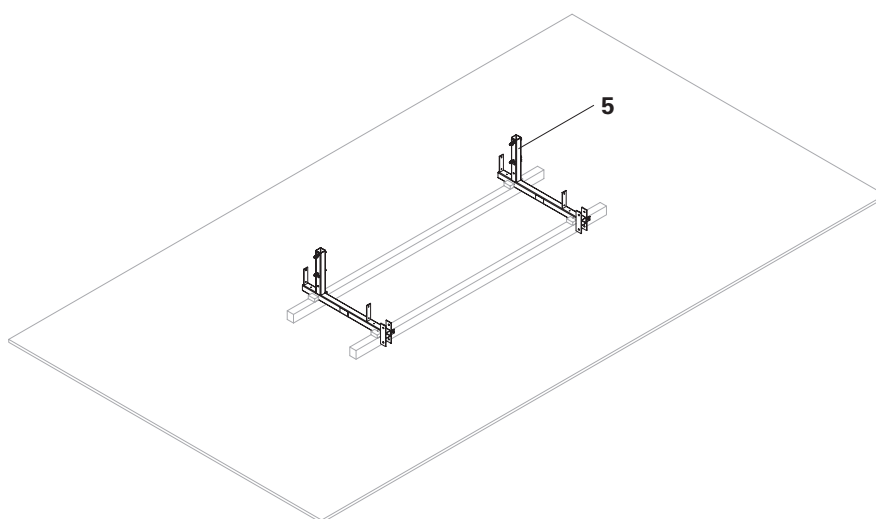

Fig. B5.04

B5 Piattaforma di ripresa (livello -1)

2. Posizionare le travi per casseforme GT 24 (**21**) sulle travi della piattaforma di ripresa ACS (**5**) e allinearle. (Fig. B5.05)
3. Preforare la trave per cassaforma GT 24 (**21**) con $\varnothing 9$ mm e avvitare con bulloni a testa piatta DIN 603 M8 x 100 MU (**222**) sulla trave della piattaforma di ripresa ACS (**5**). (Fig. B5.06)

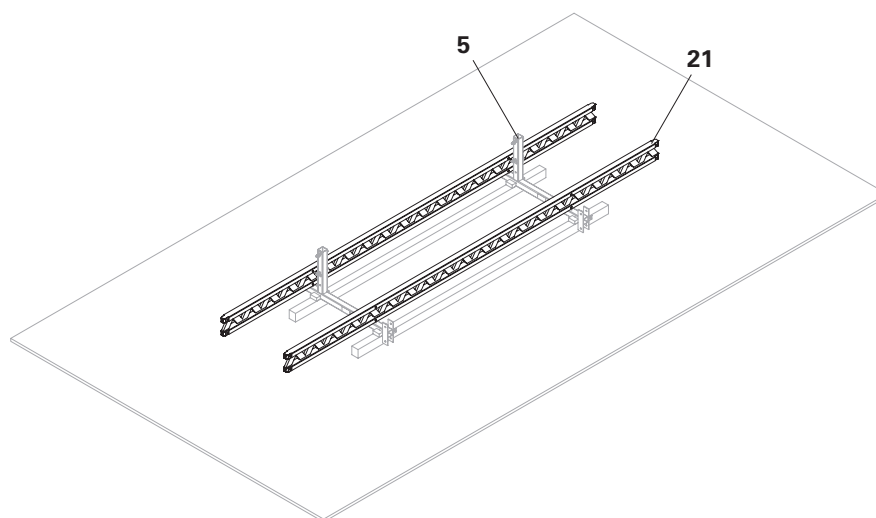

Fig. B5.05

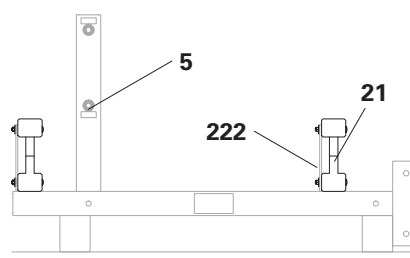

Fig. B5.06

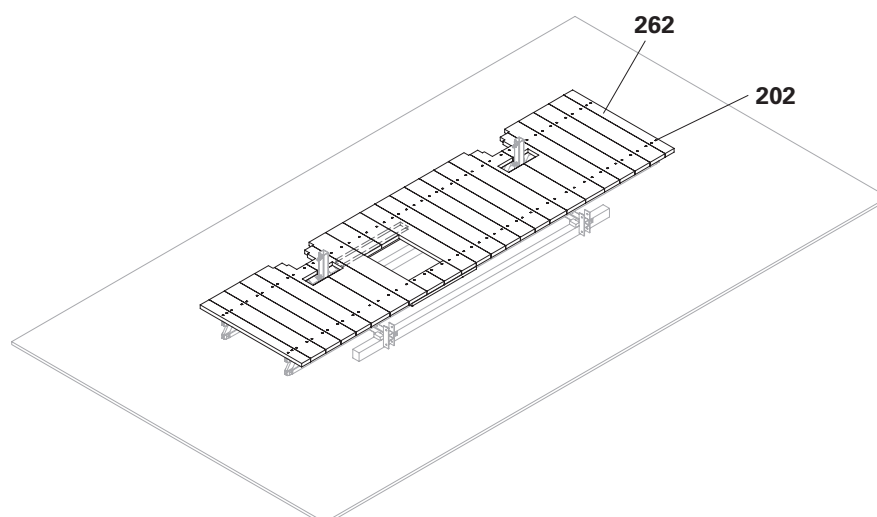

Fig. B5.07

B5 Piattaforma di ripresa (livello -1)

4. Segare a misura l'impalcato (**262**).
5. Sfinestrare l'impalcato della piattaforma.
Per dispositivo di sospensione II ACS secondo Fig. B5.09 + B5.10.
Per dispositivo di sospensione-2 I ACS secondo Fig. B5.09 + B5.11.
6. Posizionare l'impalcato (**262**) sulla trave per cassaforma GT 24 (**21**), allinearlo e avvitarlo saldamente con 2 viti Torx 6 x 80 (**202**) per trave per cassaforma. (Fig. B5.07).
7. Installare la botola (**280**), vedere "Montaggio della botola di discesa" a pagina 60.
(Fig. B5.09)



- Le dimensioni $x_1 - x_2$ sono specifiche per il progetto.
- Se necessario, fissare anche l'impalcato alla botola di discesa a tre travi. (Fig. B5.08)
- Dopo aver accoppiato la piattaforma di servizio e la piattaforma di ripresa, chiudere le cavità nell'impalcato della piattaforma.

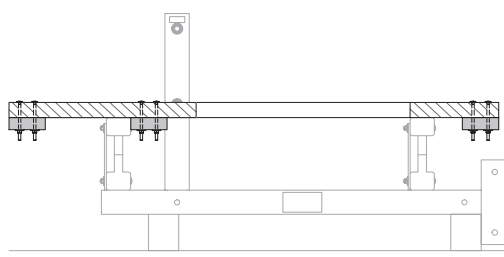

Fig. B5.08

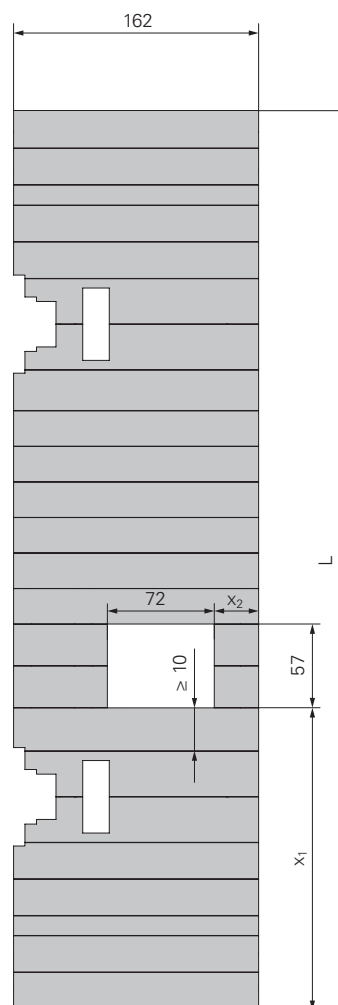

Fig. B5.09

Dispositivo di sospensione II ACS

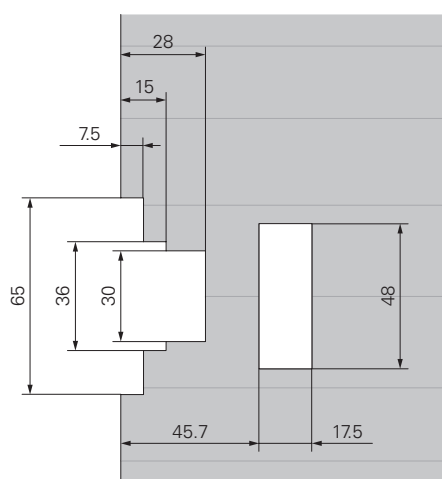

Fig. B5.10

Dispositivo di sospensione-2 I ACS

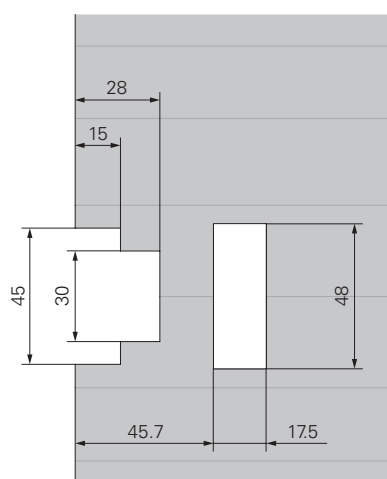

Fig. B5.11

ACS R Sistema autorampante

Istruzioni di montaggio e d'uso – Configurazione standard

Informazioni generali

La piattaforma finale si trova sotto la piattaforma di ripresa. I dispositivi di sospensione e i coni di ripresa finali vengono rimossi da quella posizione. Se necessario, i fori di ancoraggio vengono chiusi con coni in calcestruzzo. La piattaforma finale è solitamente circonferenziale. Da qui si accede alla piattaforma di ripresa soprastante.

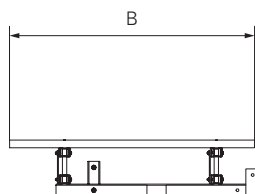

Fig. B6.01

Distanza consigliata dell'impalcato della piattaforma

- Alla struttura 5 cm.
- Alle piattaforme adiacenti 5 cm
(25 mm in meno rispetto alla cassaforma sia a sinistra che a destra).

Parametri piattaforma	
L	Lunghezza unità di ripresa
B	Larghezza piattaforma finale
c	Distanza mensola
d	Area a sbalzo

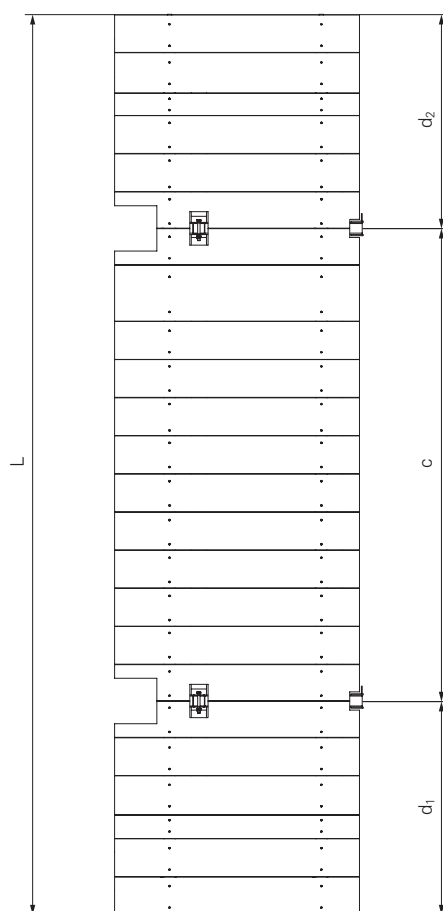

Fig. B6.02

Assemblaggio della piattaforma finale

Componenti

- 8** Trave per piattaforma finale ACS
- 21** Trave per cassaforma GT 24
- 202** Vite Torx 6 x 80
- 222** Bullone a testa piatta DIN 603 M8 x 100 MU
- 262** Impalcato



- Come ausilio per il montaggio, predisporre due travetti squadrati con un ausilio di arresto. La quota c corrisponde alla distanza tra le mensole. Disporre i travetti squadrati alle distanze specificate sull'area di montaggio e allinearle parallelamente l'una all'altra. (Fig. B6.03)
- Altezza dei fermi $\leq 4,5$ cm.

Montaggio

1. Disporre le travi della piattaforma finale ACS (**8**) nell'interasse delle mensole. (Fig. B6.04)

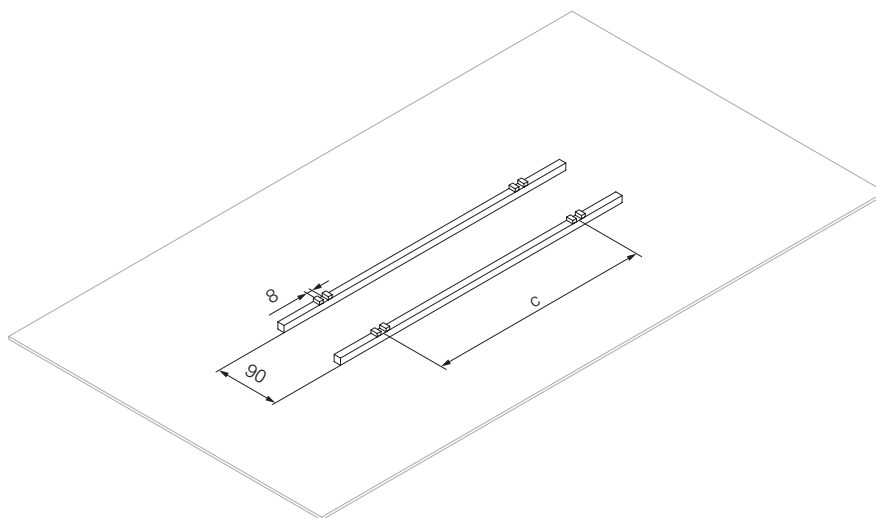

Fig. B6.03

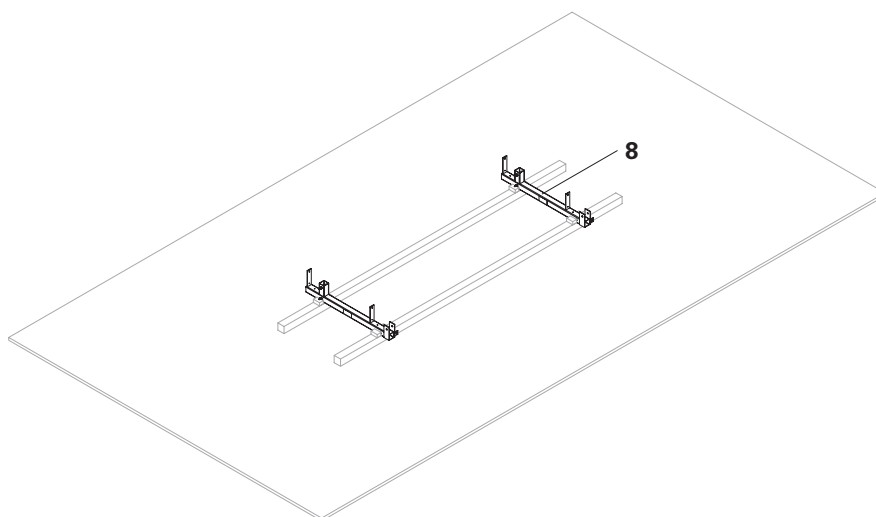

Fig. B6.04

B6 Piattaforma finale (livello -2)

2. Posizionare le travi per casseforme GT 24 (**21**) sulle travi della piattaforma finale ACS (**8**) come travi della piattaforma e allinearle. (Fig. B6.05)
3. Preforare la trave per cassaforma GT 24 (**21**) con $\varnothing 9$ mm e avvitare con bulloni a testa piatta DIN 603 M8 x 100 MU (**222**) sulla trave per piattaforma finale (**8**). (Fig. B6.06)

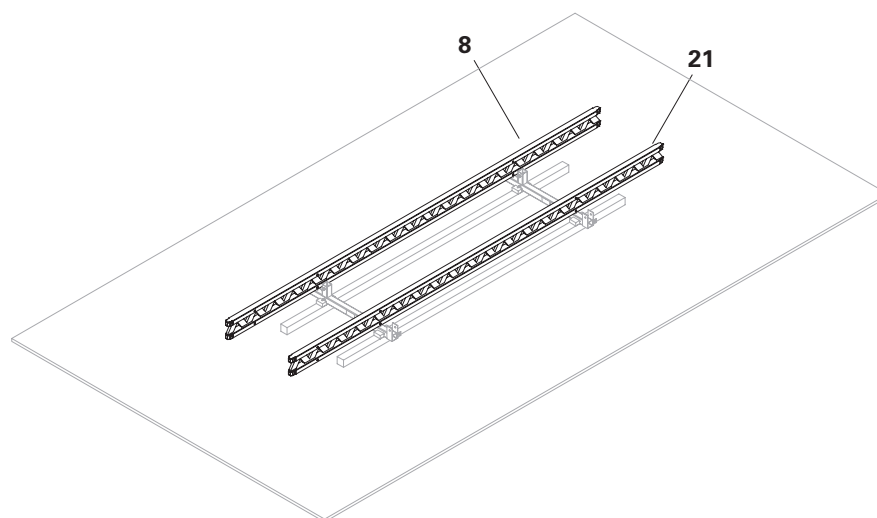

Fig. B6.05

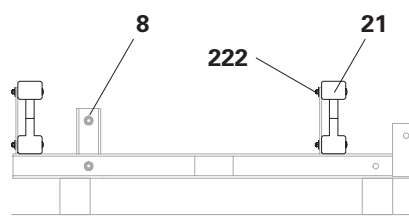

Fig. B6.06

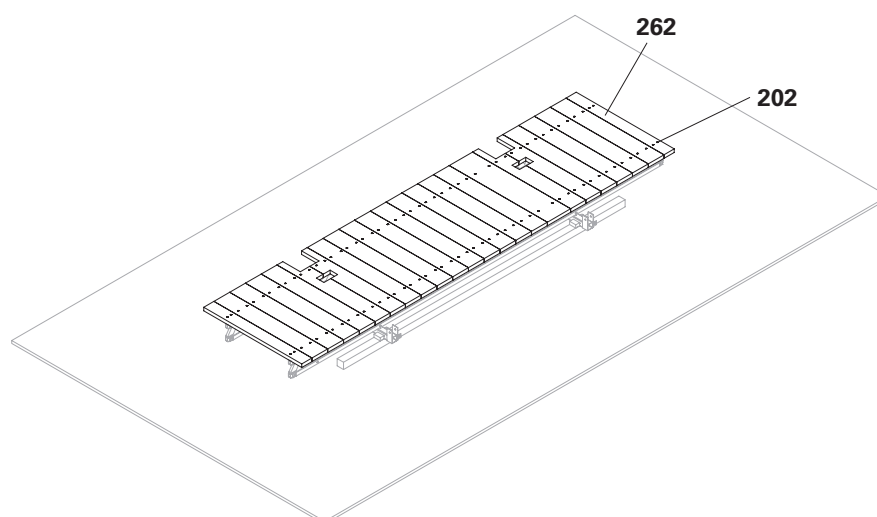

Fig. B6.07

B6 Piattaforma finale (livello -2)

4. Segare a misura l'impalcato (**262**).
5. Sfinestrare l'impalcato della piattaforma secondo la Fig. B6.08 + B6.09.
6. Posizionare l'impalcato (**262**) sulla trave per cassaforma GT 24 (**21**), allinearla e avvitare saldamente con 2 viti Torx 6 x 80 (**202**) per trave per cassaforma. (Fig. B6.07).

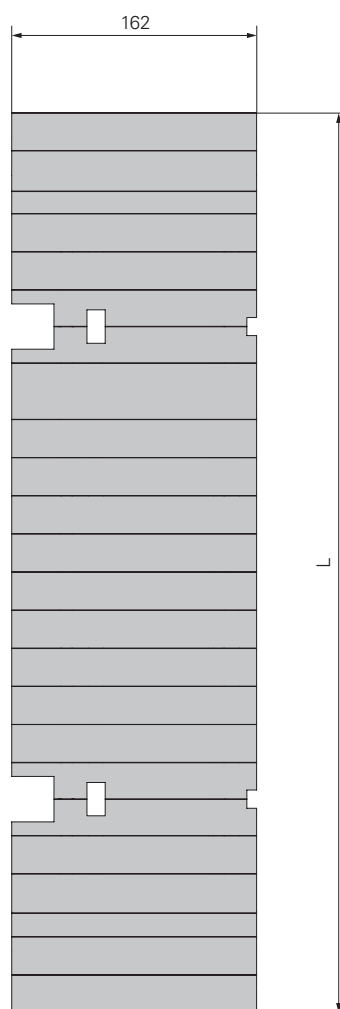

Fig. B6.08

Dispositivo di sospensione-2 I ACS e dispositivo di sospensione II ACS

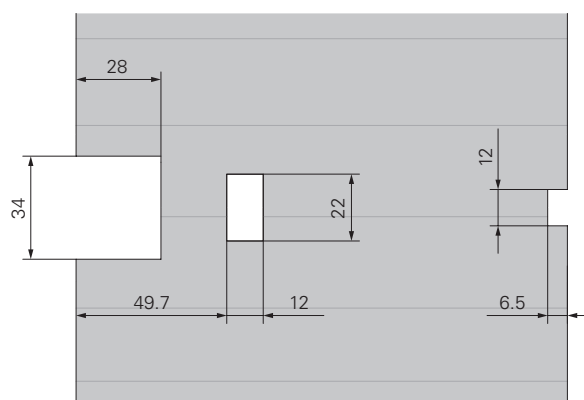

Fig. B6.09

Preparazione della cassaforma

Le unità cassaforma vengono solitamente consegnate in cantiere da PERI preassemblate. Il montaggio di unità cassaforma non è oggetto di queste istruzioni.

Quando si utilizza il dispositivo di sospensione II ACS, è necessario montare anche la piastra di predisposizione ACS 399.

Componenti

- 170** Cono di ripresa 2 M30/DW 20
- 173** Piastra di posizionamento ancoraggio M30
- 174** Vite esagonale per legno DIN 571 6 x 20
- 175** Vite di posizionamento M30
- 176** Piastra di predisposizione ACS 399
- 201** Vite Torx 6 x 60
- 238** Bullone a testa piatta DIN 603 M8 x 45 MU

Montaggio

1. Posizionare l'unità cassaforma su travetti squadrati con il manto rivolto verso l'alto.
2. Rimuovere i tappi in plastica dai fori di ancoraggio preforati.
3. Posizionare la piastra di predisposizione ACS 399 (**176**) sul manto (**270**) e allinearla in modo appropriato con i fori di ancoraggio.
4. Fissare temporaneamente la piastra di predisposizione ACS 399 (**176**) con viti Torx 6 x 60 (**201**).
5. Contrassegnare i fori per le viti a testa tonda e praticare fori $\varnothing 9$ mm.
6. Avvitare la piastra di predisposizione ACS 399 (**176**) con bullone a testa piatta DIN 603 M8 x 45 MU (**238**).

(Fig. B.7.01 + B.7.01a)

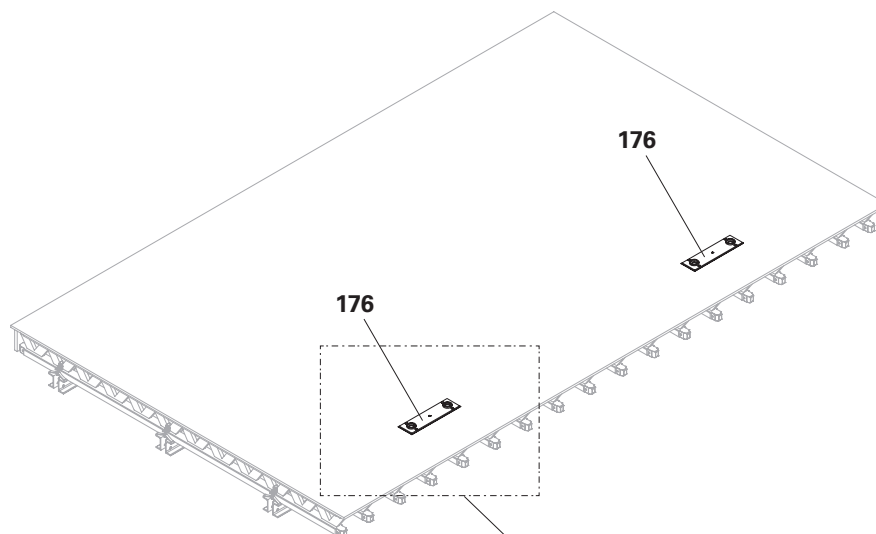

Fig. B.7.01

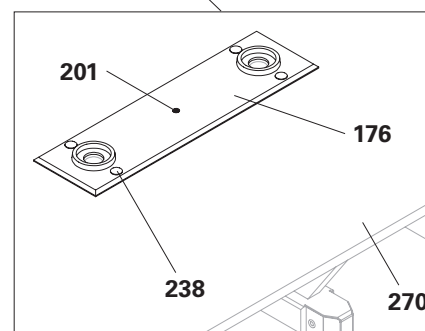

Fig. B.7.01a

B7 Piattaforma di getto (livello +1)

7. Ruotare l'unità cassaforma e posizionarla sul manto di cassaforma. Sostenere l'unità cassaforma in modo che le piastre di predisposizione (176) siano liberamente accessibili.
 8. Per un montaggio preciso della piastra di posizionamento ancoraggio M30 (173), trattenere il cono di ripresa-2 M30/DW 20 (170) contro la piastra di predisposizione ACS 399 (176).
 9. Avvitare il cono di ripresa-2 M30/DW 20 (170) dal lato opposto con la vite di posizionamento M30 (175) e la piastra di posizionamento ancoraggio M30 (173).
 10. Allineare la piastra di posizionamento ancoraggio M30 (173) e avvitare al manto con una vite per legno 6 x 20 (174).
 11. Rimuovere il cono di ripresa-2 M30/DW 20 (170) e la vite di posizionamento M30 (175).
- (Fig. B7.02 + B7.02a)

Vista laterale

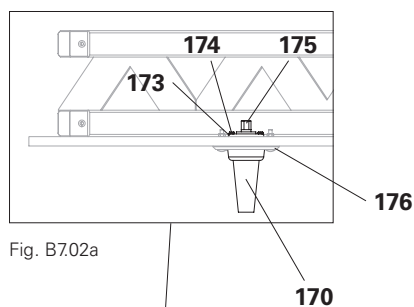

Fig. B7.02a

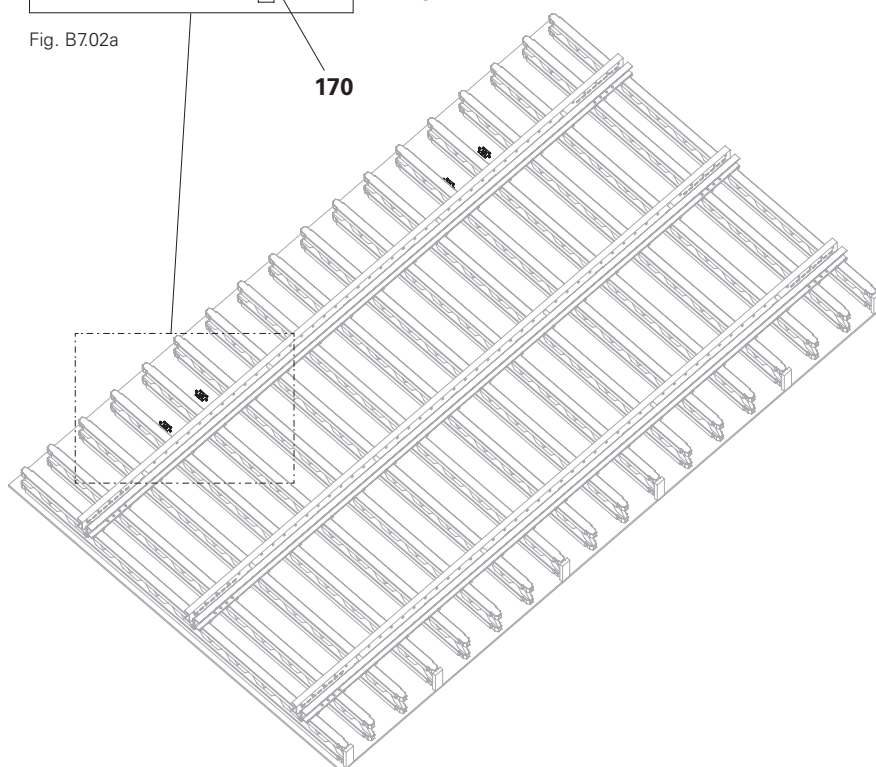

Fig. B7.02



Nota

- Per un sollevamento e un trasporto sicuri, fissare l'unità cassaforma alla traversa di sollevamento 9 t con due staffe di sollevamento 24.
- Se non si utilizza una traversa di sollevamento 9 t, montare un rinforzo di compressione tra le staffe di sollevamento 24.

Informazioni generali

La piattaforma di getto si trova sopra la piattaforma di servizio. Da qui viene installato l'ancoraggio in avanzamento, vengono eseguiti i lavori di armatura e viene gettato il calcestruzzo.

La piattaforma di getto è solitamente circonferenziale, da qui si accede alla piattaforma di servizio o alla piattaforma intermedia della cassaforma sottostante.

Distanza consigliata dell'impalcato della piattaforma

- Alle piattaforme adiacenti 5 cm (25 mm in meno rispetto alla cassaforma sia a sinistra che a destra).

Montaggio delle piattaforme di getto

Componenti

- 28** Mensola GB 80
- 29** Parapetto di chiusura 55
- 200** Vite Torx 6 x 40
- 262** Impalcato
- 264** Tavola parapetto
- 280** Botola incernierata 55 x 60-2

Montaggio

1. Fissare la mensola GB 80 (**28**) alla trave per cassaforma GT 24 (**21**) e fissarla con la morsa (**28.1**).
(Fig. B7.03)
2. Segare a misura l'impalcato (**262**).
3. Posizionare l'impalcato (**262**) sulla mensola GB 80 (**28**), allinearli e fissarli dal basso con viti Torx 6 x 40 (**200**).
(Fig. B7.04)

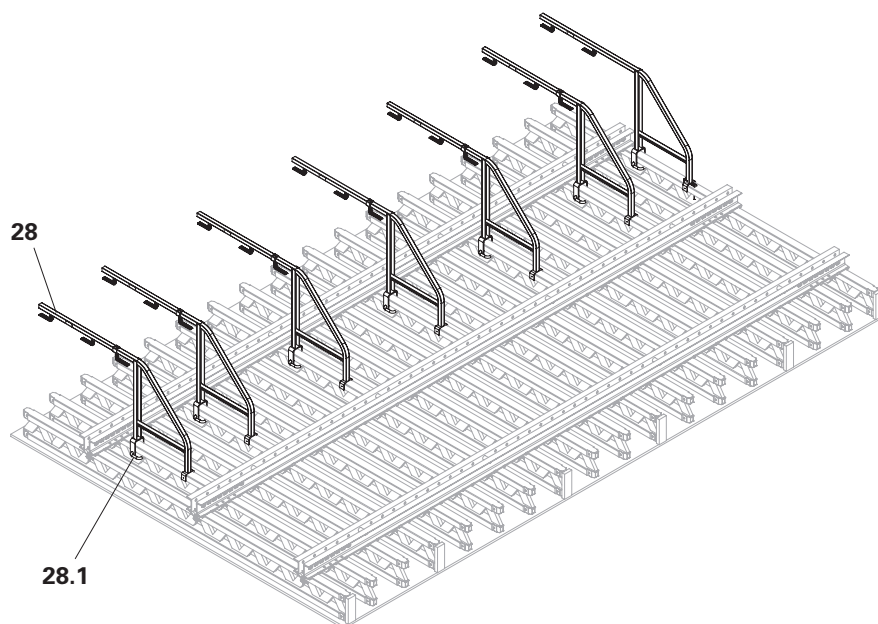

Fig. B7.03

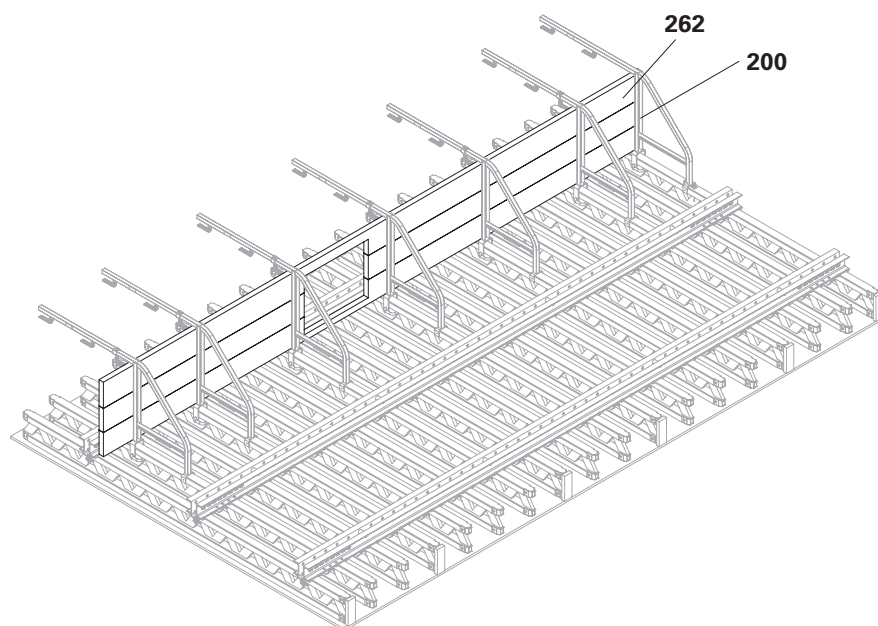

Fig. B7.04

B7 Piattaforma di getto (livello +1)

5. Sfinestrare l'impalcato della piattaforma secondo la figura B7.06.
6. Installare la botola (280), vedere "Montaggio della botola di discesa" a pagina 60.
7. Inserire le tavole parapetto (264) nei supporti e avvitare con viti Torx 6 x 40 (200). Se necessario, riallineare le tavole parapetto.
8. Se la piattaforma di getto non è circonferenziale, posizionare un parapetto di chiusura 55 (29) sull'impalcato della piattaforma il più a fondo possibile e serrare il calibro a gancio (29.1) con il dado di trascinamento (29.2).

(Fig. B7.05)

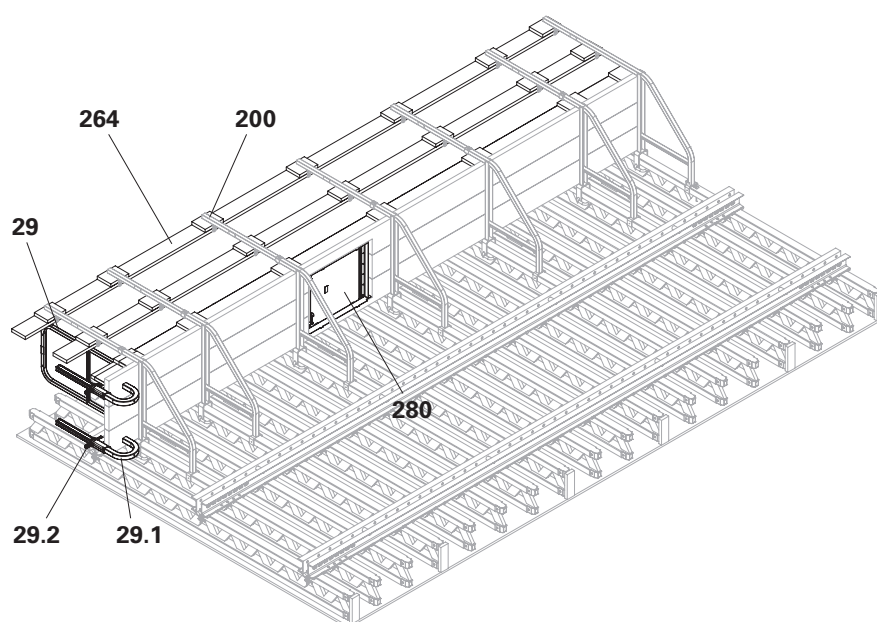

Fig. B7.05



Le dimensioni $x_1 - x_2$ sono specifiche per il progetto.

Installazione della piattaforma intermedia della cassaforma

La piattaforma intermedia della cassaforma al livello +0,5 si trova sopra la piattaforma di servizio. Da qui vengono montati ulteriori ancoraggi per casseforme per grandi altezze di getto.

La piattaforma intermedia della cassaforma è solitamente circonferenziale. Da qui, si accede alla piattaforma di servizio sottostante e alla piattaforma di getto soprastante.

La piattaforma intermedia della cassaforma e la piattaforma di getto sono degli assemblaggi quasi identici. (Fig. B7.06 + B7.07)

L'assemblaggio della piattaforma intermedia della cassaforma è analogo l'assemblaggio della piattaforma di getto e viene montato con essa.

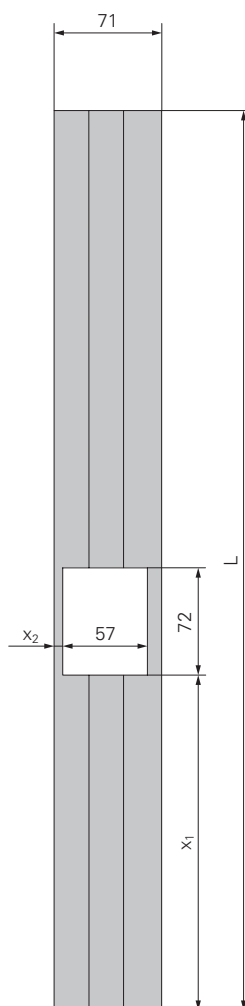

Fig. B7.06

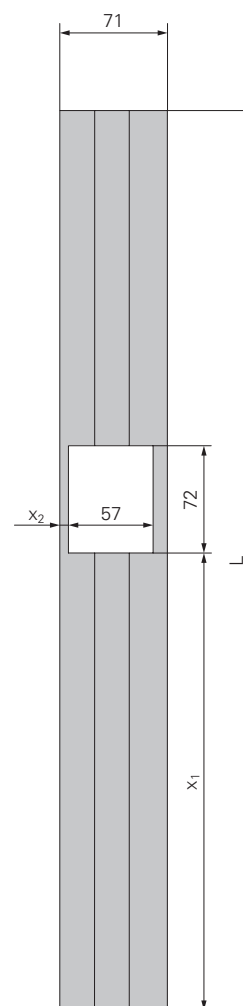

Fig. B7.07

Informazioni generali

La struttura delle unità di ripresa sui bordi dell'edificio corrisponde alla struttura di una normale unità di ripresa.

La differenza è rappresentata da

- un montante braccio a sbalzo più lungo,
- l'assemblaggio aggiuntivo della protezione laterale.

Implementazione

Per le unità di ripresa sui bordi dell'edificio, viene montata un'unità di ripresa a filo con il bordo dell'edificio.

La seconda unità di ripresa è montata sfalsata verso il bordo della struttura e ha un montante braccio a sbalzo più lungo. Questa sporgenza facilita il passaggio all'unità di ripresa adiacente.

Le piattaforme di servizio, di ripresa e finali sono costruite allo stesso modo. (Fig. B8.01 + B8.02 + B8.03 + B8.04)

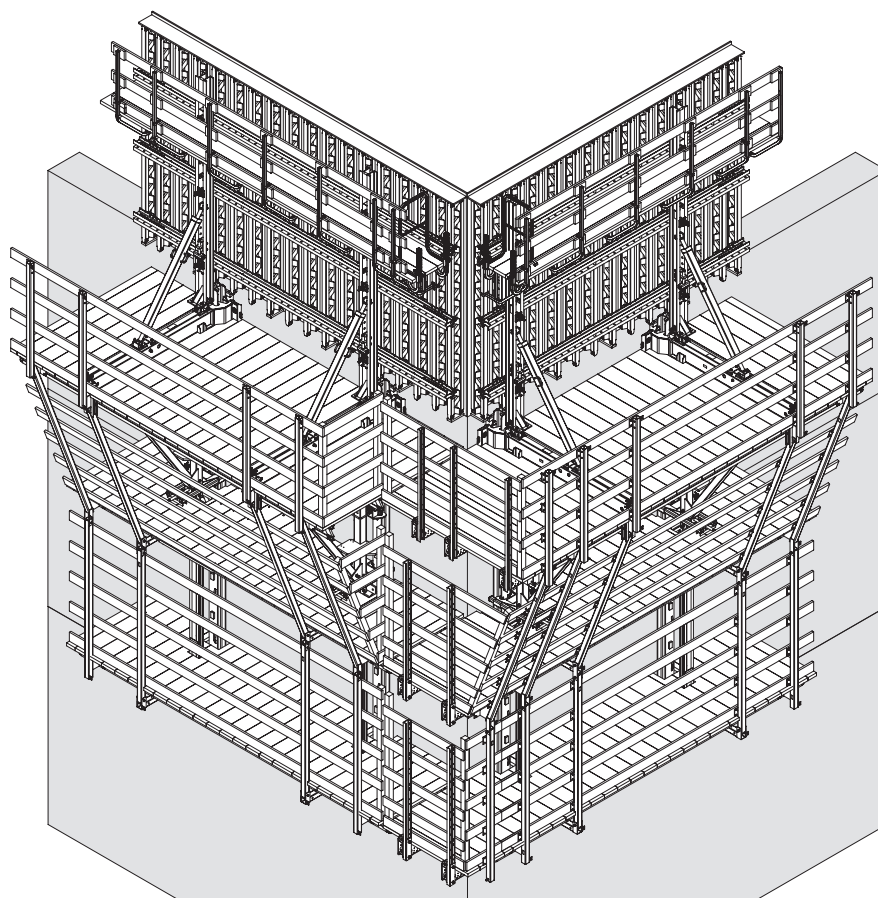

Fig. B8.01

Piattaforma di servizio e piattaforma di getto

La Figura B8.02 rappresenta la piattaforma di servizio e la piattaforma di getto con gabbia per scala e protezione laterale in vista dall'alto.

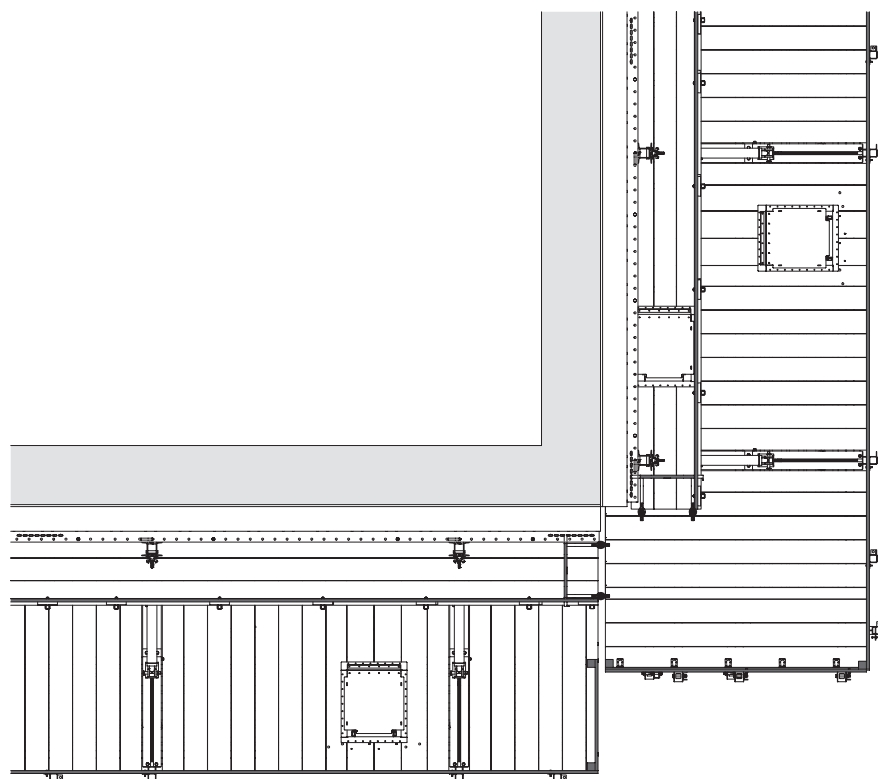

Fig. B8.02

Piattaforma di ripresa

La Figura B8.03 rappresenta la piattaforma di ripresa con gabbia per scala e protezione laterale in vista dall'alto.

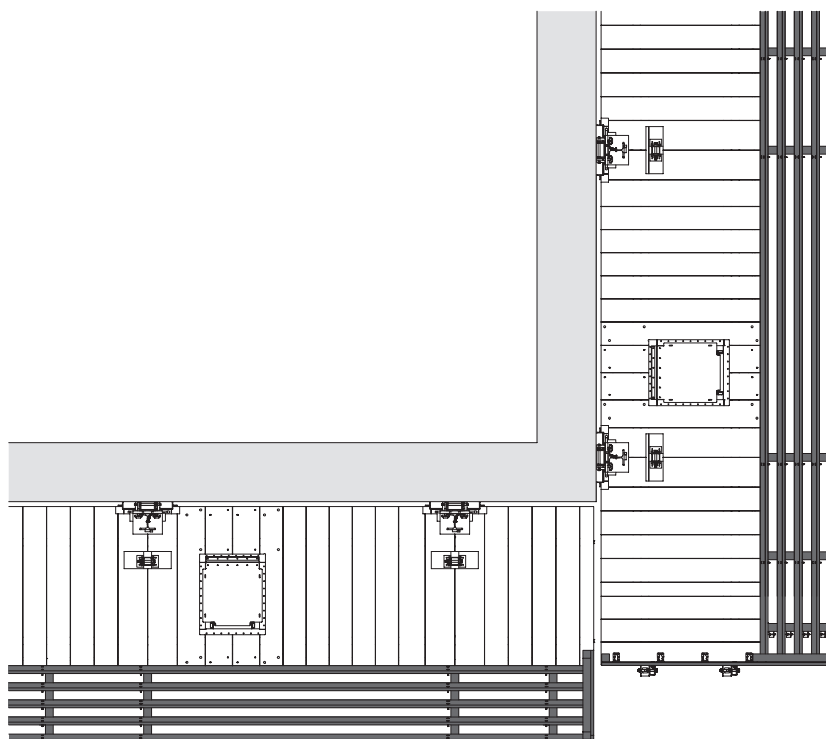

Fig. B8.03

Piattaforma finale

La Figura B8.04 rappresenta la piattaforma finale con gabbia per scala e protezione laterale in vista dall'alto.

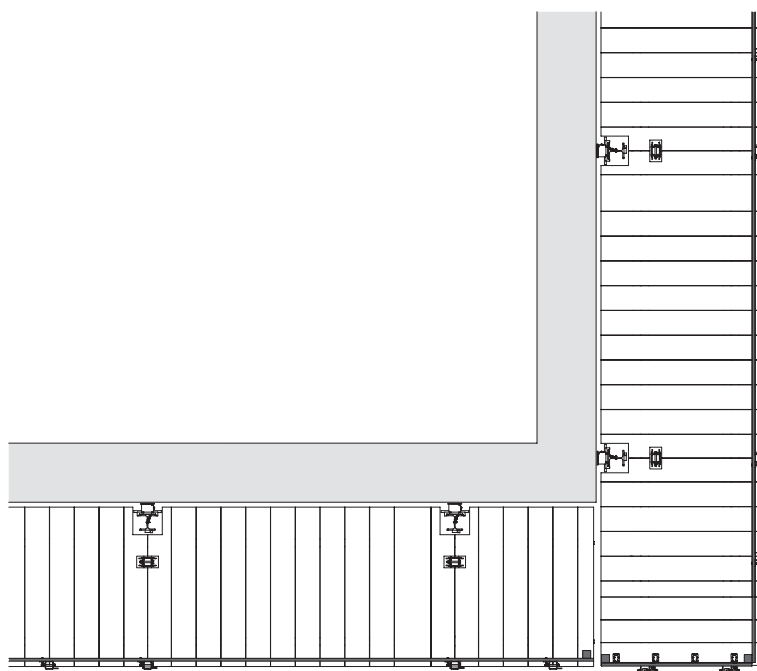

Fig. B8.04

Piattaforma di servizio con protezione laterale

Componenti

- 14** Supporti montante parapetto Multi
- 17** Montante parapetto RCS/SRU 184
- 203** Connettore angolare a 90° per travetto squadrato
- 204** Vite Torx 5 x 20
- 232** Bullone a testa piatta DIN 603 M8 x 60 MU
- 240** Vite ISO 4014 M20 x 130-8.8
- 241** Dado ISO 7042 M20-8
- 242** Bullone ISO 4014 M8 x 100-8.8
- 244** Dado ISO 7042 M8-8
- 263** Tavola fermapiede
- 264** Tavola parapetto

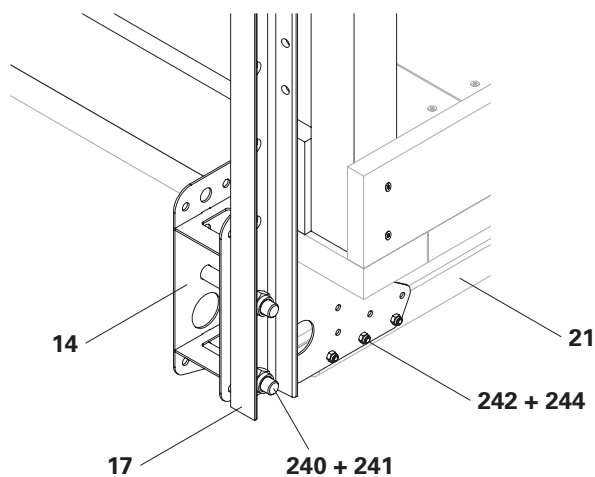

Fig. B8.05

Montaggio

1. Far scorrere il supporto montante parapetto Multi (**14**) sulla trave per cassaforma GT 24 (**21**) il più a fondo possibile.
2. Preforare le travi per casseforme GT 24 (**21**) con $\varnothing 9$ mm. Fissare il supporto montante parapetto Multi (**14**) alla trave per cassaforma GT 24 (**21**) utilizzando un bullone ISO 4014 M8 x 100-8.8 (**242**) e un dado M8 (**244**).
3. Avvitare il montante parapetto RCS/SRU 184 (**17**) al supporto montante parapetto Multi (**14**) utilizzando una vite ISO 4014 M20 x 130-8.8 (**240**) e un dado M20 (**241**).

(Fig. B8.05)

4. Segare le tavole parapetto (**264**) a misura. Preforare le tavole con fori $\varnothing 9$ mm.

5. Avvitare le tavole parapetto (**264**) al montante parapetto RCS/SRU 184 (**17**) con bullone a testa piatta DIN 603 M8 x 60 MU (**232**).
6. Tagliare a misura la tavola fermapiede (**263**) e avvitarla all'impalcato della piattaforma con connettori angolari a 90° per travetti squadrati. (non raffigurato)

Collegamento della gabbia per scala e della protezione laterale

Per una maggiore stabilità del parapetto, collegare la gabbia per scala e la protezione laterale.

Componenti

-
- 201** Vite Torx 6 x 60
 - 275** Travetto squadrato 8/8
-

Montaggio

1. Segare a misura un pezzo di travetto squadrato 8/8 (**275**). Il travetto squadrato deve correre dal bordo inferiore della tavola fermapiede al bordo superiore della gabbia per scala.
2. Avvitare il travetto squadrato 8/8 (**275**) con 2 viti Torx 6 x 60 (**201**) per tavola alla gabbia per scala e alla tavola fermapiede.
3. Avvitare il travetto squadrato 8/8 (**275**) con 2 viti Torx 6 x 60 (**201**) per tavola alla protezione laterale e alla tavola fermapiede.

(Fig. B8.06)

E' possibile utilizzare tubi di impalcatura come protezione laterale al posto delle tavole parapetto. Vedere "Parapetto" a pagina 57.

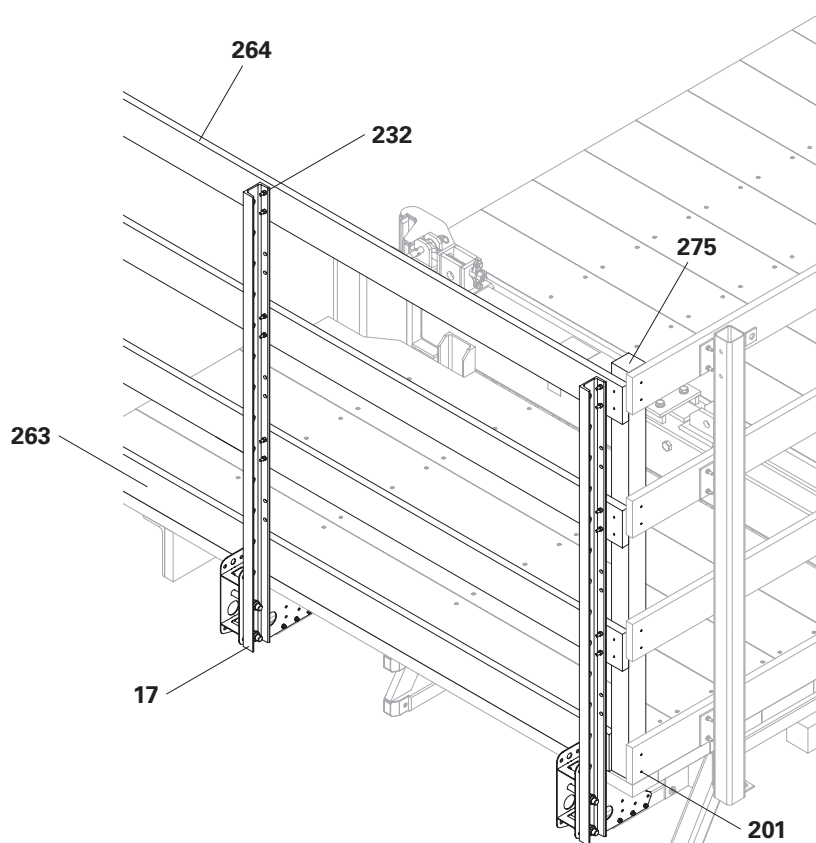

Fig. B8.06

Protezione laterale piattaforma di ripresa

Componenti

- 14** Supporti montante parapetto Multi
- 16** Montante parapetto RCS 226
- 203** Connettore angolare a 90° per travetto squadrato
- 204** Vite Torx 5 x 20
- 232** Bullone a testa piatta DIN 603 M8 x 60 MU
- 241** Dado ISO 7042 M20-8
- 242** Bullone ISO 4014 M8 x 100-8.8
- 243** Vite ISO 4014 M20 x 180-8.8
- 244** Dado ISO 7042 M8-8
- 263** Tavola fermapiede
- 264** Tavola parapetto

Montaggio

1. Far scorrere il supporto montante parapetto Multi (**14**) sulla trave per cassaforma GT 24 (**21**) il più a fondo possibile.
 2. Preforare le travi per casseforme GT 24 (**21**) con $\varnothing 9$ mm. Fissare il supporto montante parapetto Multi (**14**) alla trave per cassaforma GT 24 (**21**) utilizzando il bullone ISO 4014 M8 x 100-8.8 (**242**) e il dado M8 (**244**).
 3. Avvitare il montante parapetto RCS 226 (**16**) al supporto montante parapetto Multi (**14**) utilizzando la Vite ISO 4014 M20 x 180-8.8 (**243**) e il dado M20 (**241**).
- (Fig. B8.07)
4. Segare le tavole parapetto (**264**) a misura. Preforare le tavole con fori $\varnothing 9$ mm.

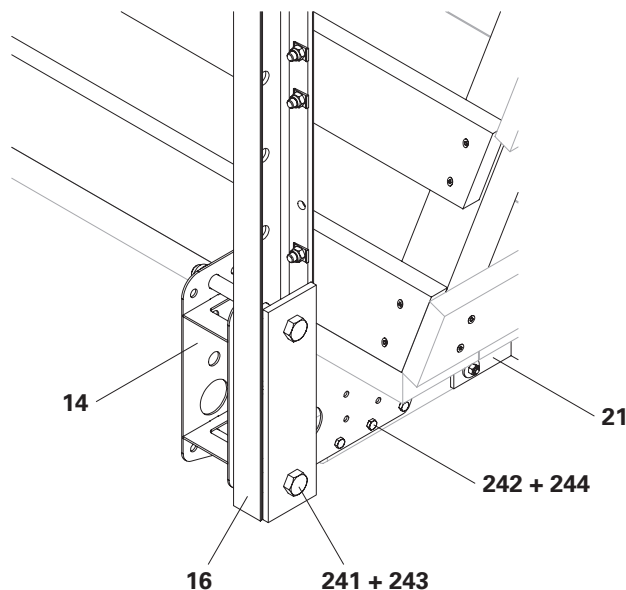

Fig. B8.07

5. Avvitare le tavole parapetto (**264**) al montante parapetto RCS 226 (**16**) con bullone a testa piatta DIN 603 M8 x 60 MU (**232**).
 6. Tagliare a misura la tavola fermapiede (**263**) e avvitarla all'impalcato della piattaforma con connettori angolari a 90° per travetti squadrati.
- (non raffigurato)

Collegamento della gabbia per scala e della protezione laterale

Per una maggiore stabilità del parapetto, collegare la gabbia per scala e la protezione laterale.

Componenti

-
- 201** Vite Torx 6 x 60
 - 275** Travetto squadrato 8/8
-

Montaggio

1. Segare a misura un pezzo di travetto squadrato 8/8 (**275**). Il travetto squadrato deve correre dal bordo inferiore della tavola fermapiede al bordo superiore della gabbia per scala.
2. Avvitare il travetto squadrato 8/8 (**275**) con 2 viti Torx 6 x 60 (**201**) per tavola alla gabbia per scala e alla tavola fermapiede.
3. Avvitare il travetto squadrato 8/8 (**275**) con 2 viti Torx 6 x 60 (**201**) per tavola alla protezione laterale e alla tavola fermapiede.

(Fig. B8.08)

E' possibile utilizzare tubi di impalcatura come protezione laterale al posto delle tavole parapetto. Vedere "Parapetto" a pagina 57.

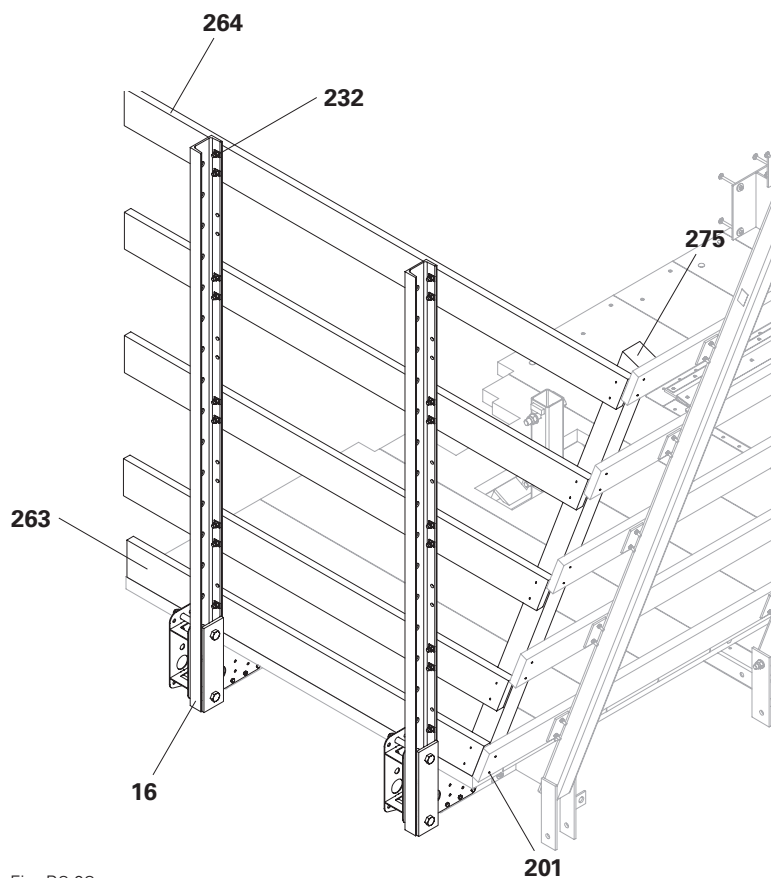

Fig. B8.08

Protezione laterale piattaforma finale

Componenti

- 14** Supporti montante parapetto Multi
- 16** Montante parapetto RCS 226
- 203** Connettore angolare a 90° per trave squadrato
- 204** Vite Torx 5 x 20
- 232** Bullone a testa piatta DIN 603 M8 x 60 MU
- 241** Dado ISO 7042 M20-8
- 242** Bullone ISO 4014 M8 x 100-8.8
- 243** Vite ISO 4014 M20 x 180-8.8
- 244** Dado ISO 7042 M8-8
- 263** Tavola fermapiede
- 264** Tavola parapetto

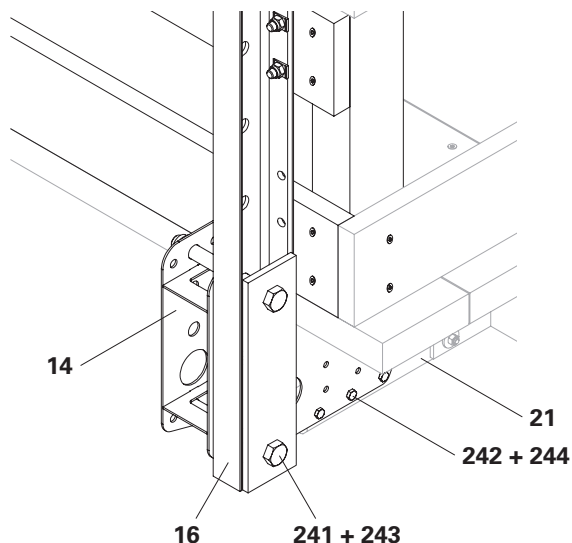

Fig. B8.09

Montaggio

1. Far scorrere il supporto montante parapetto Multi (**14**) sulla trave per cassaforma GT 24 (**21**) il più a fondo possibile.
2. Preforare le travi per casseforme GT 24 (**21**) con $\varnothing 9$ mm. Fissare il supporto montante parapetto Multi (**14**) alla trave per cassaforma GT 24 (**21**) utilizzando un bullone ISO 4014 M8 x 100-8.8 (**242**) e un dado M8 (**244**).
3. Avvitare il montante parapetto RCS 226 (**16**) al supporto montante parapetto Multi (**14**) utilizzando la vite ISO 4014 M20 x 180-8.8 (**243**) e il dado M20 (**241**).

(Fig. B8.09)

4. Segare le tavole parapetto (**264**) a misura. Preforare le tavole con fori $\varnothing 9$ mm.

5. Avvitare le tavole parapetto (**264**) al montante parapetto RCS 226 (**16**) con bullone a testa piatta DIN 603 M8 x 60 MU (**232**).
6. Tagliare a misura la tavola fermapiede (**263**) e avvitarla all'impalcato della piattaforma con connettori angolari a 90° per travetti squadrati. (non raffigurato)

Collegamento della gabbia per scala e della protezione laterale

Per una maggiore stabilità del parapetto, collegare la gabbia per scala e la protezione laterale.

Componenti

-
- 201** Vite Torx 6 x 60
 - 275** Travetto squadrato 8/8
-

Montaggio

1. Segare a misura un pezzo di travetto squadrato 8/8 (**275**). Il travetto squadrato deve correre dal bordo inferiore della tavola fermapiede al bordo superiore della gabbia per scala.
2. Avvitare il travetto squadrato 8/8 (**275**) con 2 viti Torx 6 x 60 (**201**) per tavola alla gabbia per scala e alla tavola fermapiede.
3. Avvitare il travetto squadrato 8/8 (**275**) con 2 viti Torx 6 x 60 (**201**) per tavola alla protezione laterale e alla tavola fermapiede.

(Fig. B8.10)

E' possibile utilizzare tubi di impalcatura come protezione laterale al posto delle tavole parapetto. Vedere "Parapetto" a pagina 57.

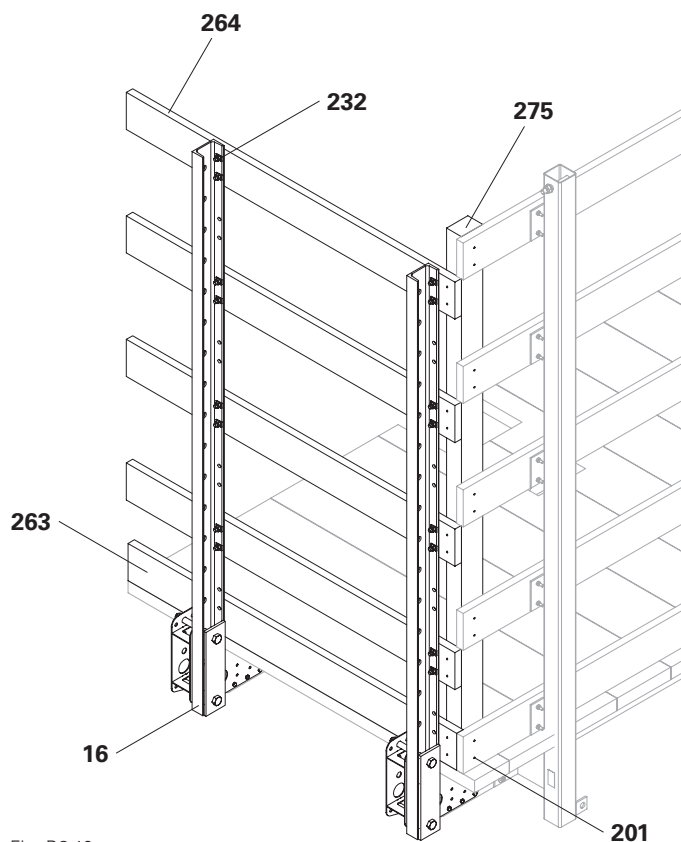

Fig. B8.10

B9 Accoppiamento della piattaforma di servizio e di ripresa

Preparare il puntone verticale

Componenti

- 3** Puntone verticale ACS
- 22** Pianerottolo ACS
- 147** Guida ACS
- 148** Punto pressione albero ACS



- Se necessario, smontare le parti di montaggio del punto di pressione dell'albero.
- Prima di montare il punto di pressione dell'albero, lubrificare accuratamente la filettatura con grasso per cuscinetti a scorrimento.

(Fig. B9.01 + B9.01a)

Montaggio

1. Avvitare l'albero (**148.1**) nella guida (**147**).
2. Spingere la guida (**147**) nei supporti del puntone verticale (**3**) e inserire l'albero (**148.1**) attraverso l'apertura del puntone verticale (**3**).
3. Far scorrere la rondella ACS (**148.4**) sull'albero e avvitare il dado a RTR (**148.2**).
4. Fissare il dado a RTR (**148.2**) con il manicotto (**148.3**).

(Fig. B9.01 + B9.01a)

La Figura B9.02 rappresenta il puntone verticale con guida e punto di pressione albero in stato assemblato.

Vista dall'alto

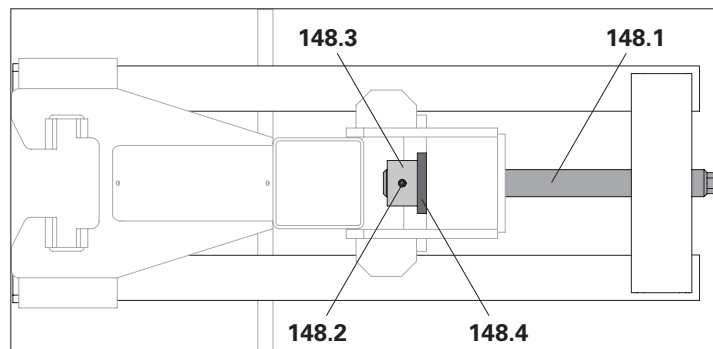

Fig. B9.01a

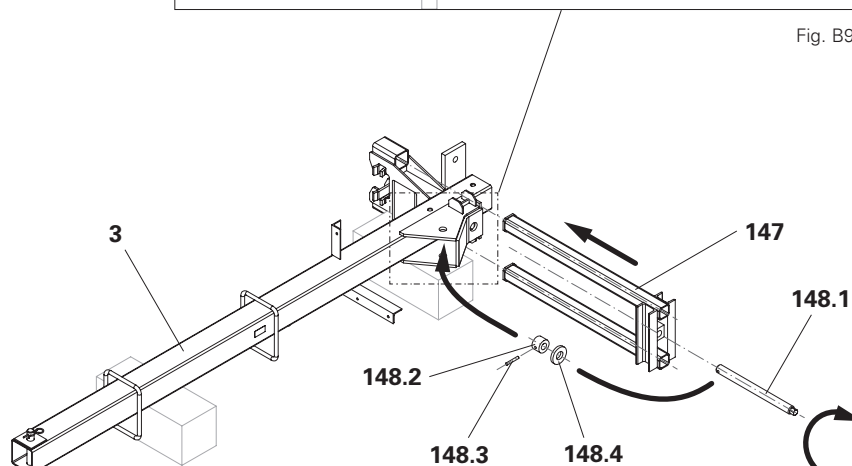

Fig. B9.01

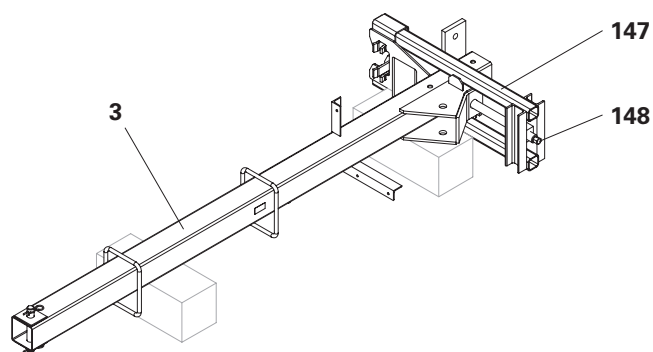

Fig. B9.02

B9 Accoppiamento della piattaforma di servizio e di ripresa

5. Avvitare il pianerottolo ACS (**22**) con bulloni a testa piatta DIN 603 M8 x 45 MU (**3.3**) sul puntone verticale (**3**). (Fig. B9.03)



- Allungare la guida (**147**) di 22 cm. Ciò facilita l'installazione del puntone verticale. (Fig. B9.04)
- Per spostare la guida, ruotare il punto di pressione dell'albero con l'avvitatore senza fili. Seguire le istruzioni per l'utilizzo dell'avvitatore senza fili.
- Se è necessario uno sforzo elevato, ad esempio quando si sostiene l'unità di ripresa, ruotare il punto di pressione dell'albero con una chiave a cricchetto o una chiave dinamometrica.

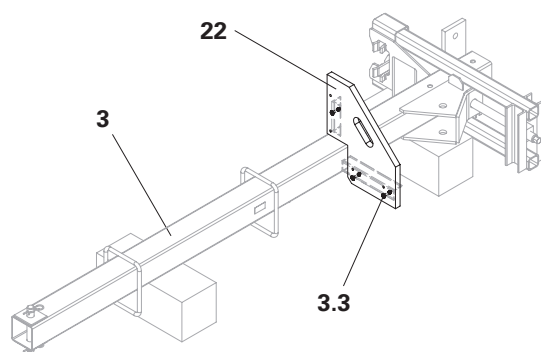

Fig. B9.03

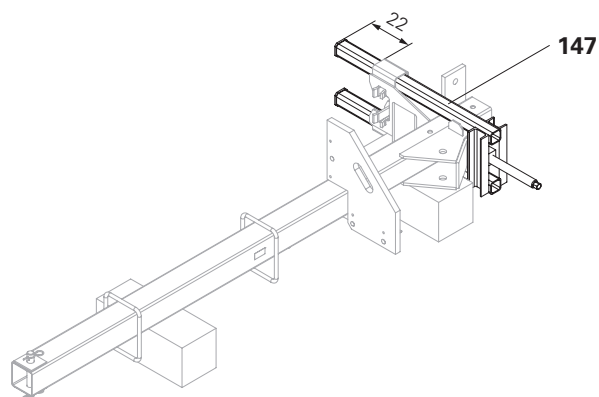

Fig. B9.04

B9 Accoppiamento della piattaforma di servizio e di ripresa

Preparazione della piattaforma di servizio

Componenti

- 4 Puntone diagonale ACS
- 12 Montante parapetto piattaforma principale ACS
- 271 Travetto squadrato



Nota

Non rimuovere l'attrezzatura di sollevamento della gru fino a quando non è stato installato il puntone diagonale.

Montaggio

1. Sostenere l'adattatore di testa con travetti squadrati (271) e tavole.
 - La piattaforma di servizio non si trova sull'impalcato della piattaforma.
 - Si evitano incrostazioni degli adattatori di testa.

2. Inserire il montante parapetto (12) nel supporto montante parapetto della traversa (1) e avvitare saldamente utilizzando i materiali di montaggio forniti.

3. Fissare l'attrezzatura di sollevamento della gru ai montanti parapetto (12) e montare la piattaforma di servizio verticalmente.

(Fig. B9.05 + B9.05a)

4. Inserire il puntone verticale preassemblato (3) nel supporto della traversa (1), fissarlo con bullone 30 x 235 (3.1) e assicurarlo con inserto a molla 5/1 (3.2).

(Fig. B9.06 + B9.06a)

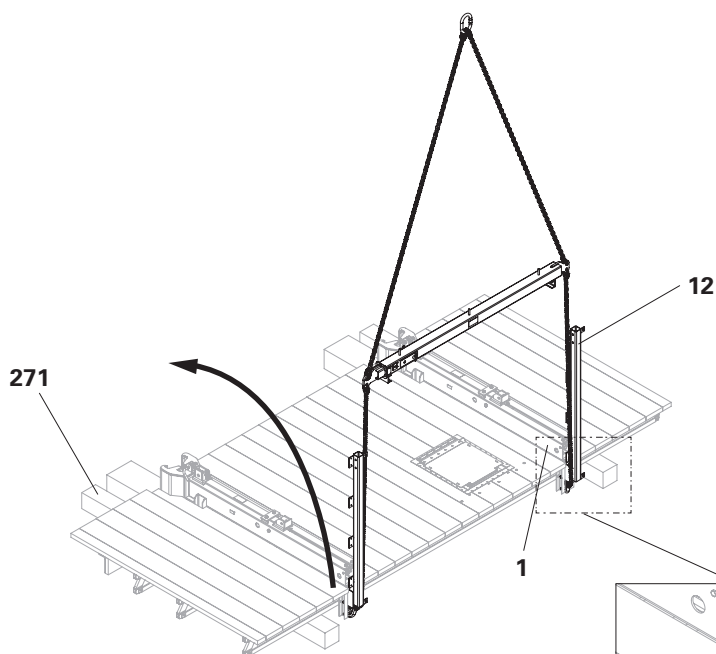

Fig. B9.05

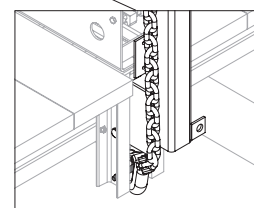

Fig. B9.05a

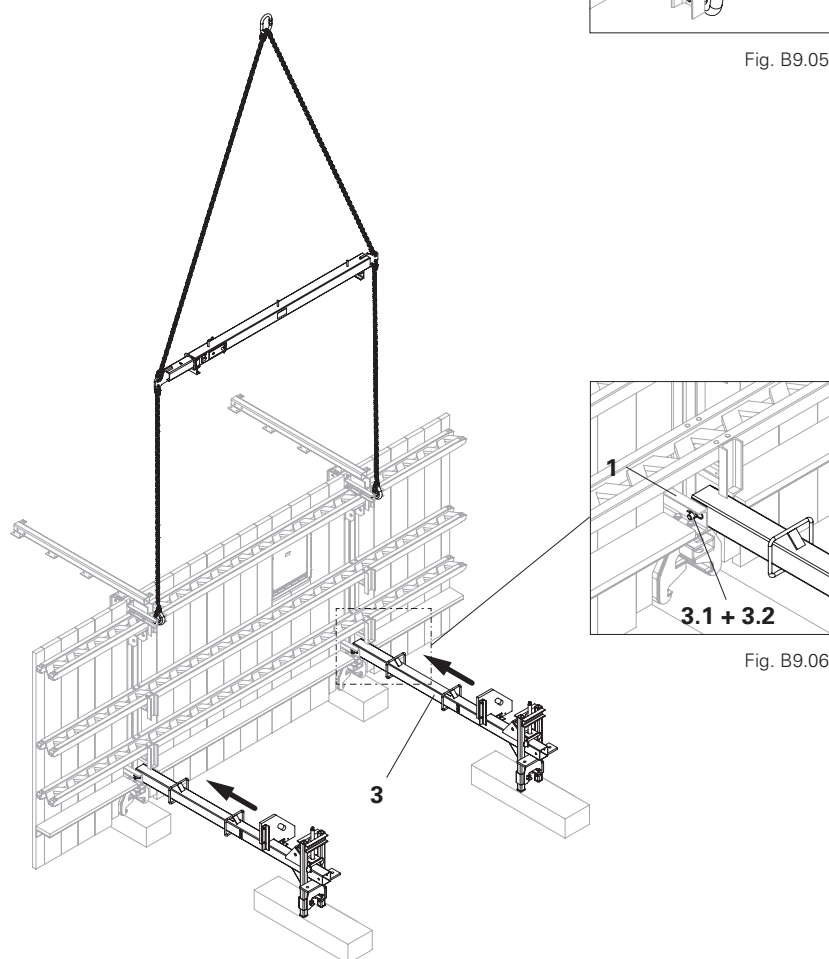

Fig. B9.06

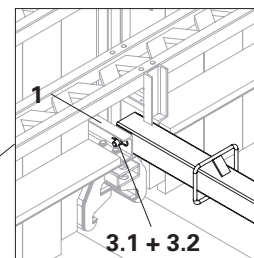

Fig. B9.06a

B9 Accoppiamento della piattaforma di servizio e di ripresa

5. Inserire il puntone diagonale ACS (4) nel supporto del puntone verticale (3) e della traversa (1).

Assicurarsi della corretta posizione di installazione del puntone diagonale.

6. Fissarli con bulloni 30 x 235 (4.1) e assicurarli con inserti a molla 5/1 (4.2).

7. Togliere l'attrezzatura di sollevamento della gru.

(Fig. B9.07 + B9.07a)

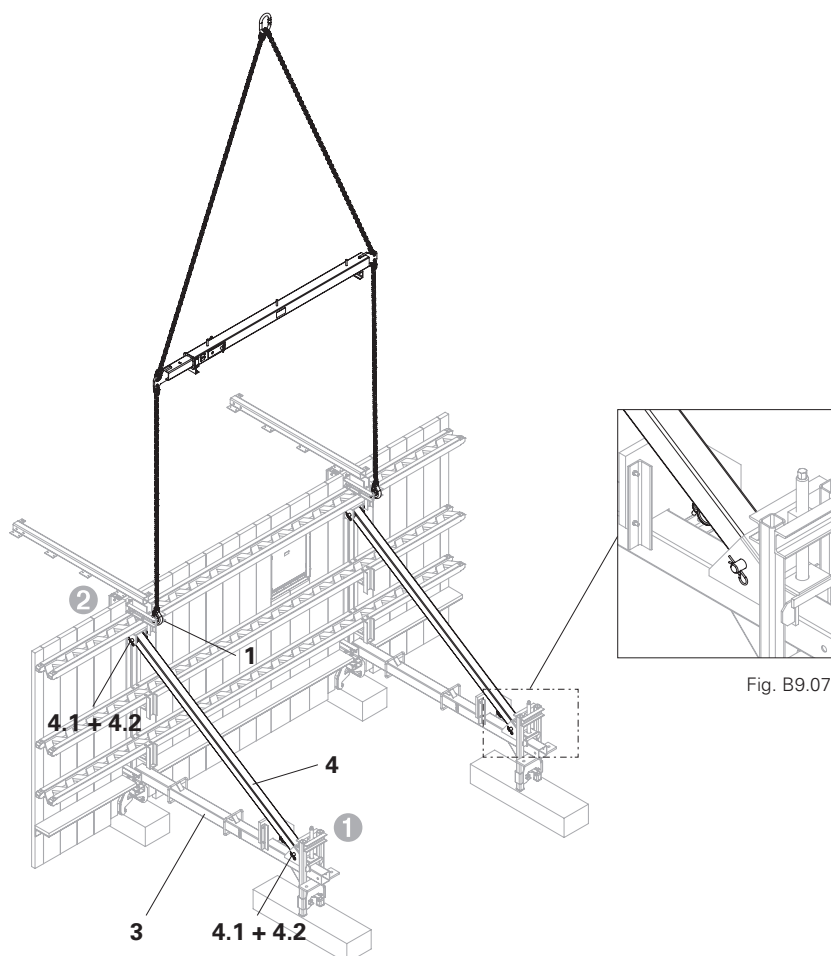

Fig. B9.07

Fig. B9.07a

B9 Accoppiamento della piattaforma di servizio e di ripresa

Fissaggio della piattaforma di ripresa

Componenti

- 6** Montante braccio a sbalzo piattaforma di ripresa ACS
- 7** Montante parapetto piattaforma di ripresa ACS I = 2,83 m
- 222** Bullone a testa piatta DIN 603 M8 x 100 MU

Montaggio

1. Fissare la piattaforma di ripresa alla gru sul bordo anteriore ed montarla.
2. Disporre la piattaforma di ripresa in posizione di montaggio. Far scorrere il tubo quadrato della trave della piattaforma di ripresa ACS (**5**) nel puntone verticale ACS (**3**) e avvitarlo saldamente utilizzando i materiali di montaggio forniti.

(Fig. B9.08)

3. Infilare il montante parapetto della piattaforma di ripresa (**7**) prima nella trave della piattaforma di ripresa ACS (**5**), quindi nella traversa ACS (**1**) e avvitarlo saldamente utilizzando i materiali di montaggio forniti.

Assicurarsi che il montante parapetto della piattaforma di ripresa (**7**) sia installato nella posizione corretta.

4. Posizionare il montante del braccio a sbalzo (**6**) in posizione di montaggio sulla trave per cassaforma GT 24 (**21**) e fissarlo con bullone a testa piatta DIN 603 M8 x 100 MU (**222**).

(Fig. B9.09)



- Per facilitare l'accoppiamento della piattaforma di ripresa alla piattaforma di servizio, l'impalcato deve essere nuovamente rimosso.
- Se l'impalcato della piattaforma è costituito da un foglio multistrato, allentare temporaneamente le viti dell'impalcato della piattaforma.

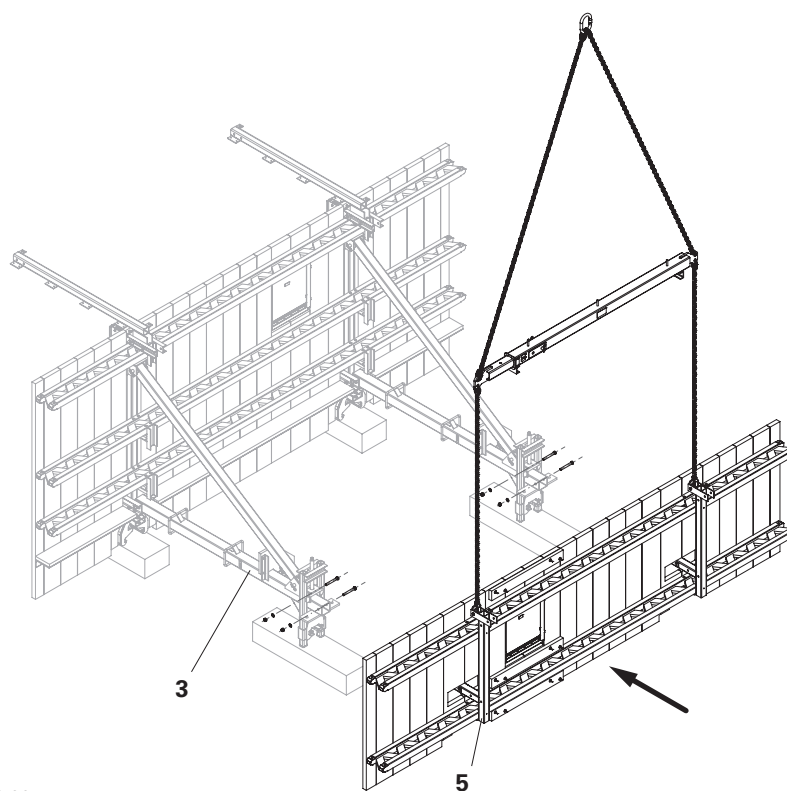

Fig. B9.08

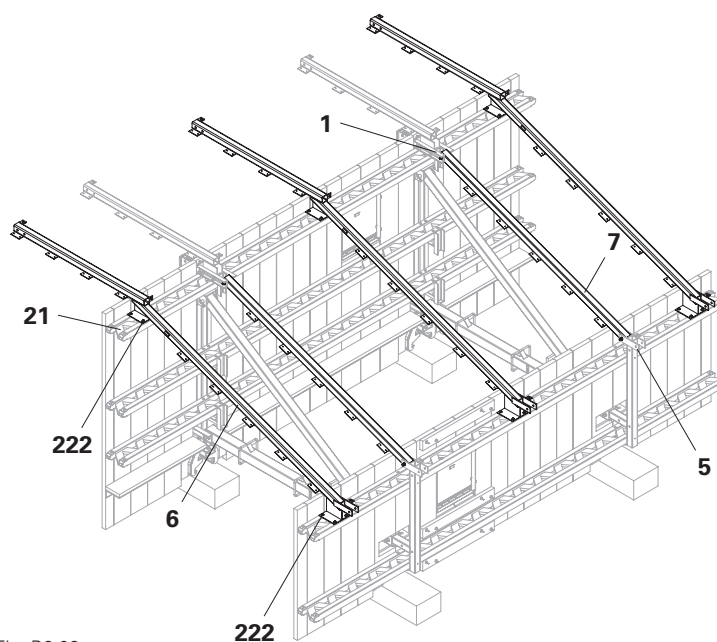

Fig. B9.09

B9 Accoppiamento della piattaforma di servizio e di ripresa

Completamento delle piattaforme

Componenti

- 140** Dispositivo di ripresa ACS 100
- 223** Bullone a testa piatta DIN 603 M8 x 50
- 224** Dado ISO 7040 M8-8
- 263** Tavola fermapiEDE
- 264** Tavola parapetto

Installazione del dispositivo di ripresa ACS 100

Fissare il dispositivo di ripresa ACS 100 (**140**). Vedere le istruzioni di montaggio del "Sistema di ripresa e sistema idraulico ACS 100". (Fig. B9.10)

Montaggio della scala

Montare la scala per la piattaforma di servizio e la piattaforma di ripresa. Vedere "Montaggio della scala" a pagina 61. (Fig. B9.10)

Installazione delle tavole fermapiEDE

Montare le tavole fermapiEDE della piattaforma di servizio e della piattaforma di ripresa. Vedere "Tavole fermapiEDE" a pagina 55. (Fig. B9.11)

Montaggio della gabbia per scala

Montaggio della gabbia per scala della piattaforma di servizio e della piattaforma di ripresa. Vedere "Parapetto" a pagina 57. (Fig. B9.11)

Completamento dell'impalcato della piattaforma

Chiudere le cavità nell'impalcato della piattaforma di ripresa.

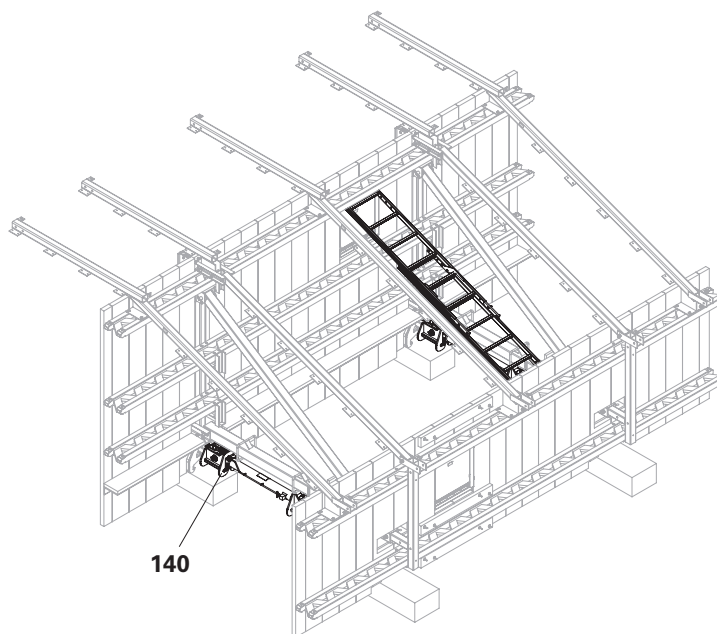

Fig. B9.10

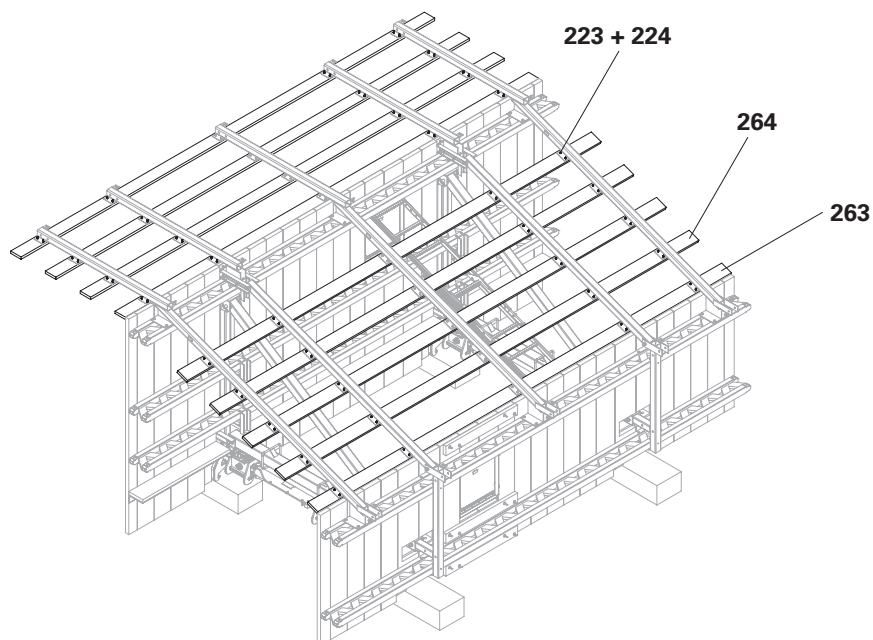

Fig. B9.11



Rispettare la distanza consentita!

Condizione preliminare

- La piattaforma di servizio e la piattaforma di ripresa sono accoppiate.
- La piattaforma di getto e la piattaforma finale sono preassemblate.
- La scala di discesa è predisposta per il montaggio finale.

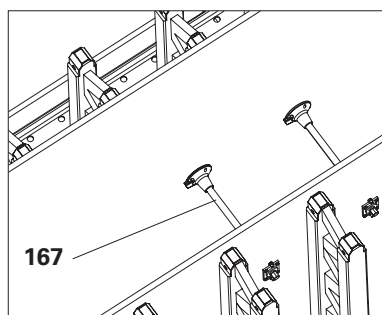

Fig. C1.01a

Esecuzione del getto di base

1. Posizionare la cassaforma per la prima sezione di getto.
2. Eseguire i lavori di armatura.
3. Fissare gli ancoraggi di ripresa (**167**) alla cassaforma primaria e, se necessario, alla cassaforma di chiusura.
4. Chiudere la cassaforma e montare gli ancoraggi della cassaforma.
5. Eseguire il getto di base (Fig. C1.01 + C1.01a)

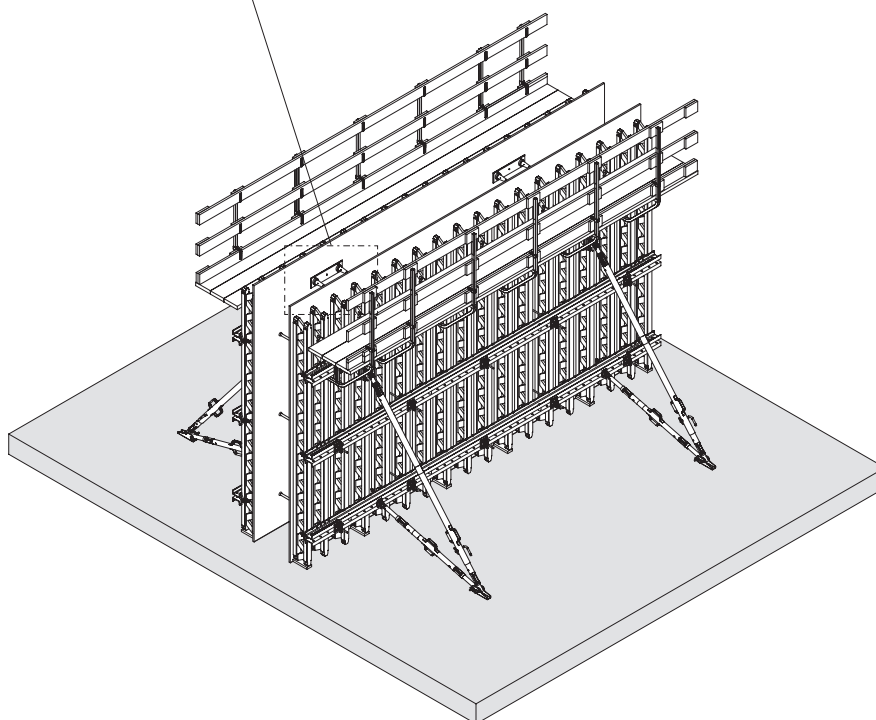

Fig. C1.01

Condizione preliminare



Nota

La prima sezione di getto è indurita e può essere disarmata.

Rimozione della cassaforma

1. Rimuovere le viti di posizionamento M30 (**175**).
2. Rimuovere gli ancoraggi della cassaforma.
3. Fissare la cassaforma di chiusura alla gru.
4. Rimuovere i puntelli tira-spingi (**30**) della cassaforma di chiusura.
5. Estrarre la cassaforma di chiusura e riporla temporaneamente nel luogo di installazione.
6. Fissare la cassaforma primaria alla gru.
7. Rimuovere i puntelli tira-spingi (**30**) della cassaforma primaria.
8. Estrarre la cassaforma primaria e riporla temporaneamente nel luogo di installazione.

(Fig. C2.01 + C2.01a)

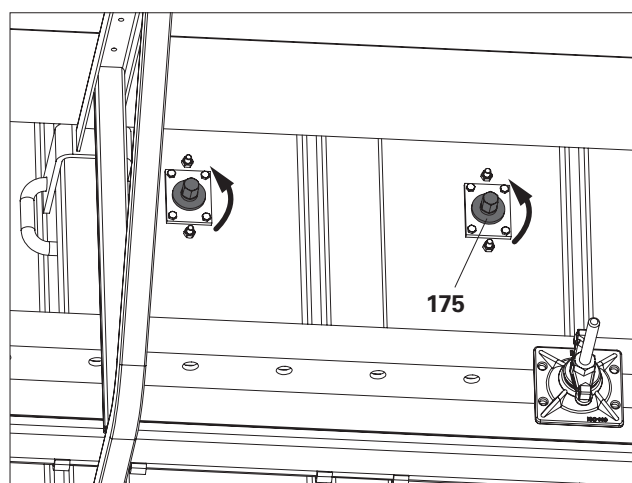

Fig. C2.01a

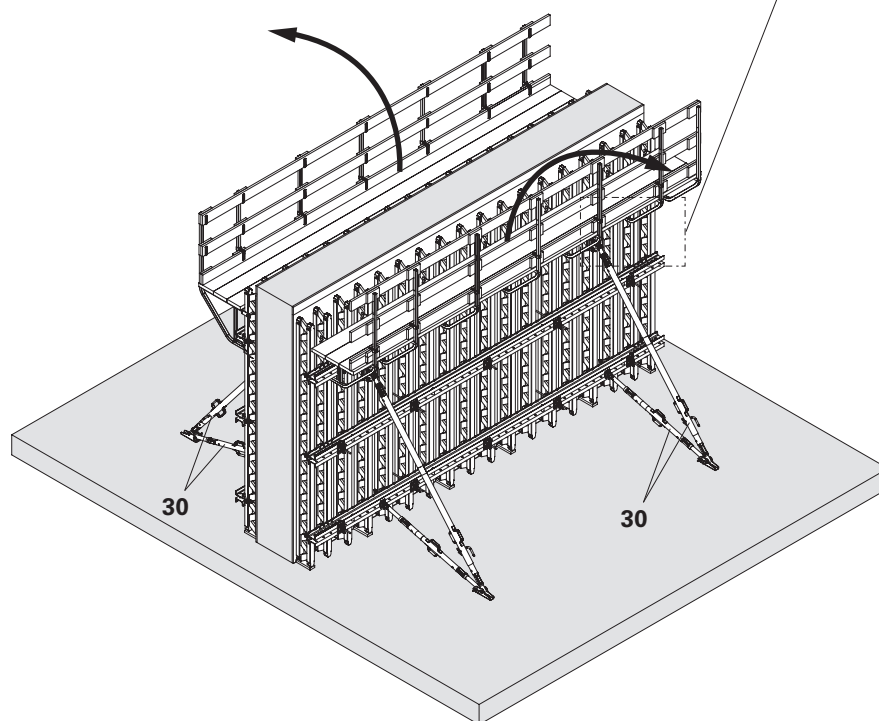

Fig. C2.01

Installazione del dispositivo di ancoraggio e del dispositivo di sospensione



Nota

- I dispositivi di ancoraggio ACS a destra e a sinistra devono essere utilizzati solo in coppia.
- I bulloni del cilindro (180) devono essere serrati senza gioco.

Componenti

- 161** Dispositivo di sospensione II ACS
- 163** Dispositivo di ancoraggio ACS, destro
- 164** Dispositivo di ancoraggio ACS, sinistro
- 180** Vite cil. ISO 4762 M30 x 110-10.9

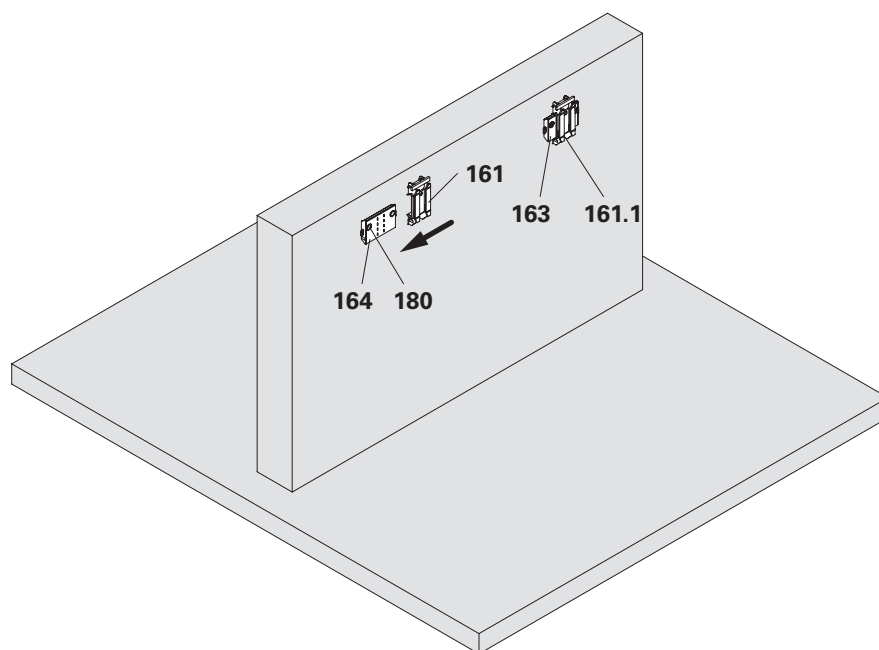

Fig. C2.02

Montaggio

1. Avvitare il dispositivo di ancoraggio ACS a destra (**163**) e il dispositivo di ancoraggio ACS a sinistra (**164**) sugli ancoraggio di ripresa utilizzando due bulloni cilindrici M30 x 110 (**180**) in ciascun caso.
2. Far scorrere i dispositivi di sospensione II ACS (**161**) sui dispositivi di ancoraggio ACS (**163 + 164**).
3. Posizionare i dispositivi di sospensione II ACS (**161**) in modo che corrispondano alla distanza tra le mensole dell'unità di ripresa.
4. Fissare i dispositivi di sospensione II ACS (**161**) con vite di serraggio (**161.1**) sui dispositivi di ancoraggio ACS (**163 + 164**).

(Fig. C2.02)

Informazioni generali



- Utilizzare un'attrezzatura di sollevamento a quattro funi per fissare il gruppo.
- Lunghezza minima della catena L:
 $L \geq$ distanza tra i punti di attacco.
- Lunghezza ideale della catena L:
 $1,5 - 2$ distanza C tra le mensole.
- In alternativa, utilizzare una traversa di sollevamento da 9 t.

Preparazione

Componenti

- 145** Corrente ACS
- 219** Filo di legatura

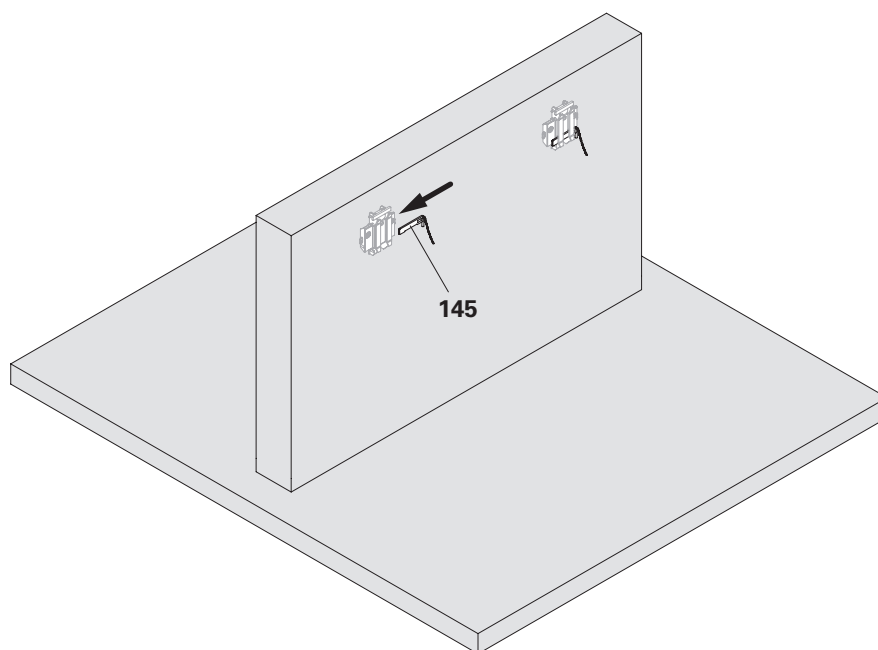

Fig. C3.01

Montaggio

1. Installare un parapetto temporaneo come protezione laterale, ad es. con un montante parapetto PD 8 e una tavola parapetto. Sulla prima unità di ripresa agganciata su entrambi i lati, su tutte le altre unità di ripresa sul lato aperto.

2. Inserire il corrente ACS (**145**) nel dispositivo di sospensione II ACS (**161**).

(Fig. C3.01)

3. Piegarlo verso l'alto il corrente oscillante (**161.2**) e fissarlo temporaneamente al rinforzo con il filo di legatura (**219**).

(Fig. C3.02)

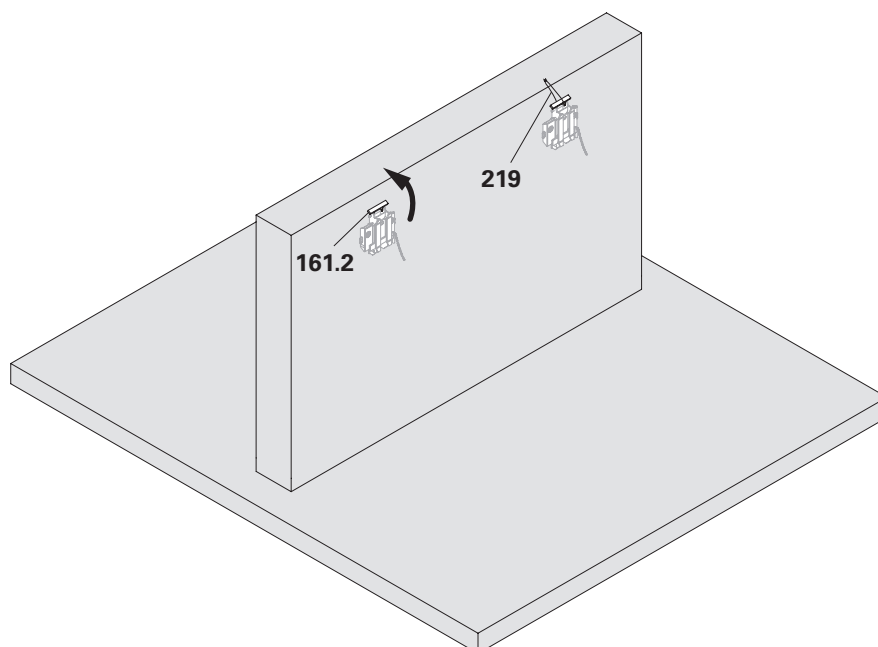

Fig. C3.02



Il corrente ACS si è impegnato completamente nella cavità del dispositivo di sospensione?

Installazione dell'unità di ripresa

Componenti

- 1.3 Perno di bloccaggio Ø 20 x 205
- 1.4 Cilindro tirante colonna DW 15
- 1.5 Dado ad alette DW 15
- 1.6 Inserto a molla 4/1
- 1.7 Estremità posteriore carrello
- 23.1 Bullone 25 x 180
- 23.2 Inserto a molla 4/1

Fissaggio dell'attrezzatura di sollevamento a quattro funi

1. Rimuovere la tavola parapetto superiore (264) dalla gabbia per scala e avviarla temporaneamente alla tavola parapetto successiva.
2. Rimuovere il cilindro tirante colonna DW 15 (1.4) dalla traversa ACS (1).
3. Reinstallare il perno di bloccaggio Ø 20 x 205 (1.3) e fissarlo con l'inserto a molla 4/1 (1.6).
4. Fissare l'attrezzatura di sollevamento a quattro funi al perno di bloccaggio Ø 20 x 205 (1.3).
5. Spostare il carrello ACS (1.2) all'indietro il più a fondo possibile. Vedere "Allineamento della cassaforma" a pagina 109.
6. Rimuovere il bullone inferiore 25 x 180 (23.1) dell'albero di spinta 177-233 ACS.
7. Inserire il bullone 25 x 180 (23.1) nell'estremità posteriore del carrello (1.7) e fissarlo con l'inserto a molla 4/1 (23.2).
8. Fissare l'attrezzatura di sollevamento a quattro funi al bullone 25 x 180 (23.1).

(Fig. C3.03 + C3.03a + C3.03b)



Se la gabbia per scala è costituita da tubi di impalcatura, il tubo di impalcatura superiore non deve essere rimosso.

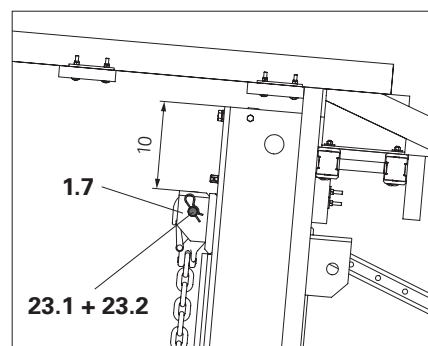

Fig. C3.03a

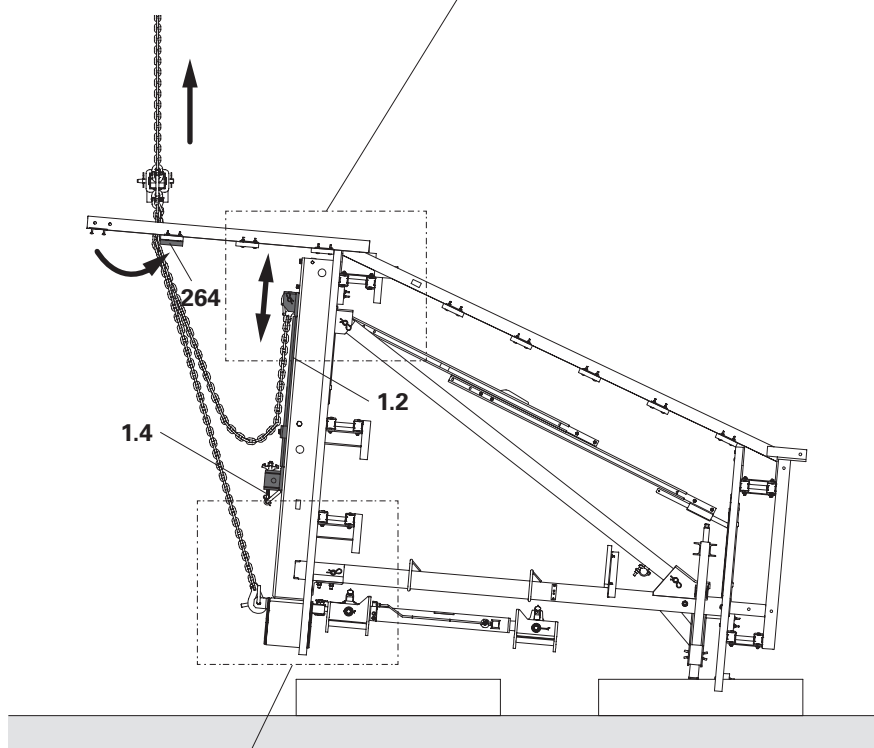

Fig. C3.03

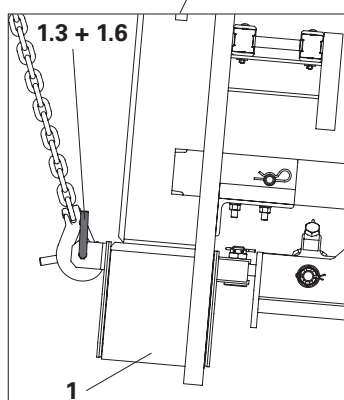

Fig. C3.03b

Posizionamento della centralina idraulica

1. Montare l'unità di ripresa e appoggiarla a terra.
 2. Posizionare la centralina idraulica sulla piattaforma di ripresa e fissarla all'impalcato della piattaforma.
- (Fig. C3.04)



Nota

Prima di montare l'unità di ripresa, fissare la centralina idraulica in modo che non scivoli e si capovolga.

Bilanciamento dell'unità di ripresa

Bilanciare l'unità di ripresa utilizzando i carrelli. A tal fine, spostare entrambi i carrelli in avanti o indietro fino a quando la piattaforma di ripresa presenta una leggera sporgenza posteriore.

Impostazione di base: spostare il carrello in avanti di circa 10 cm dalla battuta posteriore.

(Fig. C3.03 + C3.03a + C3.05)

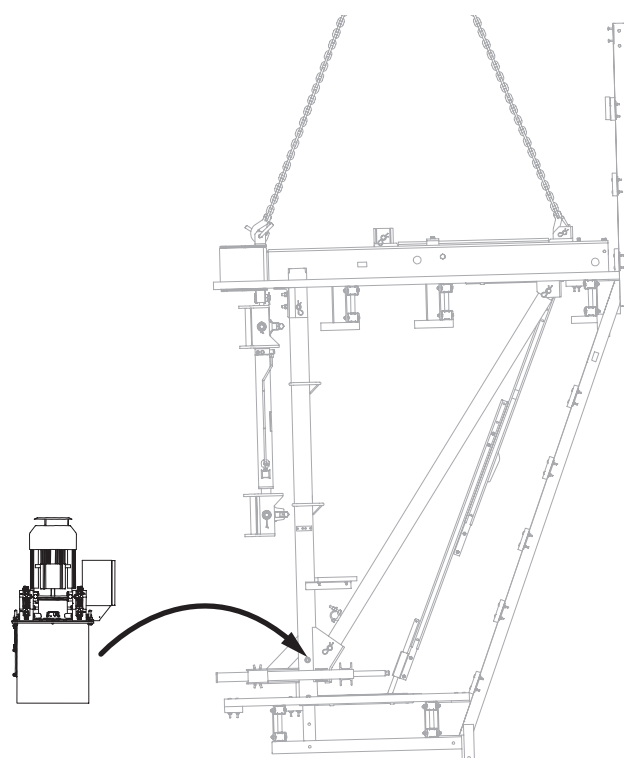

Fig. C3.04

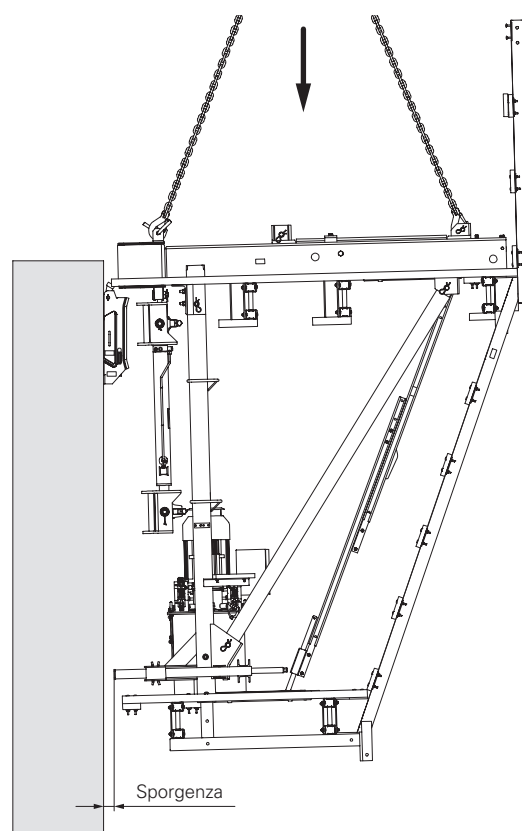

Fig. C3.05

Installazione dell'unità di ripresa



Nota

Non montare le unità di ripresa fino a quando è stata raggiunta la resistenza del calcestruzzo richiesta.

1. Sollevare l'unità di ripresa e posizionarla sopra i dispositivi di sospensione II ACS (161).
 2. Abbassare lentamente l'unità di ripresa e infilare le teste delle traverse ACS (1) nei dispositivi di ripresa II ACS (161).
 3. Abbassare l'unità di ripresa fino a quando le teste delle traverse (1) poggiano completamente sul corrente ACS (145).
 4. Verificare che l'unità di ripresa sia allineata verticalmente. Il modo migliore per eseguirlo è utilizzare il puntone verticale ACS (3).
 5. Se necessario, regolare l'unità di ripresa verticalmente con la guida ACS (147).
 6. Fissare la catena del corrente ACS (145) all'angolo per la mensola ACS-2 (2).
 7. Piegarlo il corrente oscillante (161.2) verso il basso.
 8. Avvitare la tavola parapetto superiore (264) della gabbia per scala nella sua posizione originale.
- (Fig. C3.06 + C3.06a + C3.06b)



- La traversa ACS poggia completamente sul corrente ACS?
- Il corrente oscillante è piegato?
- La tavola parapetto della gabbia per scala è montata?

Vista dal basso

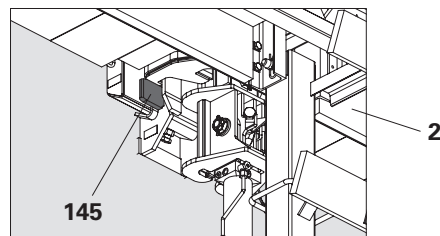

Fig. C3.06a

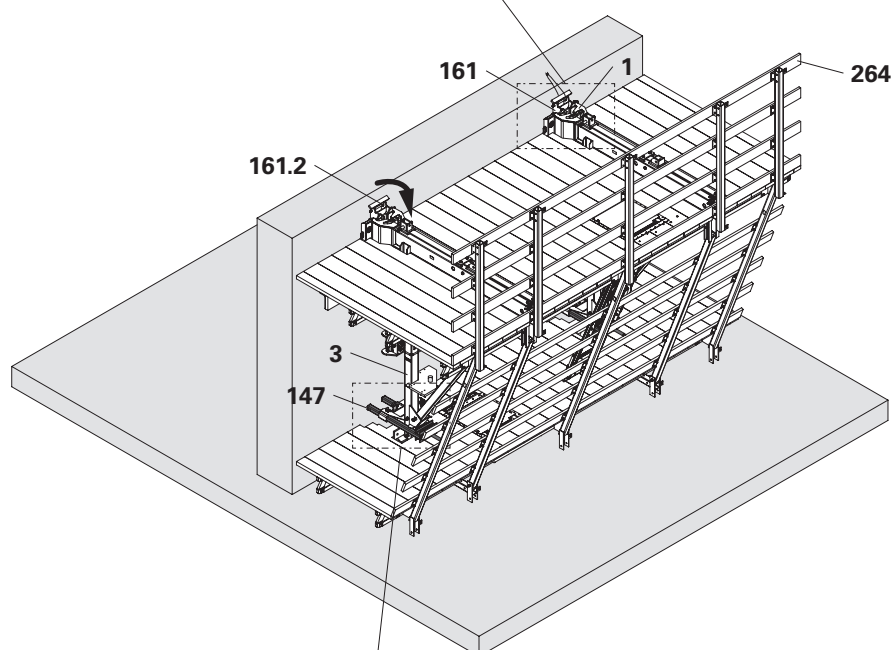

Fig. C3.06

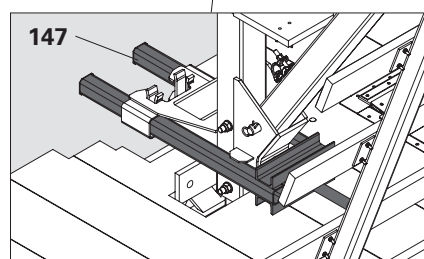

Fig. C3.06b

Preparazione delle trave di rinforzo

La trave di rinforzo è montata sul carrello. Poi la cassaforma viene montata sulla trave di rinforzo.

Senza parete disallineata

Componenti

24 Trave di rinforzo 365 ACS

25 Adattatore a vite 50

Posizione di montaggio senza parete disallineata

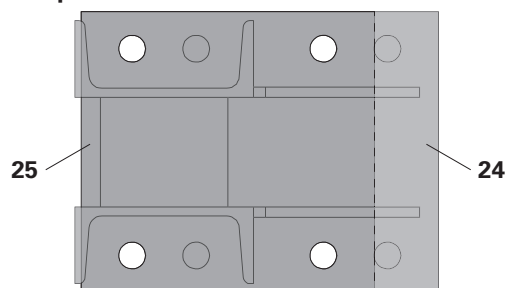

Fig. C4.01

Montaggio

1. Avvitare l'adattatore a vite 50 (**25**) alla trave di rinforzo 365 ACS (**24**) utilizzando i materiali di montaggio forniti.

➔ Fare molta attenzione alla posizione di montaggio!
(Fig. C4.01 + C4.02)



Le dimensioni si riferiscono alle casseforme del sistema VARIO con travi per casseforme GT 24 e correnti SRU.

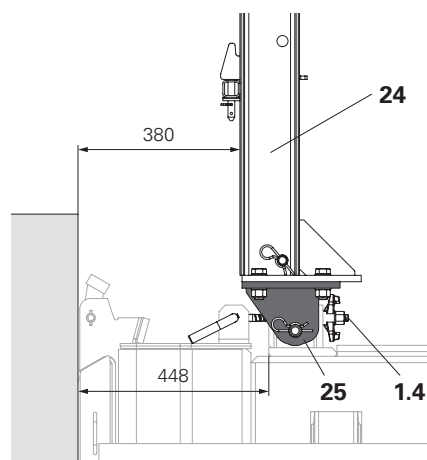

Fig. C4.02

Parete disallineata 0 – 50 mm

Componenti

- 24** Trave di rinforzo 365 ACS
- 25** Adattatore a vite 50
- 27** Cilindro tirante 465 ACS

Montaggio

1. Avvitare l'adattatore a vite 50 (**25**) alla trave di rinforzo 365 ACS (**24**) utilizzando i materiali di montaggio forniti.
 - ➔ Fare molta attenzione alla posizione di montaggio! (Fig. C4.03 + C4.05)



- Per gettare le pareti disallineate, il cilindro tirante colonna DW 15 deve essere sostituito con il cilindro tirante 465 ACS (**27**).
- Le dimensioni si riferiscono alle casseforme del sistema VARIO con travi per casseforme GT 24 e correnti SRU con una parete disallineata di 50 mm.

Posizione di montaggio con parete disallineata 0 – 50 mm

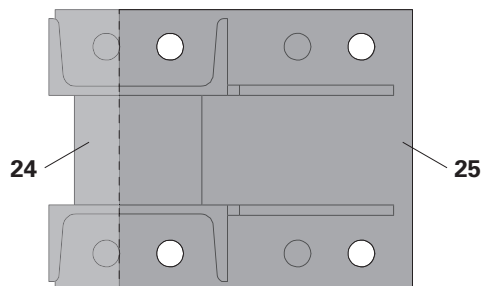

Fig. C4.03

Posizione del carrello di fronte alla parete disallineata

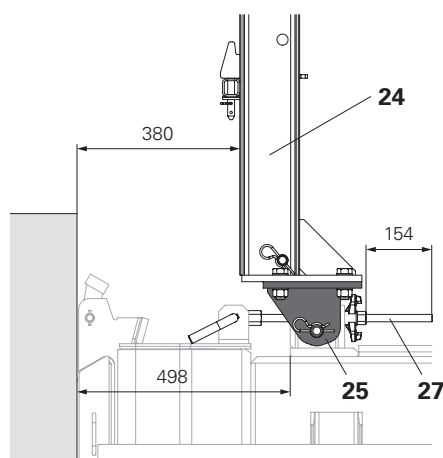

Fig. C4.04

Posizione del carrello alla parete disallineata

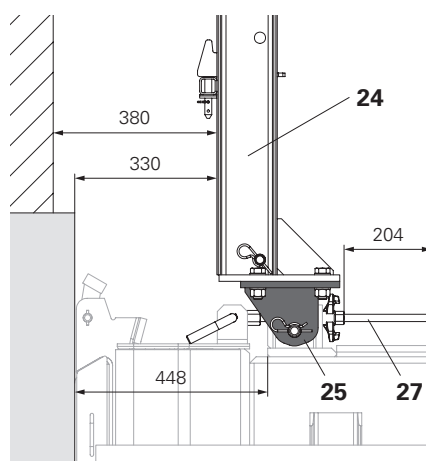

Fig. C4.05

C4 Montaggio della cassaforma

Parete disallineata 0 – 150 mm

Componenti

- 24 Trave di rinforzo 365 ACS
- 26 Adattatore a vite 200
- 27 Cilindro tirante 465 ACS

Montaggio

1. Avvitare l'adattatore a vite 200 (26) alla trave di rinforzo 365 ACS (24) utilizzando i materiali di montaggio forniti.

➔ Fare molta attenzione alla posizione di montaggio!
(Fig. C4.06 + C4.08)



- Per gettare le pareti disallineate, il cilindro tirante colonna DW 15 deve essere sostituito con il cilindro tirante 465 ACS (27).
- Le dimensioni si riferiscono alle casseforme del sistema VARIO con travi per casseforme GT 24 e correnti SRU con una parete disallineata di 150 mm.

Posizione di montaggio con parete disallineata 0 – 150 mm

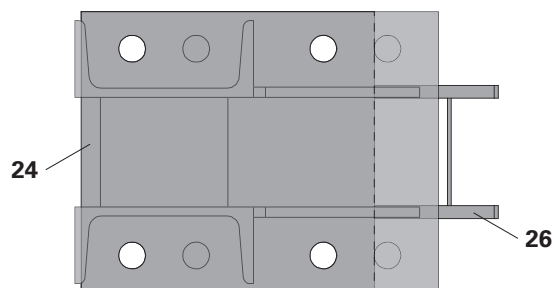

Fig. C4.06

Posizione del carrello di fronte alla parete disallineata

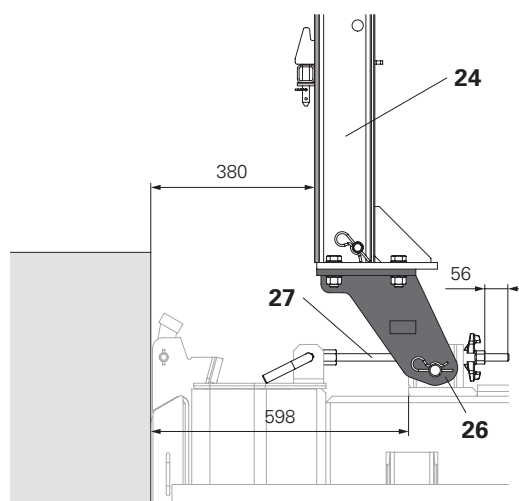

Fig. C4.07

Posizione del carrello alla parete disallineata

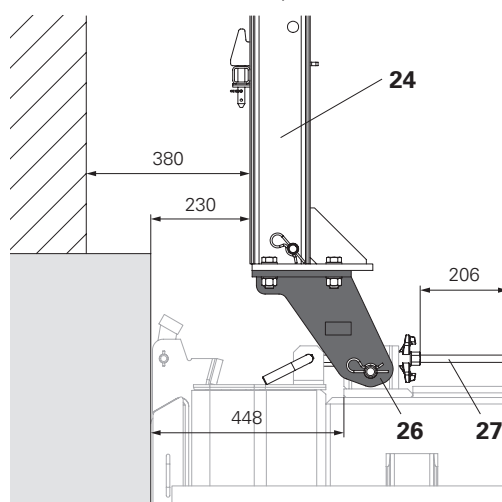

Fig. C4.08

Parete disallineata 0 – 200 mm

Componenti

- 24** Trave di rinforzo 365 ACS
- 26** Adattatore a vite 200
- 27** Cilindro tirante 465 ACS

Montaggio

1. Avvitare l'adattatore a vite 200 (**26**) alla trave di rinforzo 365 ACS (**24**) utilizzando i materiali di montaggio forniti.

➔ Fare molta attenzione alla posizione di montaggio!
(Fig. C4.09 + C4.11)



- Per gettare le pareti disallineate, il cilindro tirante colonna DW 15 deve essere sostituito con il cilindro tirante 465 ACS (**27**).
- Le dimensioni si riferiscono alle casseforme del sistema VARIO con travi per casseforme GT 24 e correnti SRU con una parete disallineata di 200 mm.

Posizione di montaggio con parete disallineata 0 – 200 mm

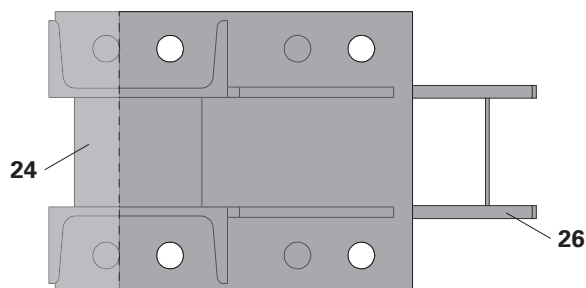

Fig. C4.09

Posizione del carrello di fronte alla parete disallineata

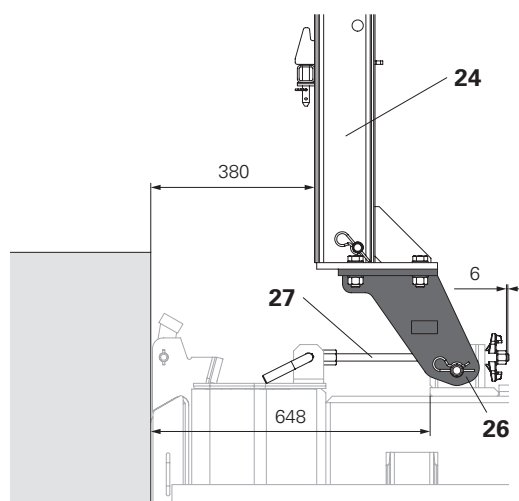

Fig. C4.10

Posizione del carrello alla parete disallineata

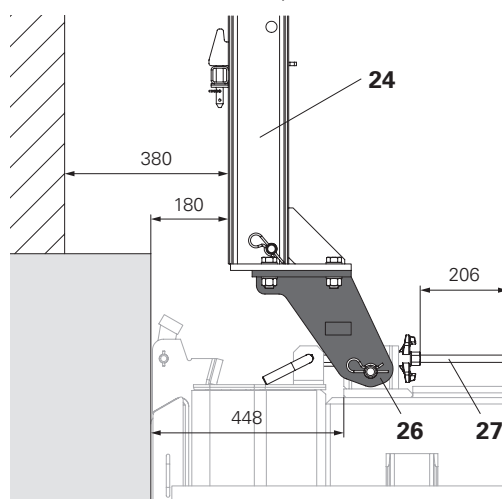

Fig. C4.11

C4 Montaggio della cassaforma

Conversione al cilindro tirante 465 ACS

Ciò è necessario per l'esecuzione del getto delle pareti disallineate.

Componenti

27 Cilindro tirante 465 ACS

Montaggio

1. Rimuovere il cilindro tirante colonna DW 15 (**1.4**)
2. Inserire il cilindro tirante 465 ACS (**27**) attraverso la parte anteriore del carrello e avvitare il dado ad alette DW 15 (**1.5**).
3. Fissare il cilindro tirante 465 ACS (**27**) con i perni di bloccaggio Ø 20 x 205 (**1.3**) alla testa della traversa e fissarlo con gli inserti a molla 4/1 (**1.6**).
(Fig. C4.12 + C4.13)

Montaggio del dispositivo di regolazione altezza

1. Fissare il dispositivo di regolazione dell'altezza (**24.9**) in posizione di montaggio e bloccarlo con l'inserto a molla.
(Fig. C4.14 + C4.15)

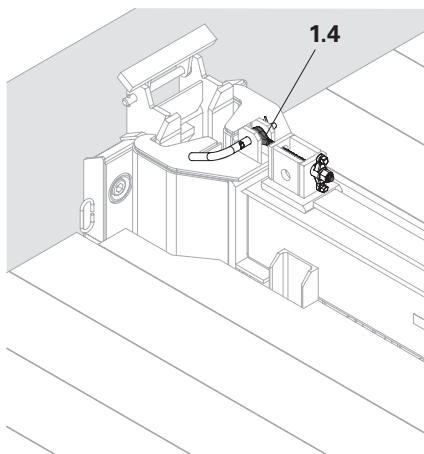

Fig. C4.12

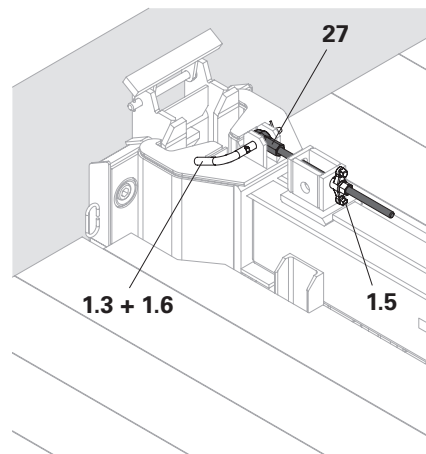

Fig. C4.13

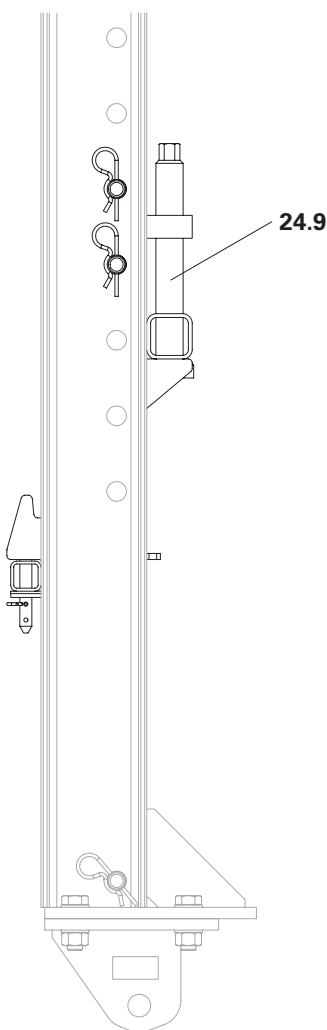

Fig. C4.14

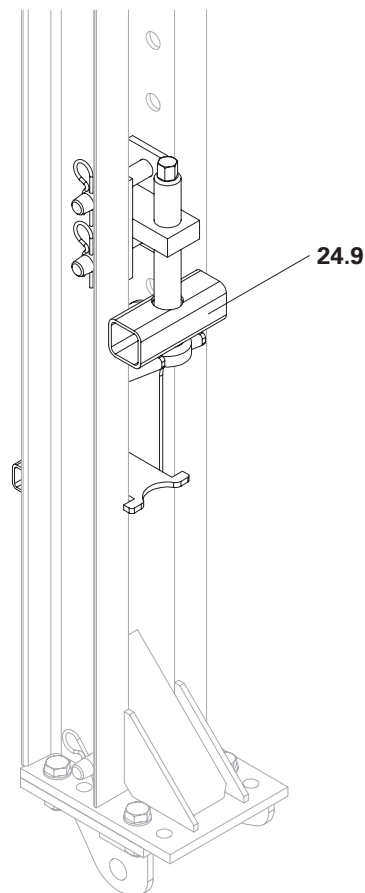

Fig. C4.15

Installazione delle travi di rinforzo

Componenti

23 Albero di spinta 177-233 ACS

Installazione su carrello

1. Fissare l'albero di spinta 177-233 ACS (**23**) con bullone 25 x 180 (**23.1**) nell'estremità posteriore del carrello e bloccarlo con inserto a molla 4/1 (**23.2**).
2. Appoggiare l'albero di spinta 177-233 ACS (**23**) contro la gabbia per scala e fissarlo con filo di legatura.
3. Fissare la trave di rinforzo preassemblata 365 ACS (**24**) con bullone 30 x 235 ACS (**25.1**) all'estremità anteriore del carrello e assicurarla con inserto a molla 5/1 (**25.2**).
4. Fissare l'albero di spinta 177-233 ACS (**23**) con bullone 25 x 180 (**23.1**) nella trave di rinforzo 365 ACS (**24**) e assicurarla con inserto a molla 4/1 (**23.2**). (Fig. C4.16)



- Inclinare leggermente all'indietro entrambe le travi di rinforzo 365 ACS (**24**). Questo facilita il montaggio della cassaforma.
- Inclinazione: max. 5°.

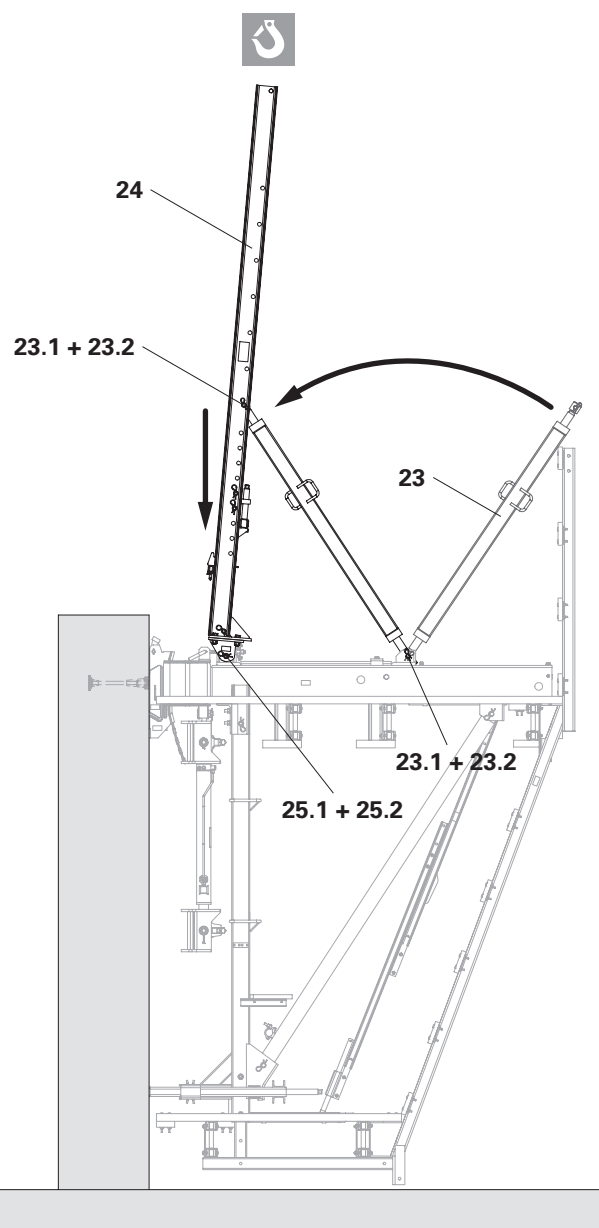

Fig. C4.16

Assemblaggio della cassaforma



Avvertenza

Componenti pesanti che possono cadere!

Parti del corpo possono rimanere intrappolate, causando lesioni.

⇒ Non toccare i punti di presa.

⇒ Lasciare i componenti fissati alla gru fino a quando il gruppo è completamente montato.

Componenti

234 Perno di bloccaggio Ø 20 x 205

235 Cilindro tirante colonna DW 15

236 Piastrina trasversale-2

237 Dado ad alette DW 15

303 Staffa di sollevamento 24

Montaggio

1. Fissare l'unità di cassaforma con due staffe di sollevamento 24 (**303**) alla trave di sollevamento 9 t (**304**) e agganciare l'unità di cassaforma agli uncini del dispositivo di regolazione dell'altezza.

2. Posizionare l'unità di cassaforma contro la trave di rinforzo.

(Fig. C4.17 + C4.17a)

3. Inserire il cilindro tirante colonna DW 15 (**235**) tra i profili della trave di rinforzo 365 ACS (**24**) e fissarlo al corrente SRU dell'unità di cassaforma con il perno di bloccaggio Ø 20 x 205 (**234**). Fissare con inserto a molla 4/1 (**234.1**).

4. Inserire la piastrina trasversale-2 (**236**) sul cilindro tirante colonna DW 15 (**235**).

5. Avvitare il dado ad alette DW 15 (**237**) e serrare.

6. Ripetere i passaggi da 3 a 5 e installare tutti gli altri cilindri tirante colonna.

(Fig. C4.17b)



Se necessario, rimuovere temporaneamente l'impalcato della piattaforma di getto che ostruisce.

Vista laterale

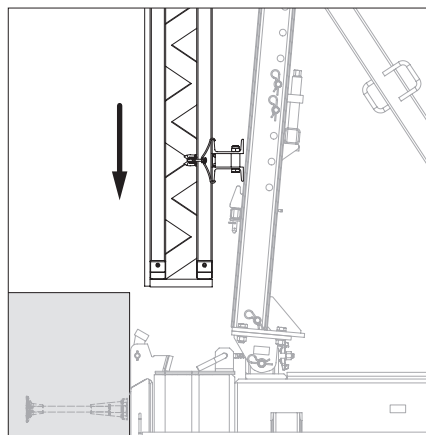

Fig. C4.17a

Vista dall'alto

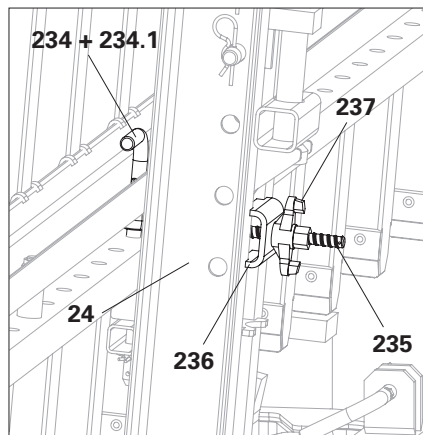

Fig. C4.17b

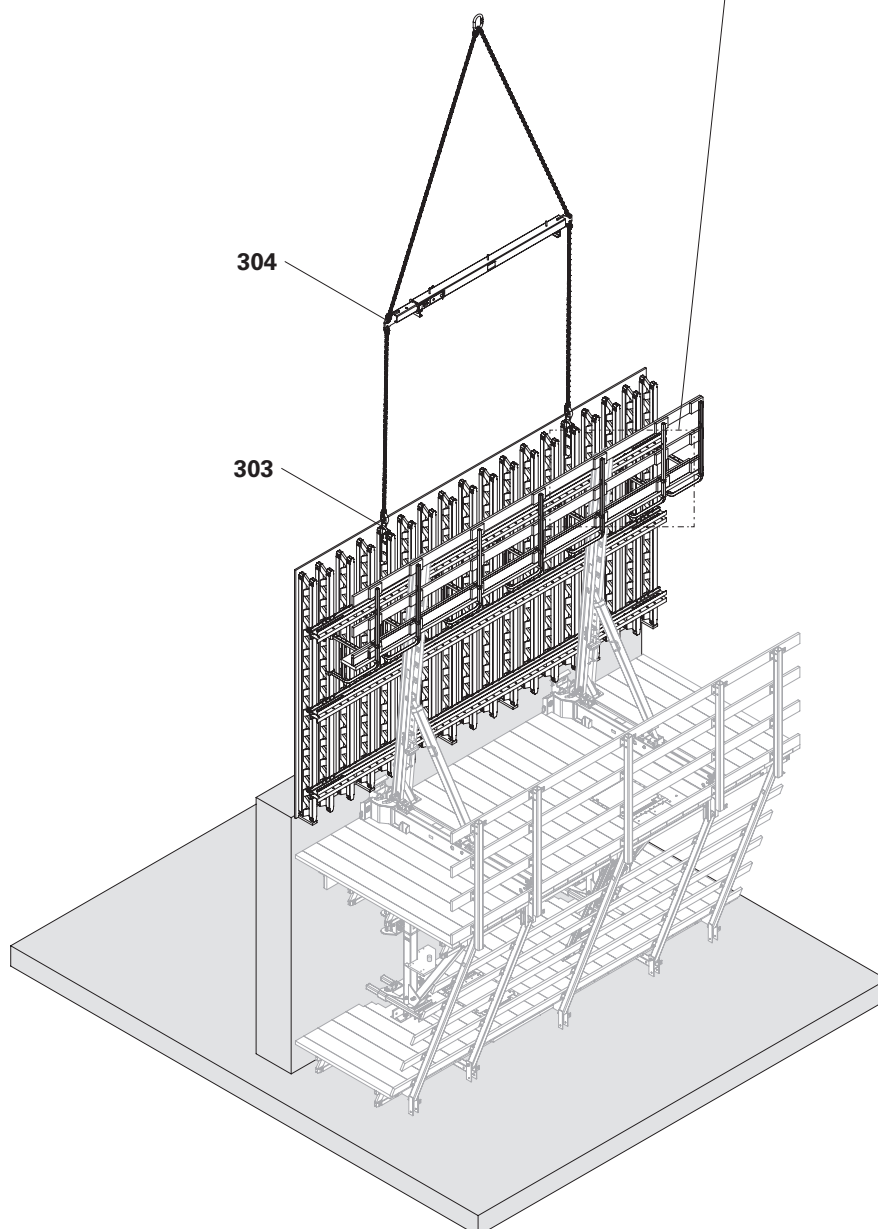

Fig. C4.17

Posizionamento della cassaforma

La posizione della cassaforma viene regolata con le seguenti azioni:

- avanzamento/arretramento con il carrello ACS.
- inclinazione con l'albero di spinta ACS.
- verticalmente con l'albero regolabile ACS.
- normalmente la cassaforma non deve essere allineata orizzontalmente.

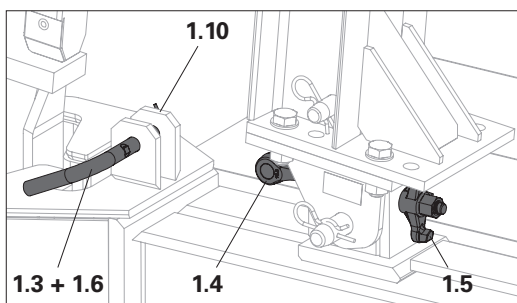

Fig. C5.01a

Carrello ACS

- La distanza massima di spostamento è di circa 80 cm.
- Attenersi alle istruzioni del produttore per l'utilizzo dell'avvitatore senza fili.
- L'operazione descrive l'azionamento meccanico per il carrello ACS.

Attrezzi

300.1 Avvitatore ACS 18V

300.2 Presa a 12 lati AF 17-1/2"

300.3 Prolunga 1/2" 130 mm

Azionamento del carrello

1. Tirare il perno di bloccaggio Ø 20 x 205 (**1.3**)
Dopo l'azionamento, reinsertare il perno di bloccaggio nella testa della traversa.
2. Montare il set avvitatore (**300.1 + 300.2 + 300.3**).
3. Per spostare il carrello in avanti, ruotare la vite di trazione (**1.9**) in senso antiorario.
Per spostare il carrello all'indietro, ruotare la vite di trazione (**1.9**) in senso orario.
4. Azionare entrambi i carrelli contemporaneamente.
Se ciò non è possibile, spostare i due carrelli alternativamente a piccoli passi.

(Fig. C5.01 + C5.01a + C5.01b)

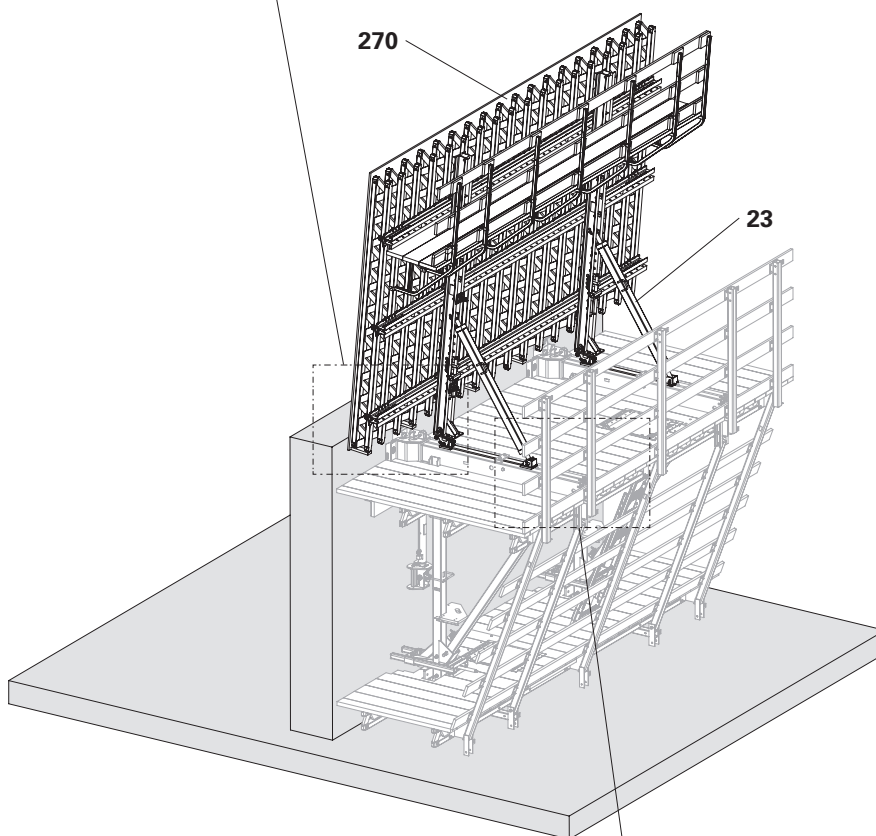

Fig. C5.01

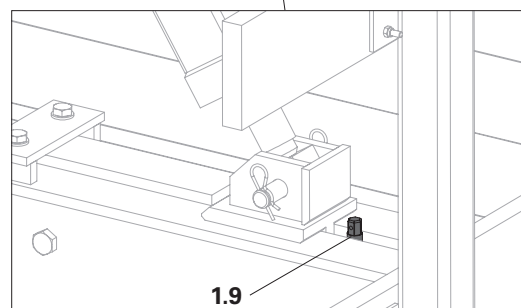

Fig. C5.01b

Fissaggio dell'unità di cassaforma

Durante il getto, premere l'unità di cassaforma contro la sezione di getto precedente ed evitare "trasudamenti" sul bordo inferiore della cassaforma.

Questo viene effettuato il cilindro tirante colonna DW 15 o il cilindro tirante 465 ACS.

Allo stesso tempo, questo alleggerisce il carico sull'unità di azionamento del carrello.

1. Spostare la cassaforma in avanti.
2. Fissare il cilindro tirante colonna DW 15 (1.4) con il perno di bloccaggio Ø 20 x 205 (1.3) alla testa della traversa (1.10) e fissarlo con l'inserto a molla 4/1 (1.6).
3. Serrare con il dado ad alette DW 15 (1.5). (Fig. C5.01a)

Utilizzare un avvitatore senza fili

L'uso di un avvitatore facilita il lavoro sul carrello e sul punto di pressione albero. PERI consiglia l'uso del set avvitatore senza fili ACS.

! Nota

Non danneggiare la meccanica del carrello o del punto di pressione albero, quindi:

- non superare la coppia di 40 Nm.
- non utilizzare avvitatori con martello rotante.

Impostazioni consigliate per l'avvitatore ACS 18V

- Impostare la velocità su "Livello 1". (Fig. C5.02)
- Impostare la modalità di funzionamento su "Avvitare". (Fig. C5.03)
- Impostare il livello di coppia su "17". (Fig. C5.04)

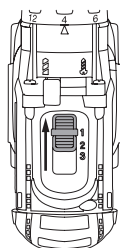

Fig. C5.02

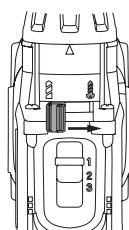

Fig. C5.03

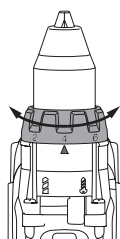

Fig. C5.04

Allineamento della cassaforma

Assicurarsi che la cassaforma sia verticale

1. Tenere la livella contro il manto (270) e allineare la cassaforma verticalmente ruotando l'albero di spinta ACS (23). (Fig. C5.01)

La regolazione delle due travi di rinforzo viene effettuata una dopo l'altra.

Regolazione dell'altezza

1. Allentare i dadi ad alette DW 15 (237).
 2. Regolare la cassaforma all'altezza richiesta ruotando l'albero regolabile ACS (24.1).
 3. Serrare i dadi ad alette DW 15 (237).
- La regolazione dei due alberi regolabili ACS viene eseguita uno dopo l'altro. (Fig. C5.05)



La cassaforma deve avere una sovrapposizione di circa 5 cm.

Spostamento orizzontale della cassaforma

1. Allentare i dadi ad alette DW 15 (237).
2. Spostare la cassaforma contro la trave di rinforzo (24) tramite la leva.
3. Serrare i dadi ad alette DW 15 (237). (Fig. C5.05)

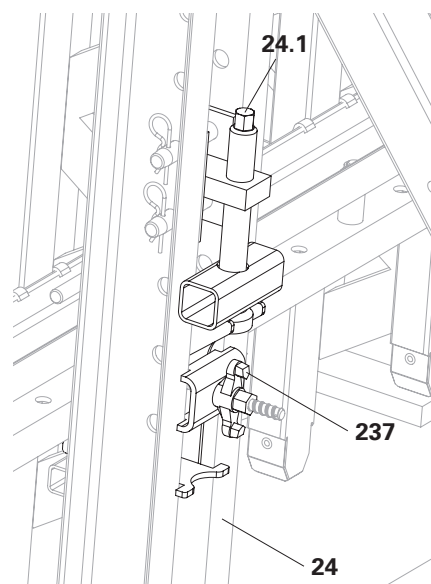

Fig. C5.05

Lavori da eseguire

Nella seconda sezione di getto, eseguire l'installazione e la messa in servizio del sistema idraulico.

Eseguire contestualmente i lavori sulle armature per la seconda sezione di getto.



Nota

Il seguente lavoro è applicabile solo in combinazione con le istruzioni di montaggio per "Sistema di ripresa e sistema idraulico ACS 100".

Installazione della centralina idraulica

Questo include le seguenti operazioni:

- Posare e collegare il cavo di alimentazione per la centralina idraulica.
- Posare e collegare i tubi idraulici.
- Collegare il controllo remoto.
- Introduzione dell'olio idraulico nella pompa idraulica
- Spurgare il sistema idraulico e metterlo in funzione.

(Fig. C6.01 – C6.03)

Per una descrizione dettagliata di questo lavoro, vedere le istruzioni di montaggio per "Sistema di ripresa e sistema idraulico ACS 100".



Durante l'installazione e la messa in funzione del sistema idraulico, eseguire il lavoro di messa in opera armature per la successiva sezione di getto.

Esecuzione del lavoro di messa in opera armature e di gettata del calcestruzzo

1. Fissare gli ancoraggi di ripresa alla cassaforma primaria e di chiusura.
2. Spostare la cassaforma in avanti.
3. Spostare la cassaforma di chiusura in avanti, fissarla e montare gli ancoraggi della cassaforma.
4. Gettare la seconda sezione.

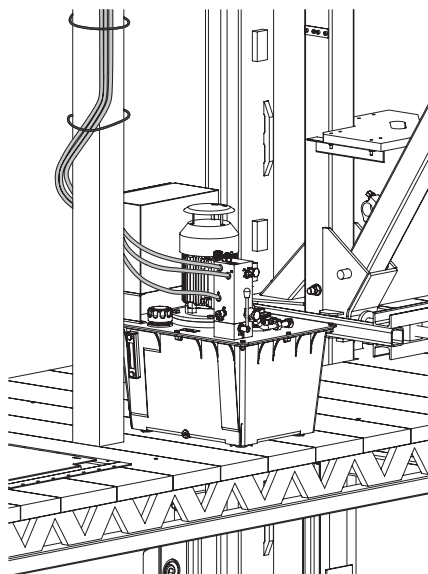

Fig. C6.01

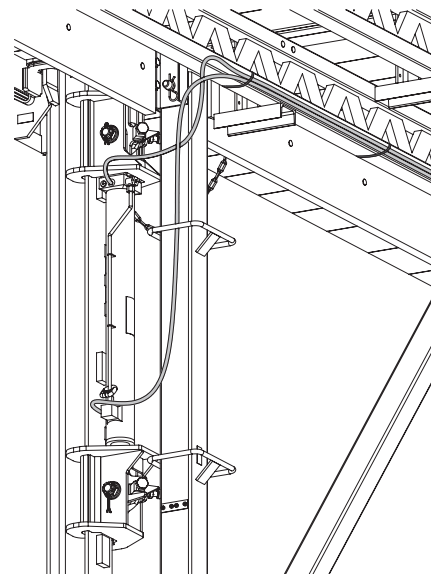

Fig. C6.02

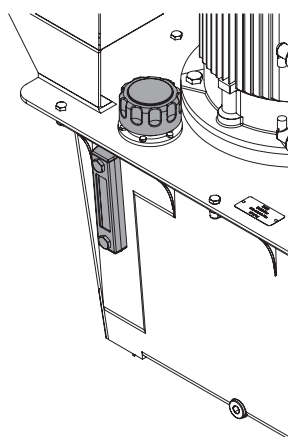

Fig. C6.03

Installazione della guida di ripresa ACS

Disarmare la seconda sezione di getto

1. Rimuovere gli ancoraggi della cassaforma.
2. Rimuovere la vite di posizionamento M30.
3. Rimuovere i bulloni dal cilindro tirante colonna DW 15 sulla traversa.
4. Spostare il carrello all'indietro.

Installazione dell'ancoraggio

1. Montare il dispositivo di ancoraggio ACS e il dispositivo di sospensione II ACS sull'ancoraggio di ripresa della seconda sezione di getto.



Pericolo

Componenti pesanti che possono cadere!

Rischio di lesioni gravi o morte a causa di caduta dalla guida di ripresa.

- ⇒ Piegare completamente il corrente oscillante (161.2).
- ⇒ Le sporgenze di supporto (143.1) della guida di ripresa ACS (143) devono poggiare completamente sul corrente oscillante (161.2).

(Fig. C6.04 + C6.04a)



Attenzione

Movimentazione di pezzi pesanti!
Durante il montaggio c'è il rischio di schiacciamento delle mani e di altre parti del corpo.

- ⇒ Accompagnare la guida di ripresa ACS con una fune.
- ⇒ Non spostare la guida di ripresa ACS sulla testa di ripresa superiore o inferiore.
- ⇒ Assicurarsi che gli indumenti non rimangano impigliati nei blocchi di presa.
- ⇒ Garantire una posizione sicura e stabile.



- Vedere le istruzioni di montaggio del "Sistema di ripresa e sistema idraulico ACS 100".
- Per una migliore visione d'insieme, per la Fig. C6.05 è stata scelta una rappresentazione semplificata.

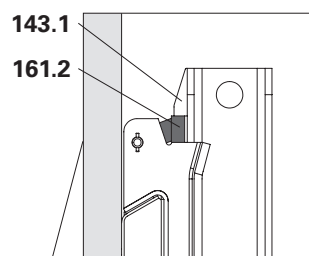

Fig. C6.04a

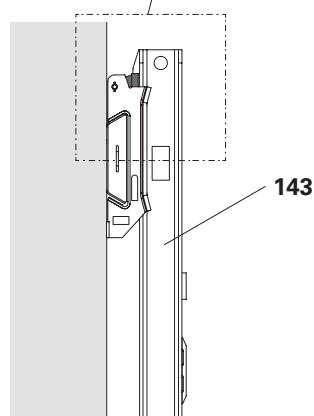

Fig. C6.04

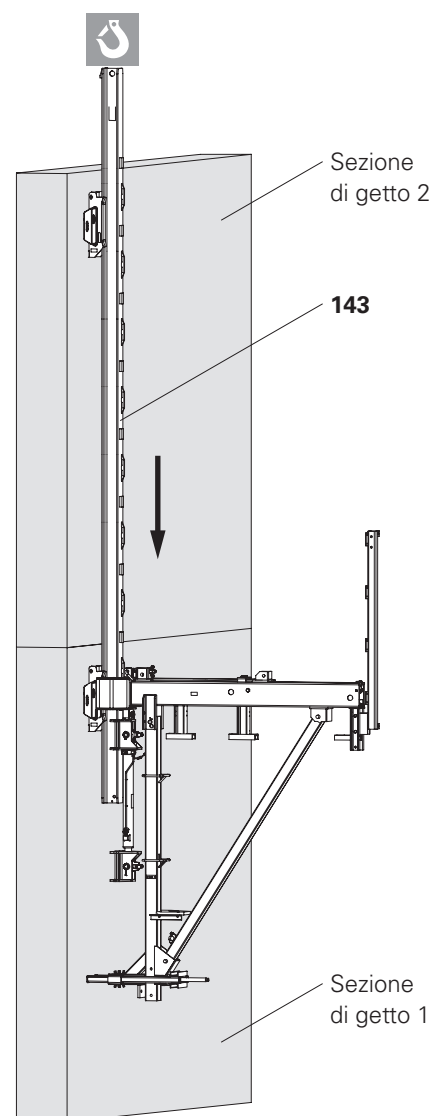

Fig. C6.05

Preparazione della procedura di ripresa

! Nota

- Non sostare nella zona di pericolo dovuta alle parti in movimento.
 - Delimitare i bordi laterali formati tra le piattaforme. Se necessario, indossare i DPI.
 - Quando si movimentata l'unità di ripresa, sulla piattaforma è ammesso solo il personale autorizzato per la movimentazione.
 - Durante le operazioni di movimentazione non è consentito trasportare personale, materiali da costruzione o attrezzi con l'unità di ripresa.
 - L'autorizzazione per la movimentazione è data dal personale operativo.
1. Sollevare il distanziatore (144) all'estremità della guida di ripresa ACS (143). (Fig. C6.06)
 2. Mettere in sicurezza le zone pericolose alle estremità delle piattaforme.

! Nota

- Pericolo di collisione: durante la movimentazione dell'unità di ripresa, la guida (147) deve essere retratta, in modo tale che la movimentazione oltre i dispositivi di sospensione sia priva di collisioni.
L'unità di ripresa è sostenuta dalla guida di ripresa ACS durante la procedura di ripresa.
- Il distanziatore (144) deve sostenere la guida di ripresa ACS quando si movimentata quest'ultima, altrimenti c'è il rischio che la guida di ripresa ACS venga sovraccaricata.

3. Ruotare il punto di pressione albero (148) in senso orario fino a quando la guida ACS (147) sporge di circa 1 cm dalla guida. (Fig. C6.07)
→ L'unità di ripresa poggia esclusivamente sulla guida di ripresa ACS.

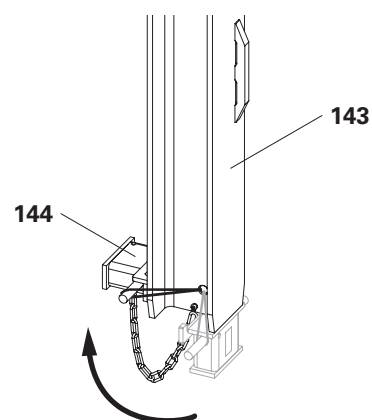

Fig. C6.06

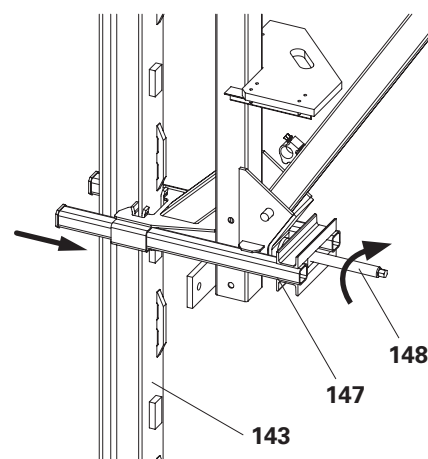

Fig. C6.07

Fissaggio della piattaforma finale

Esecuzione della procedura di ripresa

Componenti

- 9 Piattaforma finale verticale 500 ACS
- 10 Montante braccio a sbalzo piattaforma finale ACS I = 2,61 m
- 11 Montante parapetto piattaforma finale ACS I = 2,51 m



Nota

- Evitare di inclinare l'unità di ripresa durante l'operazione di movimentazione.
- Controllare la posizione del fermo e della camma dopo ogni corsa del cilindro.
 - L'indicatore rosso di marcatura per il fermo è rivolto verso il basso.
 - La camma è in posizione centrale.

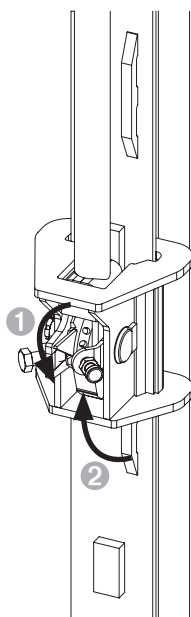

Fig. C6.08

1. Impostare le unità di commutazione in tutte le teste di ripresa su "Movimentare la piattaforma". (Fig. C6.08)
2. Estendere il cilindro idraulico di circa 10 cm. Estrarre il corrente ACS dai dispositivi di sospensione.
3. Rampare l'unità di ripresa per circa 2 m.
4. Avvitare 1 volta la piattaforma finale verticale 500 ACS (9) sulla trave per piattaforma di ripresa ACS (5) utilizzando i materiali di montaggio forniti.
5. Avvitare il montante parapetto della piattaforma finale ACS I = 2,51 m (11) e il montante braccio a sbalzo della piattaforma finale ACS I = 2,61 m (10) alla trave per piattaforma di ripresa ACS (5) con i materiali di montaggio forniti.

(Fig. C6.09)

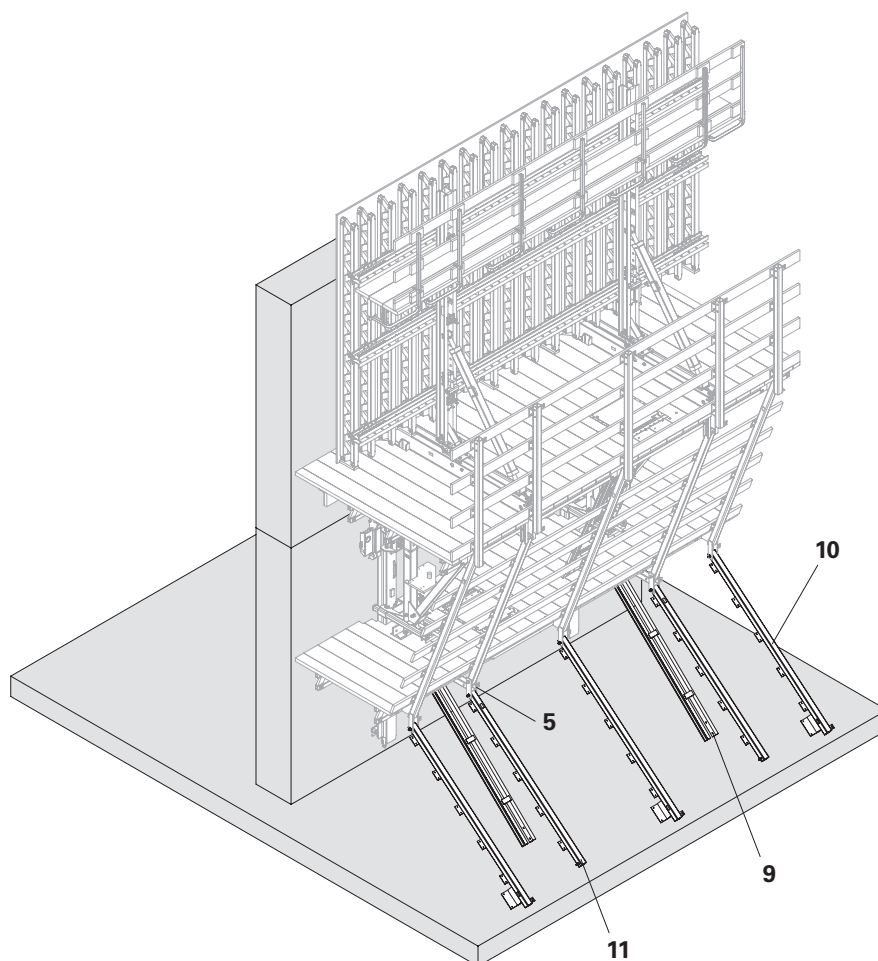

Fig. C6.09

C6 Seconda sezione di getto

6. Movimentare l'unità di ripresa fino a quando la piattaforma finale può essere spinta sotto i montanti.
 7. Spingere la piattaforma finale preassemblata sotto l'unità di ripresa.
 8. Sollevare la piattaforma finale e avvitare tutti i montanti alla trave per piattaforma finale ACS (8) con i materiali di montaggio forniti.
- (Fig. C6.10 + C6.11)
9. Avvitare 1 volta la piattaforma finale verticale 500 ACS (9) sulla trave per piattaforma di ripresa ACS (5) utilizzando i materiali di montaggio forniti.
- (Fig. C6.11)

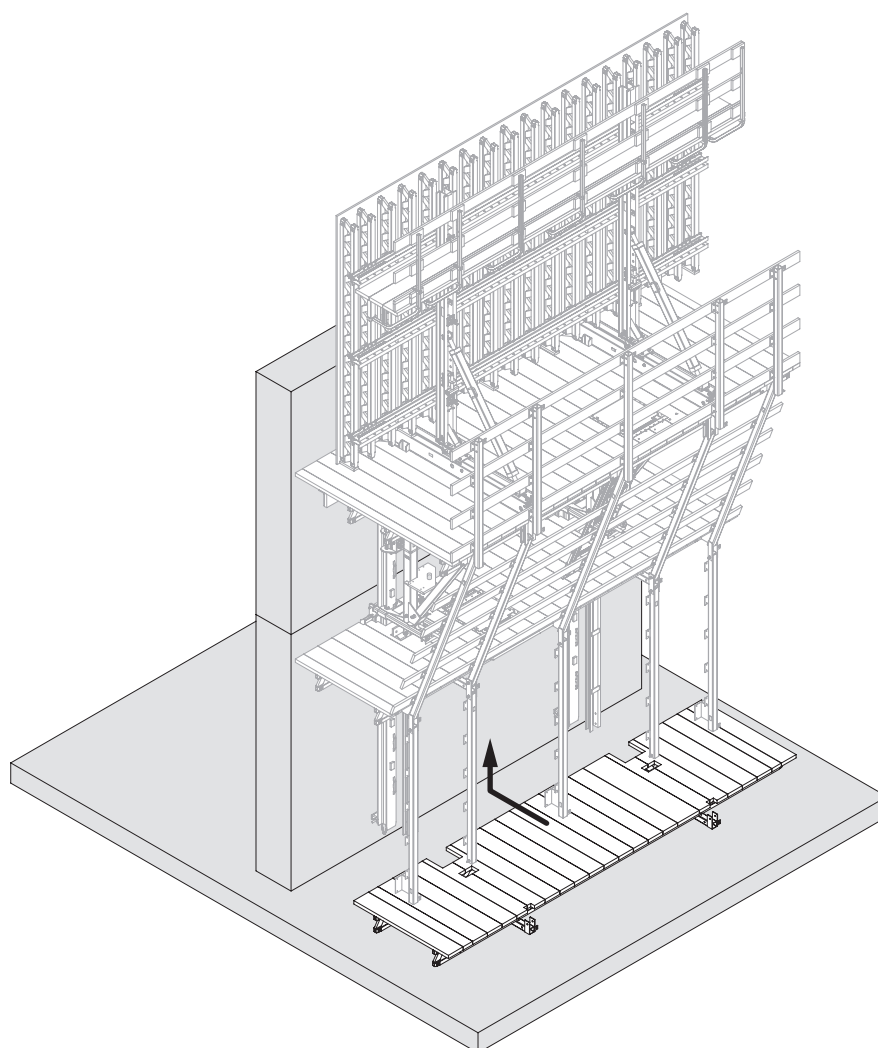

Fig. C6.10

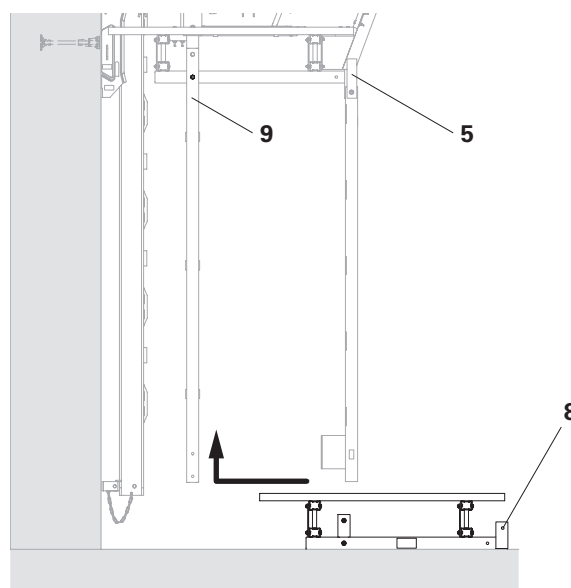

Fig. C6.11

10. Rampare fino alla posizione finale.
11. Inserire il corrente ACS nel dispositivo di sospensione II e posizionare l'unità di ripresa sul corrente ACS.
12. Estendere la guida ACS (**147**) fino a quando la guida di ripresa ACS (**143**) oscilla liberamente e alleggerisce la guida di ripresa ACS (**143**).

(Fig. C6.12)

Montaggio della gabbia per scala

Montare la tavola fermapiede e la gabbia per scala per la piattaforma finale. Vedere "Tavole fermapiede" a pagina 55 e "Parapetto" a pagina 57.

(Fig. C6.12)

Montaggio della scala

Montare la scala per la piattaforma di ripresa e la piattaforma finale. Vedere "Montaggio della scala" a pagina 61.

(Fig. C6.12)

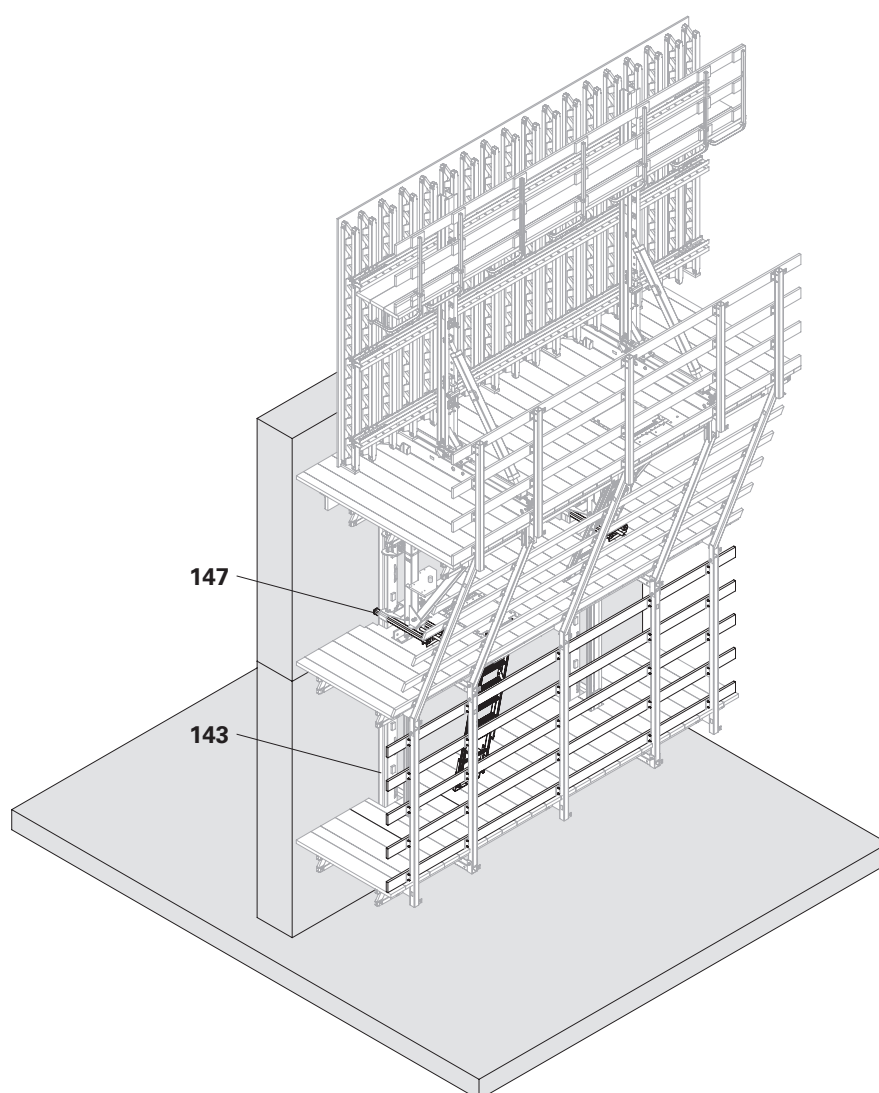

Fig. C6.12

Ciclo di getto

1. Pulire l'unità di cassaforma e spruzzare con un'agente distaccante, ad es. PERI Bio Clean.
2. Installare l'ancoraggio di ripresa.
3. Eseguire i lavori di armatura.



Pericolo

Rischio di schiacciamento del corpo o di parti del corpo durante la chiusura della cassaforma!

- ⇒ Non soffermarsi dietro le unità di cassaforma.
- ⇒ Non raggiungere le unità di cassaforma adiacenti.

4. Spostare la cassaforma in avanti.
 5. Spostare in avanti la cassaforma di chiusura e fissarla.
 6. Allineare, collegare e ancorare le unità di cassaforma.
 7. Sezione di getto.
- (Fig. D1.01)

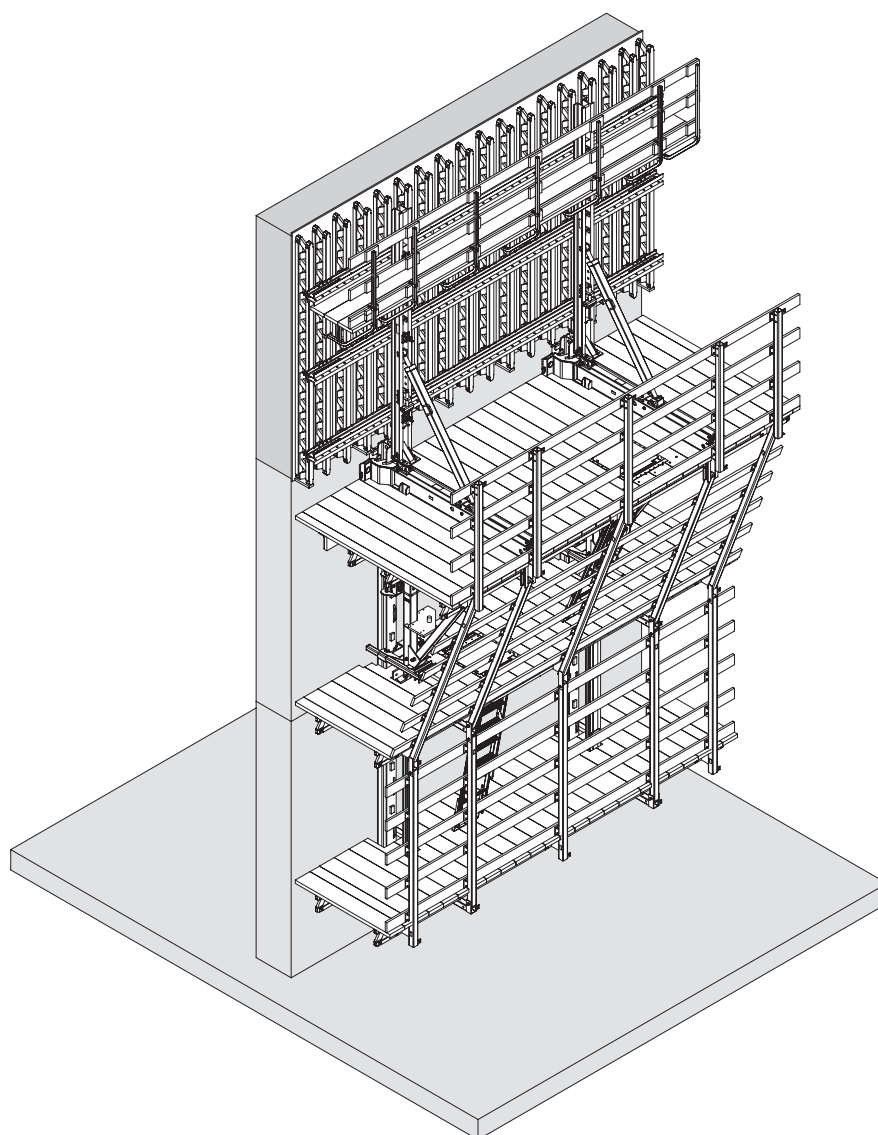

Fig. D1.01

Ciclo di ripresa



Nota

- Muovere la sezione di getto successiva solo quando è stata raggiunta la resistenza del calcestruzzo richiesta.
- Per muovere la guida di ripresa e l'unità di ripresa, spostare la cassaforma nella posizione posteriore finale.

Preparazione della procedura di ripresa

1. Rimuovere gli ancoraggi della cassaforma e le parti di collegamento delle unità di cassaforma.
2. Rimuovere la vite di posizionamento M30. La piastra di predisposizione ACS 399 rimane sulla cassaforma.

Conservare le parti riutilizzabili per la successiva procedura di montaggio e riporle in modo sicuro:

- Viti di posizionamento M30
- Ancoraggio cassaforma
- Piastre girevole con dado ad alette

3. Retrarre la cassaforma primaria e la cassaforma di chiusura.
4. Montare il dispositivo di ancoraggio ACS e il dispositivo di sospensione II ACS sull'ancoraggio di ripresa.

Movimentazione della guida di ripresa



- Un osservatore posizionato sulla piattaforma di getto fornisce istruzioni ed è responsabile di garantire che tutte le istruzioni vengano eseguite correttamente.
- Controllare la posizione del fermo e della camma dopo ogni corsa del cilindro.
 - L'indicatore rosso di marcatura del fermo è rivolta verso l'alto.
 - La camma è in posizione centrale.

1. Impostare tutti i gruppi di accensione nelle teste di ripresa su "Muovere la guida". (Fig. D2.01)

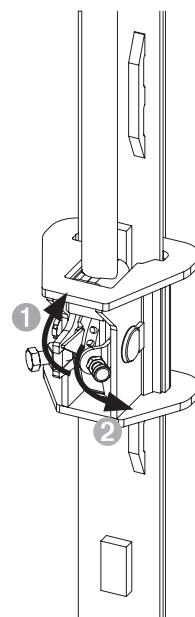

Fig. D2.01



Nota

- Posizionare i dispositivi di sospensione in modo tale che le guide di ripresa possano passare senza ostacoli.
- Dopo aver muoverato la guida di ripresa, assicurarsi che
 - il corrente oscillante è completamente ripiegato.
 - le sporgenze di supporto della guida di ripresa ACS poggiano completamente sul corrente oscillante.

2. Rampare la guida di ripresa ACS (143) fino alla posizione finale.
3. Piegarlo il distanziatore (144) verso l'alto. (Fig. D2.02)

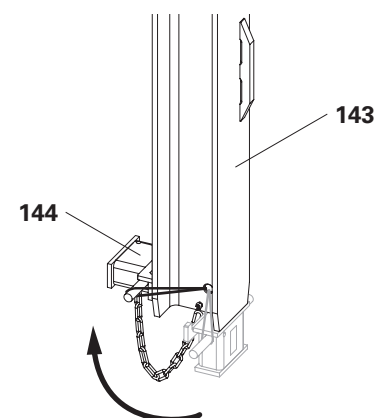

Fig. D2.02

Lavori preparatori

1. Smontare i dispositivi di sospensione e legare i tubi che non sono più necessari.
2. Rimuovere i coni di ripresa.
3. Chiudere i fori di ancoraggio.
4. Rimuovere le coperture impalcato tra le unità di ripresa.
5. Fissare temporaneamente i bordi laterali esposti.

Movimentazione dell'unità di ripresa



Il distanziatore è ripiegato e sostiene la guida di ripresa?

1. Spostare indietro la guida ACS (**147**). (Fig. D2.03)
2. Impostare le unità di commutazione in tutte le teste di ripresa su "Movimentare la piattaforma". (Fig. D2.04)

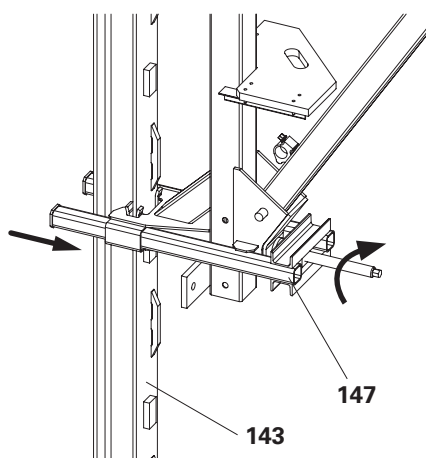

Fig. D2.03

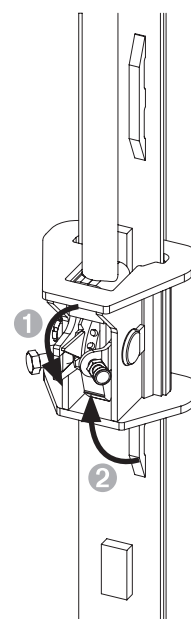

Fig. D2.04



Controllare la posizione del fermo e della camma dopo ogni corsa del cilindro.
 → L'indicatore rosso di marcatura per il fermo è rivolto verso il basso.
 → La camma è in posizione centrale.

Prima rampata

3. Estendere il cilindro idraulico di circa 10 cm. Estrarre il corrente ACS (**145**) dai dispositivi di sospensione (**161**).
4. Rampare l'unità di ripresa fino alla posizione finale.

Rampata finale

5. Inserire il corrente ACS (**145**) nel dispositivo di sospensione II (**161**). (Fig. D2.05)
6. Posizionare l'unità di ripresa sul corrente ACS (**145**).
7. Estendere la guida ACS (**147**) fino a quando la guida di ripresa ACS (**143**) oscilla liberamente e alleggerisce la guida di ripresa ACS (**143**). (Fig. D2.06)

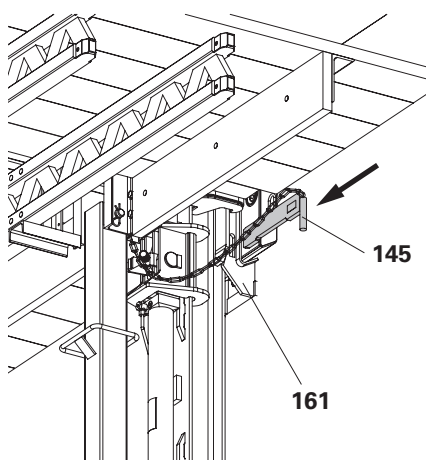

Fig. D2.05

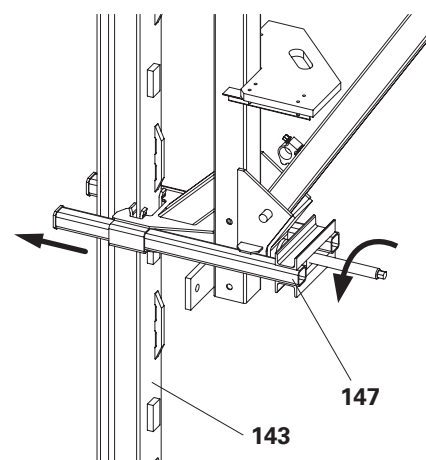

Fig. D2.06

L'unità di ripresa ha rampato una sezione di getto ed è quindi possibile eseguire il lavoro successivo.
(Fig. D2.07)

Conclusione dei lavori

1. Rimuovere il parapetto temporaneo all'estremità delle piattaforme.
2. Montare le coperture impalcato tra le unità di ripresa.

Per ogni sezione di getto successiva, si ripetono tutte le fasi del **ciclo di getto** e del **ciclo di ripresa**.

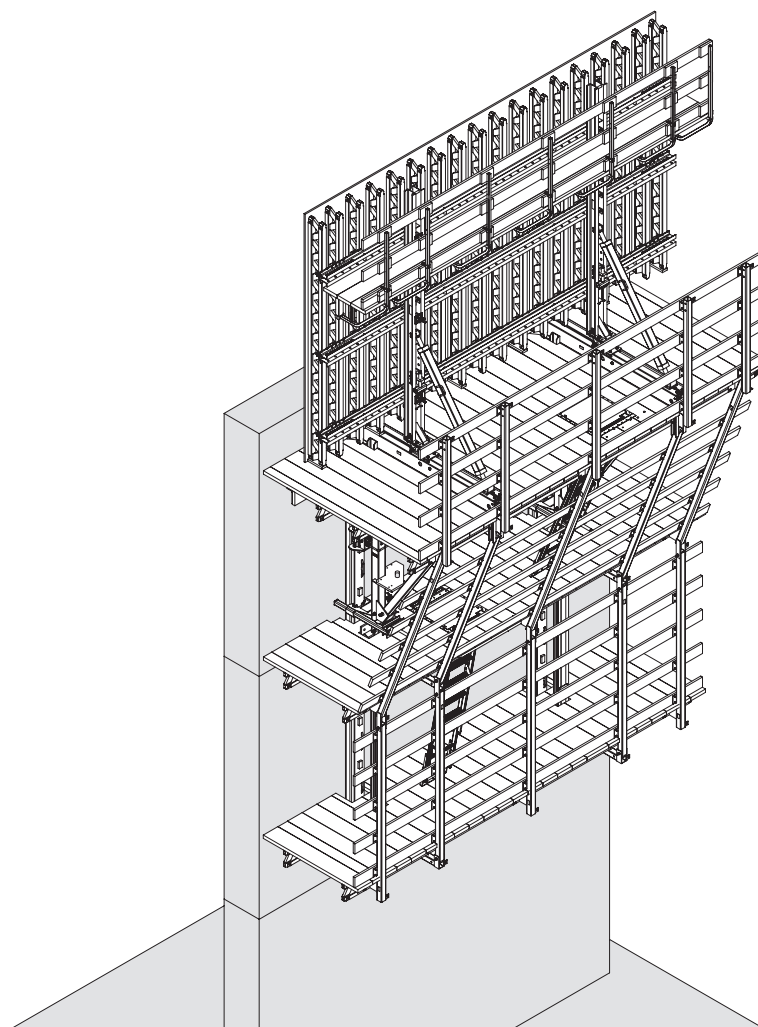

Fig. D2.07

Rimuovere i coni di ripresa

Componenti

- 168** Cono a vite M30/DW 26
- 170** Cono di ripresa 2 M30/DW 20
- 199** Cono calcestruzzo KK M30-80/52

Smontaggio

1. Allentare il cono con la chiave ad anello AF 46 e svitarlo completamente. (Fig. D2.08)

Chiudere i fori di ancoraggio

Se necessario: creare una tenuta stagna del foro di ancoraggio con il cono in calcestruzzo KK M30-80/52 (**199**) e il sigillante PERI. Vedere le istruzioni per il montaggio e l'uso per coni in calcestruzzo e adesivi per calcestruzzo. (Fig. D2.09)

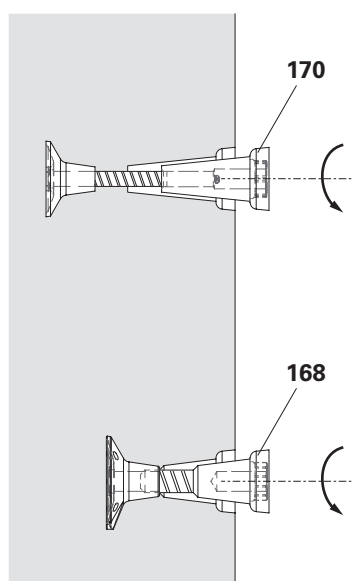

Fig. D2.08

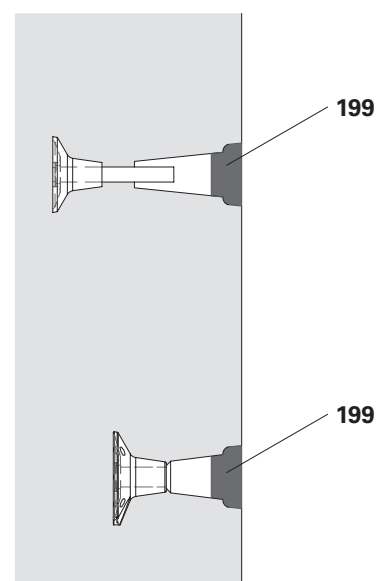

Fig. D2.09

Pareti disallineate

Quando si esegue il getto di pareti disallineate, la cassaforma viene spostata più avanti, creando uno scostamento nella nuova sezione di getto.
(Fig. D3.01 + D3.01a)

I seguenti parametri influenzano la movimentazione in caso di pareti disallineate:

- Altezza di getto
- Parete disallineata
- Lunghezza guida di ripresa
- Distanza dal bordo superiore dell'ancoraggio di ripresa.

Sono quindi possibili, o necessarie, altre combinazioni di dispositivi di sospensione e ulteriori misure per la movimentazione in caso di pareti disallineate.

Gettata della sezione prima della parete disallineata



Prima di eseguire il getto, inserire un travetto squadrato nella cassaforma dall'ultima sezione prima della parete disallineata.

Il bordo risultante costituisce l'arresto per la cassaforma nella sezione di getto successiva.

(Fig. D3.02 + Tab. D3.01)



Sormonto OL	min. 5 cm
Altezza bordo A_{min}	OL + 1 cm
Parete disallineata B	max. 200 mm

Tab. D3.01

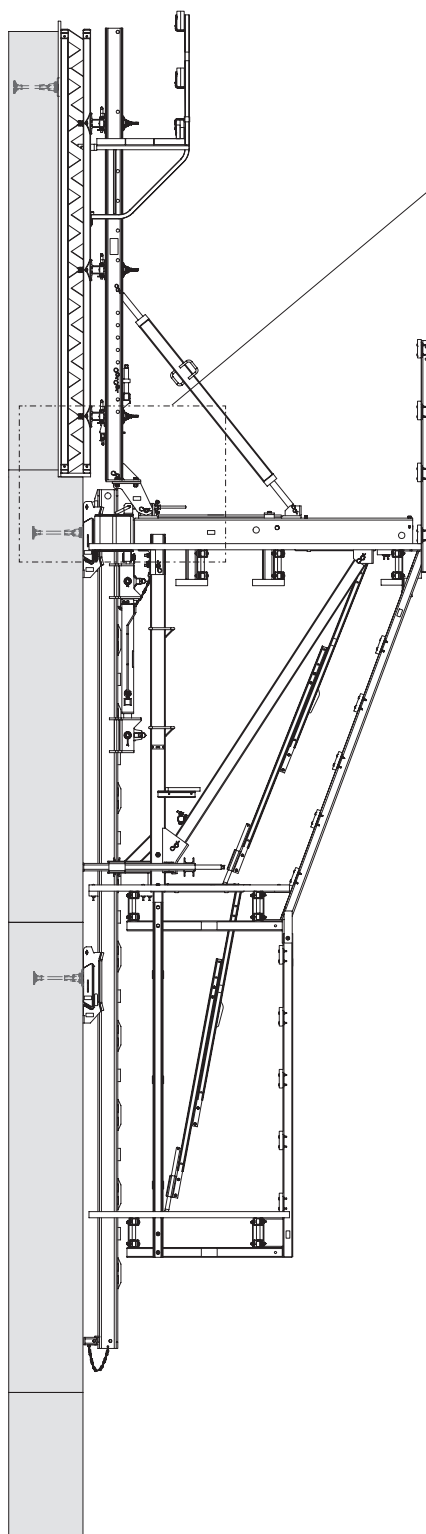

Fig. D3.01

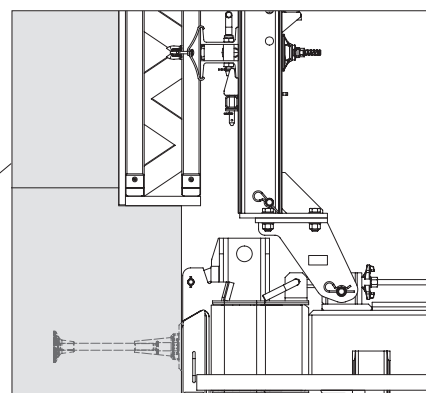

Fig. D3.01a

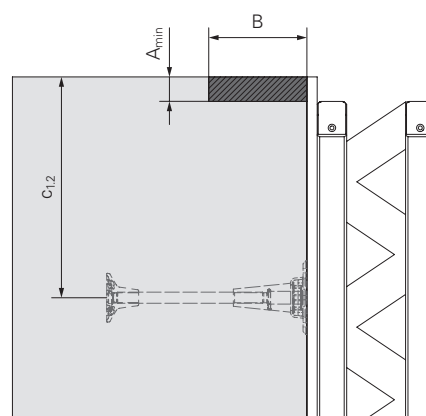

Fig. D3.02

Gettata della sezione dopo la parete disallineata

Condizione preliminare

- L'unità di ripresa e la guida di ripresa sono appese all'ultimo dispositivo di sospensione prima della parete disallineata.
- Gli ancoraggi in avanzamento sono installati.

Riconfigurazione della cassaforma

1. Spostare la cassaforma più avanti con il carrello per lo scostamento.
2. Fissare il cilindro tirante 465 ACS (**27**) con i perni di bloccaggio Ø 20 x 205 (**1.3**) alla testa della traversa e fissarlo con gli inserti a molla 4/1 (**1.6**).
3. Serrare con il dado ad alette DW 15 (**1.5**).
4. Gettare la sezione.
(Fig. D3.03)

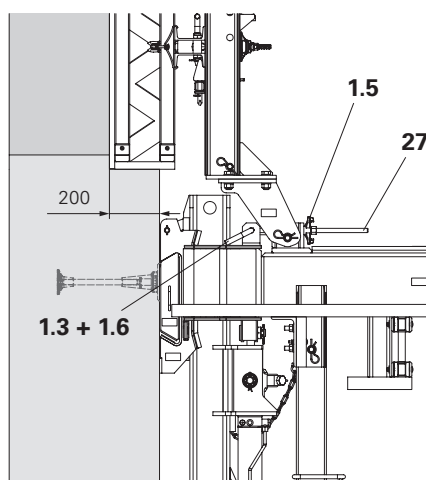

Fig. D3.03

Movimentazione con pareti disallineate

Per la movimentazione vengono utilizzati due diversi dispositivi di sospensione nel caso di pareti disallineate:

- Dispositivo di sospensione-2 I ACS
- Dispositivo di sospensione IV ACS in combinazione con il dispositivo di ancoraggio H ACS

La Fig. D3.04 mostra come vengono utilizzati i diversi dispositivi di sospensione e la posizione della guida di ripresa nelle singole sezioni di ripresa.



È anche possibile rampare le pareti disallineate con dispositivo di sospensione II ACS.

Condizione preliminare

- L'unità di ripresa e la guida di ripresa sono appese all'ultimo dispositivo di sospensione prima della parete disallineata.
- La prima sezione di getto dopo la parete disallineata è stata gettata, indurita e rilasciata per la movimentazione.

Componenti

-
- 143** Guida di ripresa ACS
 - 160** Dispositivo di sospensione-2 I ACS
 - 162** Dispositivo di sospensione IV ACS
 - 166** Dispositivo di ancoraggio-H ACS
 - 167** Ancoraggio di ripresa
-

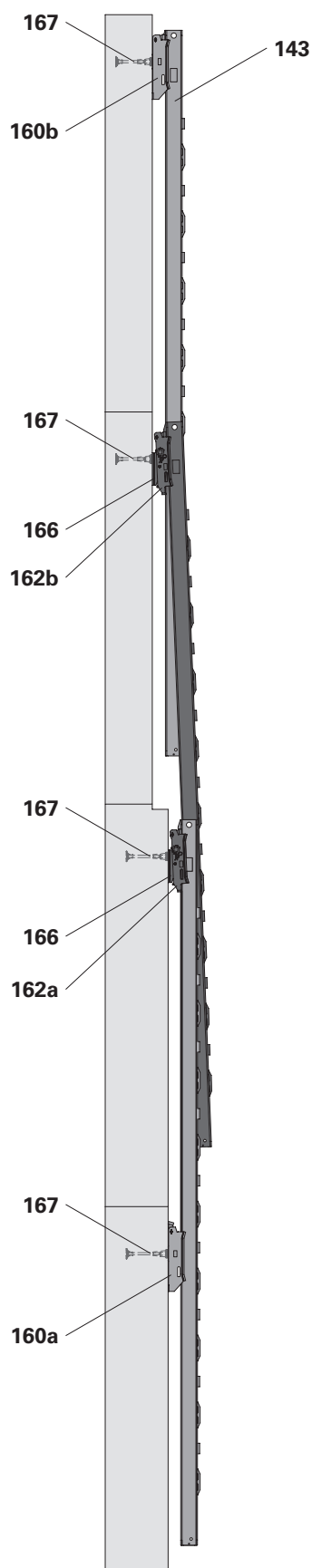

Fig. D3.04

Movimentazione della guida di ripresa

Per una chiara descrizione della procedura di ripresa, non viene descritto l'azionamento del sistema idraulico e del sistema di ripresa. Vedere le istruzioni di montaggio del "Sistema di ripresa e sistema idraulico ACS 100".



Avvertenza

- Movimentazione di pezzi pesanti!
Parti del corpo possono rimanere intrappolate, causando lesioni.
⇒ Non toccare i punti di presa quando si ruota la guida di ripresa.
⇒ Assicurarsi che gli indumenti non rimangano impigliati nei blocchi di presa.
- Pericolo di lesioni a causa di movimentazione imprevista della guida di ripresa!
⇒ Allontanarsi dal campo di rotazione davanti e dietro la guida di ripresa.

Movimentazione/ripresa

1. Montare il dispositivo di ancoraggio-H ACS (**166**) e il dispositivo di sospensione IV ACS (**162b**).
2. Movimentare la guida di ripresa ACS (**143**) fino a quando si sia liberata dal dispositivo di sospensione-2 I ACS (**160a**).
→ La guida di ripresa ACS è trattenuta e guidata solo nel dispositivo di sospensione IV ACS (**162a**), nel punto di pressione della guida (**3.4**) e nelle teste di ripresa delle unità di ripresa ACS 100 (**140**).
3. Far oscillare l'unità di ripresa all'indietro con la guida ACS (**147**) e continuare a rampare la guida di ripresa (**143**) fino al dispositivo di sospensione IV ACS (**162b**).

(Fig. D3.05)

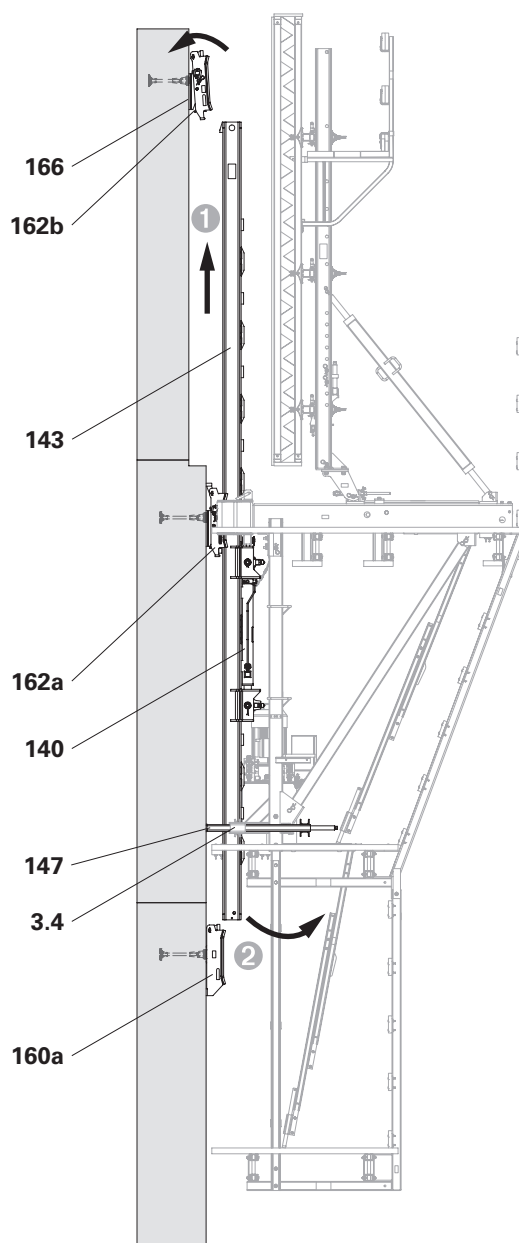

Fig. D3.05



Pericolo

Pericolo di caduta per componenti o personale!

Scavalcando la parete disallineata si aumenta la distanza tra l'impalcato della piattaforma e la struttura.

⇒ Chiudere gli spazi tra l'impalcato della piattaforma e la struttura.

A tal fine, PERI consiglia il montaggio di una copertura incernierata utilizzando una manichetta antincendio.

(Fig. D3.06a)



- Assicurarsi che il corrente oscillante del dispositivo di sospensione IV ACS (162a) sia piegato verso l'alto.
- Regolare nuovamente la guida ACS (147) e posizionare l'unità di ripresa ad angolo.
- Se necessario, sostenere la guida ACS (147) con un travetto squadrato.

4. Inserire la guida di ripresa ACS (143) nel dispositivo di sospensione IV ACS (162b) e fissarla.

(Fig. D3.06)



- Il corrente oscillante del dispositivo di sospensione (162b) è completamente ripiegato?
- Le sporgenze di supporto della guida di ripresa ACS sono completamente appoggiate sul corrente oscillante?

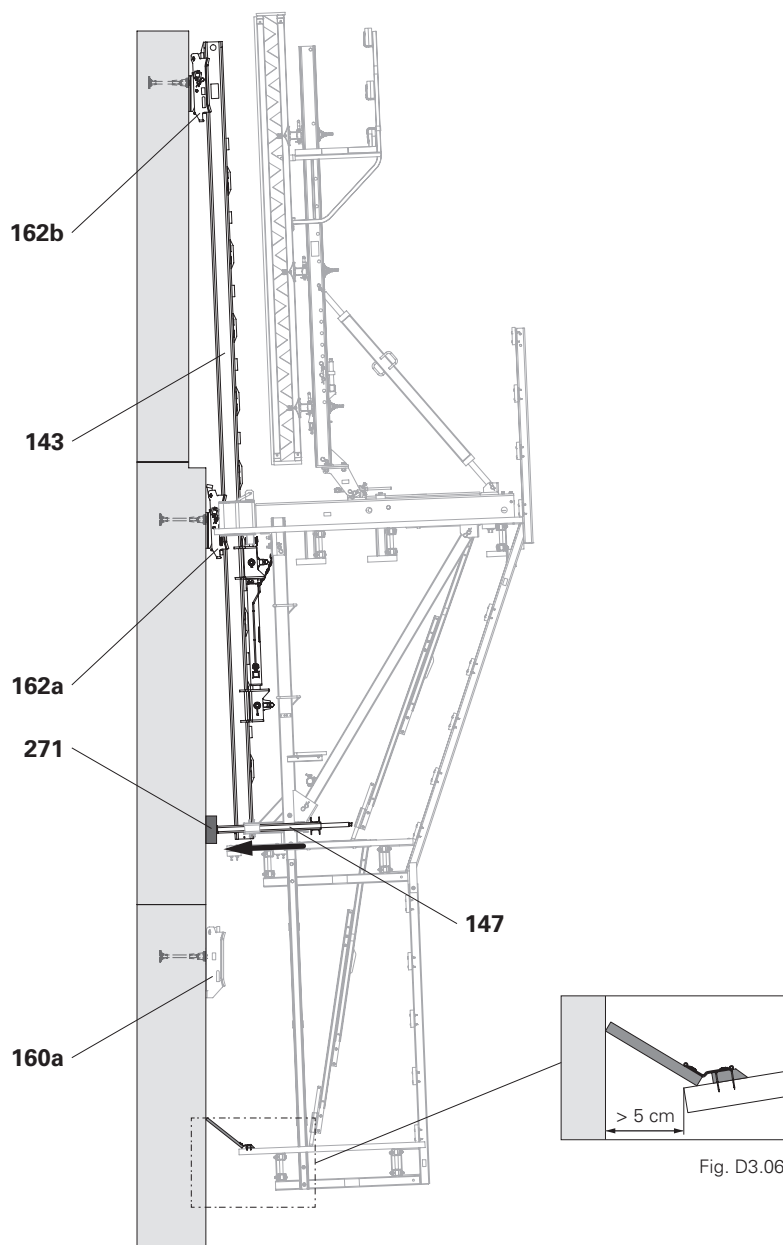

Fig. D3.06

Fig. D3.06a

Movimentazione dell'unità di ripresa



Nota

- Per evitare che la guida di ripresa (143) si pieghi durante la movimentazione dell'unità di ripresa, rinforzare la guida di ripresa sottostante all'estremità inferiore con un travetto squadrato (271a).
- Fissare il travetto squadrato (271a) alla guida di ripresa (143) con una catena.

Implementazione

1. Retrarre la guida ACS (147).
2. Rampare l'unità nella sezione successiva e fissarla al dispositivo di sospensione IV ACS (162b).
3. Estendere la guida ACS (147) e sostenere l'unità di ripresa. Se necessario, sostenere la parte inferiore con travetto squadrato (271b).

(Fig. D3.07)



Il corrente ACS si è impegnato completamente con il dispositivo di sospensione?

Posizionamento dell'unità cassaforma

Poiché l'unità di ripresa pende in diagonale sopra la parete disallineata, allineare la cassaforma verticalmente.

1. Allineare verticalmente l'unità cassaforma con l'alberto di spinta 177-233 ACS (23).
2. Montare l'ancoraggio laterale.
3. Spostare in avanti l'unità cassaforma e fissare il carrello alla testa della traversa.
→ Il carrello è spostato all'indietro rispetto alla parete disallineata.
4. Collegare e legare le unità casseforme.
5. Eseguire il getto della seconda sezione dopo la parete disallineata.

(Fig. D3.07)

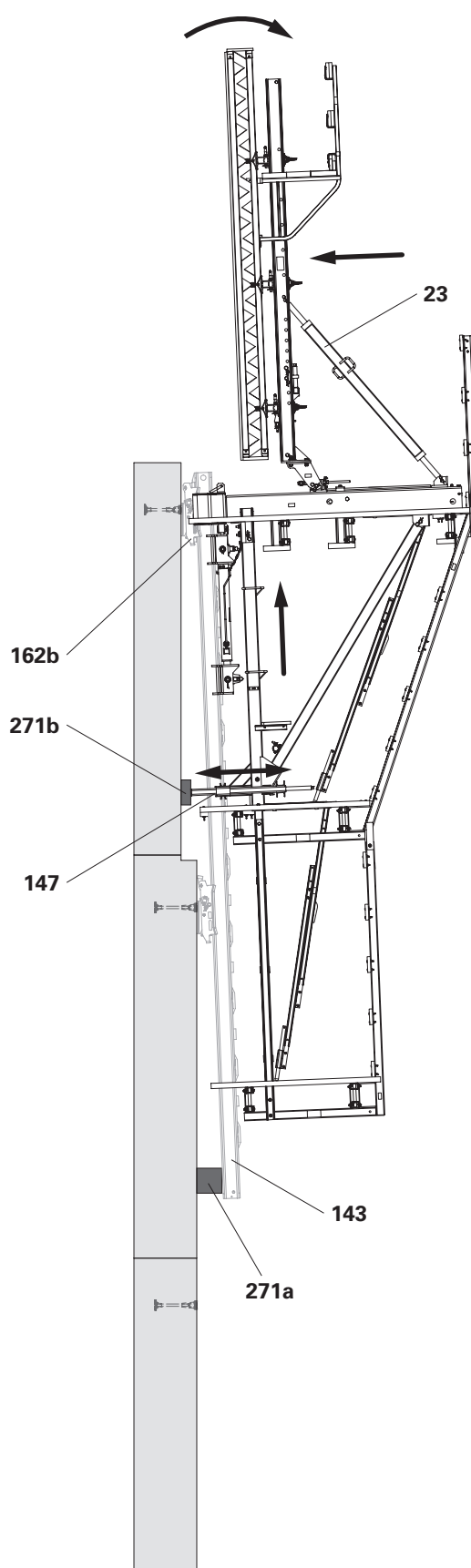

Fig. D3.07

Movimentazione della guida di ripresa

1. Montare il dispositivo di sospensione-2 I ACS (**160b**).
2. Rampare la guida di ripresa ACS (**143**).
3. Non appena la guida di ripresa ACS (**143**) ha superato la parete disallineata, ruotare la guida di ripresa ACS (**143**) e l'unità di ripresa.
4. Continuare a rampare con la guida di ripresa ACS (**143**) e fissarla al dispositivo di sospensione-2 I ACS (**160b**).

(Fig. D3.08)



- Se necessario, regolare nuovamente la guida ACS (**147**) in modo tale che la guida di ripresa (**143**) possa retrarre nel dispositivo di sospensione-2 I ACS (**160b**).



- Il corrente oscillante del dispositivo di sospensione (**160b**) è completamente ripiegato?
- Le sporgenze di supporto della guida di ripresa ACS sono completamente appoggiate sul corrente oscillante?

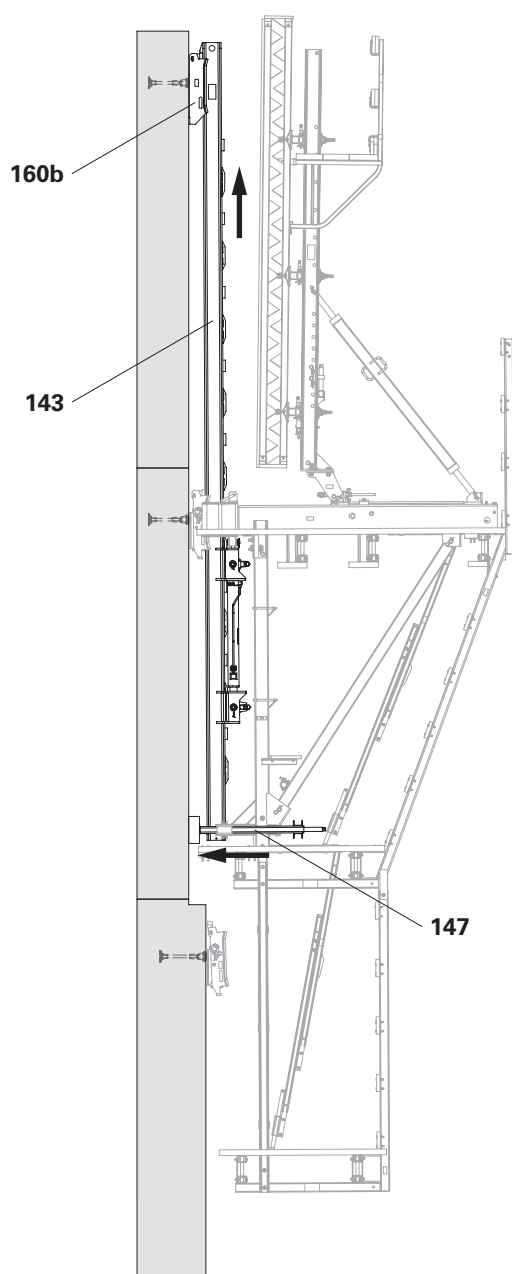

Fig. D3.08

Movimentazione dell'unità di ripresa

1. Retrarre la guida ACS (**147**).
 2. Rampare l'unità nella sezione successiva e fissarla al dispositivo di sospensione-2 I ACS (**160b**).
 3. Estendere la guida ACS (**147**) e sostenere l'unità di ripresa.
- (Fig. D3.09)



Il corrente ACS si è impegnato completamente con il dispositivo di sospensione?

Posizionamento dell'unità cassaforma

1. Allineare verticalmente l'unità cassaforma con l'albero di spinta 177-233 ACS (**23**).
 2. Montare l'ancoraggio laterale.
 3. Spostare in avanti l'unità cassaforma e fissare il carrello alla testa della traversa.
 4. Collegare e legare le unità casseforme.
 5. Eseguire il getto della sezione.
- (Fig. D3.09)

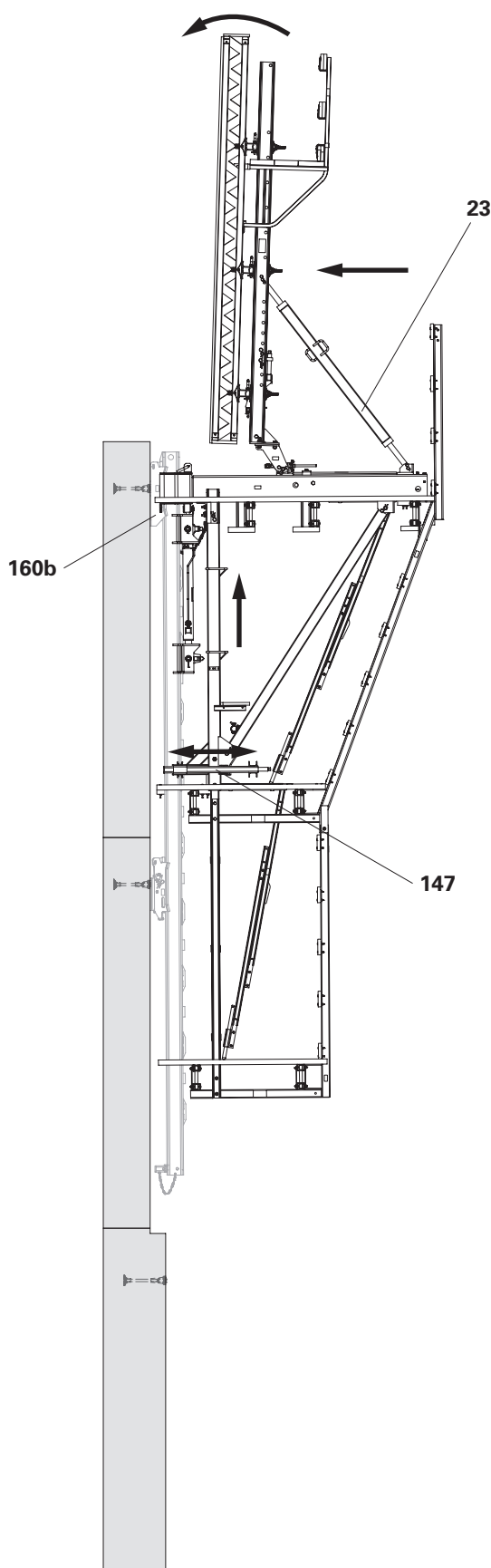

Fig. D3.09

D3 Applicazione speciale

La figura D3.10 mostra l'unità cassaforma allineata verticalmente dopo il ciclo di getto.

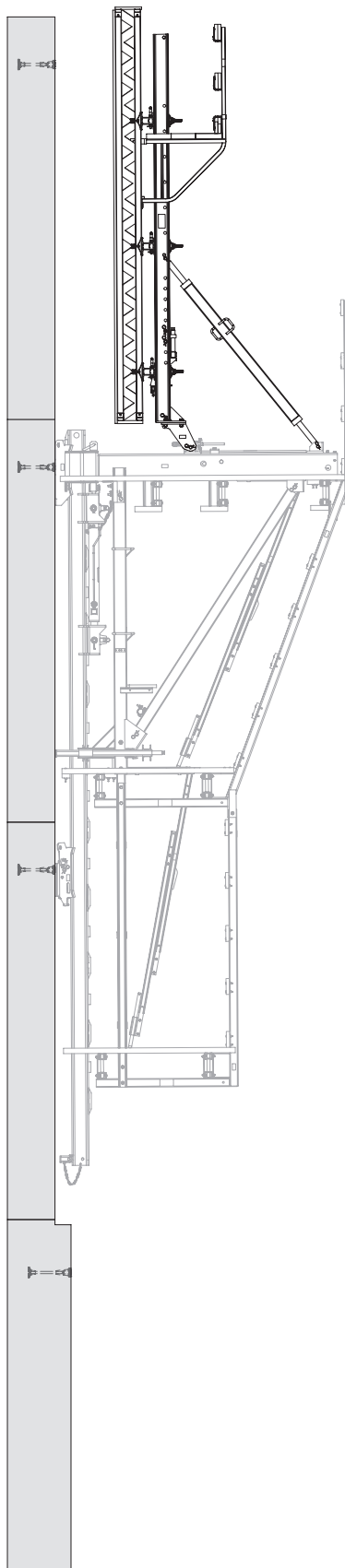

Fig. D3.10

Struttura rotonda della costruzione

- Disporre le traverse in parallelo. Questo garantisce il funzionamento del carrello su strutture rotonde.
- Il dispositivo di sospensione IV ACS in combinazione con il dispositivo di ancoraggio-V ACS compensa angoli α di $\pm 15^\circ$.
- Il raggio R della struttura influenza in modo significativo la distanza massima possibile tra le mensole c .

La figura D3.11 mostra la struttura della piattaforma di servizio vista dall'alto.



- L'impalcato della piattaforma corre parallelo al contorno dell'edificio a una distanza di 5 cm.
- La distanza massima tra gli impalcati delle piattaforme adiacenti è di 5 cm.

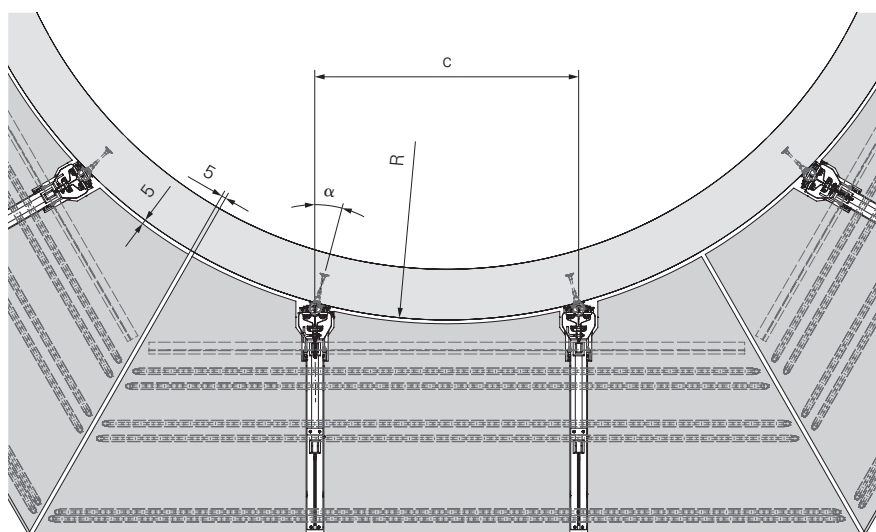

Fig. D3.11

Informazioni generali



Pericolo

- Rischio di caduta dai bordi dell'edificio non protetti!
Una caduta può provocare gravi lesioni o morte.
⇒ Installare parapetti temporanei.
⇒ Utilizzare i dispositivi di protezione individuale (DPI) per prevenire le cadute dall'alto.
- Durante il processo di smontaggio, i componenti potrebbero cadere a terra e colpire le persone sottostanti! Questo potrebbe causare lesioni gravi o morte.
⇒ Rimuovere o fissare le parti allentate.
⇒ Delimitare le zone pericolose.
- Pericolo di caduta dell'unità di ripresa a causa del sovraccarico dei componenti!
Questo potrebbe causare lesioni gravi o morte.
⇒ Sollevare sempre separatamente la cassaforma e l'unità di ripresa.



Nota

Il seguente lavoro è applicabile solo in combinazione con le istruzioni di montaggio per "Sistema di ripresa e sistema idraulico ACS 100".



- Lo smontaggio è eseguito singolarmente per ogni unità di ripresa.
- Posizionare l'unità di ripresa e i gruppi smontati su travetto squadrato.
- Tenere a portata di mano un'area di smontaggio sufficientemente ampia.

Smontaggio del sistema idraulico

Smontaggio

1. Rimuovere le tubazioni idrauliche e sigillare tutti i punti di collegamento con tappi.
2. Fissare la centralina idraulica all'impalcato della piattaforma.
3. Per lo smontaggio e la rimozione del sistema idraulico, vedere le istruzioni di montaggio del "Sistema di ripresa e sistema idraulico ACS 100".

Smontaggio della cassaforma

Smontaggio

1. Spostare la cassaforma all'indietro e appenderla alla gru.
2. Svitare le travi di rinforzo (24) e l'albero di spinta (23) sul carrello (1.2).
3. Estrarre la cassaforma, posizionarla sul lato del manto e smontarla. (Fig. E1.01)

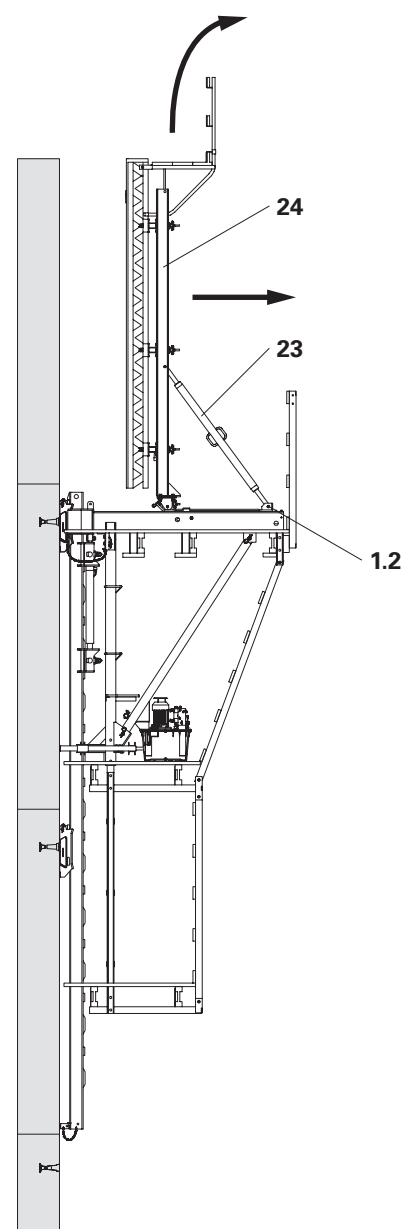

Fig. E1.01

Estrazione dell'unità di ripresa

Estrazione

1. Portare tutti i dispositivi di ripresa (**140**) in posizione "Neutra".
2. Fissare tutti i dispositivi di ripresa (**140**) al montante verticale (**3**) con il filo di legatura (**219**).
3. Rimuovere il distanziatore (**144**).
4. Fissare la guida di ripresa (**143**) alla gru e tirarla verso l'alto e verso l'esterno.

(Fig. E2.01)

5. Svitare i dispositivi di sospensione finali e legare i tubi. Rimuovere gli ancoraggi di ripresa e sigillare i punti di ancoraggio con coni in calcestruzzo.
6. Fissare l'unità di ripresa alla gru. A tale scopo, avvitarla alla testa della traversa nella parte anteriore e al carrello nella parte posteriore.
7. Sganciare l'unità di ripresa.

(Fig. E2.02)

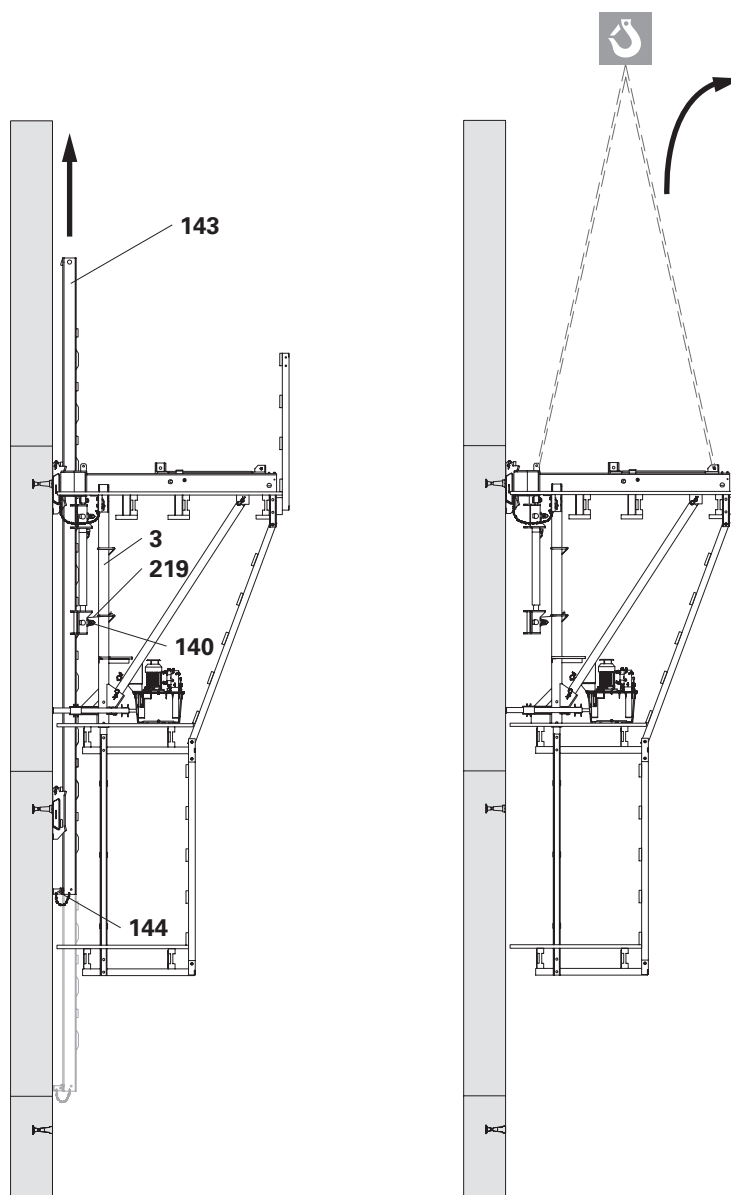

Fig. E2.01

Fig. E2.02

E2 Estrazione dell'unità di ripresa

8. Abbassare l'unità di ripresa a terra e lasciarla appesa alla gru.
9. Estendere la scala.
10. Svitare la piattaforma finale verticale (9), il montante parapetto della piattaforma finale (11) e il montante braccio a sbalzo della piattaforma finale (10) sulla piattaforma finale ed estrarre la piattaforma finale.
11. Rimuovere la piattaforma finale (Fig. E2.03)
12. Rimuovere la vite superiore (9.1) dalla piattaforma finale verticale (9) sulla piattaforma di ripresa.
13. Inclinare lateralmente la gabbia per scala e la piattaforma finale verticale (9) e abbassare ulteriormente l'unità di ripresa.
14. Fissare la gabbia per scala per evitare che si capovolga. Svitare, rimuovere e smontare la piattaforma finale verticale (9) e la gabbia per scala sulla piattaforma finale. (Fig. E2.04)
15. Abbassare l'unità di ripresa a terra fino alla piattaforma di ripresa.
16. Estrarre la centralina idraulica.
17. Posizionare l'unità di ripresa sul lato anteriore. (Fig. E2.05)

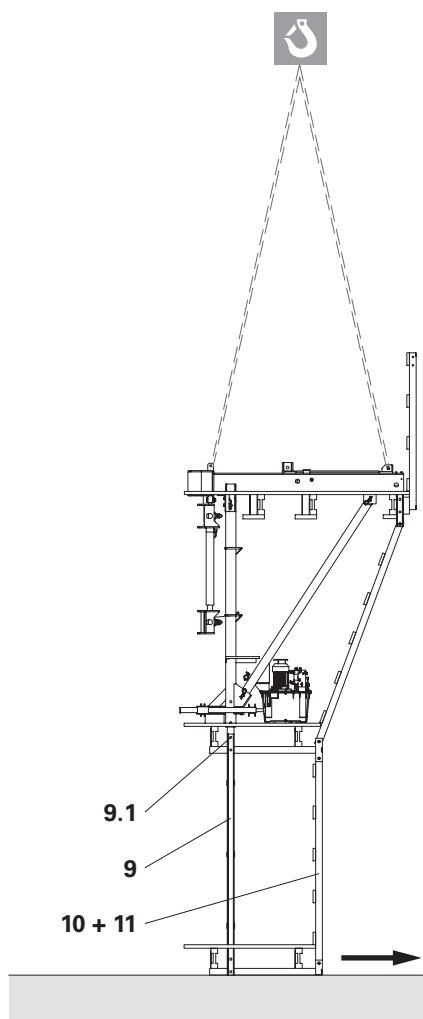

Fig. E2.03

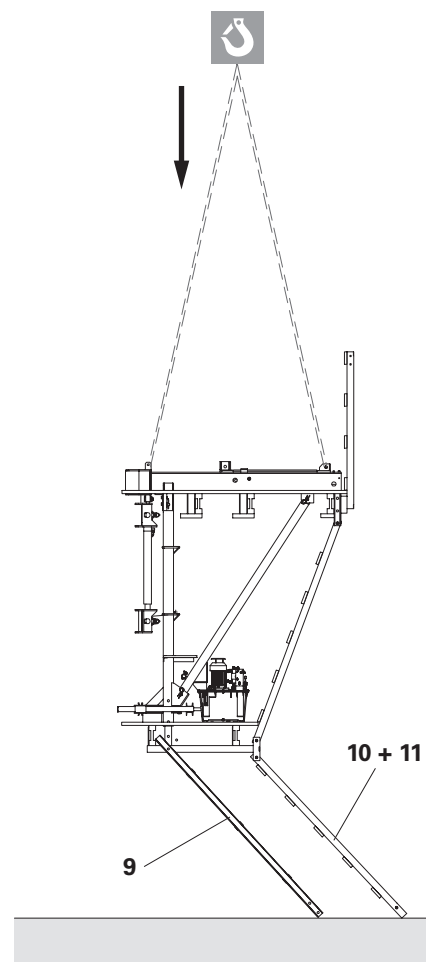

Fig. E2.04

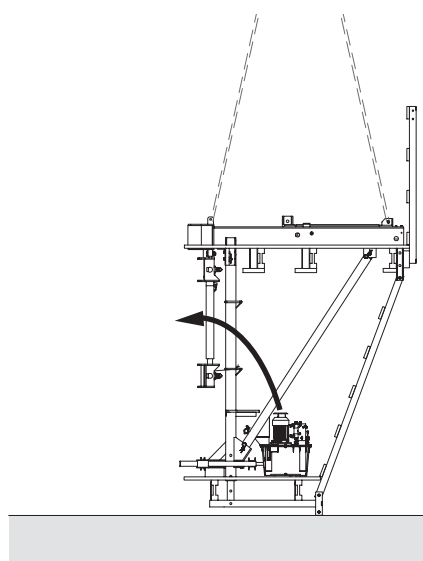

Fig. E2.05

Smontaggio dei gruppi



Avvertenza

Componenti pesanti che possono cadere!

Parti del corpo possono rimanere intrappolate, causando lesioni.

- ⇒ Non soffermarsi nella zona di pericolo.
- ⇒ Non toccare i punti di presa.
- ⇒ Fissare i componenti alla gru per la rimozione, l'attrezzatura di sollevamento della gru non deve abbassarsi.
- ⇒ Fissare i componenti per evitare che cadano.

Smontaggio

1. Smontare la gabbia per scala della piattaforma di servizio.
2. Estendere la scala.
3. Smontare le tavole parapetto e i montanti braccio a sbalzo della piattaforma di ripresa (6).
4. Fissare la piattaforma di ripresa alla gru.
5. Svitare i montanti parapetto della piattaforma di ripresa (7) e le travi della piattaforma di ripresa (5).
6. Posare e smontare la piattaforma di ripresa.
7. Rimuovere i dispositivi di ripresa (140).
8. Fissare la piattaforma di servizio alla gru.
9. Rimuovere il montante diagonale (4) e il montante verticale (3).
10. Posare e smontare la piattaforma di servizio.

(Fig. E3.01)

Conclusione dei lavori

La seguente operazione viene eseguita utilizzando una gabbia per gru.

Rimozione del punto di ancoraggio più in alto

1. Svitare i dispositivi di sospensione e legare i tubi.
2. Rimuovere gli ancoraggi di ripresa.
3. Sigillare i punti di ancoraggio con conetti in calcestruzzo.

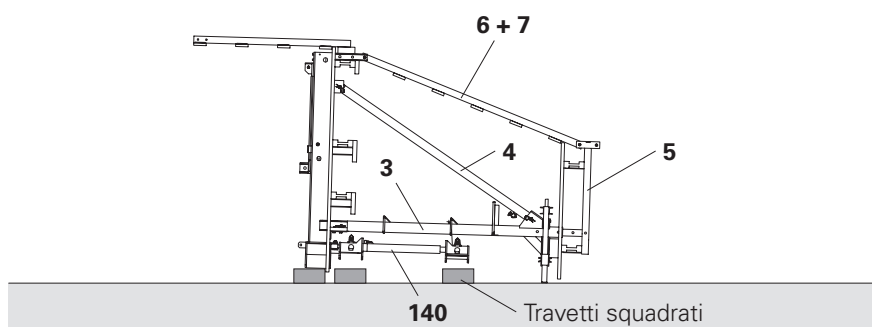

Fig. E3.01

Smaltimento

Lo smaltimento dei componenti e dei materiali deve essere organizzato da una persona autorizzata a questo compito.



- Separare i materiali correttamente e secondo il tipo.
- Smaltire i materiali secondo le norme e le linee guida locali.
- Smaltire l'olio idraulico in conformità alla norme ambientali vigenti. Per lo smaltimento dell'olio idraulico, fare riferimento alla relativa scheda di sicurezza.

Centralina idraulica	
Per un elenco più dettagliato, vedere le istruzioni di montaggio del "Sistema di ripresa e sistema idraulico ACS 100".	
Intervallo	Controllare ed eliminare i difetti
Prima di iniziare il lavoro	<ul style="list-style-type: none"> ■ Livello olio idraulico ■ Temperatura olio idraulico ■ Perdite esterne ■ Pressione operativa e di controllo ■ Rumori e vibrazioni
Ogni settimana	<ul style="list-style-type: none"> ■ Fissaggi attrezzature ■ Tubi (sfregamenti, piegature)
Ogni mese	Condizioni esterne del sistema idraulico (sporcizia, danni)
Ogni tre mesi	<ul style="list-style-type: none"> ■ Stato dell'olio idraulico ■ Elemento filtrante
Ogni anno	Verificare la presenza di depositi e formazione di ruggine, rimuovere se necessario.

Dispositivo di ripresa	
Per un elenco più dettagliato, vedere le istruzioni di montaggio del "Sistema di ripresa e sistema idraulico ACS 100".	
Intervallo	Controllare ed eliminare i difetti
Prima di iniziare il lavoro	Verificare la facilità di movimento e di funzionamento: <ul style="list-style-type: none"> ■ Fermi ■ Camme
	Verificare la presenza di danni, deformazioni e crepe: <ul style="list-style-type: none"> ■ Teste di ripresa ■ Cilindro idraulico
	Spruzzare con olio penetrante e verificare la facilità di movimento: <ul style="list-style-type: none"> ■ Perni di bloccaggio ■ Elementi di spinta a molla

Tab. F1.01

Dispositivo di ancoraggio Dispositivo di sospensione Guida di ripresa	
Intervallo	Controllare ed eliminare i difetti
Prima di ogni operazione di ripresa	Distanziatore: Espansore e catena.
Ogni mese	Pulire e ingrassare: <ul style="list-style-type: none"> ▪ Superfici di scorrimento delle guide di ripresa ▪ Superfici di scorrimento dei dispositivi di sospensione
	Pulire, ingrassare e verificare la facilità di movimento: <ul style="list-style-type: none"> ▪ Piastra girevole di gravità dei dispositivi di sospensione
	Verificare la presenza di danni, deformazioni e crepe: <ul style="list-style-type: none"> ▪ Maglie di collegamento e fermi sulle guide di ripresa ▪ Dispositivi di sospensione e dispositivi di ancoraggio
Unità di ripresa	
Intervallo	Controllare ed eliminare i difetti
Prima di ogni operazione di ripresa	<ul style="list-style-type: none"> ▪ Serrare i collegamenti a vite sui giunti ▪ Controllare tutti gli altri bulloni di connessione
Ogni mese	Pulire e ingrassare: <ul style="list-style-type: none"> ▪ Superfici di scorrimento ▪ Alberi
	Controllare eventuali segni di danni su tutti i componenti in legno e sostituire se necessario.
	Controllare che la struttura in acciaio non presenti deformazioni e danni e, se necessario, farla sostituire.
Ogni 6 mesi	Riparare o rinnovare la prevenzione della corrosione sulle parti in acciaio.

Tab. F1.02

Sistema autorampante ACS-R



Art. n.	Peso [kg]	
051701	271,000	Trave di orditura piattaforma w.Car./M-Dr.

Per il fissaggio dei supporti dell'impalcato GT 24 o trave IPE e profilo angolare L200x100 (speciale).

Note

Utilizzata per collegare la trave di rinforzo 255 o 365 tramite l'adattatore per trave di rinforzo 50 o 200.

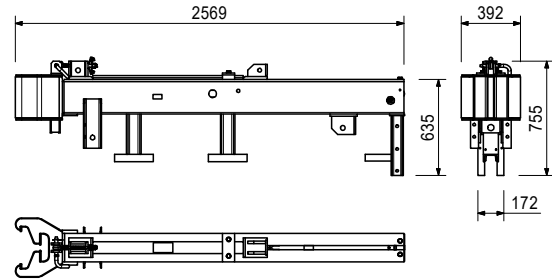
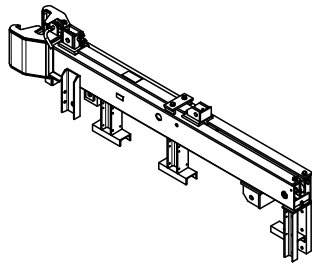

Comprende

- 1 pz. 51704 Carrello ACS attacco
- 1 pz. 51705 Azionam. meccanico ACS / A-M

Art. n.	Peso [kg]	
051702	293,000	Trave di orditura piattaforma w.Car./H-Dr.

Per il fissaggio dei supporti dell'impalcato GT 24 o trave IPE e profilo angolare L200x100 (speciale).

Note

Utilizzata per collegare la trave di rinforzo 255 o 365 tramite l'adattatore per trave di rinforzo 50 o 200.

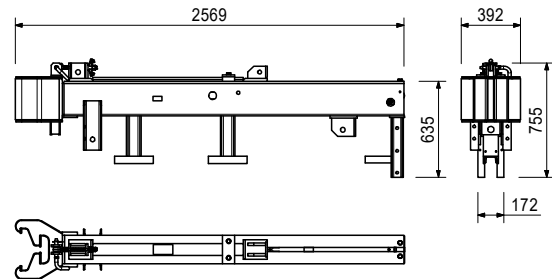
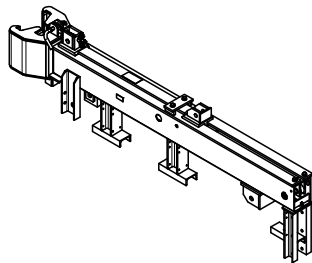

Comprende

- 1 pz. 051704 Carrello ACS attacco
- 1 pz. 051706 Azionam. idraulico ACS / A-H

Art. n.	Peso [kg]	
051700	259,000	Trave di orditura piattaforma ACS w. Car.

Per il fissaggio dei supporti dell'impalcato GT 24 o trave IPE e profilo angolare L200x100 (speciale).

Note

Utilizzata per collegare la trave di rinforzo 255 o 365 tramite l'adattatore per trave di rinforzo 50 o 200.

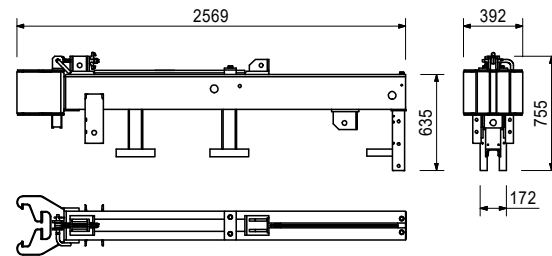
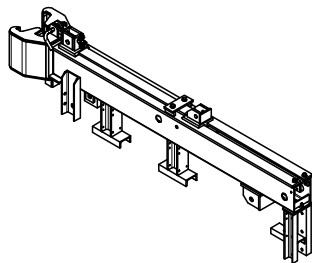

Comprende

- 1 pz. 051704 Carrello ACS cpl

Sistema autorampante ACS-R



Art. n.	Peso [kg]	
051703	204,000	Trave di orditura piattaforma ACS

Per il fissaggio dei supporti dell'impalcato GT 24 o trave IPE e profilo angolare L200x100 (speciale).

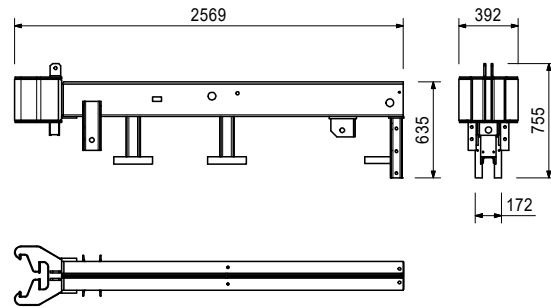
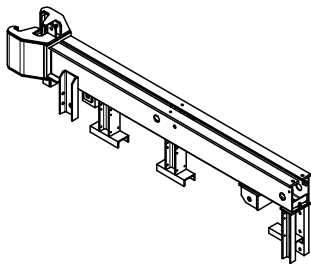

Art. n.	Peso [kg]	
051704	51,900	Carrello ACS cpl

Indicato per ritrarre la cassaforma.

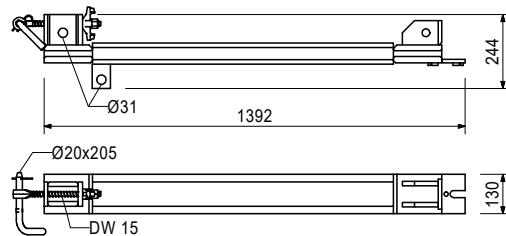
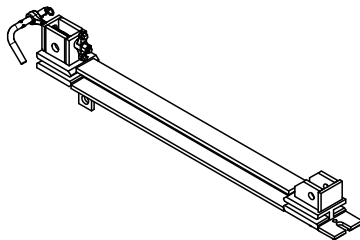

Comprende

- 1 pc 037160 Perno Ø 20x205 mm zinc.
- 1 pc 037150 Cilindro tirante DW15
- 1 pc 030100 Dado ad alette DW15 zinc.
- 1 pc 018060 Inserto a molla 4/1 zinc.

Art. n.	Peso [kg]	
051705	13,100	Azionamento meccanico ACS / A-M

Funge da azionamento meccanico per carrello ACS.

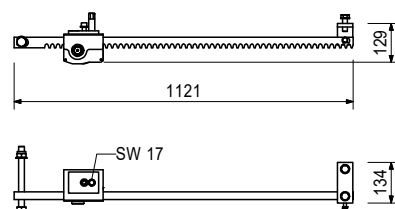
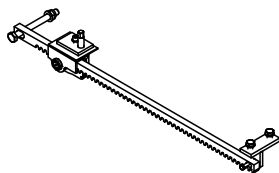

Comprende

- 2 pz. 710225 Vite ISO 4017-M 16x045-8.8-zinc.
- 2 pz. 711074 Rondella ISO 7089-16-200HV-zinc.
- 1 pz. 706462 Vite ISO 4014-M 20x200-8.8-zinc.
- 1 pz. 781053 Dado esag. ISO 7040-M20-8-zinc.
- 1 pz. 706454 Rondella ISO 7089-20-200HV-zinc.
- 1 pz. 710593 Vite ISO 4014-M 10x080-8.8-zinc.
- 1 pz. 780356 Dado esag. ISO 7040-M10-8-zinc.
- 1 pz. 706461 Vite ISO 4762-M 12x035-8.8-zinc.
- 1 pz. 780702 Rondella ISO 7089-12-200HV-zinc.

Sistema autorampante ACS-R



Art. n.	Peso [kg]	
051706	34,700	Azionamento idraulico ACS / A-H

Funge da azionamento meccanico per il carrello.

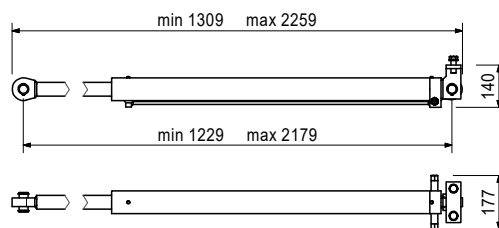
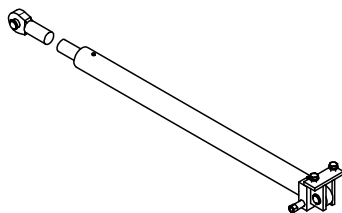

Comprende

- 2 pz. 710225 Vite ISO 4017-M 16x045-8.8-zinc.
- 2 pz. 711074 Rondella ISO 7089-16-200HV-zinc.
- 2 pz. 706466 Perno Ø 30x64 mm ACS
- 4 pz. 706465 Rondella a molla DIN471-30x1.5
- 2 pz. 706464 Connettore di azionam. ACS

Art. n.	Peso [kg]	
051708	24,600	Profilo distanziatore ACS 2-Br. per m

Al momento dell'ordine, specificare la lunghezza totale A, il braccio a sbalzo B e la distanza tra le mensole C, nonché specificare le dimensioni comando D.

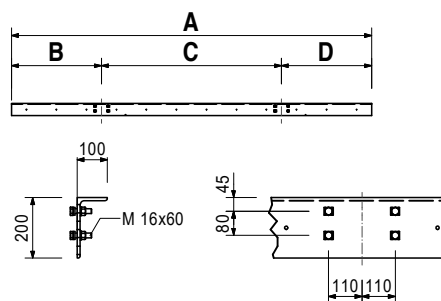
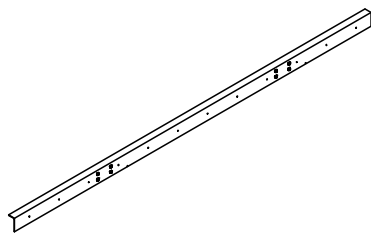

Comprende

- 8 pz. 710299 Vite ISO 4014-M 16x060-8.8-zinc.
- 8 pz. 710229 Dado esag. ISO 4032-M16-8-zinc.
- 8 pz. 711074 Rondella ISO 7089-16-200HV-zinc.
- 8 pz. 710880 Rondella DIN434-18-zinc.

Sistema autorampante ACS-R



Art. n.	Peso [kg]	
051709	25,400	Profilo distanziatore ACS 3-Br. per m

Al momento dell'ordine, specificare la lunghezza totale A, il braccio a sbalzo B e la distanza tra le mensole C e D, nonché specificare le dimensioni comando E.

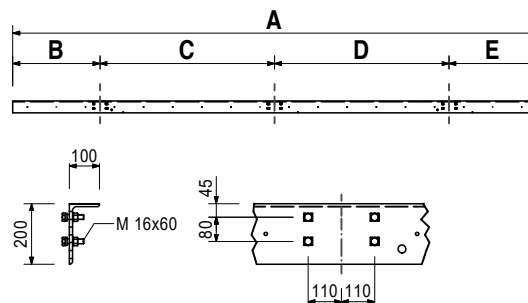
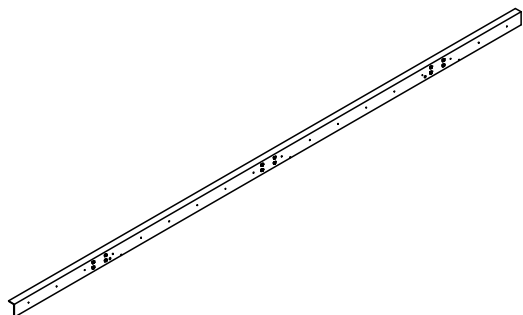

Comprende

- 12 pz. 710299 Vite ISO 4014-M 16x060-8.8-zinc.
- 12 pz. 710229 Dado esag. ISO 4032-M16-8-zinc.
- 12 pz. 711074 Rondella ISO 7089-16-200HV-zinc.
- 12 pz. 710880 Rondella DIN434-18-zinc.

Art. n.	Peso [kg]	
051710	83,500	Puntone verticale ACS

Per il fissaggio della trave di orditura piattaforma ACS.

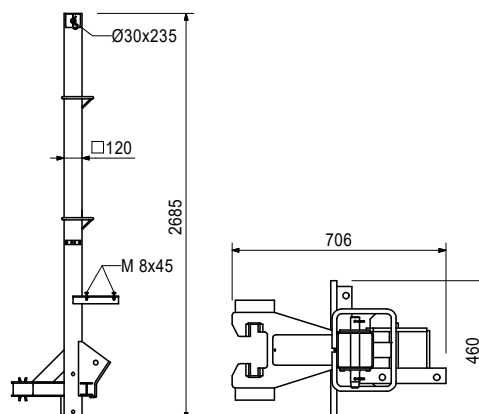
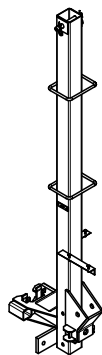

Accessori (non compresi)

051711	20,800	Unità di scorrimento ACS
051712	4,540	Albero di compressione ACS attacco
051713	2,360	Pannello multistrato piattaforma ACS-R

Comprende

- 1 pz. 706372 Perno ACS Ø 30x235 mm rivest.
- 2 pz. 022230 Inserto a molla 5/1 zinc.
- 3 pz. 710295 Vite DIN 603-M0 8x045-4.8-zinc.-con dado

Sistema autorampante ACS-R



Art. n.	Peso [kg]	
051711	20,800	Unità di scorrimento ACS

Per il montaggio nel puntone verticale ACS. Punto di compressione regolabile.

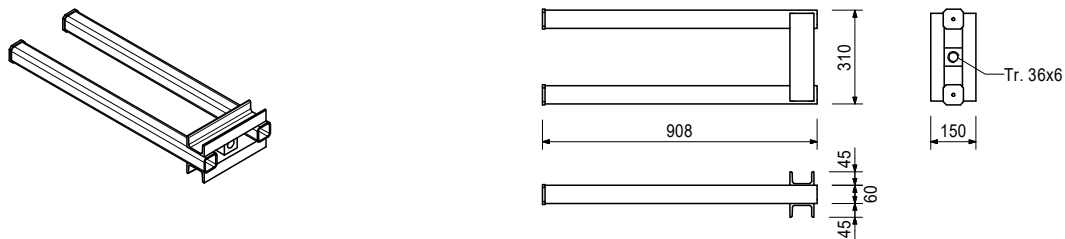

Art. n.	Peso [kg]	
051712	4,540	Albero di compressione ACS attacco

Per la regolazione dell'elemento scorrevole ACS, larghezza tra i piani Misura chiave SW24.

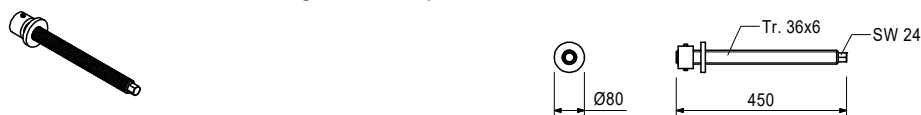

Art. n.	Peso [kg]	
051713	2,360	Pannello multistrato piattaforma ACS-R

Pannello multistrato incollato. Per il montaggio su montanti verticali.



Accessori (non compresi)

710295	0,028	Vite DIN 603-M08x045-4.8-zinc. con dado
--------	-------	--

Art. n.	Peso [kg]	
051714	38,800	Puntone di compressione ACS

Per il rinforzo di unità di scorrimento ACS.

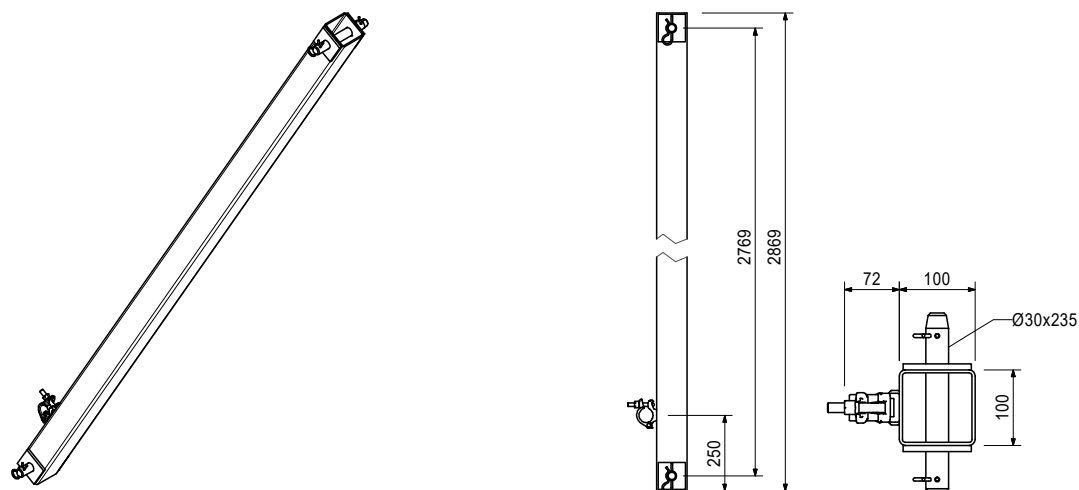

Comprende

- 2 pz. 706372 Perno ACS Ø 30x235 mm rivest.
- 4 pz. 022230 Inserto a molla 5/1 zinc.

Sistema autorampante ACS-R



Art. n. Peso [kg]

051707 26,300 **Montante parapetto piattaforma principale ACS**

Per il fissaggio della trave di orditura piattaforma ACS.

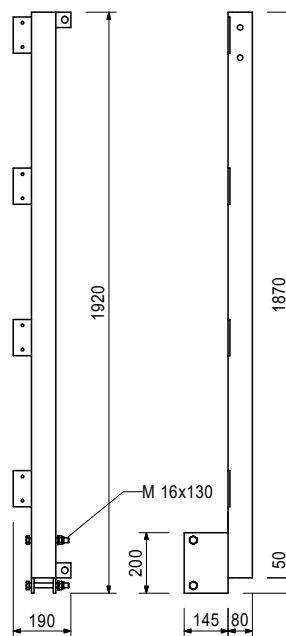
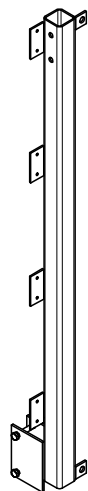

Accessori (non compresi)

113762 0,884 **Piastra di attacco parapetto ACS/SCS**

Comprende

- 2 pz. 710232 Vite ISO 4017-M16x130-8.8-zinc.
- 2 pz. 070890 Dado esag. ISO 7040-M16-8-zinc.
- 2 pz. 711074 Rondella DIN 434-16-zinc.

Art. n. Peso [kg]

051716 23,100 **Trave di orditura a sbalzo ACS**

Per il fissaggio al puntone verticale ACS. Per il fissaggio di supporti impalcato GT 24 e travi IPE.

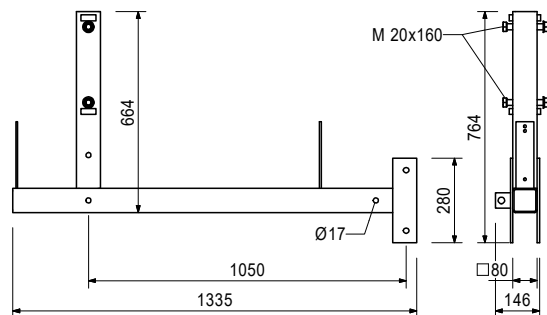
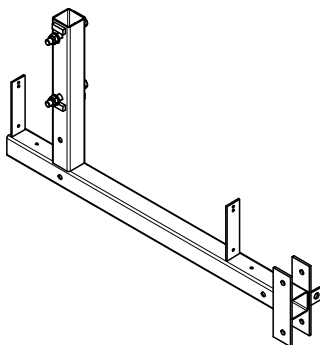

Comprende

- 2 pz. 781054 Vite ISO 4014-M20x160-8.8-zinc.
- 2 pz. 781053 Dado esag. ISO 7040-M20-8-zinc.
- 2 pz. 706454 Rondella ISO 7089-20-200HV-zinc.

Art. n.	Peso [kg]	
051715	28,300	Montante parapetto KB ACS 283

Per trave di orditura a sbalzo ACS.

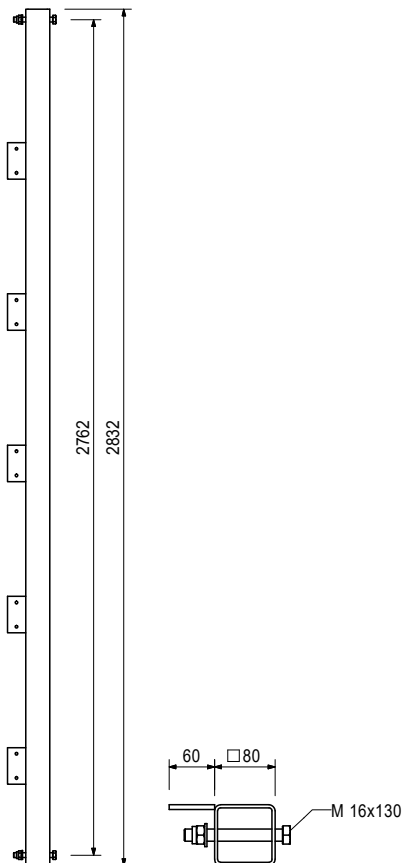
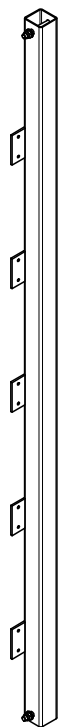

Accessori (non compresi)

113762	0,884	Piastra di attacco parapetto ACS/SCS
--------	-------	---

Comprende

- 2 pz. 710232 Vite ISO 4017-M16x130-8.8-zinc.
- 2 pz. 070890 Dado esag. ISO 7040-M16-8-zinc.
- 2 pz. 711074 Rondella DIN 434-16-zinc.

Sistema autorampante ACS-R



Art. n.	Peso [kg]	
051717	52,800	Montante piattaforma ACS 500

Per il fissaggio alla trave di orditura a sbalzo ACS. Utile per la sospensione della piattaforma finale.

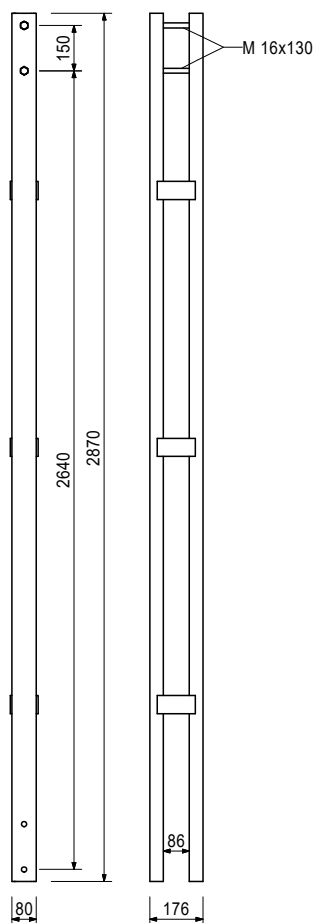

Comprende

- 2 pz. 710232 Vite ISO 4017-M16x130-8.8-zinc.
- 2 pz. 070890 Dado esag. ISO 7040-M16-8-zinc.
- 2 pz. 711074 Rondella DIN 434-16-zinc.

Art. n.	Peso [kg]	
051720	17,200	Trave a sbalzo inferiore ACS

Per il fissaggio di supporti impalcato GT 24 e travi IPE.

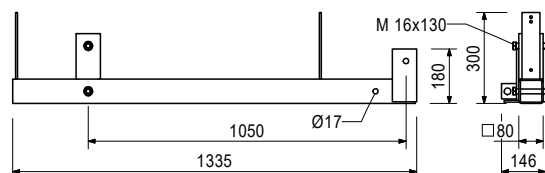
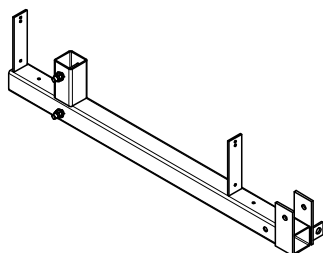

Comprende

- 2 pz. 710232 Vite ISO 4017-M16x130-8.8-zinc.
- 2 pz. 070890 Dado esag. ISO 7040-M16-8-zinc.
- 2 pz. 711074 Rondella DIN 434-16-zinc.

Art. n. Peso [kg]

051718 25,300 **Montante parapetto NB ACS 251**

Per il fissaggio tra la trave di orditura a sbalzo ACS e la trave a sbalzo inferiore ACS.

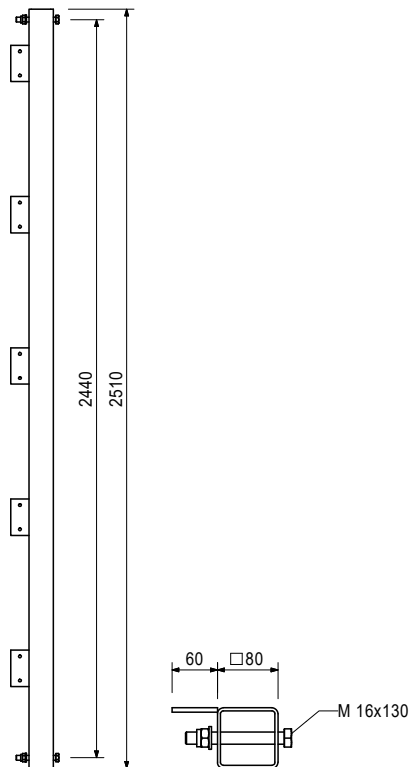
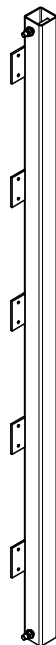

Accessori (non compresi)

113762 0,884 **Piastra di attacco parapetto ACS/SCS**

Comprende

- 2 pz. 710232 Vite ISO 4017-M16x130-8.8-zinc.
- 2 pz. 070890 Dado esag. ISO 7040-M16-8-zinc.
- 2 pz. 711074 Rondella DIN 434-16-zinc.

Sistema autorampante ACS-R



Art. n.	Peso [kg]	
051721	54,700	Trave a sbalzo inferiore ACS 360

Per il fissaggio al puntone verticale ACS in caso di struttura del sistema senza piattaforma di ripresa. Per il fissaggio di supporti impalcato GT 24 e travi IPE.

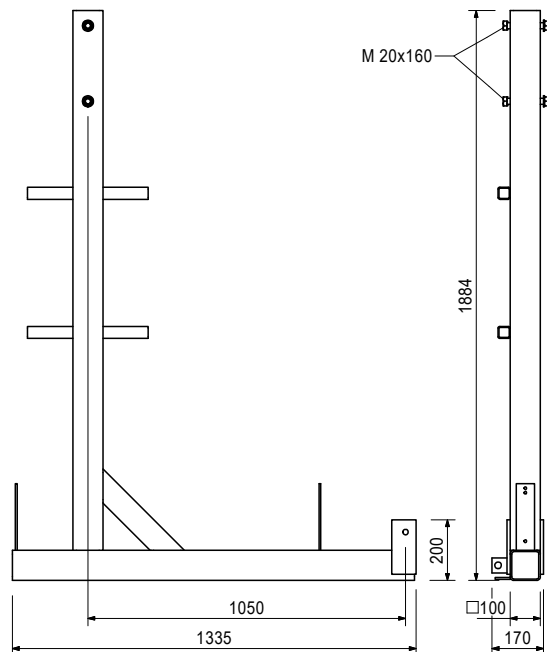
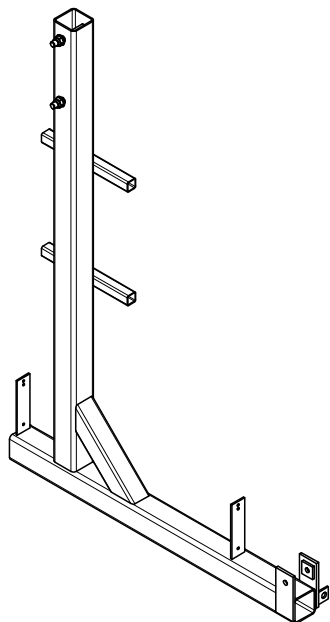

Comprende

- 2 pz. 781054 Vite ISO 4014-M20x160-8.8-zinc.
- 2 pz. 781053 Dado esag. ISO 7040-M20-8-zinc.
- 2 pz. 706454 Rondella ISO 7089-20-200HV-zinc.

Sistema autorampante ACS-R



Art. n. Peso [kg]

051719 39,900 **Montante parapetto NB ACS 398**

Per il fissaggio tra la traversa ACS e la trave a sbalzo inferiore ACS 360.

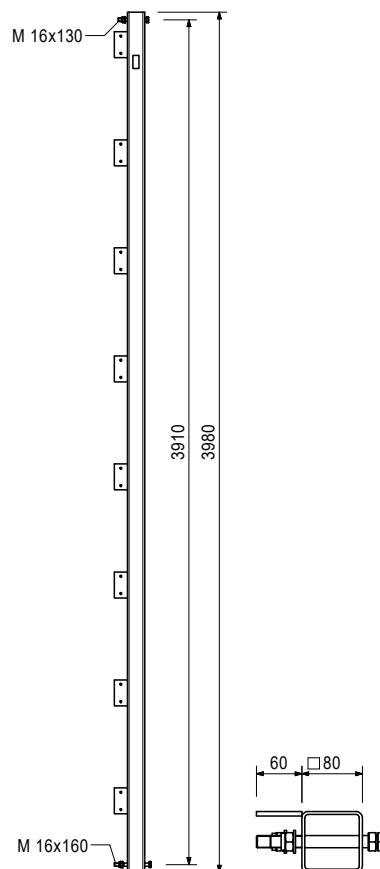
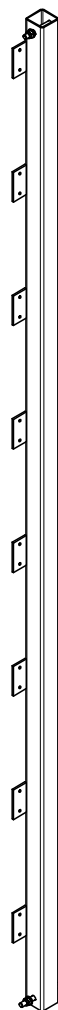

Accessori (non compresi)

113762 0,884 **Piastra di attacco parapetto ACS/SCS**

Comprende

- 1 pz. 780155 Vite ISO 4014-M16x160-8.8-zinc.
- 1 pz. 710232 Vite ISO 4014-M16x130-8.8-zinc.
- 2 pz. 070890 Dado esag. ISO 7040-M16-8-zinc.
- 2 pz. 711074 Rondella ISO 7089-16-200HV-zinc.

Sistema autorampante ACS-R



Art. n.	Peso [kg]	
051722	67,800	Montante a sbalzo KB ACS

Montante parapetto aggiuntivo per il fissaggio ai supporti impalcato della piattaforma principale e di ripresa alla trave per piattaforma di ripresa ACS.

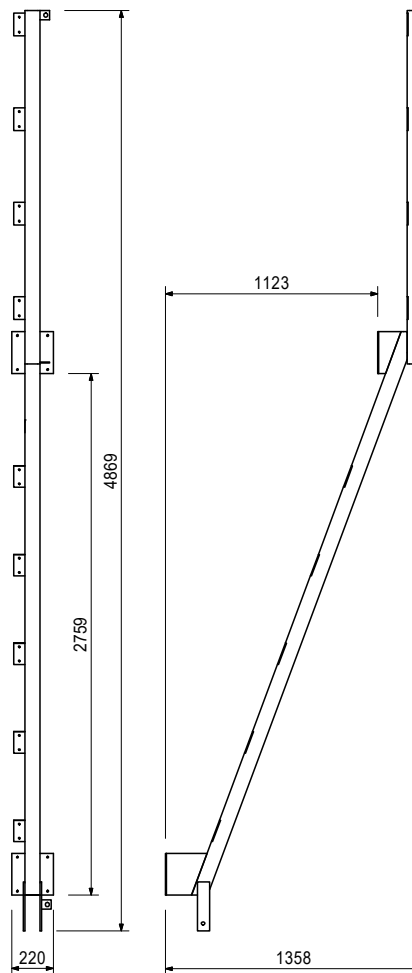
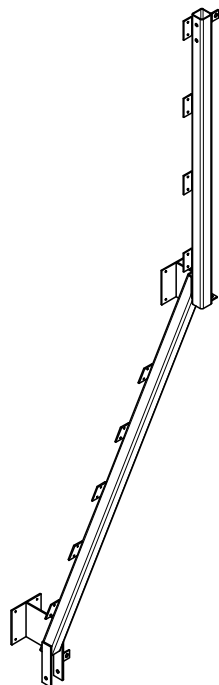

Accessori (non compresi)

113762	0,884	Piastra di attacco parapetto ACS/SCS
--------	-------	---

Sistema autorampante ACS-R



Art. n. Peso [kg]

051723 30,000 **Montante a sbalzo NB ACS 261**

Montante parapetto aggiuntivo per il fissaggio al montante a sbalzo piattaforma di ripresa ACS e ai supporti impalcato della trave a sbalzo inferiore ACS.

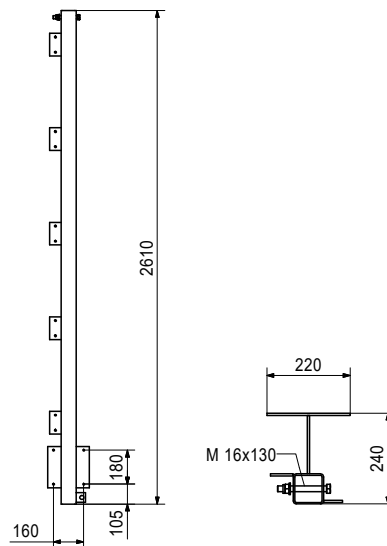
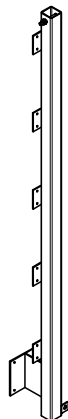

Accessori (non compresi)

113762 0,884 **Piastra di attacco parapetto ACS/SCS**

Comprende

- 1 pz. 710232 Vite ISO 4017-M16x130-8.8-zinc.
- 1 pz. 070890 Dado esag. ISO 7040-M16-8-zinc.
- 1 pz. 711074 Rondella ISO 7089-16-200HV-zinc.

Sistema autorampante ACS-R



Art. n.	Peso [kg]	
051724	80,800	Montante a sbalzo NB ACS lungo

Montante parapetto aggiuntivo per il fissaggio ai supporti impalcato della piattaforma principale e terminale alla trave a sbalzo inferiore 360.

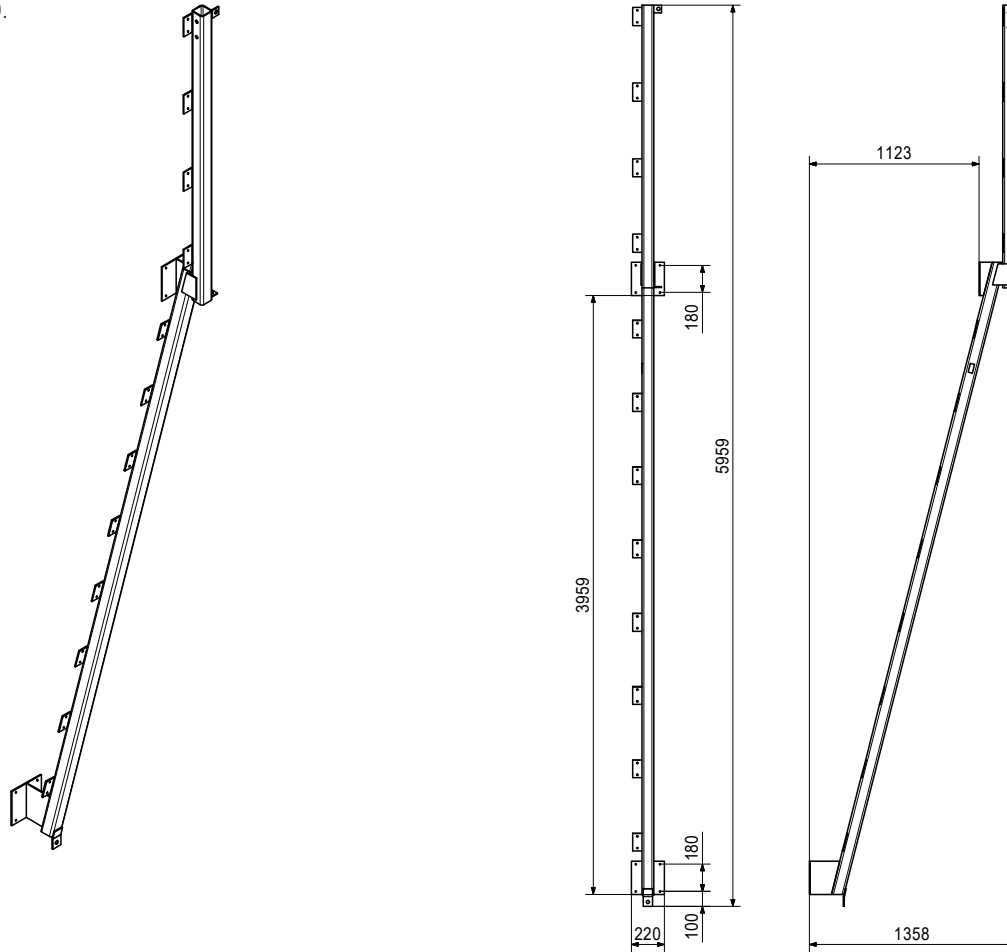

Accessori (non compresi)

113762	0,884	Piastra di attacco parapetto ACS/SCS
--------	-------	---

Art. n. Peso [kg]

113762	0,884	Piastra di attacco parapetto ACS/SCS
--------	-------	---

Per il montaggio di tubi di impalcatura Ø 48 o Ø 60 come parapetto mediante perno di sicurezza A64 sui montanti parapetto ACS, SCS e GT 24. Fissaggio con bullone esag. M8, M12, M16 o vite per legno Ø 8.



Accessori (non compresi)

110296	0,220	Cavallotto A64 DIN 3570-M12-zinc.
710330	0,017	Dado esag. ISO 4032-M12-8-zinc.

Art. n. Peso [kg]

057097 107,000 **Trave di rinforzo ACS 255**

Per il collegamento della cassaforma al carrello ACS. Altezza standard della cassaforma fino a 3,3 m.

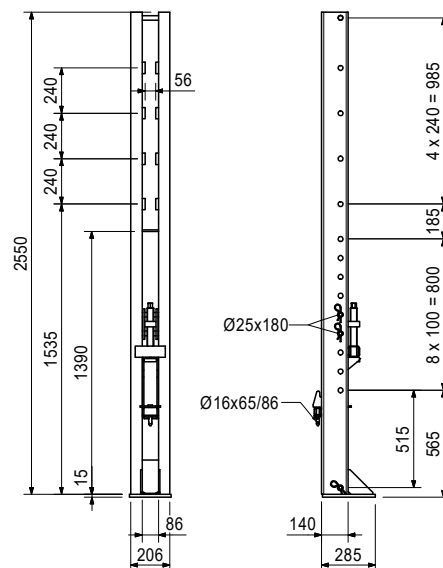
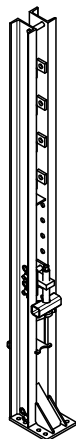

Accessori (non compresi)

057327	11,000	Adattatore per travi di rinforzo 50 attacco
057332	15,700	Adattatore per travi di rinforzo 200 attacco
057099	17,300	Connett. albero regolabile ACS-P
037150	0,641	Cilindro tirante DW15
722137	0,849	Piastrina trasversale 2 rivest.
110055	0,861	Piastrina trasversale rivest.
030100	0,439	Dado ad alette DW15 zinc.
030440	0,686	Dado a sfera DW15 zinc.

Comprende

- 1 pz. 057081 Albero regolabile ACS attacco
- 1 pz. 057307 Dado regolab. ACR TR 36x6 mm rivest.
- 1 pz. 057313 Mensola corrente ACS rivest.
- 1 pz. 057315 Contro-supporto ACS rivest.
- 3 pz. 715936 Perno con manicotto di serraggio
- 1 pz. 018050 Perno Ø 16x65/86 mm zinc.
- 3 pz. 022230 Inserto a molla 5/1 zinc.
- 1 pz. 018060 Inserto a molla 4/1 zinc.

Art. n. Peso [kg]

057098 145,000 **Trave di rinforzo ACS 365**

Per il collegamento della cassaforma al carrello ACS. Altezza standard della cassaforma fino a 5,1 m.

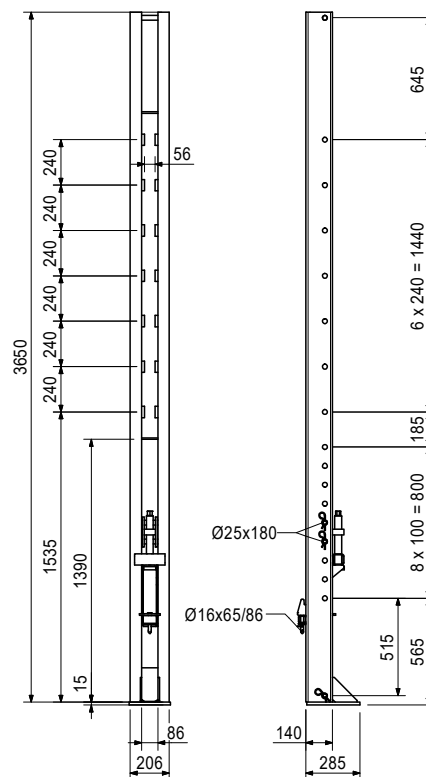
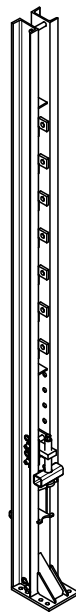

Accessori (non compresi)

057327	11,000	Adattatore per travi di rinforzo 50 attacco
057332	15,700	Adattatore per travi di rinforzo 200 attacco
057099	17,300	Connett. albero regolabile ACS-P
037150	0,641	Cilindro tirante DW15
722137	0,849	Piastrina trasversale 2 rivest.
110055	0,861	Piastrina trasversale rivest.
030100	0,439	Dado ad alette DW15 zinc.
030440	0,686	Dado a sfera DW15 zinc.

Comprende

- 1 pz. 057081 Albero regolabile ACS attacco
- 1 pz. 057307 Dado regolab. ACR TR 36x6 mm rivest.
- 1 pz. 057313 Mensola corrente ACS rivest.
- 1 pz. 057315 Contro-supporto ACS rivest.
- 3 pz. 715936 Perno con manicotto di serraggio
- 1 pz. 018050 Perno $\varnothing 16 \times 65/86$ mm zinc.
- 3 pz. 022230 Inserto a molla 5/1 zinc.
- 1 pz. 018060 Inserto a molla 4/1 zinc.

Sistema autorampante ACS-R



Art. n. Peso [kg]

057327 11,000 **Adattatore per travi di rinforzo 50 attacco**

Per il collegamento della trave di rinforzo ACS al carrello ACS con pareti disallineate 0-50 mm.

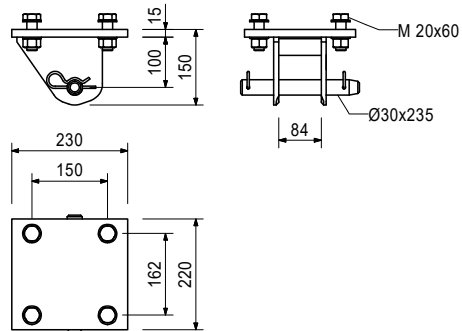
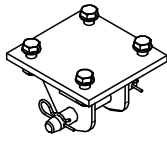

Accessori (non compresi)

057336 1,270 **Cilindro tirante ACS 465**

Comprende

- 1 pz. 706372 Perno ACS Ø 30x235 mm rivest.
- 2 pz. 022230 Inserto a molla 5/1 zinc.
- 4 pz. 057139 Vite ISO 4017-M20x060-8.8-zinc.
- 4 pz. 710334 Dado esag. ISO 4032-M20-8-zinc.-sx.
- 8 pz. 706454 Rondella ISO 7089-20-200HV-zinc.

Art. n. Peso [kg]

057332 15,700 **Adattatore per travi di rinforzo 200 attacco**

Per il collegamento della trave di rinforzo ACS al carrello ACS con pareti disallineate fino a 200 mm.

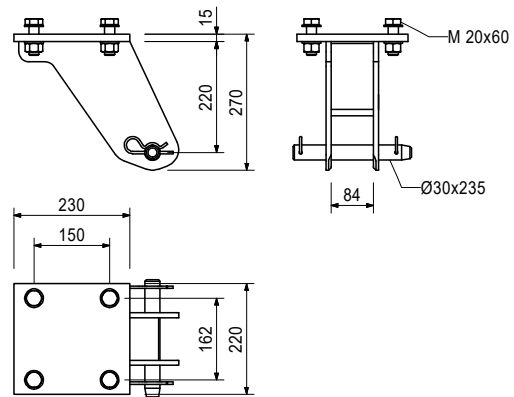
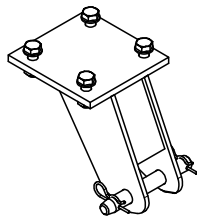

Accessori (non compresi)

057336 1,270 **Cilindro tirante ACS 465**

Comprende

- 1 pz. 706372 Perno ACS Ø 30x235 mm rivest.
- 2 pz. 022230 Inserto a molla 5/1 zinc.
- 4 pz. 057139 Vite ISO 4017-M20x060-8.8-zinc.
- 4 pz. 710334 Dado esag. ISO 4032-M20-8-zinc.-sx.
- 8 pz. 706454 Rondella ISO 7089-20-200HV-zinc.

Sistema autorampante ACS-R



Art. n.	Peso [kg]	
057336	1,270	Cilindro tirante ACS 465

Per il fissaggio del carrello ACS con pareti disallineate.

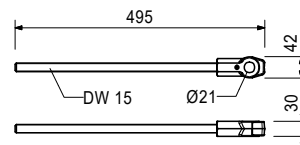
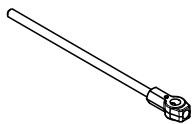

Art. n.	Peso [kg]	
057427	40,100	Albero di compressione ACS 177-233

Per il supporto della trave di rinforzo ACS 255.

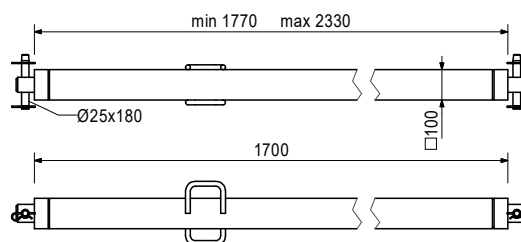
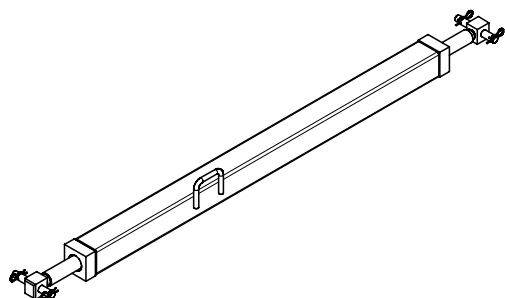

Comprende

- 2 pz. 710894 Perno Ø 25x180 mm rivest
- 4 pz. 018060 Inserto a molla 4/1 galv

Art. n.	Peso [kg]	
057430	49,500	Albero di compressione ACS 257-313

Per il supporto della trave di rinforzo ACS 365.

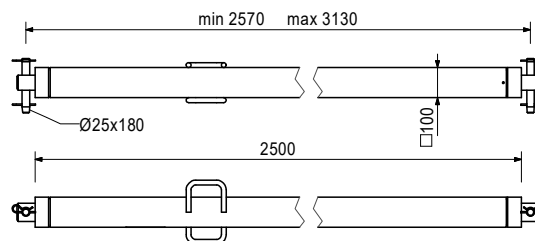
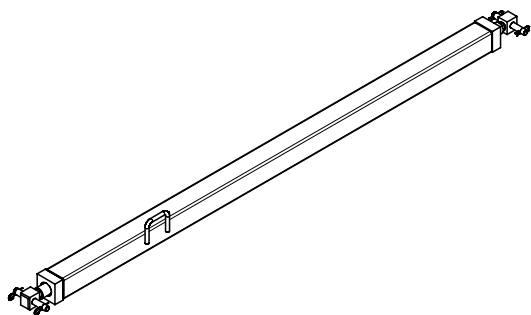

Comprende

- 2 pz. 710894 Perno Ø 25x180 mm rivest.
- 4 pz. 018060 Inserto a molla 4/1 zinc.

Sistema autorampante ACS-R



Art. n.	Peso [kg]	
057096	4,260	Connettore IPE ACS

Per il fissaggio di supporti piattaforme da IPE 180 a IPE 240 a
- Trave di orditura piattaforma ACS
- Travi di orditura a sbalzo ACS
- Travi a sbalzo inferiori ACS
- Trave a sbalzo inferiore ACS 360

per il fissaggio di
- Supporti a sbalzo CP ACS
- Puntelli a sbalzo FB ACS, lunghi
- Puntelli a sbalzo FP ACS, 2,61 m
alle travi piattaforma da IPE 180 a IPE 240.

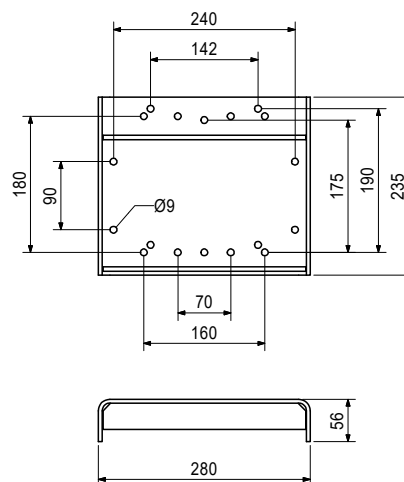
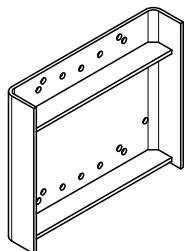

Sistema autorampante ACS-P / ACS-G



Art. n.	Peso [kg]		A [mm]	min. L [mm]	max. L [mm]	X [mm]	Y [mm]
Travi di orditura piattaforma ACS-P s.							
057000	263,000	Trave di orditura piattaforma ACS-P 140 s.	1400	2000	2250	2000	2250
057001	286,000	Trave di orditura piattaforma ACS-P 155 s.	1550	2150	2400	2150	2400
057002	308,000	Trave di orditura piattaforma ACS-P 170 s.	1700	2300	2550	2300	2550
057003	331,000	Trave di orditura piattaforma ACS-P 185 s.	1850	2450	2700	2450	2700
057004	354,000	Trave di orditura piattaforma ACS-P 200 s.	2000	2600	2850	2600	2850
057005	376,000	Trave di orditura piattaforma ACS-P 215 s.	2150	2750	3000	2750	3000
057006	400,000	Trave di orditura piattaforma ACS-P 230 s.	2300	2900	3150	2900	3150

Per il supporto di piattaforme autorampanti ACS-P in nuclei edilizi con singolo elemento di testa della trave di orditura piattaforma ACS-P telescopico. Per larghezze albero da 2 a 3,15 m.

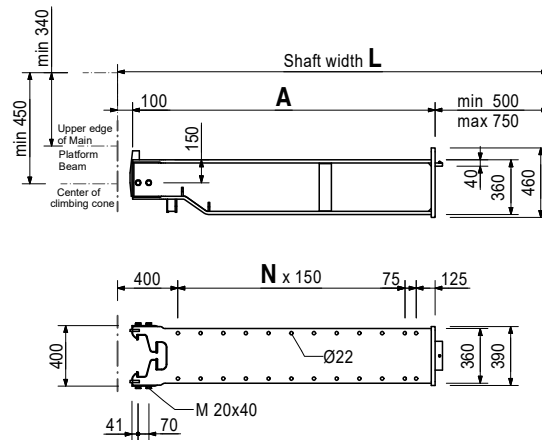
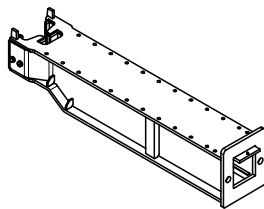

Accessori (non compresi)

057013	147,000	Trave di orditura piattaforma ACS-P
--------	---------	--

Comprende

- 4 pz. 706454 Rondella ISO 7089-20-200HV-zinc.
- 4 pz. 706458 Vite ISO 4017-M20x040-8.8-zinc.

Sistema autorampante ACS-P / ACS-G



Art. n.	Peso [kg]		A [mm]	min. L [mm]	max. L [mm]	X [mm]	Y [mm]
		Travi di orditura piattaforma ACS-P do.					
057007	384,000	Trave di orditura piattaforma ACS-P 200 do.	2000	3000	3500	3000	3500
057008	430,000	Trave di orditura piattaforma ACS-P 230 do.	2300	3300	3800	3300	3800
057009	476,000	Trave di orditura piattaforma ACS-P 260 do.	2600	3600	4100	3600	4100
057010	522,000	Trave di orditura piattaforma ACS-P 290 do.	2900	3900	4400	3900	4400
057011	567,000	Trave di orditura piattaforma ACS-P 320 do.	3200	4200	4700	4200	4700
057012	613,000	Trave di orditura piattaforma ACS-P 350 do.	3500	4500	5000	4500	5000

Per il supporto di piattaforme autorampanti ACS-P in nuclei edilizi con doppio elemento di testa della trave di orditura piattaforma ACS-P telescopico. Per larghezze albero da 3 a 5 m.

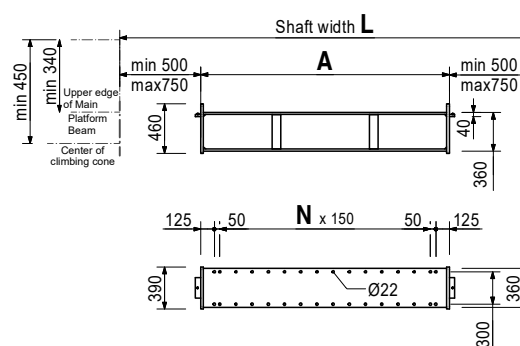
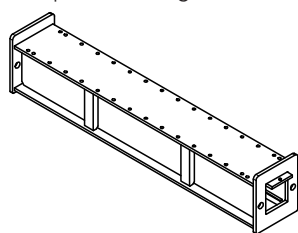

Accessori (non compresi)

057013	147,000	Trave di orditura piattaforma ACS-P
057014	4,160	Fissaggio testa traversa ACS-P

Sistema autorampante ACS-P / ACS-G



Art. n. Peso [kg]

057060 298,000 **Elem. finale trave di orditura piattaforma ACS-P**

Per il supporto di piattaforme autorampanti ACS-P in nuclei edilizi con pezzo intermedio (speciale).
 Per larghezze albero superiori a 5 m.
 2 per Trave di orditura piattaforma

Note

In combinazione con supporto centrale piattaforma principale ACS-P (componente speciale).
 I rinforzi diagonali e verticali sono opzionali.

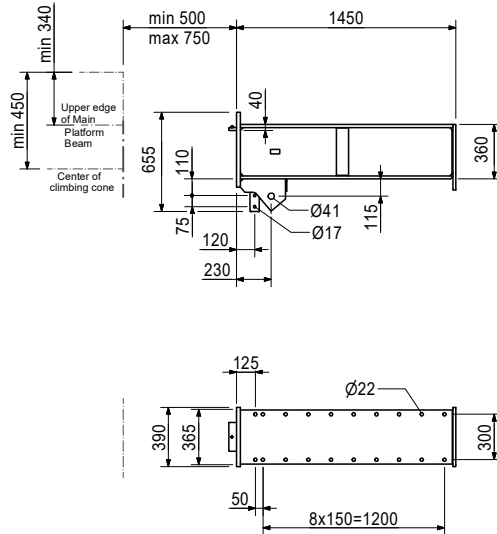
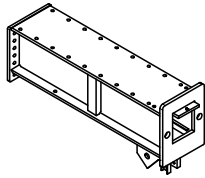

Accessori (non compresi)

057021 0,370 **Set HV M20x75-10.9**

Art. n. Peso [kg]

057061 49,200 **Puntone diagonale ACS-P 1473**

Da utilizzare in connessione con l'elem. finale della piattaforma principale ACS-P e il puntone verticale ACS-P 121 quando la trave di orditura è in tensione.

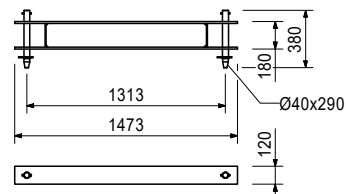
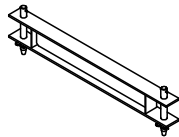

Comprende

- 2 pz. 057135 Perno Ø 40x290 mm rivest.
- 2 pz. 770012 Manicotto ISO 8752-08.0x060-rivest.
- 2 pz. 022230 Inserto a molla 5/1 zinc.

Sistema autorampante ACS-P / ACS-G



Art. n.	Peso [kg]	
057062	45,600	Puntone verticale ACS-P 121

Da utilizzare in connessione con l'elem. finale della piattaforma principale ACS-P e il puntone diagonale 147.3 ACS-P.

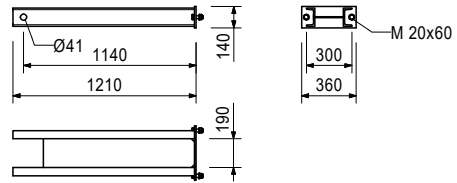
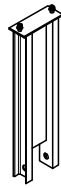

Comprende

- 2 pz. 057139 Vite ISO 4017-M20x060-8.8-zinc.
- 2 pz. 781053 Dado esag. ISO 7040-M20-8-zinc.
- 4 pz. 706454 Rondella ISO 7089-20-200HV-zinc.

Art. n.	Peso [kg]	
057013	147,000	Trave di orditura piattaforma ACS-P

Come componente telescopico nella trave di orditura piattaforma ACS-P.

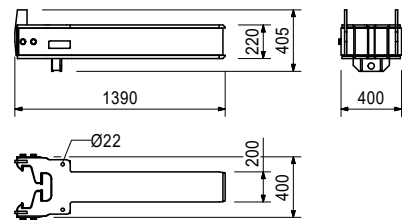
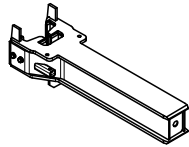

Accessori (non compresi)

057014	4,160	Fissaggio testa traversa ACS-P
--------	-------	---------------------------------------

Comprende

- 4 pz. 706458 Vite ISO 4017-M20x040-8.8-zinc.
- 4 pz. 706454 Rondella ISO 7089-20-200HV-zinc.

Art. n.	Peso [kg]	
057014	4,160	Fissaggio testa traversa ACS-P

Per il fissaggio dell'elem. di testa della trave di orditura piattaforma ACS-P nella trave di orditura piattaforma ACS-P.

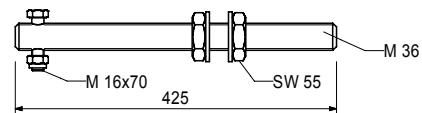
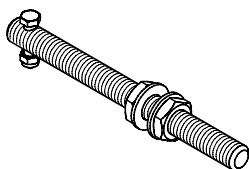

Comprende

- 2 pz. 114792 Dado esag. ISO 4035-M36-5-zinc.
- 2 pz. 114784 Rondella ISO 7089-36-200HV-zinc.
- 1 pz. 714093 Vite ISO 4014-M16x070-8.8-zinc.
- 1 pz. 070890 Dado esag. ISO 7040-M16-8-zinc.

Sistema autorampante ACS-P / ACS-G



Art. n.	Peso [kg]	
057391	73,600	Adattatore testa ACS-P avvitabile

Per il fissaggio alla trave di collegamento ACS-P 215 o ACS-P 235.

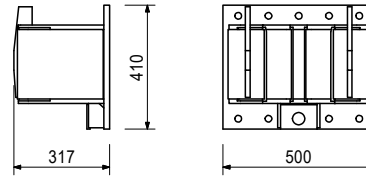
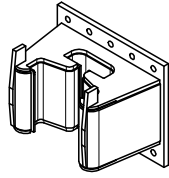

Accessori (non compresi)

057021	0,370	Set HV M20x75-10.9
706454	0,017	Rondella ISO 7089-20-200HV-zinc.
123803	0,913	Bullone di testa Ø 40x124 mm

Art. n.	Peso [kg]	
123803	0,913	Bullone di testa Ø 40x124 mm

Per il fissaggio dell'unità di ripresa ACS 100 all'adattatore testa.

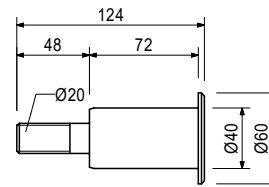
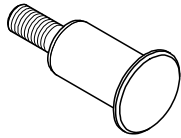

Accessori (non compresi)

781053	0,065	Dado esag. ISO 7040-M20-8-zinc.
706454	0,017	Rondella ISO 7089-20-200HV-zinc.

Art. n.	Peso [kg]	
057393	319,000	Trave di collegamento ACS-P 215

Per il sostegno della trave di orditura piattaforma ACS-P con 2 unità di ripresa.

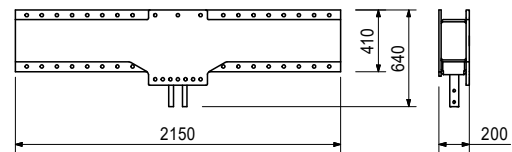
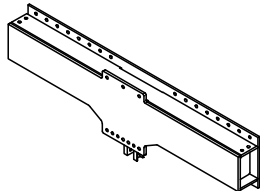

Accessori (non compresi)

057391	73,600	Adattatore testa ACS-P avvitabile
--------	--------	--

Sistema autorampante ACS-P / ACS-G



Art. n.	Peso [kg]	
057395	403,000	Trave di collegamento ACS-P 235

Per il supporto articolato degli elem. finali ACS-P 200 con 2 unità di ripresa su pareti diritte e inclinate. Angolo max. $\pm 43^\circ$.

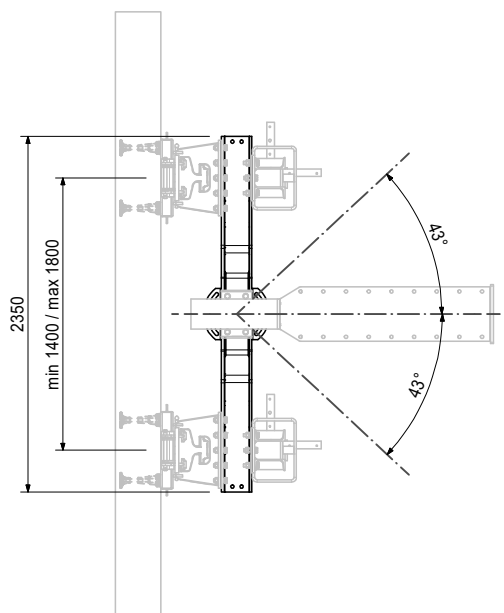
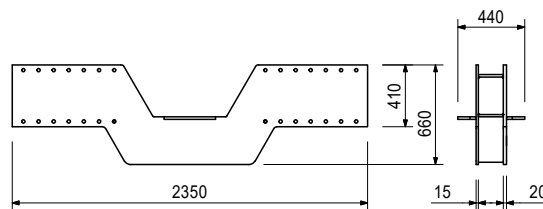
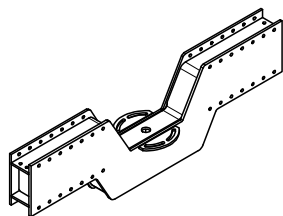

Accessori (non compresi)

057391	73,600	Adattatore testa ACS-P avvitabile
057400	207,000	Puntone verticale ACS-P 307.5
057409	23,800	Piastra di supporto guida ACS-P
057413	14,800	Piastra di supporto fissa ACS-P

Sistema autorampante ACS-P / ACS-G



Art. n. Peso [kg]

057400 207,000 **Puntone verticale ACS-P 3075**

Per il fissaggio alla trave di collegamento ACS-P 215 o ACS-P 235.

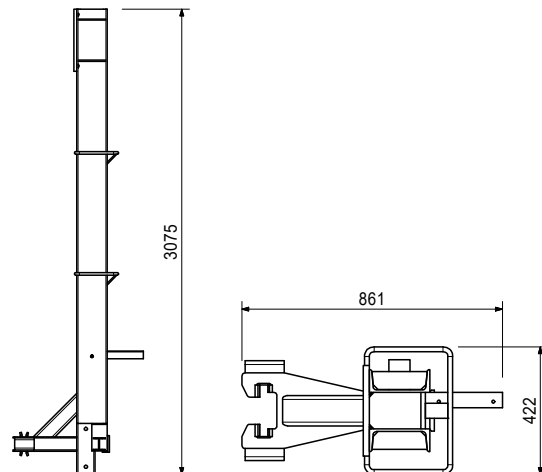
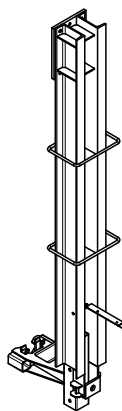

Accessori (non compresi)

051711	20,800	Unità di scorrimento ACS
051712	4,540	Albero di compressione ACS attacco
051713	2,360	Pannello multistrato piattaforma ACS-R
057021	0,370	Set HV M20x75-10.9
123839	0,440	Set HV M20x90-10.9
123845	0,057	Rondella a U DIN 6918-21-zinc.
710295	0,028	Vite DIN 603-M08x045-4.8-zinc.

Comprende

- 1 pz. 057397 Pianerottolo Rivest. supp.
- 1 pz. 710225 Vite ISO 4017-M16x045-8.8-zinc.
- 1 pz. 070890 Dado esag. ISO 7040-M16-8-zinc.
- 2 pz. 711074 Rondella ISO 7089-16-200HV-zinc.

Art. n. Peso [kg]

057409 23,800 **Piastra di supporto guida ACS-P**

Collegamento scorrevole dell'elem. finale ACS-P 200 alla trave di collegamento ACS-P 235.

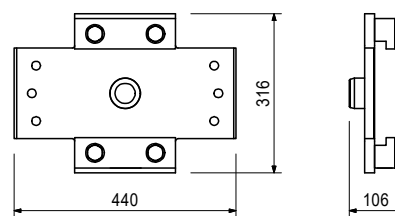
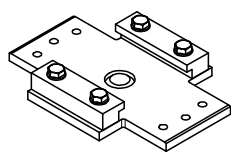

Accessori (non compresi)

123844	0,130	Vite ISO 4017-M20x035-8.8-zinc.
706454	0,017	Rondella ISO 7089-20-200HV-zinc.

Sistema autorampante ACS-P / ACS-G

PERI

Art. n. Peso [kg]

057413 14,800 **Piastra di supporto fissa ACS-P**

Per il collegamento dell'elem. finale ACS-P 200 alla trave di collegamento ACS-P 235.

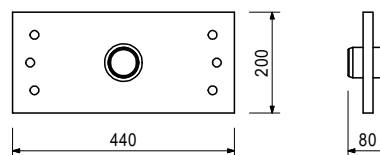
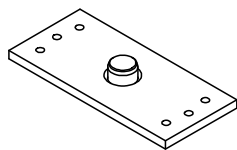

Accessori (non compresi)

123844	0,130	Vite ISO 4017-M20x035-8.8-zinc.
706454	0,017	Rondella ISO 7089-20-200HV-zinc.

Art. n. Peso [kg]

057402 330,000 **Elemento finale ACS-P 200**

Per il supporto di piattaforme autorampanti ACS-P in nuclei edilizi con pezzo intermedio (speciale).

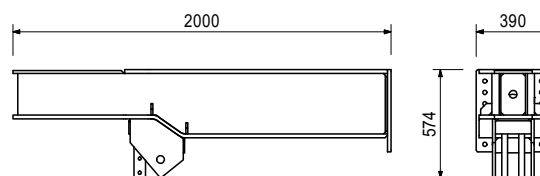
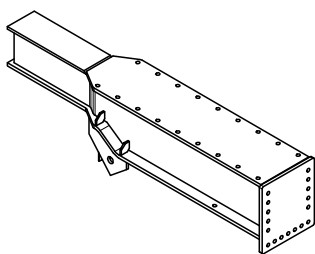

Accessori (non compresi)

057021	0,370	Set HV M20x75-10.9
057061	49,200	Puntone diagonale ACS-P 147.3
057062	45,600	Puntone verticale ACS-P 121
057409	23,800	Piastra di supporto guida ACS-P
057413	14,800	Piastra di supporto fissa ACS-P

Sistema autorampante ACS-P / ACS-G



Art. n. Peso [kg]

057016	305,000	Montante verticale superiore ACS 210
--------	---------	---

Per il fissaggio su montante verticale base ACS 207.5 o montante verticale intermedio per supportare il graticcio della trave di livello +1.

Note

La creazione del disegno di produzione – stabilizzazione trasversale puntone di compressione ACS – viene eseguita su base specifica del progetto.

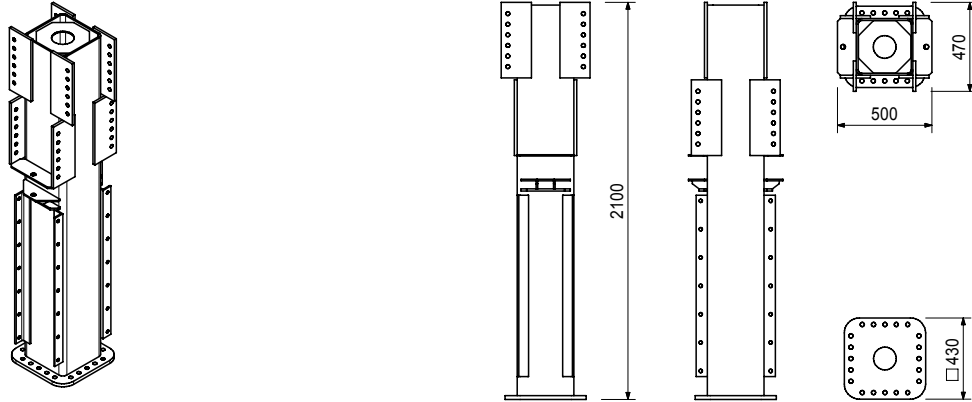

Accessori (non compresi)

057085	0,281	Lamiera compensazione ACS 55x400x2 mm
057086	0,422	Lamiera compensazione ACS 55x400x3 mm
024900	0,255	Vite ISO 4014-M20x080-8.8-zinc.
781053	0,065	Dado esag. ISO 7040-M20-8-zinc.
706454	0,017	Rondella ISO 7089-20-200HV-zinc.

Art. n. Peso [kg]

Lamiera compensazione ACS

057085	0,281	Lamiera compensazione ACS 55x400x2 mm
057086	0,422	Lamiera compensazione ACS 55x400x3 mm

Per la compensazione della tolleranza tra il montante verticale superiore ACS 210 e la trave di orditura ACS-P o l'impalcatura ACS-G 143 e l'impalcatura ACS-G 332.5.



Sistema autorampante ACS-P / ACS-G



Art. n.	Peso [kg]		L [mm]
Montante verticale intermedio ACS			
057067	179,000	Montante verticale intermedio ACS 120	1200
057019	74,800	Montante verticale intermedio ACS 30	300
057018	110,000	Montante verticale intermedio ACS 60	600
057017	144,000	Montante verticale intermedio ACS 90	900

Per il montaggio tra il montante verticale superiore ACS 210 e il montante verticale base ACS 207.5 come regolazione dell'altezza.

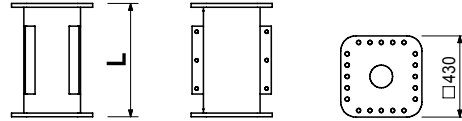
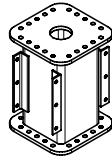

Accessori (non compresi)

057021	0,370	Set HV M20x75-10.9
--------	-------	---------------------------

Art. n.	Peso [kg]	
057020	309,000	Montante verticale base ACS 207.5

Per il fissaggio sulla trave di orditura piattaforma ACS per supportare il graticcio della trave di livello +1.

Note

La creazione del disegno di produzione – stabilizzazione trasversale puntone di compressione ACS – viene eseguita su base specifica del progetto.

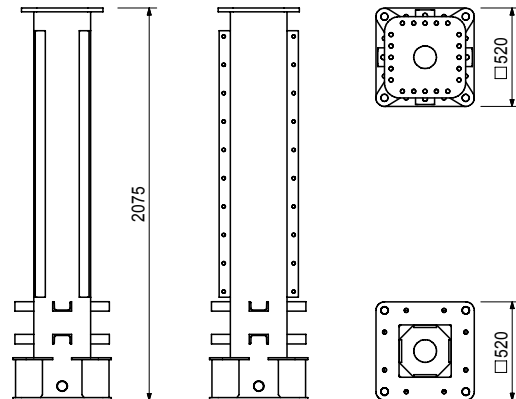
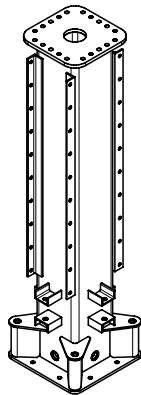

Accessori (non compresi)

057021	0,370	Set HV M20x75-10.9
057022	33,500	Conn. montante verticale ACS-P artic.
057023	22,800	Distanza piastra ACS-P 36x52
057025	19,300	Tirante ACS-P 43
057026	9,410	Bullone di serraggio ACS-P M36x1000 mm

Sistema autorampante ACS-P / ACS-G



Art. n.	Peso [kg]	
057022	33,500	Conn. montante verticale ACS-P artic.

Per il collegamento articolato del montante verticale base ACS 207.5 alla trave di orditura piattaforma ACS-P.

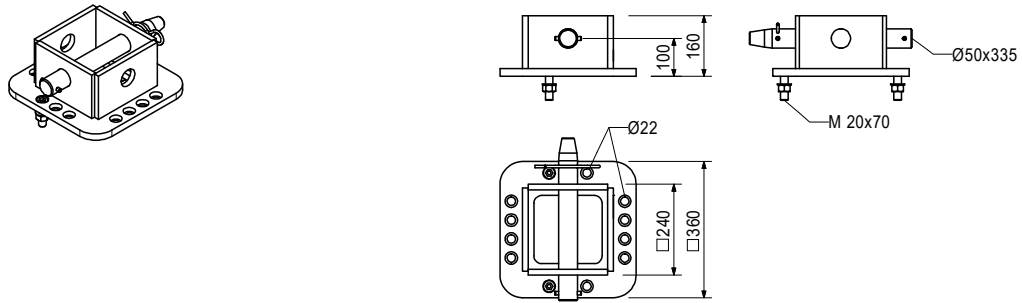

Comprende

- 1 pz. 057120 Perno Ø 50x335 mm rivest.
- 1 pz. 722457 Manicotto ISO 8752-10.0x070-rivest.
- 1 pz. 710618 Inserto a molla 8/1 rivest.
- 2 pz. 057121 Vite DIN6912-M20x70-8.8-zinc.
- 2 pz. 710334 Dado esag. ISO 4032-M20-8-zinc.
- 2 pz. 706454 Rondella ISO 7089-20-200HV-zinc.

Art. n.	Peso [kg]	
057023	22,800	Distanza piastra ACS-P 36x52

È fissato in basso sulla montante verticale base ACS 207.5 per un collegamento rigido.



Accessori (non compresi)

057024	0,308	Perno di centraggio ACS-P 30
--------	-------	-------------------------------------

Comprende

- 4 pz. 057121 Vite DIN6912-M20x70-8.8-zinc.
- 4 pz. 710334 Dado esag. ISO4032-M20-8-zinc.
- 4 pz. 706454 Rondella ISO7089-20-200HV-zinc.

Art. n.	Peso [kg]	
057024	0,308	Perno di centraggio ACS-P 30

Per il posizionamento del montante verticale base ACS-P 36x52 sulla trave di orditura piattaforma ACS-P per un collegamento rigido. 2 per ogni connessione.



Comprende

- 1 pz. 710334 Dado esag. ISO4032-M20-8-zinc.-sx
- 1 pz. 706454 Rondella ISO7089-20-200HV-zinc.

Sistema autorampante ACS-P / ACS-G



Art. n.	Peso [kg]	
057025	19,300	Tirante ACS-P 43

Per un collegamento rigido del montante verticale base ACS 207.5 alla trave di orditura piattaforma ACS-P.
2 per ogni connessione.

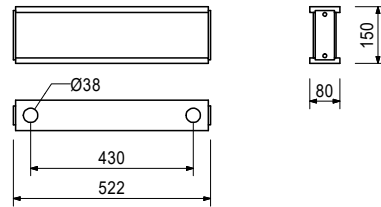
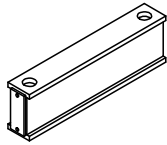

Accessori (non compresi)

057026	9,410	Bullone di serraggio ACS-P M36x1000 mm
--------	-------	---

Art. n.	Peso [kg]	
057026	9,410	Bullone di serraggio ACS-P M36x1000 mm

Per un collegamento rigido del montante verticale base ACS 207.5 alla trave di orditura piattaforma ACS-P.
4 per ogni connessione.

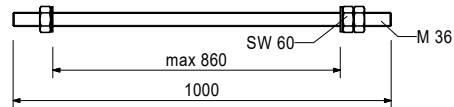
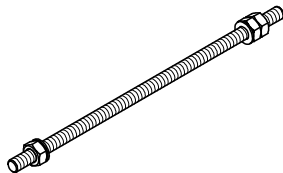

Comprende

- 3 pz. 057126 Dado EN14399-4-M36-10-HV-geo
- 2 pz. 057127 Rondella EN14399-6-36-rivest.

Art. n.	Peso [kg]	
057027	9,190	Conn. montante FP ACS-P piattaf. principale

Per il fissaggio del montante piattaforma ACS 299.5 alla trave di orditura della piattaforma ACS-P.

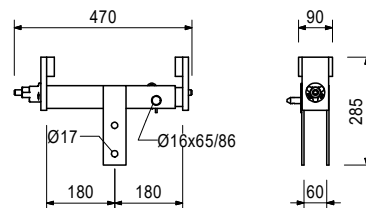
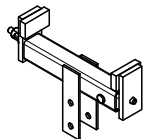

Accessori (non compresi)

057029	17,900	Montante FP ACS 299.5
057030	14,900	Prolunga montante ACS 295.5
057031	8,090	Supporto trave ACS

Comprende

- 1 pz. 030130 Dado a 3 rinforzi DW15 rivest.
- 1 pz. 018050 Perno Ø 16x65/86 mm zinc.
- 1 pz. 018060 Inserto a molla 4/1 zinc.

Sistema autorampante ACS-P / ACS-G



Art. n.	Peso [kg]	
057065	2,550	Conn. montante FP ACS VT 20-GT 24

Per il fissaggio del montante piattaforma ACS 299.5 alle travi VT 20K o GT 24.

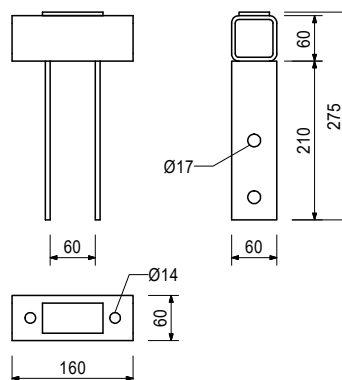
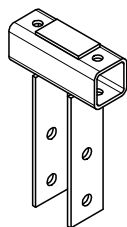

Accessori (non compresi)

057794	0,912	Cinghia di tensionamento, attacco
057029	17,900	Montante FP ACS 299.5
057030	14,900	Prolunga montante ACS 295.5
057031	8,090	Supporto trave ACS

Art. n.	Peso [kg]	
057029	17,900	Montante FP ACS 299.5

Per la sospensione delle piattaforme finali.

Note

Prolunga montante FP con prolunga montante ACS 295,5.

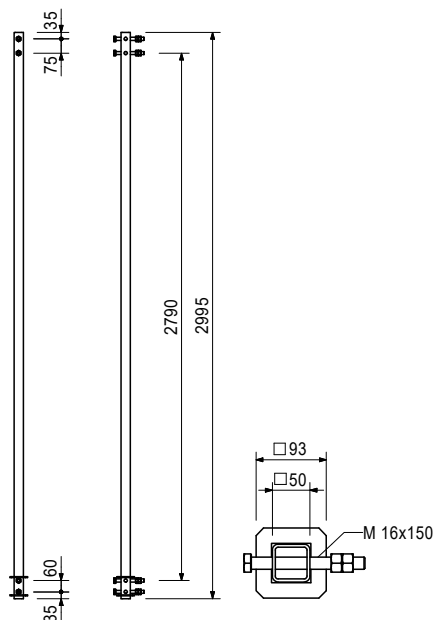
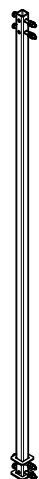

Accessori (non compresi)

057030	14,900	Prolunga montante ACS 295.5
057031	8,090	Supporto trave ACS

Comprende

4 pz. 710049 Vite ISO 4014-M16x150-8.8-zinc.
8 pz. 710229 Dado esag. ISO 4032-M16-8-zinc.

Sistema autorampante ACS-P / ACS-G



Art. n.	Peso [kg]	
057030	14,900	Prolunga montante ACS 295.5

Per la sospensione delle piattaforme finali.

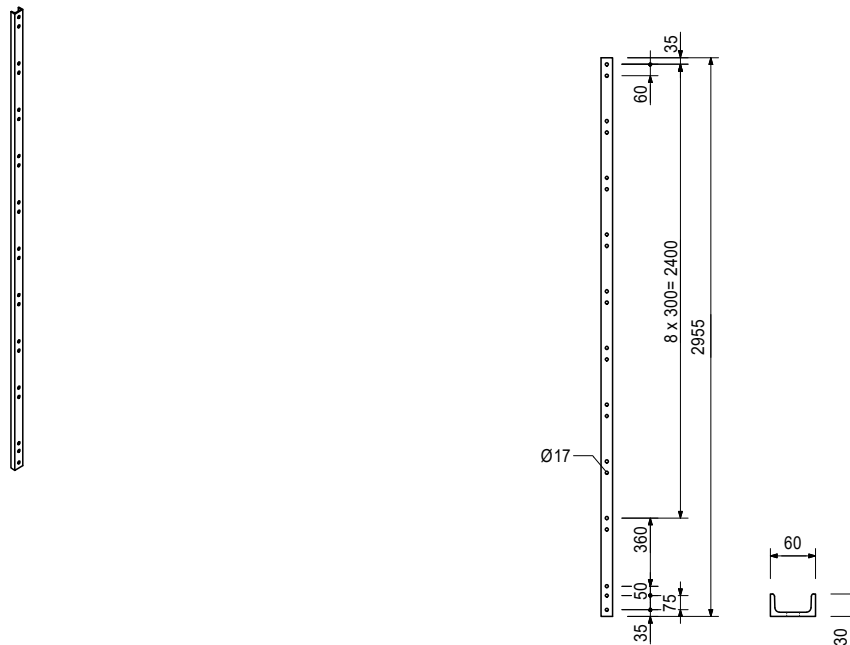

Art. n.	Peso [kg]	
057031	8,090	Supporto trave ACS

Per il fissaggio di una o due travi GT 24 o VT 20K, senza ribaltamento, sulla piattaforma finale.

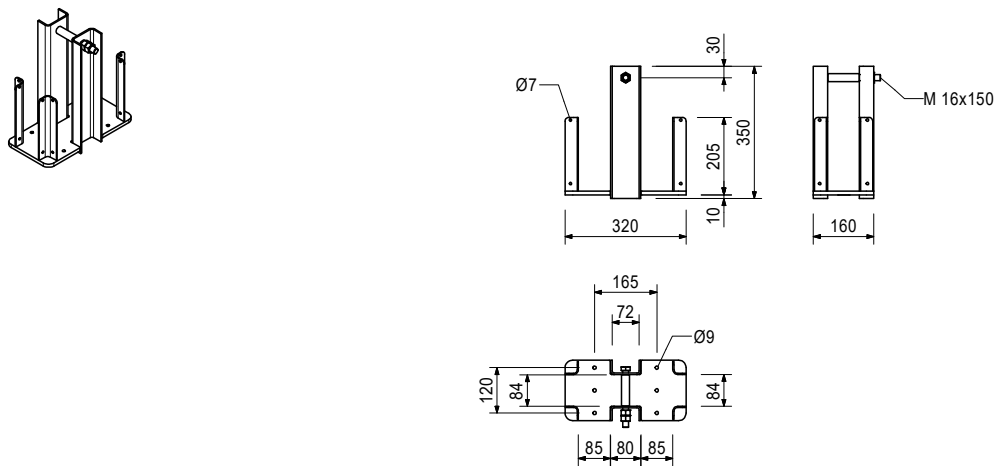

Comprende

- 1 pz. 710049 Vite ISO 4014-M16x150-8.8-zinc.
- 2 pz. 710229 Dado esag. ISO 4032-M16-8-zinc.

Sistema autorampante ACS-P / ACS-G



Art. n.	Peso [kg]	
051720	17,200	Trave a sbalzo inferiore ACS

Per il fissaggio di supporti impalcato GT 24 e travi IPE.

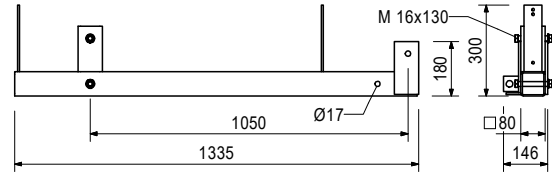
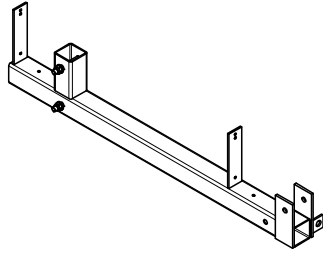

Comprende

- 2 pz. 710232 Vite ISO 4017-M16x130-8.8-zinc.
- 2 pz. 070890 Dado esag. ISO 7040-M16-8-zinc.
- 2 pz. 711074 Rondella ISO 7089-16-200HV-zinc.

Art. n.	Peso [kg]	
126208	3,800	Rullo guida piattaforma ACS-C

Come guida per le piattaforme di servizio sulla parete dell'edificio. Fissaggio con viti 8x65 per impalcato 40 mm.

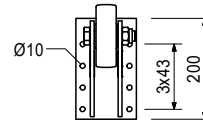
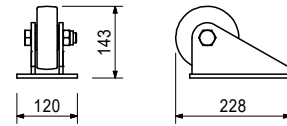
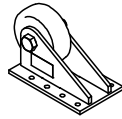

Accessori (non compresi)

724553	0,034	Vite ISO 4014-M08x065-8.8-zinc.
780354	0,002	Rondella ISO 7089-08-200HV-zinc.
710342	0,007	Rondella ISO 7093-1-08-200HV-zinc.
711071	0,004	Dado esag. ISO 7040-M08-8-zinc.
710709	0,036	Vite DIN 603-M08-065-4.8-zinc.

Comprende

- 1 pz. 710226 Vite ISO4014-M20x090-8.8-zinc.
- 1 pz. 781053 Dado esag. ISO7040-M20-8-zinc.
- 1 pz. 057414 Ruota in poliammide SPO 125/20G

Sistema autorampante ACS-P / ACS-G



Art. n. Peso [kg]

057417 4,080 **Rullo di supporto ACS**

Come guida per le piattaforme di servizio sulla parete dell'edificio. Fissaggio con viti 8x65 per impalcato 40 mm.

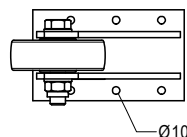
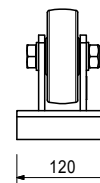
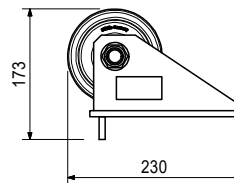
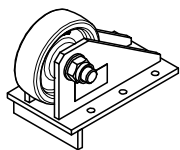

Accessori (non compresi)

724553	0,034	Vite ISO 4014-M08x065-8.8-zinc.
780354	0,002	Rondella ISO 7089-08-200HV-zinc.
710342	0,007	Rondella ISO 7093-1-08-200HV-zinc.
711071	0,004	Dado esag. ISO 7040-M08-8-zinc.
710709	0,036	Vite DIN 603-M08-065-4.8-zinc.

Art. n. Peso [kg]

Montanti piattaforma ACS IPBL

057032	398,000	Montante piattaforma ACS IPBL 24x590
057070	470,000	Montante piattaforma ACS IPBL 24x710

Per il fissaggio al graticcio della trave di livello +1 come sospensione della piattaforma esterna.

Montante piattaforma ACS IPBL 24x590 per altezze di getto fino a circa 4,2 m.

Montante piattaforma ACS IPBL 24x710 per altezze di getto fino a circa 5,4 m.

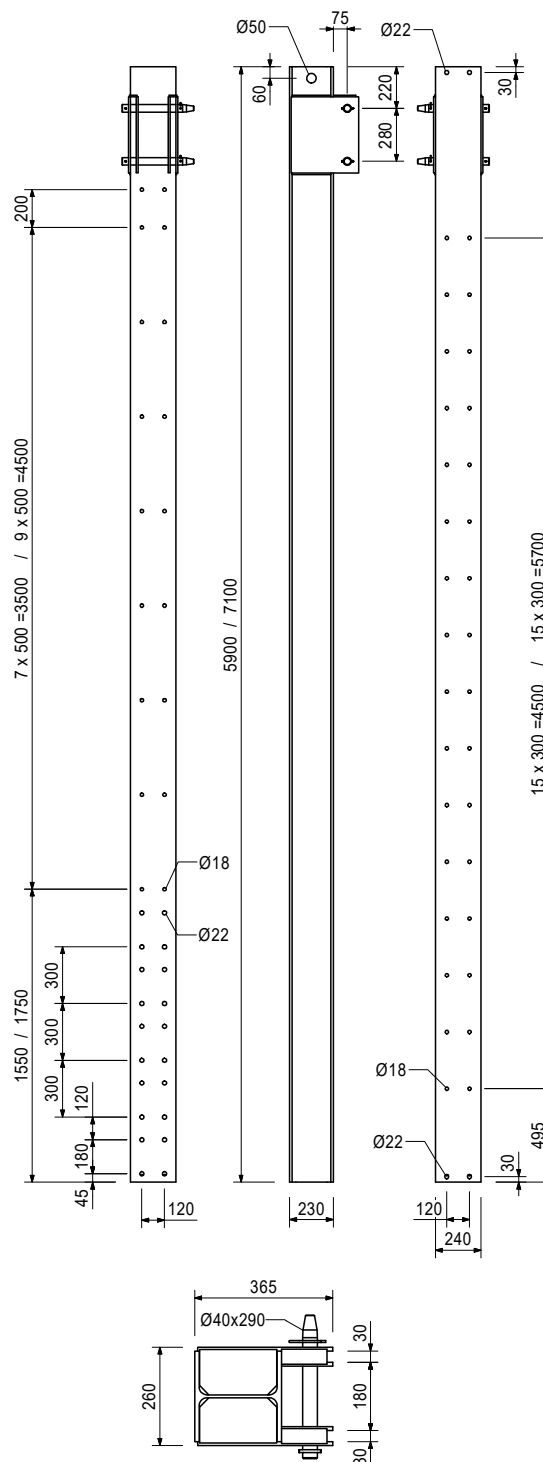
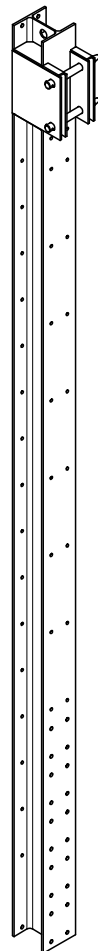

Accessori (non compresi)

057039	2,390	Adattatore per parapetto ACS VT 20
--------	-------	---

Comprende

2 pz. 057135 Perno $\varnothing 40 \times 290$ mm rivest.

2 pz. 770012 Manicotto ISO 8752-08.0x060-rivest.

2 pz. 022230 Inserto a molla 5/1 zinc.

Sistema autorampante ACS-P / ACS-G

PERI

Art. n. Peso [kg]

057039 2,390 **Adattatore per parapetto ACS VT 20**

Per il fissaggio di travi orizzontali VT 20K come parapetto a: mensola ACS-G, piattaforma finale ACS-G 330, montante verticale ACS, montanti piattaforma ACS IPBL 24.

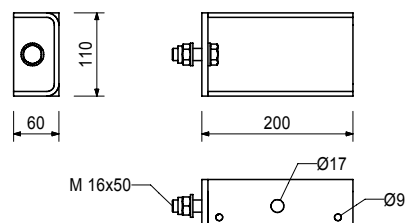
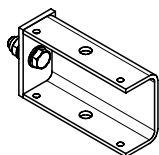

Comprende

- 1 pz. 710252 Vite ISO 4017-M16x050-8.8-zinc.
- 1 pz. 070890 Dado esag. ISO 7040-M16-8-zinc.
- 1 pz. 711074 Rondella ISO 7089-16-200HV-zinc.

Art. n. Peso [kg]

057072 39,700 **Trave per piattaforma ACS 87-117**

Per il supporto della piattaforma esterna. Telescopico 300 mm.

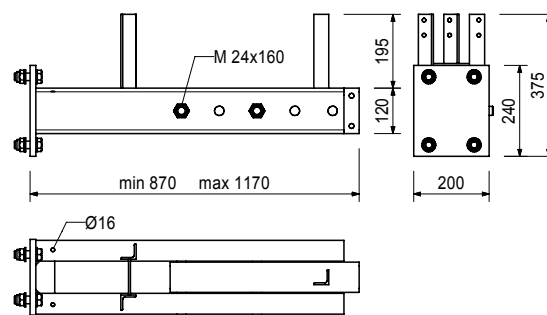
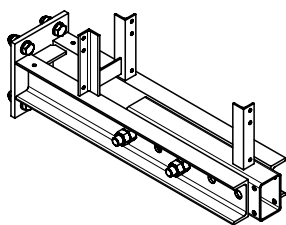

Accessori (non compresi)

057034 7,120 **Albero di sostegno ACS**

Comprende

- 1 pz. 057196 Trave di scorrimento 50 rivest.
- 2 pz. 057138 Vite ISO 4014-M24x160-8.8-zinc.
- 4 pz. 022250 Dado esag. ISO 4032-M24-8-zinc.
- 4 pz. 057139 Vite ISO 4017-M20x060-8.8-zinc.
- 4 pz. 781053 Dado esag. ISO 7040-M20-8-zinc.
- 8 pz. 706454 Rondella ISO 7089-20-200HV-zinc.

Sistema autorampante ACS-P / ACS-G

PERI

Art. n. Peso [kg]

057034 7,120 **Albero di sostegno ACS**

Per il fissaggio alla trave per piattaforma a sbalzo ACS 57-87 e alla trave per piattaforma a sbalzo ACS 87-117 se è necessario il supporto della struttura.

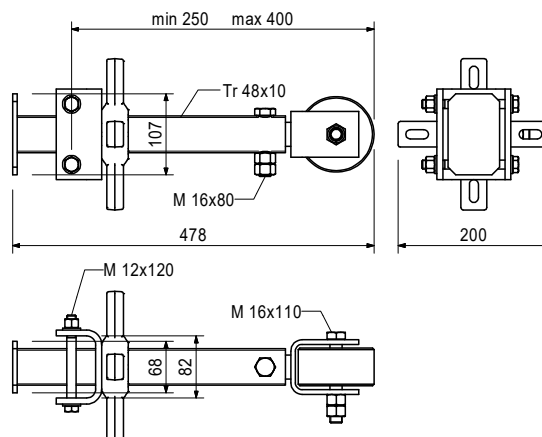
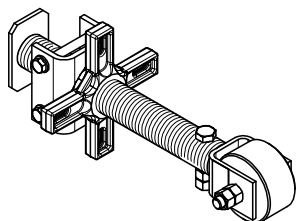

Comprende

- 1 pz. 070100 Vite ISO 4016-M12x120-4.6-zinc.-con dado
- 1 pz. 780702 Rondella ISO 7089-12-200HV-zinc.
- 1 pz. 057177 Rullo Ø 100 mm 50 mm
- 1 pz. 710233 Vite ISO 4014-M16x110-8.8-zinc.
- 1 pz. 710222 Vite ISO 4014-m16x080-8.8-zinc.

Art. n. Peso [kg]

057036 16,000 **Montante parapetto ACS 148.5**

Per il fissaggio alla graticcio della trave di livello +1.

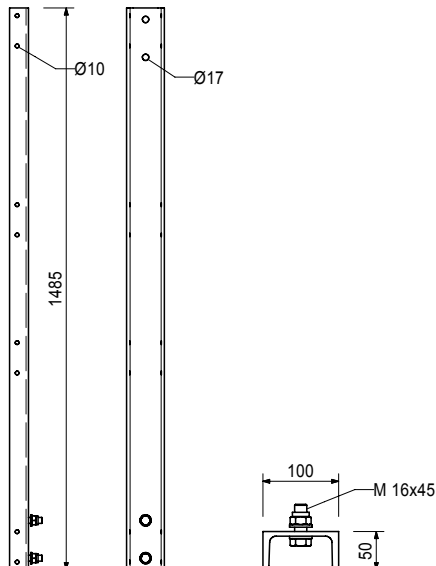
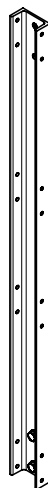

Comprende

- 2 pz. 710225 Vite ISO 4017-M16x045-8.8-zinc.
- 2 pz. 070890 Dado esag. ISO 7040-M16-8-zinc.
- 2 pz. 711074 Rondella ISO 7089-16-200HV-zinc.

Sistema autorampante ACS-P / ACS-G

PERI

Art. n. Peso [kg]

057063 19,800 **Adattatore per trave tipo 1 ACS**

Per un collegamento rigido delle travi per piattaforma VT 20K e GT 24 alle travi di orditura piattaforma ACS-P, alle mensole ACS-G, all'impalcatura ACS-G 332.5 o impalcatura ACS-G 143, alla trave piattaforma finale ACS-G 136.5.

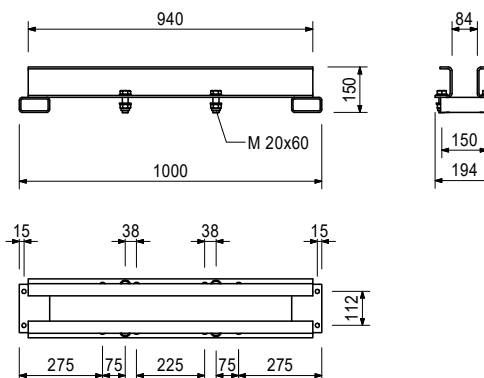
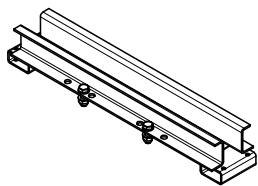

Accessori (non compresi)

057794 0,912 **Cinghia di tensionamento, attacco**

Comprende

- 4 pz. 057139 Vite ISO 4017-M20x060-8.8-zinc.
- 4 pz. 781053 Dado esag. ISO 7040-M20-8-zinc.
- 8 pz. 706454 Rondella ISO 7089-20-200HV-zinc.

Art. n. Peso [kg]

057064 15,600 **Adattatore per trave tipo 2 ACS**

Per un collegamento rigido delle travi per piattaforma VT 20 e GT 24 alla testa della trave di orditura piattaforma ACS-P.

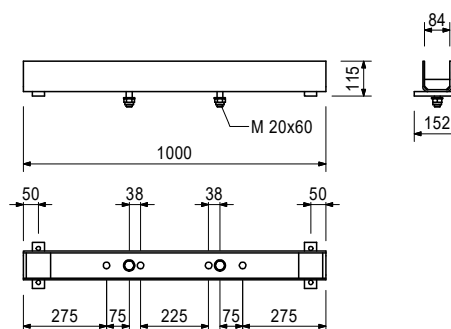
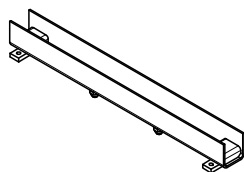

Accessori (non compresi)

057794 0,912 **Cinghia di tensionamento, attacco**

Comprende

- 2 pz. 057139 Vite ISO 4017-M20x060-8.8-zinc.
- 2 pz. 781053 Dado esag. ISO 7040-M20-8-zinc.
- 4 pz. 706454 Rondella ISO 7089-20-200HV-zinc.

Sistema autorampante ACS-P / ACS-G



Art. n.	Peso [kg]	
057794	0,912	Cinghia di tensionamento, attacco

Per il serraggio di travi GT 24.

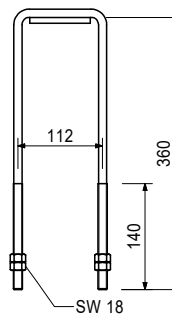
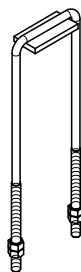

Comprende

4 pz. 710330 Dado esag. ISO 4032-M12-8-zinc.

Art. n.	Peso [kg]	
057037	1,800	Morsa ACS VT 20

Collegamento della trave per cassaforma VT 20K con profilo in acciaio.

Note

Spessore flangia t = 8-20

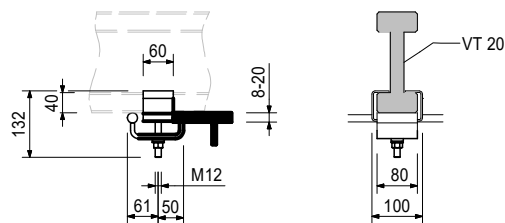
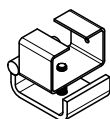

Art. n.	Peso [kg]	
057038	1,950	Morsa ACS GT 24

Collegamento della trave per cassaforma GT 24 con profilo in acciaio.

Note

Spessore flangia t = 8-20

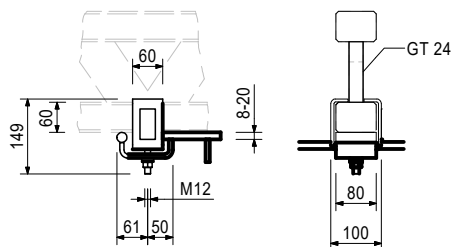
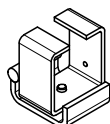

Comprende

- 1 pz. 710330 Dado esag. ISO 4032-M12-8-zinc.
- 1 pz. 109112 Rondella sferica 13 DIN 6319-C
- 1 pz. 109113 Coppa a sfera 14.2 DIN 6319-D

Sistema autorampante ACS-P / ACS-G

PERI

Art. n. Peso [kg]

129722 0,746 **Connettore trasversale GT 24/VT 20**

Per collegare una trave GT 24 a una trave VT 20 incrociata.

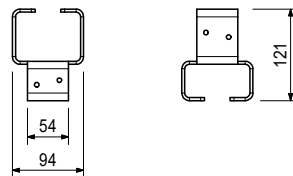
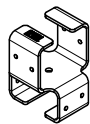

Accessori (non compresi)

024540	0,005	Vite per legno 6x40 SK-TX30 HPI
024470	0,008	Vite per legno 6x60 SK-TX30 HPI

Art. n. Peso [kg]

129817 0,675 **Connettore trasversale VT 20/VT 20**

Per il collegamento di travi VT 20 incrociate.

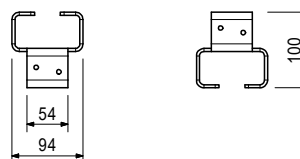
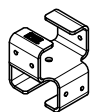

Accessori (non compresi)

024540	0,005	Vite per legno 6x40 SK-TX30 HPI
024470	0,008	Vite per legno 6x60 SK-TX30 HPI

Art. n. Peso [kg]

057075 5,010 **Adattatore ACS VT 20 inferiore**

Per il fissaggio di travi verticali VT 20K come parapetto su travi per piattaforma ai livelli 0/-1/-2 del ACS-P e ACS-G. Uno per trave VT 20K.

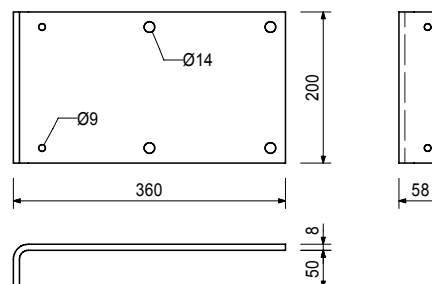
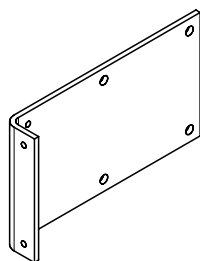

Accessori (non compresi)

070030	0,015	Conn. piastra Ø 50/12 mm singolo
070100	0,132	Vite ISO 4016-M12x120-4.6-zinc. con dado
750350	0,027	Rondella ISO 7093-1-12-200HV-zinc.

Sistema autorampante ACS-P / ACS-G



Art. n.	Peso [kg]	
057051	3,640	Connettore ACS AV

Per il collegamento del braccio stabilizzatore per la sospensione del pannello a:
Mensola ACS-G, montanti verticali ACS, montante piattaforma ACS IPBL 24x590 e trave per piattaforma ACS IPBL 24x7100.

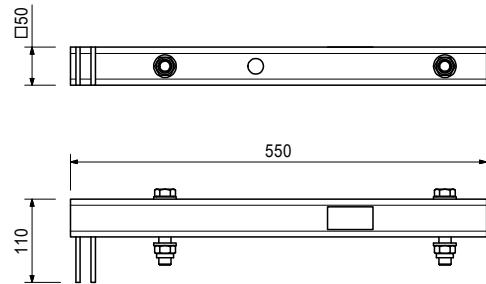
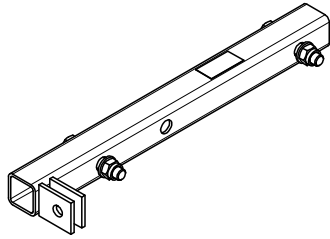

Comprende

- 2 pz. 721729 Vite ISO 4014-M16x090-8.8-zinc.
- 2 pz. 070890 Dado esag. ISO 7040-M16-8-zinc.
- 4 pz. 706454 Rondella ISO 7089-20-200HV-zinc.

Art. n.	Peso [kg]	
057052	0,955	Connettore offset ACS AV

Per il collegamento del secondo braccio stabilizzatore al connettore ACS AV.

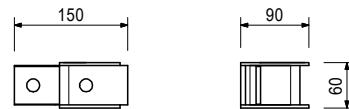
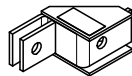

Art. n.	Peso [kg]		min. L [mm]	max. L [mm]
Bracci stabilizzatori AV				
057087	3,510	Braccio stabilizzatore AV 82	500	820
057088	4,200	Braccio stabilizzatore AV 111	790	1110
028110	4,850	Braccio stabilizzatore AV 140	1080	1400

Per l'allineamento di sistemi di cassaforma PERI.

Note

Per il carico ammissibile vedere tabelle di progettazione PERI.

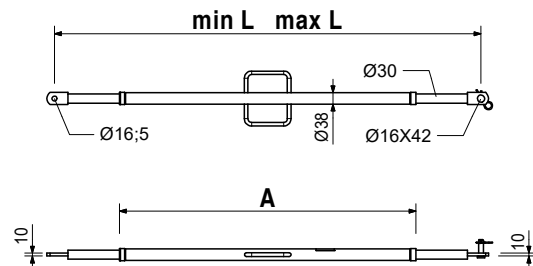
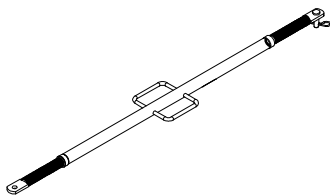

Comprende

- 1 pz. 027170 Perno Ø 16x42 mm zinc.
- 1 pz. 018060 Inserto a molla 4/1 zinc.

Sistema autorampante ACS-P / ACS-G

PERI

Art. n. Peso [kg]

057015 77,200 **Carrello ACS-P**

Carrello bloccabile su piattaforme per l'arretramento della cassaforma.

Note

Da utilizzare con il supporto inclinabile ACS 255, il supporto inclinabile ACS 365, il supporto inclinabile CB 270 e il supporto inclinabile CB 380.

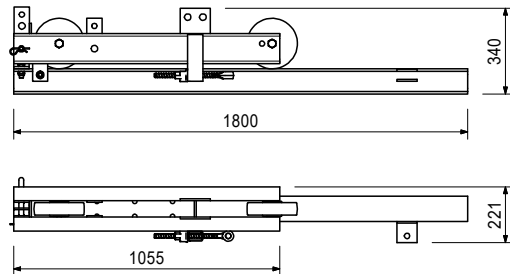
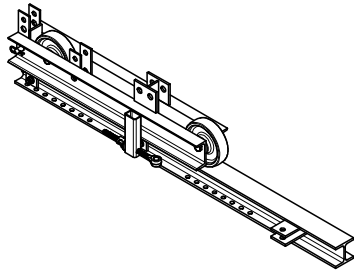

Comprende

- 1 pz. 037150 Cilindro tirante DW15
- 1 pz. 030130 Dado a 3 rinforzi DW15 rivest.
- 1 pz. 037160 Perno Ø 20x205 mm zinc.
- 2 pz. 710225 Vite ISO 4017-M16x045-8.8-zinc.
- 2 pz. 070890 Dado esag. ISO 7040-M16-8-zinc.
- 2 pz. 057164 Ruota alta portata SPO 201/20K

Art. n. Peso [kg]

057097 107,000 **Trave di rinforzo ACS 255**

Per il collegamento della cassaforma al carrello ACS. Altezza standard della cassaforma fino a 3,3 m.

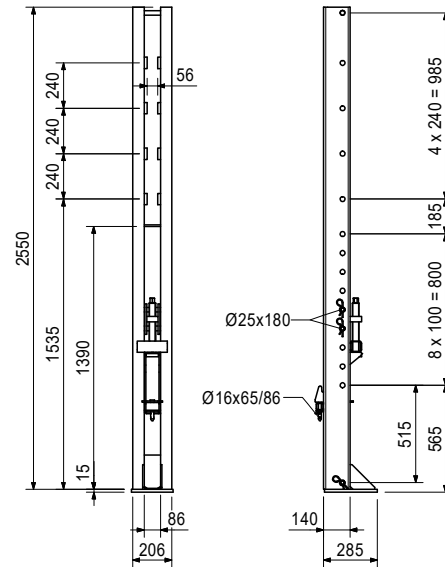
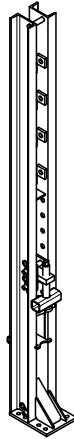

Accessori (non compresi)

057327	11,000	Adattatore per travi di rinforzo 50 attacco
057332	15,700	Adattatore per travi di rinforzo 200 attacco
057099	17,300	Connett. albero regolabile ACS-P
037150	0,641	Cilindro tirante DW15
722137	0,849	Piastrina trasversale 2 rivest.
110055	0,861	Piastrina trasversale rivest.
030100	0,439	Dado ad alette DW15 zinc.
030440	0,686	Dado a sfera DW15 zinc.

Comprende

- 1 pz. 057081 Albero regolabile ACS, attacco
- 1 pz. 057307 Dado regolab. ACR Tr36x6 mm rivest.
- 1 pz. 057313 Mensola corrente ACS rivest.
- 1 pz. 057315 Contro-supporto ACS rivest.
- 3 pz. 715936 Perno con manicotto di serraggio
- 1 pz. 018050 Perno Ø 16x65/86 mm zinc.
- 3 pz. 022230 Inserto a molla 5/1 zinc.
- 1 pz. 018060 Inserto a molla 4/1 zinc.

Sistema autorampante ACS-P / ACS-G



Art. n.	Peso [kg]	
057099	17,300	Connett. albero regolabile ACS-P

Per il collegamento dell'elemento di rinforzo regolabile CB 164-224 o del punto regolabile a portata elevata SLS 140/240 alla trave di rinforzo.

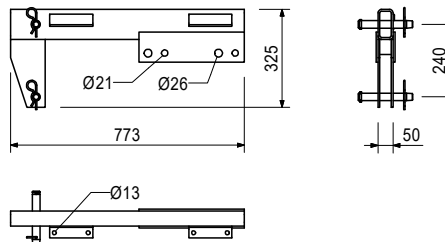
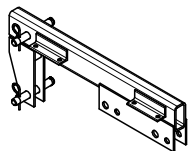

Accessori (non compresi)

101776	24,900	Puntone regolabile a portata elevata SLS 140/240
051110	25,300	Elemento di rinforzo regolabile CB 164-224

Comprende

- 2 pz. 715936 Perno con manicotto di serraggio
- 2 pz. 022230 Inserto a molla 5/1 zinc.

Art. n.	Peso [kg]	
051110	25,300	Elemento di rinforzo regolabile CB 164-224

Per l'allineamento della trave di rinforzo CB.

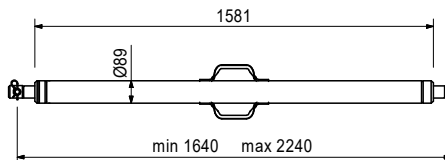
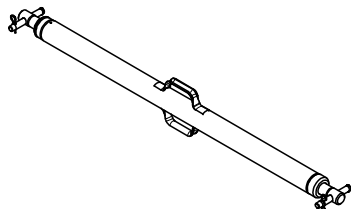

Comprende

- 2 pz. 715936 Perno con manicotto di serraggio
- 2 pz. 018060 Inserto a molla 4/1 zinc.

Art. n. Peso [kg]

Trave di rinforzo CB

051060	73,400	Trave di rinforzo CB 270
051150	103,000	Trave di rinforzo CB 380

Per il montaggio di sistema di casseforme su mensole di ripresa CB 240 e 160. Per altezze di cassaforma fino a 5,4 m.

Note

Capacità del punto di carico ammissibile 1,9 t.

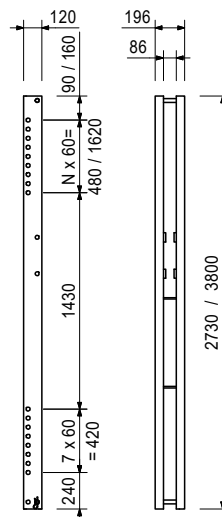
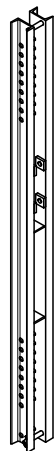

Accessori (non compresi)

051030	5,530	Dispositivo di regolazione altezza CB, SCS
--------	-------	---

Comprende

- 1 pz. 715936 Perno con manicotto di serraggio
- 1 pz. 018060 Inserto a molla 4/1 zinc.

Art. n. Peso [kg]

051030	5,530	Dispositivo di regolazione altezza CB, SCS
--------	-------	---

Per la regolazione dell'altezza dei pannelli VARIO GT 24 sulle travi di rinforzo CB e SCS.

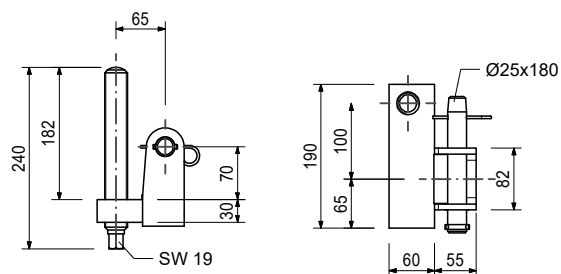
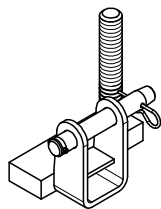

Comprende

- 1 pz. 715936 Perno con manicotto di serraggio
- 1 pz. 018060 Inserto a molla 4/1 zinc.

Sistema autorampante ACS-P / ACS-G



Art. n.	Peso [kg]	
057054	5,110	Albero di compressione ACS M42

2 per ogni mensola ACS-G

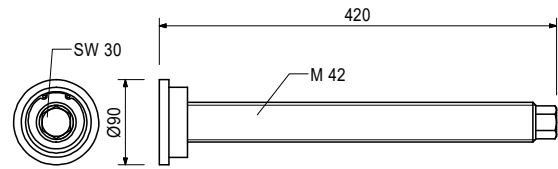
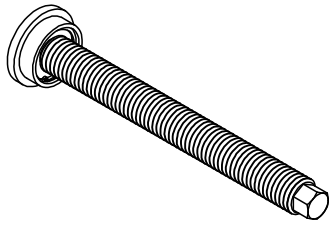

Art. n.	Peso [kg]	
057056	148,000	Montante FP ACS-G 330

Per il fissaggio alla mensola ACS-G.
Pr le altezze di getto fino a 5,1 m.

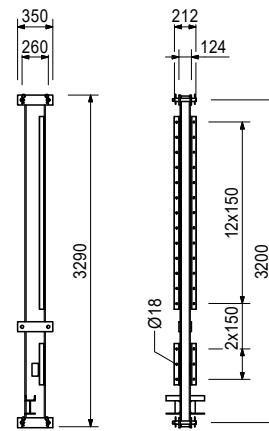

Accessori (non compresi)

057039	2,390	Adattatore per parapetto ACS VT 20
--------	-------	---

Comprende

- 4 pz. 706372 Perno ACS Ø 30x235 mm rivest.
- 8 pz. 022230 Inserto a molla 5/1 zinc.

Art. n.	Peso [kg]	
057057	59,500	Montante FP ACS-G 136.5

Per il fissaggio al montante piattaforma finale ACS-G 330.

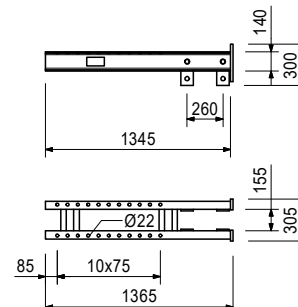
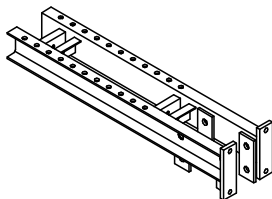

Sistema autorampante ACS-P / ACS-G



Art. n.	Peso [kg]	
057058	481,000	Impalcatura ACS-G 332.5

Per la sospensione della cassaforma retratta su entrambi i lati. Fissaggio del montante verticale superiore ACS 210.

Note

La creazione del disegno di produzione – stabilizzazione trasversale puntone di compressione ACS – viene eseguita su base specifica del progetto.

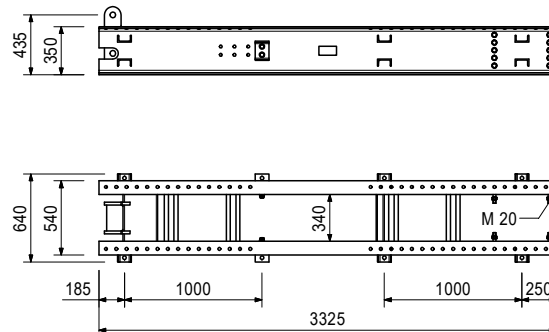
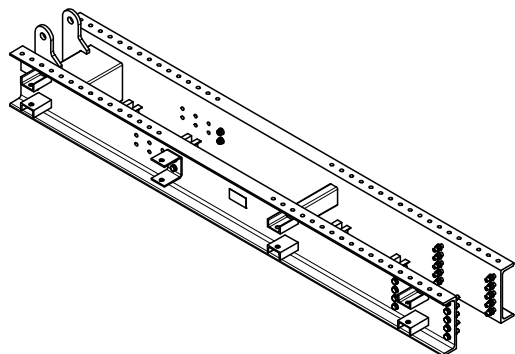

Comprende

- 20 pz. 024900 Vite ISO 4014-M20x080-8.8-zinc.
- 4 pz. 780357 Vite ISO 4017-M20x050-8.8-zinc.
- 24 pz. 781053 Dado esag. ISO 7040-M20-8-zinc.
- 48 pz. 706454 Rondella ISO 7089-20-200HV-zinc.

Art. n.	Peso [kg]	
057059	214,000	Impalcatura ACS-G 143

Per la sospensione della cassaforma retratta su un lato. Fissaggio del montante verticale superiore ACS 210.

Note

La creazione del disegno di produzione – stabilizzazione trasversale puntone di compressione ACS – viene eseguita su base specifica del progetto.

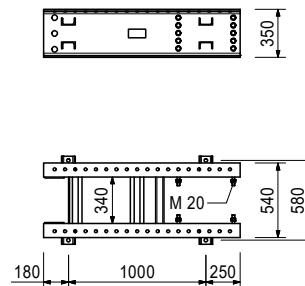
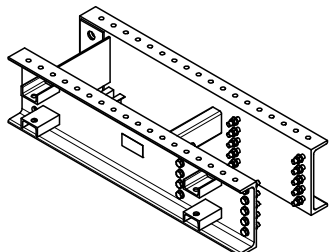

Comprende

- 20 pz. 024900 Vite ISO 4014-M20x080-8.8-zinc.
- 20 pz. 781053 Dado esag. ISO 7040-M20-8-zinc.
- 40 pz. 706454 Rondella ISO 7089-20-200HV-zinc.

Sistema autorampante ACS-P / ACS-G



Art. n.	Peso [kg]	
057083	3,820	Stabilizzazione ACS DW15

Per la stabilizzazione di impalcature. Per la stabilizzazione di elementi VARIO GT 24 di grandi dimensioni.

Note

Il tirante DW15 deve essere ordinato separatamente. Dimensioni per trasporto 655 mm.

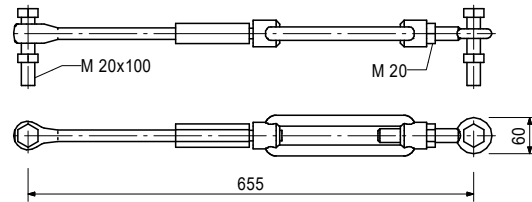
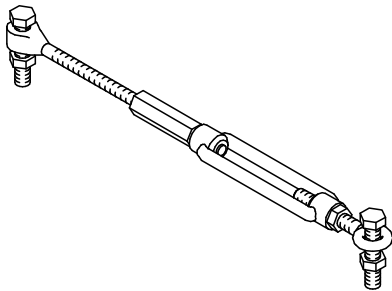

Accessori (non compresi)

030030	1,440	Tirante DW15 spec. Lunghezza
030050	0,000	Costo taglio DW15/B15

Comprende

- 1 pz. 037150 Cilindro tirante DW 15
- 1 pz. 030090 Dado esag. DW 15 SW30/108 zinc.
- 1 pz. 701335 Tirante DW15 0,1 m
- 1 pz. 711059 Tenditore a vite CB rivest.
- 1 pz. 711060 Golfare ad anello M20 sx. rivest.
- 1 pz. 057263 Dado esag. ISO 4032-M20-8-sx.-zinc.
- 2 pz. 024910 Vite ISO 4014-M20x080-8-8-zinc.
- 2 pz. 710334 Dado esag. ISO 4032-M20-8-zinc.-sx.

Art. n.	Peso [kg]	
057040	21,900	Trave portante pannello ACS 111

Guida di traslazione per carrello HTP tipo A.

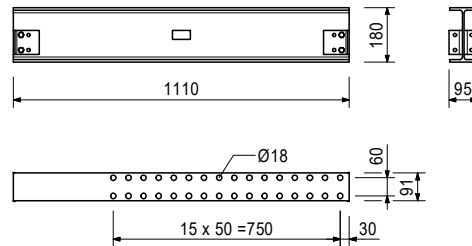
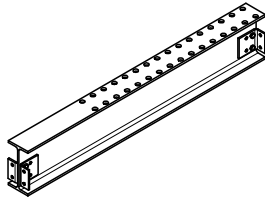

Accessori (non compresi)

057073	0,745	Contropiastra ACS 100x100x10 mm
--------	-------	--

Comprende

- 4 pz. 057082 Arresto carrello
- 4 pz. 057264 Vite ISO 4017-M10x025-8-8-zinc.
- 4 pz. 710234 Dado esag. ISO 4032-M10-8-zinc.

Sistema autorampante ACS-P / ACS-G



Art. n.	Peso [kg]	
057073	0,745	Contropiastra ACS 100x100x10 mm

Per il fissaggio della trave portante pannello ACS 111 alle travi tiranti ACS-P e impalcatura ACS-G. 2 per ogni trave portante pannello.

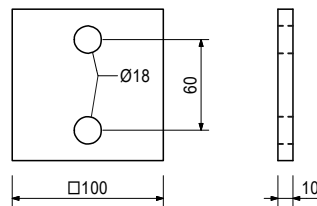
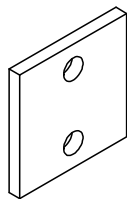

Accessori (non compresi)

710233	0,200	Vite ISO 4014-M16x110-8.8zinc.
070890	0,030	Dado esag. ISO 7040-M16-8-zinc.
711074	0,011	Rondella ISO 7089-16-200HV-zinc.

Art. n.	Peso [kg]	
057082	0,359	Arresto carrello

Arresto finale per carrello HTP.

Utilizzato per la larghezza della flangia della trave da 90 mm a 200 mm. Utilizzato a coppie.

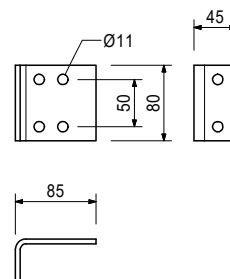

Accessori (non compresi)

057264	0,026	Vite ISO 4017-M10x025-8.8-zinc.
710234	0,010	Dado esag. ISO 4032-M10-8-zinc.

Art. n.	Peso [kg]	
057389	48,700	Trave portante pannello ACS IPB 16x111

Guida di traslazione per carrello HTP tipo A e tipo B.

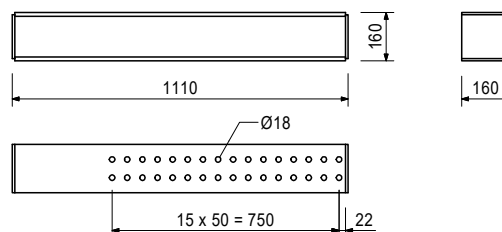
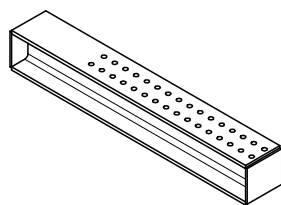

Accessori (non compresi)

057387	1,120	Contropiastra ACS 100x100x15 mm
--------	-------	--

Sistema autorampante ACS-P / ACS-G



Art. n.	Peso [kg]	
057387	1,120	Contropiastra ACS 100x100x15 mm

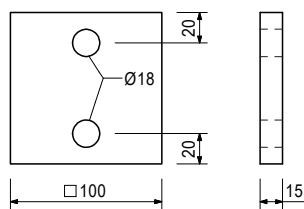
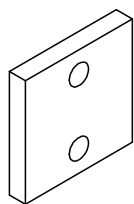

Accessori (non compresi)

105402	0,200	Vite ISO 4014-M16x120-8.8-zinc.
070890	0,030	Dado esag. ISO 7040-M16-8-zinc.
711074	0,011	Rondella ISO 7089-16-200HV-zinc.

Art. n.	Peso [kg]	
051725	38,600	Dispositivo di sospensione I ACS

Da utilizzare su cono di ripresa-2 M30/DW20.

Note

Per la capacità di carico ammissibile, fare riferimento alle informazioni per la progettazione PERI (su richiesta).

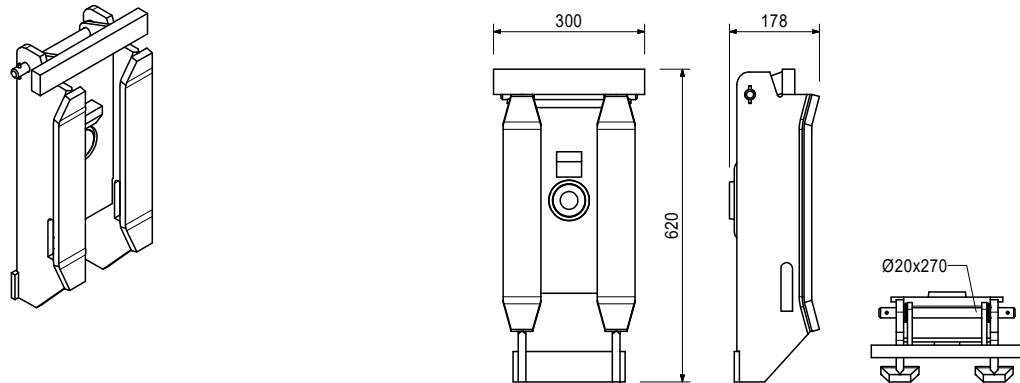

Accessori (non compresi)

051728	0,800	Vite ISO 4762-M30x110-10.9
--------	-------	-----------------------------------

Comprende

- 4 pz. 706454 Rondella ISO 7089-20-200HV-zinc.
- 1 pz. 706455 Perno ACS Ø 20x270 mm rivest.
- 2 pz. 711063 Manicotto ISO 8752-05.0x035-rivest.

Art. n.	Peso [kg]	
057875	39,300	Dispositivo di sospensione-2 I ACS singolo

Per l'ancoraggio del sistema autorampante ACS alla struttura e in sostituzione al dispositivo di sospensione I ACS (giallo).

Note

Versione colore rosso.

Per la capacità di carico ammissibile, fare riferimento alle informazioni per la progettazione (su richiesta).

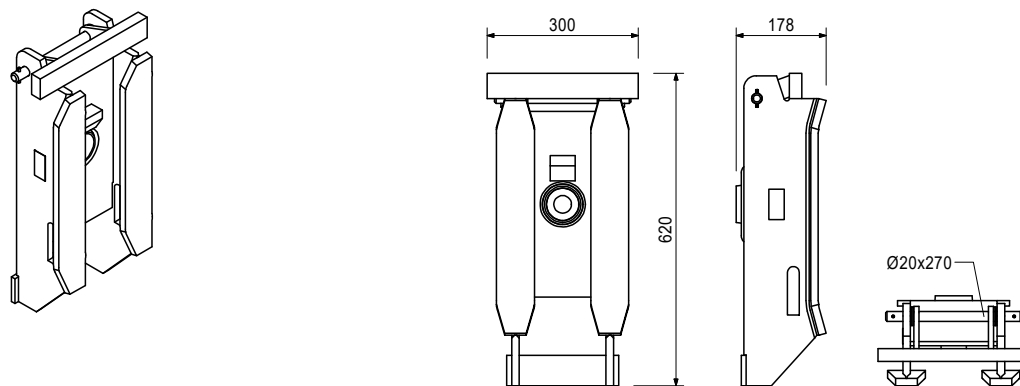

Accessori (non compresi)

051728	0,800	Vite ISO 4762-M30x110-10.9
--------	-------	-----------------------------------

Comprende

- 1 pz. 706455 Perno ACS Ø20x270 mm rivest.
- 4 pz. 706454 Rondella ISO7089-20-200HV-zinc.
- 2 pz. 711063 Manicotto ISO 8752-05.0x035-rivest.

Art. n.	Peso [kg]	
051726	33,300	Dispositivo di sospensione II ACS

Per l'ancoraggio su supporto ancoraggio doppio destro o sinistro.

Note

Per la capacità di carico ammissibile, fare riferimento alle informazioni per la progettazione PERI (su richiesta).

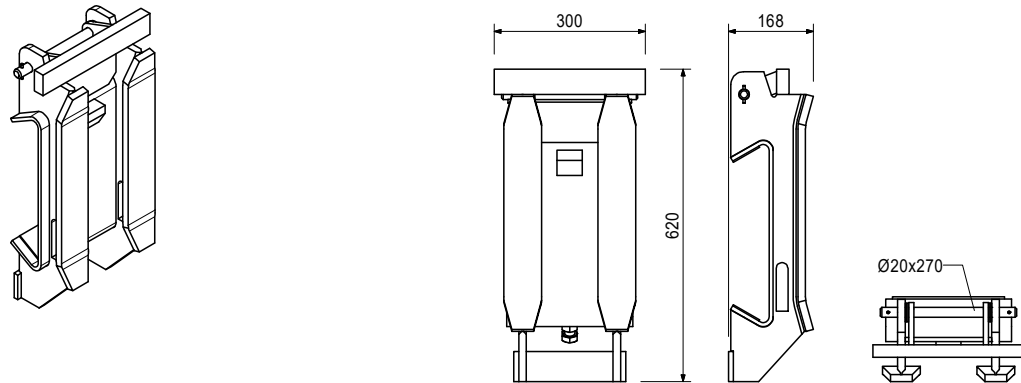

Accessori (non compresi)

051727	30,200	Supporto ancoraggio doppio ACS destro
051774	30,100	Supporto ancoraggio doppio ACS sinistro

Comprende

- 4 pz. 706454 Rondella ISO 7089-20-200HV-zinc.
- 1 pz. 706455 Perno ACS Ø 20x270 mm rivest.
- 2 pz. 711063 Manicotto ISO 8752-05.0x035-rivest.

Art. n.	Peso [kg]	
051727	30,200	Supporto ancoraggio doppio ACS destro

Per l'ancoraggio su due coni di ripresa-2 M30/DW20.

I supporti di ancoraggio doppi destro e sinistro devono essere sempre utilizzati in coppia.

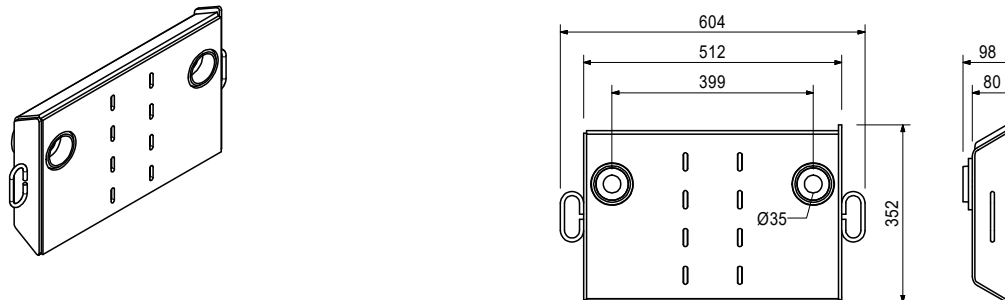

Accessori (non compresi)

051728	0,800	Vite ISO 4762-M30x110-10.9
--------	-------	-----------------------------------

Accessori ACS



Art. n.	Peso [kg]	
051774	30,100	Supporto ancoraggio doppio ACS sinistro

Per l'ancoraggio su due coni di ripresa-2 M30/DW20.

I supporti di ancoraggio doppi destro e sinistro devono essere sempre utilizzati in coppia.

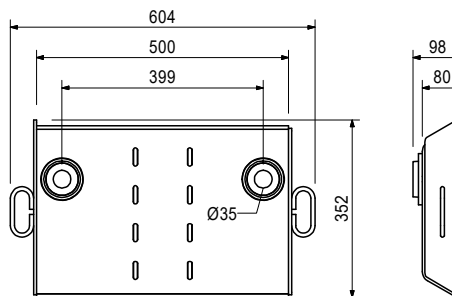
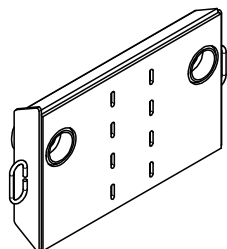

Accessori (non compresi)

051728	0,800	Vite ISO 4762-M30x110-10.9
--------	-------	-----------------------------------

Art. n.	Peso [kg]	
051728	0,800	Vite ISO 4762-M30x110-10.9

Per fissare il dispositivo di sospensione ACS, il dispositivo di sospensione-2 ACS e il tubo di ancoraggio ACS destro o sinistro al cono di ripresa-2 M30/DW20 o cono a vite M30/DW26

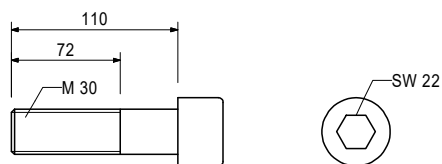
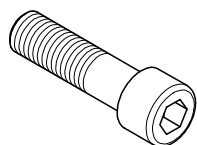

Art. n.	Peso [kg]	
057568	33,600	Dispositivo di sospensione IV ACS

Ancoraggio ruotabile sull'asse orizzontale e verticale.

Note

Per la capacità di carico ammissibile, fare riferimento alle informazioni per la progettazione PERI (su richiesta).

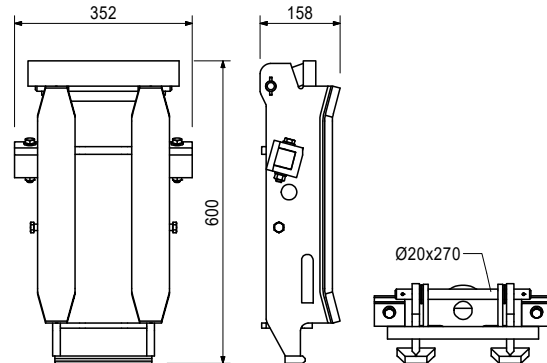
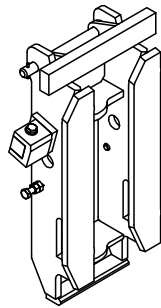

Accessori (non compresi)

057566	13,200	Dispositivo di ancoraggio H ACS
057567	17,200	Dispositivo di ancoraggio V ACS

Comprende

- 1 pz. 706455 Perno ACS Ø 20x270 mm rivest.
- 4 pz. 706454 Rondella ISO 7089-20-200HV-zinc.
- 2 pz. 711063 Manicotto ISO 8752-05.0x035-rivst.
- 2 pz. 057594 Distanziatore 60x60x50 mm rivest.
- 2 pz. 710220 Vite ISO 4014-M12x080-8.8-zinc.
- 2 pz. 710710 Vite ISO 4017-M12x055-8.8-zinc.
- 4 pz. 710330 Dado esag. ISO 4032-M12-8-zinc.
- 4 pz. 780702 Rondella ISO 7089-12-200HV-zinc.

Art. n.	Peso [kg]	
057566	13,200	Dispositivo di ancoraggio H ACS

Ancoraggio ruotabile sull'asse verticale con il dispositivo di sospensione IV ACS.

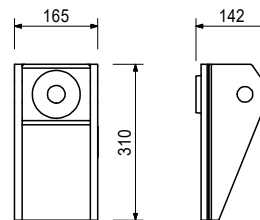
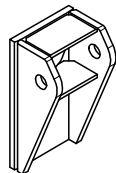

Accessori (non compresi)

123843	0,623	Vite ISO 4017-M30x80-10.9
057569	1,510	Perno ACS Ø 30x280 mm

Accessori ACS

Art. n.	Peso [kg]	
057567	17,200	Dispositivo di ancoraggio V ACS

Ancoraggio ruotabile sull'asse orizzontale con il dispositivo di sospensione IV ACS.

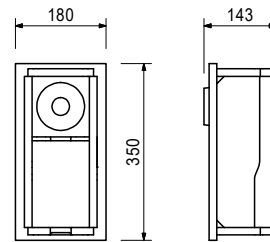
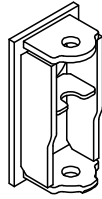

Accessori (non compresi)

123843	0,623	Vite ISO 4017-M30x80-10.9
057570	4,080	Perno ACS Ø 35x525 mm

Art. n.	Peso [kg]	
123843	0,623	Vite ISO 4017-M30x80-10.9

Per fissare il dispositivo di ancoraggio H ACS e il dispositivo di ancoraggio V ACS al cono di ripresa-2 M30/DW20 o cono a vite M30/DW26.

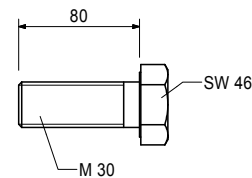
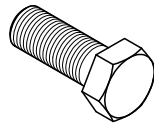

Art. n.	Peso [kg]	
057569	1,510	Perno ACS Ø 30x280 mm

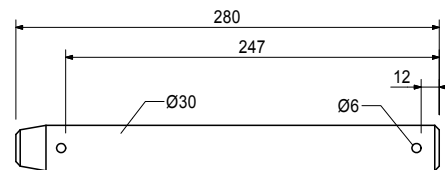
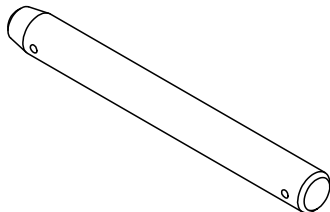

Accessori (non compresi)

022230	0,033	Inserto a molla 5/1 zinc.
--------	-------	----------------------------------

Art. n.	Peso [kg]	
057570	4,080	Perno ACS Ø 35x525 mm

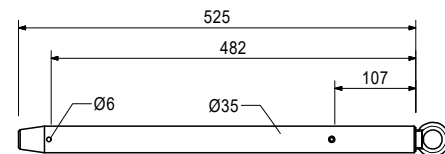
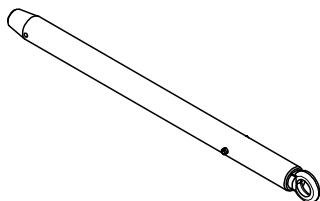

Accessori (non compresi)

022230	0,033	Inserto a molla 5/1 zinc.
--------	-------	----------------------------------

Comprende

- 1 pz. 710914 Manicotto ISO8752-08.0x045-rivest.
- 1 pz. 722802 Golfare ad anello DIN 580-M10-zinc.

Accessori ACS



Art. n.	Peso [kg]	
051729	5,160	Barra di bloccaggio ACS

Per il supporto della mensola di ripresa ACS nel dispositivo di sospensione ACS.



Comprende

- 1 pz. 706452 Catena DIN 5685-G-05x35-lfm-zinc.
- 1 pz. 706451 Anello di attacco curvo 1/4 rivest.

Art. n.	Peso [kg]		L [mm]
051731	282,000	Guida di ripresa ACS 630	6300

Guida per sistema autorampante ACS con meccanismo di ripresa idraulico ACS 100.

Note

Per le relative altezze di getto, vedere le informazioni sul prodotto (su richiesta).

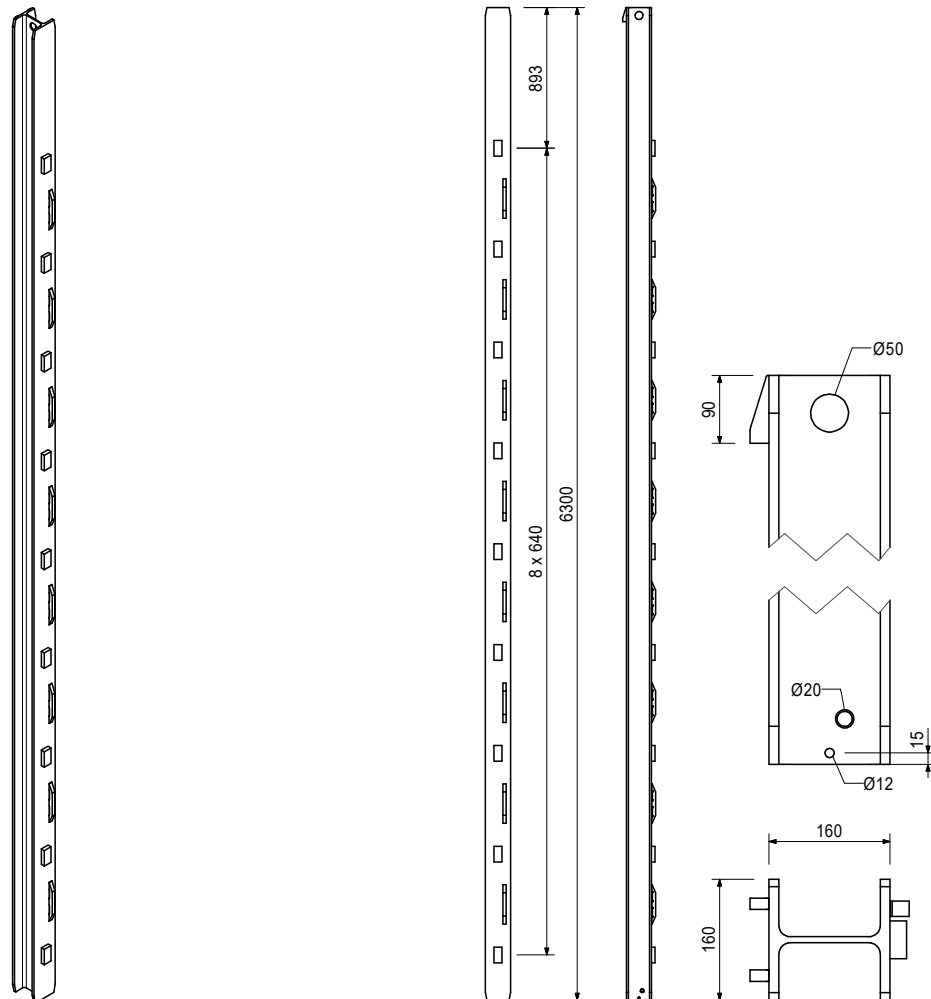

Accessori (non compresi)

051736	3,910	Distanziatore, attacco
--------	-------	-------------------------------

Art. n. Peso [kg]

Guide di ripresa ACS

057213	311,000	Guida di ripresa ACS 694
051732	340,000	Guida di ripresa ACS 758
057215	368,000	Guida di ripresa ACS 822
051733	45,100	Guida di ripresa Lunghezza sp. / m

Guida per sistema autorampante ACS con meccanismo di ripresa ACS 100, attacco.
 Guida di ripresa ACS, lunghezza speciale su richiesta.

Note

Per le relative altezze di getto, vedere le informazioni sul prodotto (su richiesta).

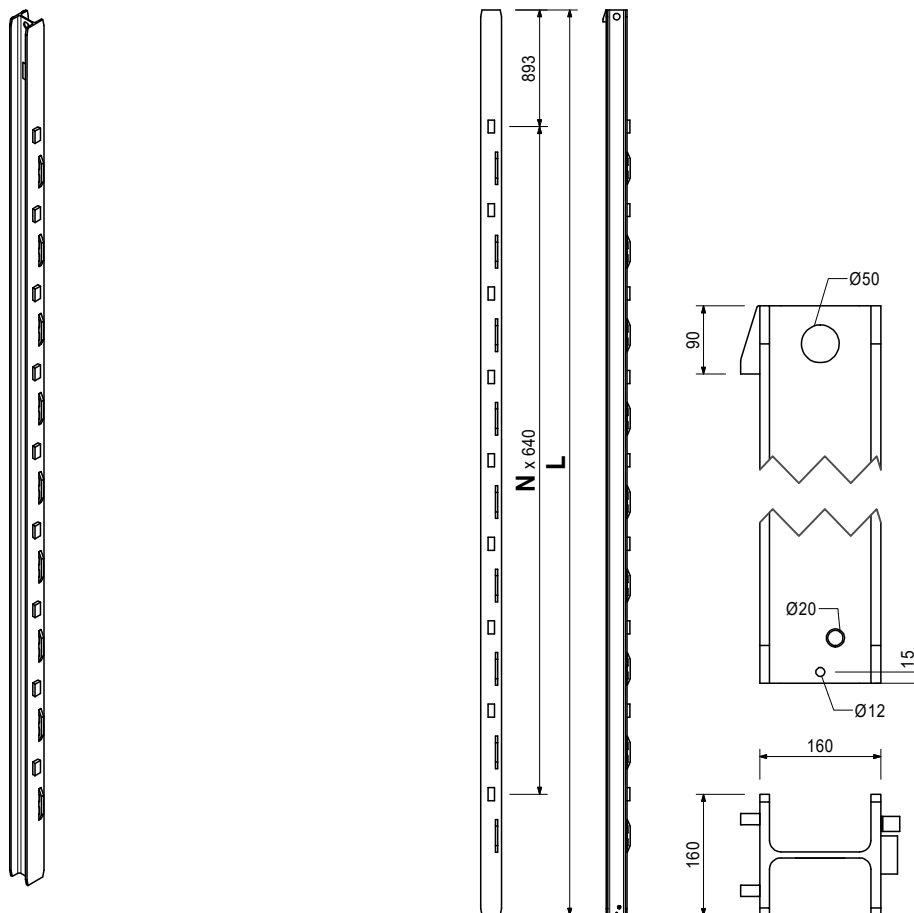

Accessori (non compresi)

051736	3,910	Distanziatore, attacco
--------	-------	-------------------------------

Art. n.	Peso [kg]	
051736	3,910	Distanziatore, attacco

Sono necessari due distanziatori per ogni guida ACS-R/G a partire da una lunghezza della guida di ripresa di 8220 mm.

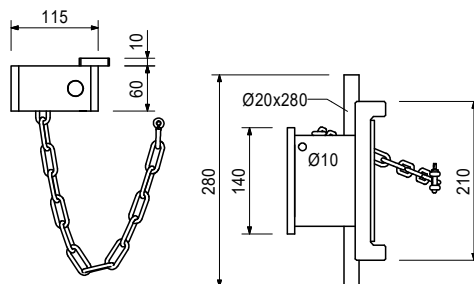
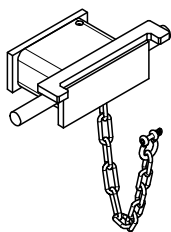

Accessori (non compresi)

051737	0,050	Espansore ACS
--------	-------	----------------------

Comprende

- 1 pz. 706452 Catena DIN 5685-G-05x35-lfm-zinc.
- 1 pz. 706451 Anello di attacco curvo 1/4 rivest.

Art. n.	Peso [kg]	
051737	0,050	Espansore ACS

Per distanziatore ACS

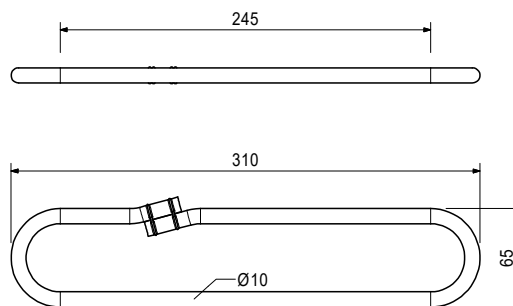
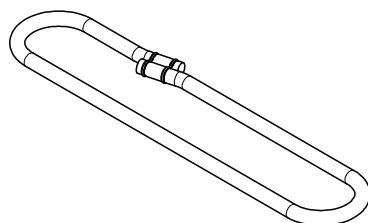

Art. n.	Peso [kg]	
030920	1,650	Cono di ripresa-2 M30/DW20 zinc.

Sistema di ancoraggio M30. Per l'ancoraggio di sistemi di ripresa.

Note

Informazioni separate per la progettazione, su richiesta.

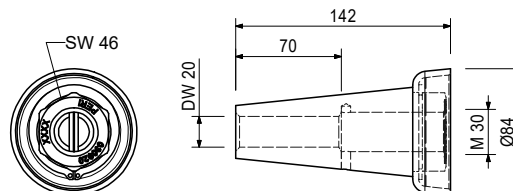
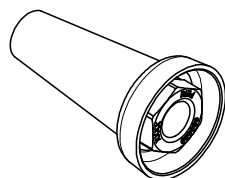

Accessori (non compresi)

030860	0,792	Piastra ancoraggio filettata DW20
030700	2,560	Tirante DW20 spec. lunghezza spec.
030745	2,600	Tirante B20 lunghezza spec.

Art. n. Peso [kg]

Tirante DW20

030800	0,000	Costo taglio DW20/B20
030700	2,560	Tirante DW20 spec. Lunghezza

Note

Non saldabile! Rispettare i valori ammessi! Forza di trazione ammissibile 150 kN.

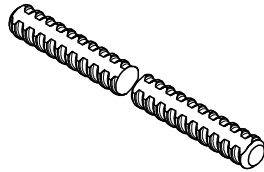

Art. n. Peso [kg]

Tirante B20

030800	0,000	Costo taglio DW20/B20
030745	2,600	Tirante B20 lunghezza spec.

Note

Saldabile! Eventualmente considerare un'autorizzazione ufficiale! Forza di trazione ammissibile 150 kN.

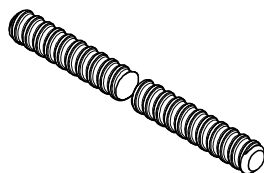

Art. n. Peso [kg]

030860	0,792	Piastra ancoraggio filettata DW20
--------	-------	--

Per uso con tirante DW20, B20 o cono a vite-2 M24/DW20. Per ancoraggio nel calcestruzzo.

Note

Parte ancoraggio a perdere.

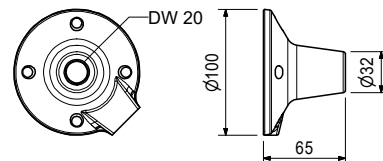
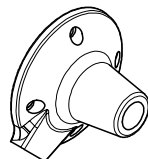

Art. n. Peso [kg]

057257	1,810	Cono a vite M30/DW26
--------	-------	-----------------------------

Sistema di ancoraggio M30. Per l'ancoraggio di sistemi di ripresa.

Note

Informazioni per il dimensionamento separate, su richiesta.

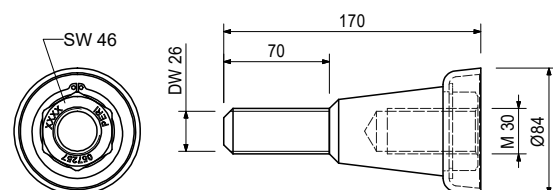
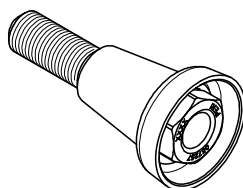

Accessori (non compresi)

030870	1,260	Piastra ancoraggio filettata DW26
--------	-------	--

Accessori ACS



Art. n. Peso [kg]

030870 1,260 **Piastra ancoraggio filettata DW26**

Per l'uso con tirante DW26 o con cono a vite M36/DW26. Per ancoraggio nel calcestruzzo.

Note

Parte ancoraggio a perdere.

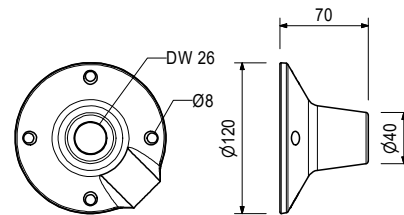
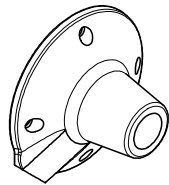

Art. n. Peso [kg]

031653 0,364 **Cono calcestruzzo KK M30 Ø 80x52 mm**

Per la chiusura dei punti di ancoraggio con cono di ripresa-2 M30/DW20 o cono a vite M30/DW26.

Note

Confezione da 50 pezzi.

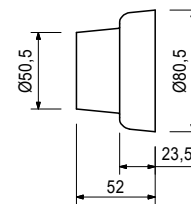
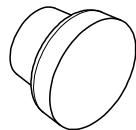

Accessori (non compresi)

131709 9,980 **Adesivo sigillante-3 Set da 6 barattoli**

Art. n. Peso [kg]

113762 0,884 **Piastra di attacco parapetto ACS/SCS**

Per il montaggio di tubi di impalcatura Ø 48 o Ø 60 come parapetto mediante perno di sicurezza A64 sui montanti parapetto ACS, SCS e GT 24. Fissaggio con bullone esag. M8, M12, M16 o vite per legno Ø 8.

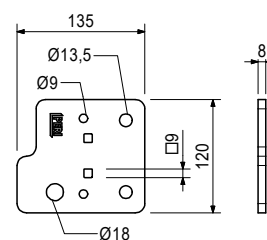
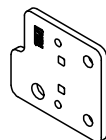

Accessori (non compresi)

110296 0,220 **Cavallotto A64 DIN 3570-M12-zinc.**

710330 0,017 **Dado esag. ISO 4032-M12-8-zinc.**

Art. n.	Peso [kg]	
057096	4,260	Connettore IPE ACS

Per il fissaggio di supporti piattaforme da IPE 180 a IPE 240 a

- Trave di orditura piattaforma ACS
- Travi di orditura a sbalzo ACS
- Travi a sbalzo inferiori ACS
- Trave a sbalzo inferiore ACS 360

per il fissaggio di

- Supporti a sbalzo CP ACS
- Puntelli a sbalzo FB ACS, lunghi
- Puntelli a sbalzo FP ACS, 2,61 m

alle travi piattaforma da IPE 180 a IPE 240.

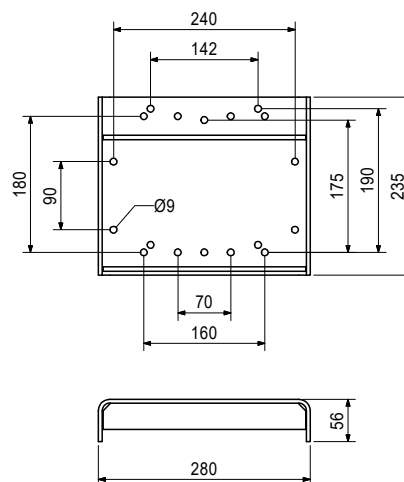
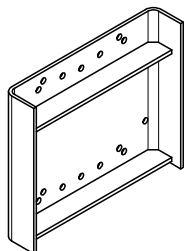

Sistema idraulico ACS



Art. n. Peso [kg]

051738 111,000 **Mecc. idraulico di ripresa ACS 100, attacco**

Per la movimentazione idraulica dei sistemi autorampanti ACS.

Note

Articolo n. 109.080C-710

Attenersi alle Istruzioni d'uso!

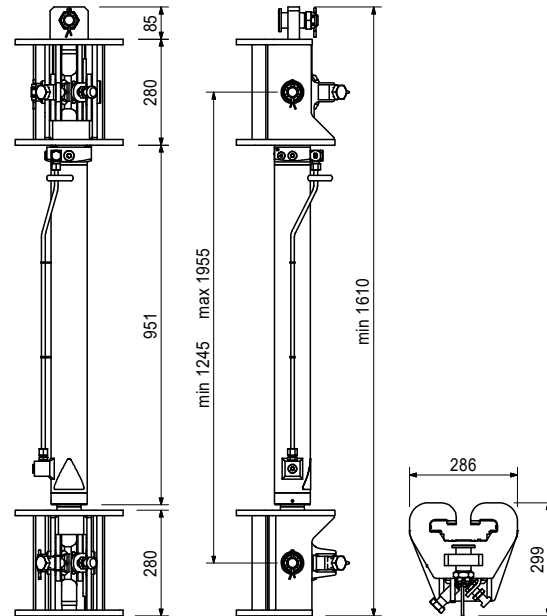
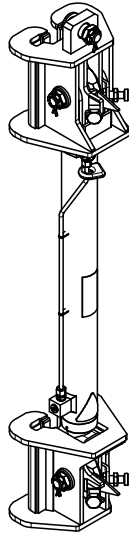

Comprende

- 1 pz. 706475 Inserto a molla ISO 1234-06.3x060-ST
- 1 pz. 706468 Bullone di testa ACS Ø 40x75 mm
- 1 pz. 706476 Dado a castello DIN 979-M30-05-zinc.

Art. n. Peso [kg]

Pompe idrauliche ACS 2 pieghe

051739	93,000	Pompa idraulica ACS 2x210/400V
051762	93,000	Pompa idraulica ACS 2x210/460V
057637	93,000	Pompa idraulica ACS 2x240/400V
057638	93,000	Pompa idraulica ACS 2x240/460V
057766	93,000	Pompa idraulica ACS 2x240/460V CSA

Pompe idrauliche per il collegamento di due meccanismi idraulici di ripresa ACS 100, attacco. Diverse versioni per quanto riguarda l'alimentazione elettrica, la pressione di esercizio, la portata e la certificazione.

Note

- Articolo n. 964.007C-050
- Articolo n. 964.007C-060
- Articolo n. 964.007C-4,0-050
- Articolo n. 964.007C-4,0-060
- Manuf. item-no. 964-007C-4,0-060-CSA
- Attenersi alle istruzioni di montaggio!
- Disp. di comando a distanza con cavo da 12 m incluso!
- Fornito senza olio!

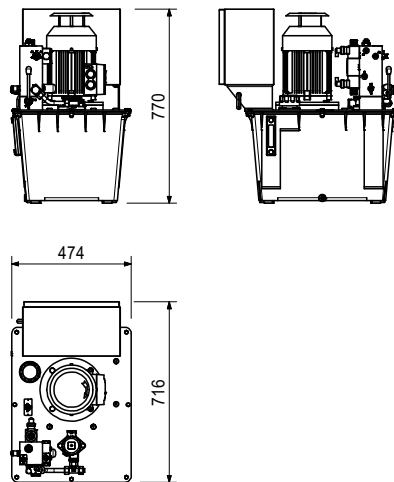
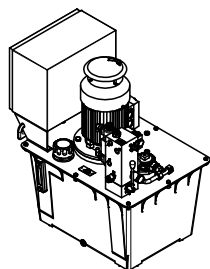

Art. n. Peso [kg]

Pompe idrauliche ACS 4 pieghe

051740	135,000	Pompa idraulica ACS 4x210/400V
051741	135,000	Pompa idraulica ACS 4x210/460V
057639	135,000	Pompa idraulica ACS 4x240/400V
057640	135,000	Pompa idraulica ACS 4x240/460V
057767	135,000	Pompa idraulica ACS 4x240/460V CSA

Pompe idrauliche per il collegamento di quattro meccanismi idraulici di ripresa ACS 100, attacco. Diverse versioni per quanto riguarda l'alimentazione elettrica, la pressione di esercizio, la portata e la certificazione.

Note

- Articolo n. 964.003C-050
- Articolo n. 964.003C-060
- Articolo n. 964.003C-4,0-050
- Articolo n. 964.003C-4,0-060
- Manuf. item-no. 964-003C-4,0-060-CSA
- Attenersi alle istruzioni di montaggio!
- Disp. di comando a distanza con cavo da 12 m incluso!
- Fornito senza olio!

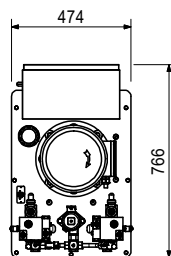
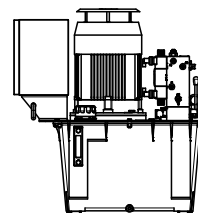
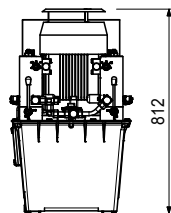
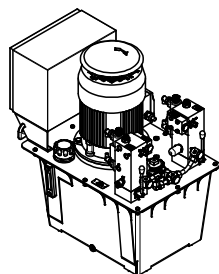

Art. n. Peso [kg]

Pompe idrauliche ACS 6 pieghe

051742	204,000	Pompa idraulica ACS 6x210/400V
051743	204,000	Pompa idraulica ACS 6x210/460V
057641	204,000	Pompa idraulica ACS 6x240/400V
057642	204,000	Pompa idraulica ACS 6x240/460V
057768	204,000	Pompa idraulica ACS 6x240/460V CSA

Pompe idrauliche per il collegamento di sei meccanismi idraulici di ripresa ACS 100, attacco. Diverse versioni per quanto riguarda l'alimentazione elettrica, la pressione di esercizio, la portata e la certificazione.

Note

Articolo n. 964.009C-050

Articolo n. 964.009C-060

Articolo n. 964.009C-4,0-050

Articolo n. 964.009C-4,0-060

Manuf. item-no. 964-009C-4,0-060-CSA

Attenersi alle istruzioni di montaggio!

Disp. di comando a distanza con cavo da 12 m incluso!

Fornito senza olio!

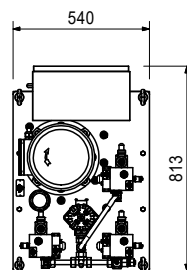
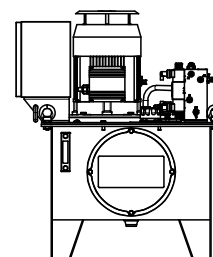
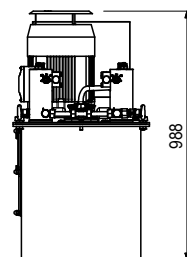
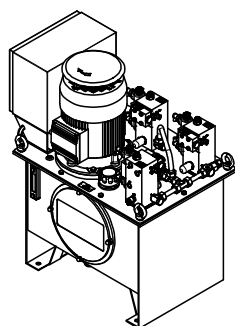

Art. n. Peso [kg]

Blocchi di controllo 3

057358	10,000	Blocchi di controllo 3 50HZ
057359	10,000	Blocchi di controllo 3 60HZ

Completi di tubo, cavo e connessioni.

Per l'installazione su pompe idrauliche a 4, 6 e 8 pieghe, quando a queste sono collegati solo 3, 5 o 7 meccanismi di ripresa.

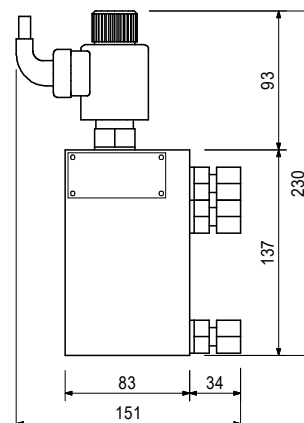
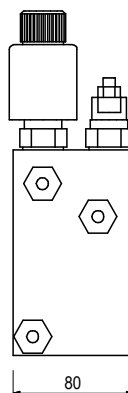
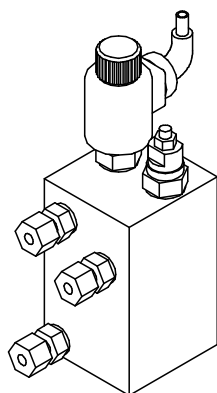

Art. n. Peso [kg]

Pompe idrauliche ACS 8 pieghe

051746	267,000	Pompa idraulica ACS 8x210/400V
051747	267,000	Pompa idraulica ACS 8x210/460V
057518	267,000	Pompa idraulica ACS 8x240/400V
057643	267,000	Pompa idraulica ACS 8x240/460V
057769	267,000	Pompa idraulica ACS 8x240/460V CSA

Pompe idrauliche per il collegamento di otto meccanismi idraulici di ripresa ACS 100, attacco. Diverse versioni per quanto riguarda l'alimentazione elettrica, la pressione di esercizio, la portata e la certificazione.

Note

Articolo n. 964.010C-050
 Articolo n. 964.010C-060
 Articolo n. 964.010C-4,0-050
 Articolo n. 964.010C-4,0-060
 Manuf. item-no. 964-010C-4,0-060-CSA
 Attenersi alle istruzioni di montaggio!
 Disp. di comando a distanza con cavo da 12 m incluso!
 Fornito senza olio!

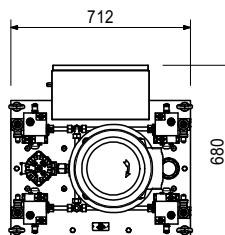
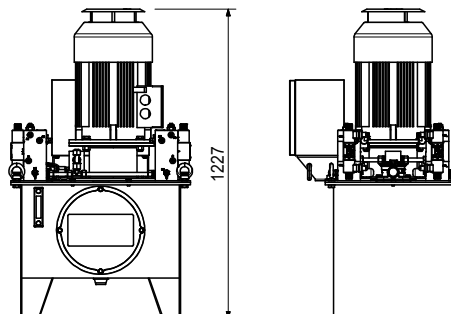
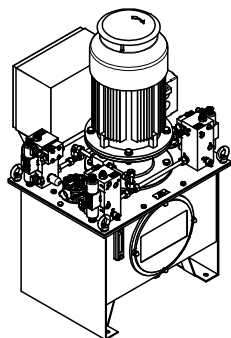

Art. n. Peso [kg]

057375	5,000	Centralina idraul. di controllo con piatt.finale-3
--------	-------	---

Quando si utilizza l'azionamento meccanico ACS per l'azionamento del carrello. Fissaggio al montante parapetto della piattaforma livello 0.

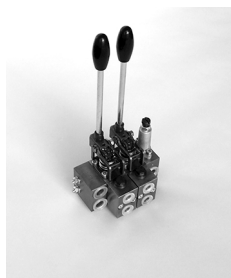

Sistema idraulico ACS



Art. n.	Peso [kg]	
135500	47,000	Pompa idr. RCS MAX 2x210/380-460 V

Pompa idraulica per l'azionamento dei due dispositivi di ripresa RCS MAX 75 e dispositivo di ripresa-2 RCS 50. Collegando più unità è possibile il sollevamento sincronizzato di tutte le unità di ripresa.

Note

Attenersi alle istruzioni di montaggio del produttore!
 Consultare le Informazioni sul prodotto PERI.
 Utilizzare solo olio idraulico originale PERI.

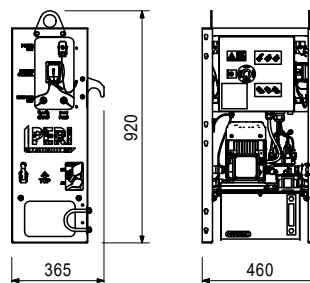
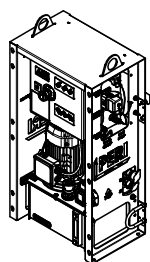

Accessori (non compresi)

135606	0,100	Filtro di ritorno RCS MAX
135607	0,100	Filtro sfiato serbatoio RCS MAX
137281	14,000	Pompa filtro olio idr. CE
137282	1,000	Elemento filtro olio idr. 500
137283	1,000	Tubo pressione/aspirazione 250

Art. n.	Peso [kg]	
136533	3,400	Set conv. dispositivo di sospensione ACS

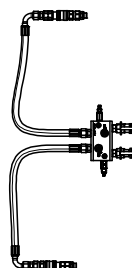
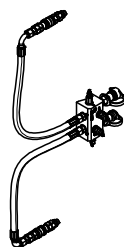

Art. n.	Peso [kg]	
057362	5,000	Disp. di comando a distanza pompa idraulica 2 pieghe

Note

Articolo n. K039.049
 Lunghezza cavo = 12 m

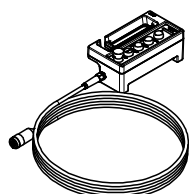

Sistema idraulico ACS

PERI

Art. n.	Peso [kg]	
057363	5,000	Disp. di comando a distanza pompa idraulica 4 pieghe

Note

Articolo n. K039.027
Lunghezza cavo = 12 m

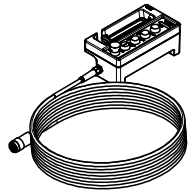

Art. n.	Peso [kg]	
057364	5,000	Disp. di comando a distanza pompa idraulica 6 pieghe

Note

Articolo n. K039.037
Lunghezza cavo = 12 m

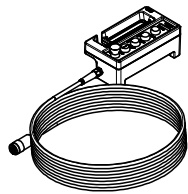

Art. n.	Peso [kg]	
057366	5,000	Disp. di comando a distanza pompa idraulica 8 pieghe

Note

Articolo n. K039.076
Lunghezza cavo = 12 m

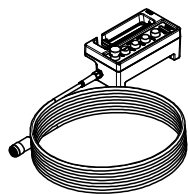

Art. n. Peso [kg]

		Disp.di comando a distanza ACS 2 Pompe
123833	8,000	Disp.di comando a distanza ACS 2 Pompe
128303	8,000	Disp.di comando a distanza ACS 2 Pompe

Disp. di comando a distanza per l'azionamento simultaneo di 2 pompe idrauliche ACS.

Note

Articolo n. K039.103

Articolo n. K039.321

Attenersi alle Istruzioni d'uso!

Inclusi due cavi di collegamento, ciascuno lungo 12 m.



Accessori (non compresi)

123834	4,000	Prolunga cavo ACS 18 m
123836	0,300	Cavo adattatore 2 pieghe 3/07C ACS
123835	0,300	Cavo adattatore 4 pieghe 2/03C ACS
123837	0,300	Cavo adattatore 6 pieghe 1/09C ACS
123838	0,300	Cavo adattatore 8 pieghe 5/10C ACS

Art. n. Peso [kg]

123834	4,000	Prolunga cavo ACS 18 m
--------	-------	-------------------------------

Note

Articolo n. K039.104

Solo per disp. di comando a distanza per 2 pompe n. articolo 123833 e 128303.

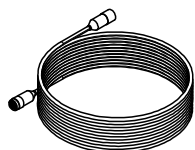

Art. n. Peso [kg]

Cavo adattatore ACS

123836	0,300	Cavo adattatore ACS 2 pieghe 3/07C
123835	0,300	Cavo adattatore ACS 4 pieghe 2/03C
123837	0,300	Cavo adattatore ACS 6 pieghe 1/09C
123838	0,300	Cavo adattatore ACS 8 pieghe 5/10C

Note

Articolo n. K039.106
 Articolo n. K039.105
 Articolo n. K039.107
 Articolo n. K039.108

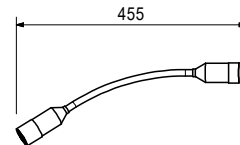
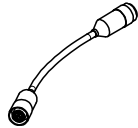

Art. n. Peso [kg]

Oli idraulici ISO 11158 in taniche

131270	17,900	Olio idr. ISO 11158 HM10 20 I
131274	18,300	Olio idr. ISO 11158 HVI22 20 I
137373	18,300	Olio idr. ISO 11158 HVI32 20 I
057376	18,300	Olio idr. ISO 11158 HVI46 20 I

Oli idraulici sintetici di alta qualità per centraline idrauliche PERI, con diverse viscosità per diversi intervalli di temperatura.

Note

Prima di riempire le attrezzature, filtrare con la pompa filtro.
 Rispettare la scheda di sicurezza e le norme di sicurezza nazionali sugli oli idraulici, in particolare per il trasporto, lo stoccaggio e lo smaltimento! Attenersi alla documentazione tecnica della centralina idraulica! Scheda del prodotto disponibile su richiesta.

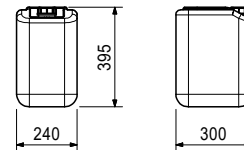

Art. n. Peso [kg]

Oli idraulici ISO 11158 in bidoni

131273	200,000	Olio idr. ISO 11158 HM10 210 I
131275	200,000	Olio idr. ISO 11158 HVI22 210 I
137374	201,000	Olio idr. ISO 11158 HVI32 210 I
131277	201,000	Olio idr. ISO 11158 HVI46 210 I

Oli idraulici sintetici di alta qualità per centraline idrauliche PERI, con diverse viscosità per diversi intervalli di temperatura.

Note

Prima di riempire le attrezzature, filtrare con la pompa filtro.
 Rispettare la scheda di sicurezza e le norme di sicurezza nazionali sugli oli idraulici, in particolare per il trasporto, lo stoccaggio e lo smaltimento! Attenersi alla documentazione tecnica della centralina idraulica! Scheda del prodotto disponibile su richiesta.

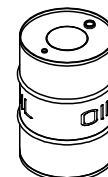

Sistema idraulico ACS

Art. n.	Peso [kg]	
137281	14,000	Pompa filtro olio idr. CE

La pompa filtro è utile per travasare l'olio idraulico in modo rapido e pulito, filtrandolo allo stesso tempo.

Note

Attenersi alle Istruzioni d'uso!
Alimentazione 220 V/50 Hz, presa CEE 7/7

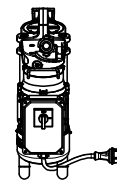
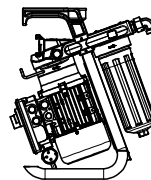
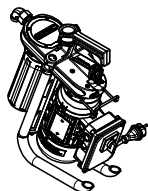

Accessori (non compresi)

137282	1,000	Elemento filtro olio idr. 500
137283	1,000	Tubo pressione/aspirazione 250

Art. n.	Peso [kg]	
137282	1,000	Elemento filtro olio idr. 500

Componente di usura della pompa filtro olio idr. CE.

Note

Attenersi alle Istruzioni d'uso!
Rispettare le istruzioni di manutenzione della documentazione tecnica della pompa filtro olio!
Rispettare le istruzioni per lo smaltimento!

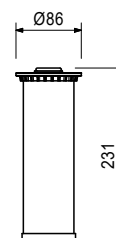
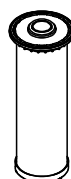

Art. n.	Peso [kg]	
137283	1,000	Tubo pressione/aspirazione 250

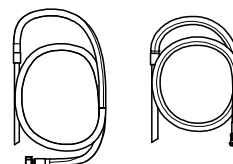
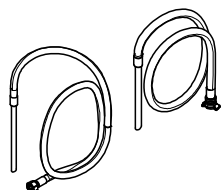

Art. n.	Peso [kg]	
130685	0,225	Imbuto universale

Per un facile riempimento d'olio delle pompe idrauliche.

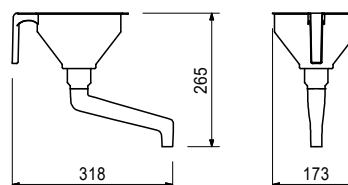

Art. n. Peso [kg]

Collegamenti

706464	0,144	Connettore di azionamento ACS
051755	0,080	Perno a gomito X-EVW 8PS
051748	0,140	Perno a gomito X-EVW 12PS
129585	0,060	Attacco tubo idraul. G12S
051749	0,200	Perno a L X-EVL 12PS
051756	0,080	Racc. maschio perno X-GE8-PSR-ED
051750	0,060	Racc. maschio perno X-GE12PSR-ED
051753	0,150	Riduttore raccordo KOR15PL/12PS
051754	0,070	Riduttore perno RI 3/8x1/4
125007	0,190	Raccordo orientabile WH12SRKDSOMD
051751	0,280	Connettore a T X-T 12PS
051752	0,140	Perno a T X-EVT 12PS
123880	0,055	Tappo filettato VKAN 12S VIT
057091	0,027	Tappo filettato VSTI R 3/8-ED
123881	0,050	Tappo a vite per tubi ROV12SX

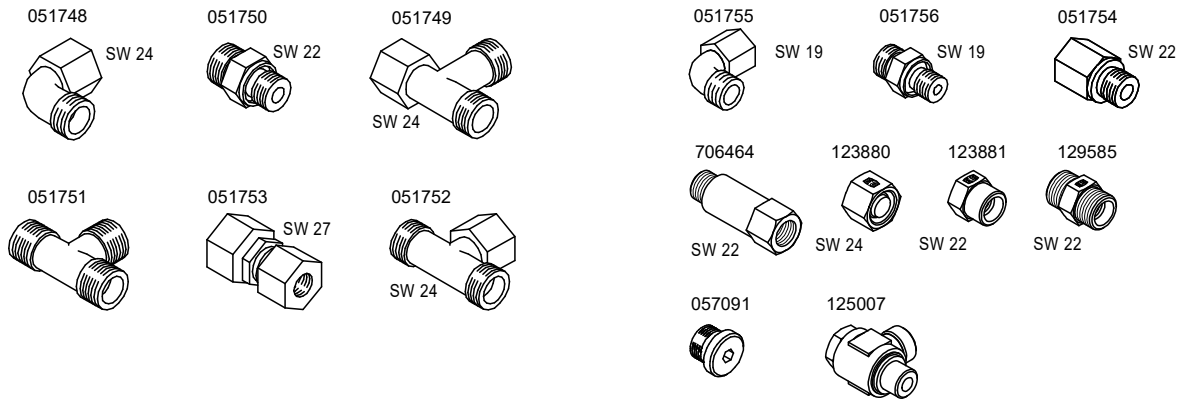

Art. n. Peso [kg]

L [mm] X [mm]

Tubi idr. EN853-2SN-DN08

129587	0,260	Tubo idr. EN853-2SN-DN08 0,3 m	326	300
129592	0,349	Tubo idr. EN853-2SN-DN08 0,5 m	526	500
129593	0,656	Tubo idr. EN853-2SN-DN08 1 m	1026	1000
129594	1,090	Tubo idr. EN853-2SN-DN08 2 m	2026	2000
129595	2,350	Tubo idr. EN853-2SN-DN08 5 m	5026	5000
129596	4,560	Tubo idr. EN853-2SN-DN08 10 m	10026	10000
129597	6,780	Tubo idr. EN853-2SN-DN08 15 m	15026	15000
129598	8,990	Tubo idr. EN853-2SN-DN08 20 m	20026	20000

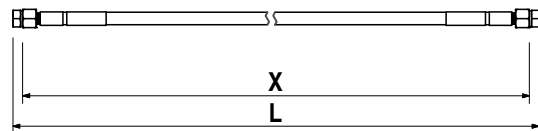
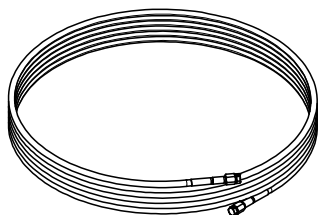

Comprende

2 pz. 123881 Tappo a vite per tubi ROV12SX

Sistema idraulico ACS



Art. n.	Peso [kg]	
129424	0,440	Coppia raccordi FF X-GE12PSR-ED+

Set di ricambi per componenti idraulici PERI con raccordi rapidi X-GE 12PSR-ED+.

Note

Per montaggio sui tubi idraulici EN 853-2SN-DN08.

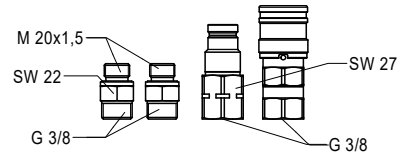
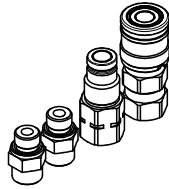

Comprende

- 1 pz. 128992 Perno ISO 16028 DN10 R3/8IG
- 1 pz. 128993 Manicotto ISO 16028 DN10 R3/8IG
- 2 pz. 051750 Racc.maschio perno X-GE12PSR-ED

Art. n.	Peso [kg]	
125632	0,050	Coperture protez. sistema di ripresa RCS

Ricambio.
Proteggono dallo sporco e dai danni i raccordi rapidi non innestati.

Note

Utilizzabili con tubi idraulici con raccordi FF.
1 set per 1 dispositivo di ripresa RCS 50 (2 boccole e 2 nippli ciascuno).

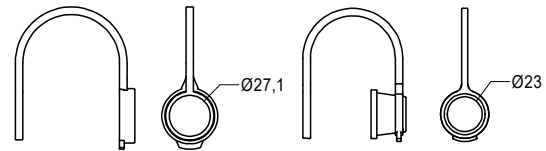
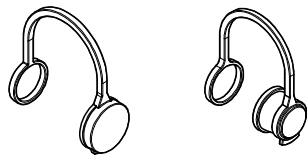

Art. n.	Peso [kg]		L [mm]	X [mm]
Tubi idr. 853-2SN-DN08-FF				
129035	0,996	Tubo idr. 853-2SN-DN08-FF 1 m	1169	1000
129036	1,430	Tubo idr. 853-2SN-DN08-FF 2 m	2169	2000
129419	2,690	Tubo idr. 853-2SN-DN08-FF 5 m	5170	5000
129420	4,900	Tubo idr. 853-2SN-DN08-FF 10 m	10170	10000
129421	7,120	Tubo idr. 853-2SN-DN08-FF 15 m	15170	15000
129422	9,330	Tubo idr. 853-2SN-DN08-FF 20 m	20170	20000

Tubi idraulici con raccordi rapidi e diametro nominale 8 mm.

Note

Osservare le norme di sicurezza applicabili per l'installazione e la manutenzione di linee idrauliche!

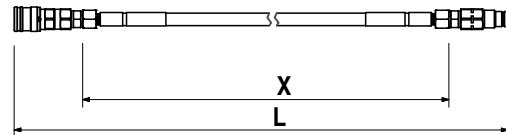
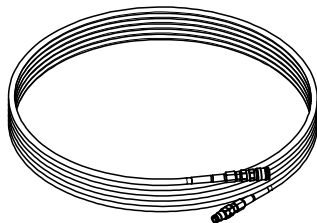

Comprende

- 1 pz. 128992 Perno ISO 16028 DN10 R3/8IG
- 1 pz. 128993 Manicotto ISO 16028 DN10 R3/8IG
- 2 pz. 051750 Racc.maschio perno X-GE12PSR-ED

Art. n. Peso [kg]

Connettori raccordi rapidi

128992	0,140	Perno ISO 16028 DN10 R3/8IG
110823	0,171	Nipplo per raccordo rapido RCS

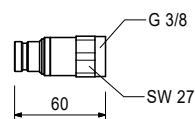

Art. n. Peso [kg]

Boccole per raccordi rapidi

110822	0,297	Boccola per raccordo rapido RCS
128993	0,280	Manicotto ISO 16028 DN10 R3/8IG

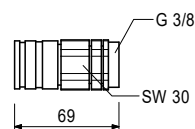
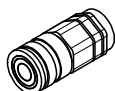

Art. n. Peso [kg]

129423	1,370	Elemento a T idr. 2SN-DN08-FF
--------	-------	--------------------------------------

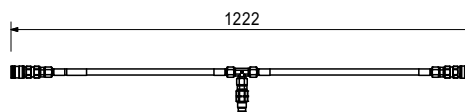
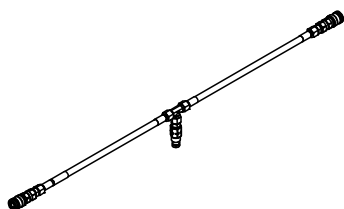

Comprende

- 1 pz. 128992 Perno ISO 16028 DN10 R3/8IG
- 2 pz. 128993 Manicotto ISO 16028 DN10 R3/8IG
- 3 pz. 051750 Racc.maschio perno X-GE12PSR-ED

Art. n. Peso [kg]

Connettori

051760	0,004	Ferma-cavo NT-240H
051758	0,100	Unità clip 319 PA
051759	0,050	Vite ISO 1207-M06x030-4.8-zinc.
051775	0,010	Rondella US

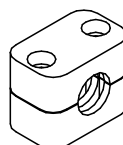
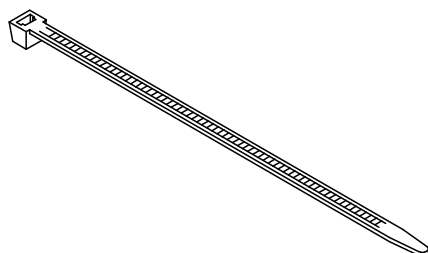

051758



051759



051775

Accessori cassaforma ACS



Art. n.	Peso [kg]	
110055	0,861	Piastrina trasversale rivest.

Per fissare la cassaforma alle travi di rinforzo mediante cilindri tiranti DW15.

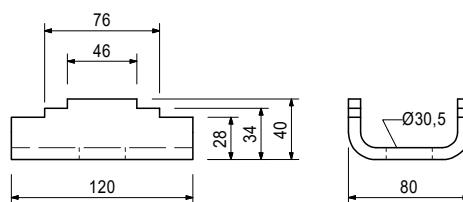
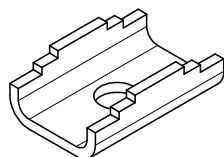

Accessori (non compresi)

030440	0,686	Dado a sfera DW15 zinc.
--------	-------	--------------------------------

Art. n.	Peso [kg]	
030440	0,686	Dado a sfera DW15 zinc.

Per l'ancoraggio orientabile con tirante DW15 o B15.

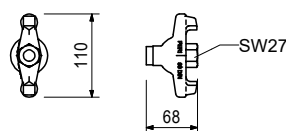

Art. n.	Peso [kg]	
722137	0,849	Piastrina trasversale 2 rivest.

Per fissare la cassaforma alle travi di rinforzo mediante cilindri tiranti DW15.

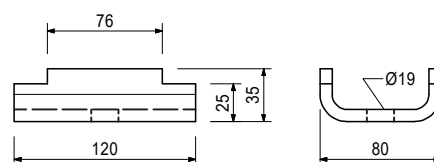
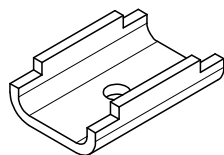

Accessori (non compresi)

030100	0,439	Dado ad alette DW15 zinc.
--------	-------	----------------------------------

Art. n.	Peso [kg]	
030100	0,439	Dado ad alette DW15 zinc.

Per l'ancoraggio con tirante DW15 e B15.

Note

Carico ammissibile 90 kN.

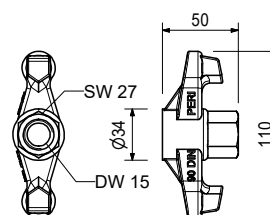
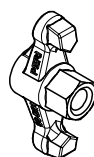

Accessori cassaforma ACS

PERI

Art. n. Peso [kg]

037150 0,641 **Cilindro tirante DW15**

Per il fissaggio di correnti SRZ alla trave di rinforzo.

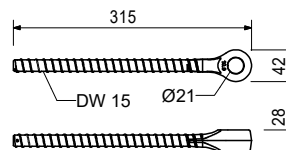
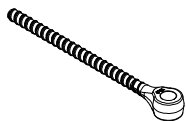

Accessori (non compresi)

037160	0,736	Perno Ø 20x205 mm
781053	0,065	Dado esag. ISO 7040-M20-8-zinc.
710226	0,340	Vite ISO 4014-M20x090-8.8-zinc.

Art. n. Peso [kg]

110059 2,840 **Staffa fissaggio corrente U100/U120**

Per il fissaggio di pannelli VARIO GT 24 a travi di rinforzo CB, SCS e corrente SRU.

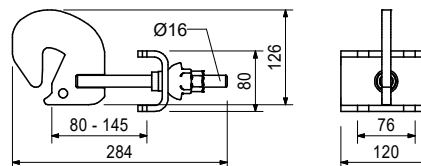
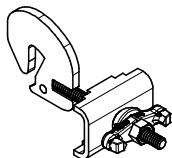

Comprende

- 1 pz. 110055 Piastrina trasversale rivest.
- 1 pz. 118260 Dado a sfera RD16 rivest.

Art. n. Peso [kg]

129720 8,040 **Staffa fissaggio corrente U100/U120 doppio.**

Per il fissaggio di pannelli VARIO GT 24 a travi di rinforzo CB, SCS, corrente SRU se l'ancoraggio avviene attraverso la trave di rinforzo.

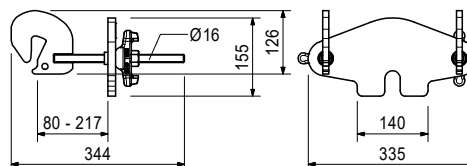
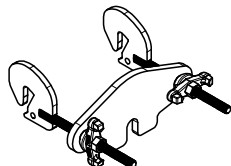

Comprende

- 2 pz. 118260 Dado a sfera RD16 rivest.

Art. n. Peso [kg]

023820 0,375 **Testa tirante a gancio DW15 zinc.**

Per il collegamento di accessori ai telai MAXIMO e TRIO. Filettatura DW15.

Note

Forza di trazione ammissibile 20,0 kN.

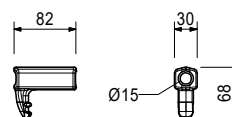

Accessori cassaforma ACS

Art. n.	Peso [kg]	
023650	0,769	Tirante a gancio DW 15x400 mm zinc.

Per il collegamento di accessori ai telai MAXIMO e TRIO. Filettatura DW15.

Note

Forza di trazione ammissibile 20,0 kN.

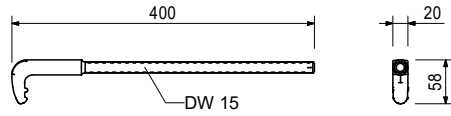
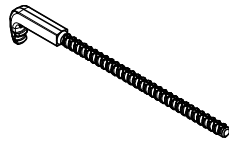

Art. n.	Peso [kg]	
057043	9,000	Carrello HTP 1000 kg tipo A

Per la sospensione mobile della cassaforma su profili in acciaio HEB, IPE o simili. Larghezza = 58-220 mm.

Note

Attenersi alle Istruzioni d'uso!

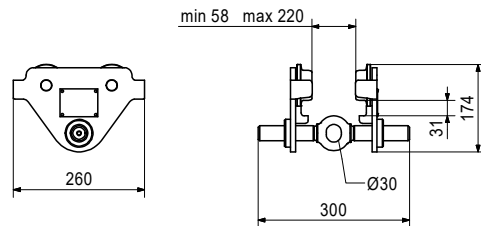
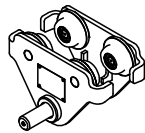

Art. n.	Peso [kg]	
057045	16,000	Carrello HTP 2000 kg tipo A

Per la sospensione mobile della cassaforma su profili in acciaio HEB, IPE o simili. Larghezza = 66-220 mm.

Note

Attenersi alle Istruzioni d'uso!

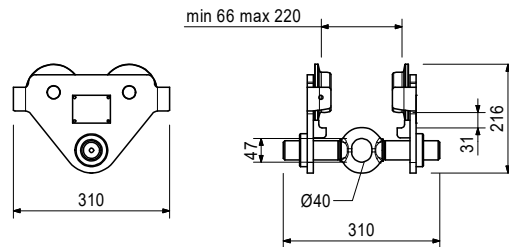
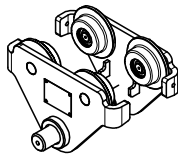

Accessori cassaforma ACS



Art. n. Peso [kg]

057046 19,300 **Carrello HTP 2000 kg tipo B**

Per la sospensione mobile della cassaforma su profili in acciaio HEB, IPE o simili.
Larghezza = 160-300 mm.

Note

Attenersi alle istruzioni d'uso.

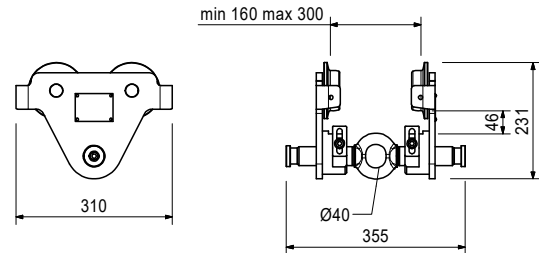
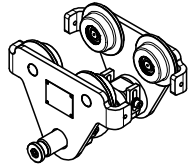

Art. n. Peso [kg]

057049 2,570 **Adattatore sospens. pannello ACS DW20**

Collegamento del Betomax 20 con il carrello HTP.

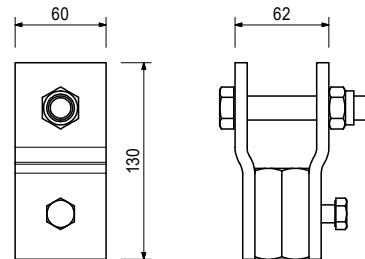
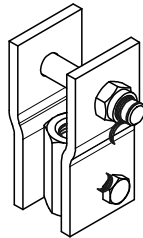

Comprende

- 1 pz. 721729 Dado esag. ISO 7040-M16x090-8.8-zinc.
- 1 pz. 070890 Vite ISO 4017- M16-8-zinc.
- 1 pz. 710266 Vite ISO 4014-M12x025-8.8-zinc.

Art. n. Peso [kg]

030580 0,371 **Dado esagonale DW20 SW36 60 mm saldabile**

Per l'ancoraggio con tirante DW20 e B20.

Note

Saldabile! Carico ammissibile 150 kN.

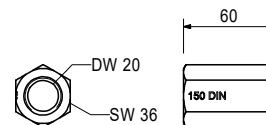
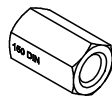

Art. n. Peso [kg]

030745 2,600 **Tirante B20 lunghezza spec.**

Note

Saldabile! Eventualmente considerare un'autorizzazione ufficiale! Forza di trazione ammissibile 150 kN.

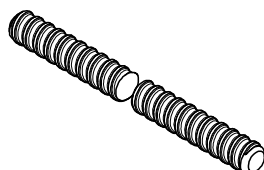

Accessori cassaforma ACS

Art. n. Peso [kg]

130616 0,670 **Anello di attacco Ø 16/Ø 19 mm 3,25 t dado esag.**

Per il fissaggio di carichi o il montaggio di elementi di cassaforma, carrelli HTP 2000 kg con tenditore a vite CB M20/DW15.

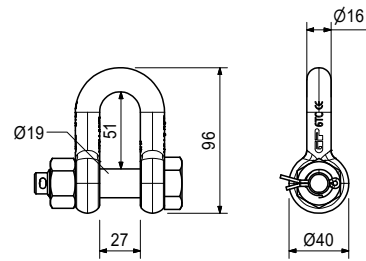
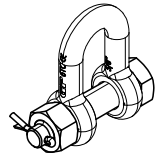

Art. n. Peso [kg]

116807 1,850 **Tenditore a vite CB Ø25-M20/DW15**

Per il tensionamento del tirante DW15.

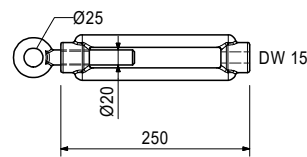
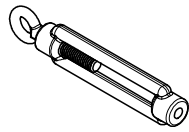

Comprende

- 1 pz. 711059 tenditore CB rivest.
- 1 pz. 711060 Golfare ad anello M20 sx. rivest.

Art. n. Peso [kg]

030070 0,222 **Dado esag. DW15 SW30 50 mm zinc.**

Per l'ancoraggio con tirante DW15 e B15.

Note

Saldabile!

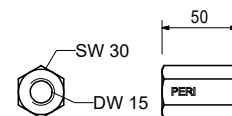

Art. n. Peso [kg]

030740 1,550 **Tirante B15 spec. Lunghezza**

Note

Saldabile! Rispettare i valori ammessi! Forza di trazione ammissibile 85 kN.

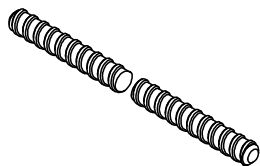

Accessori cassaforma ACS

PERI

Art. n.	Peso [kg]
057517	13,000 Argano 1,0 t

Per la sospensione della cassaforma ad altezza regolabile o per il sollevamento e abbassamento di carichi.

Note

Attenersi alle Istruzioni d'uso!
Altezza di sollevamento 2 m.
Catena manuale 3 m.

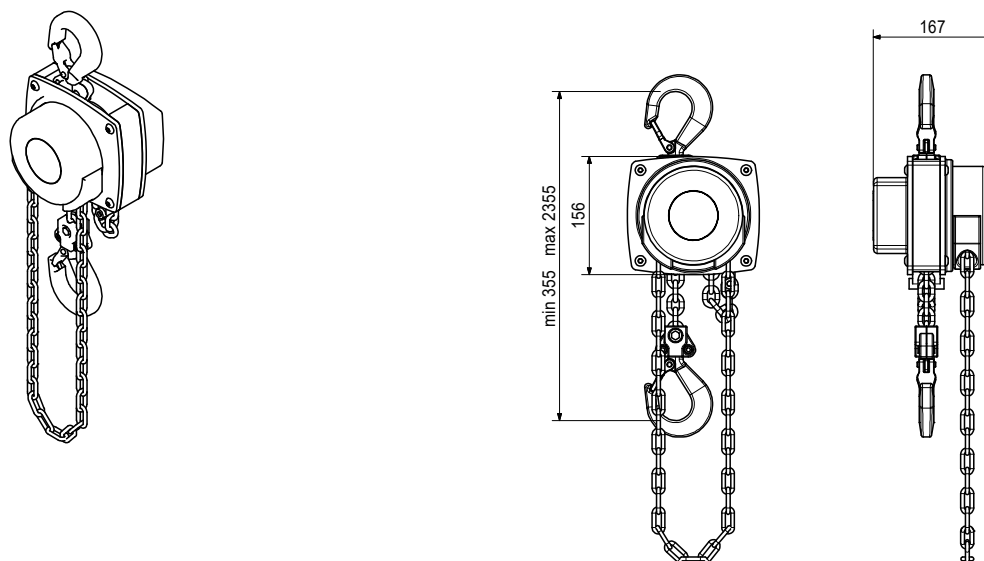

Art. n.	Peso [kg]
129981	20,000 Argano 2,0 t

Per la sospensione della cassaforma ad altezza regolabile o per il sollevamento e abbassamento di carichi.

Note

Attenersi alle Istruzioni d'uso!
Altezza di sollevamento 2 m.
Catena manuale 3 m.

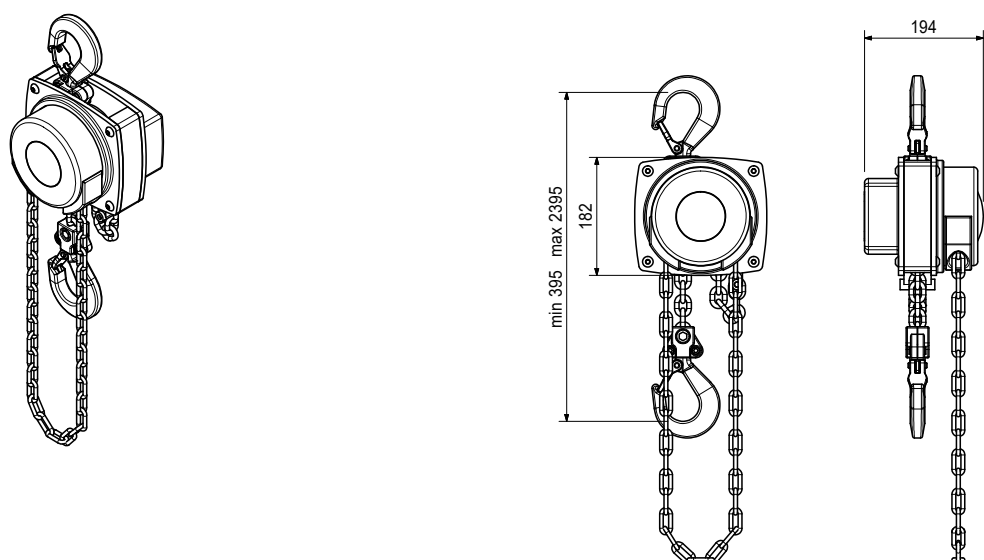

Accessori cassaforma ACS



Art. n.	Peso [kg]	
057050	4,450	Traversa di sospens. Tubo VARIO 53

Per il fissaggio di elementi VARIO GT 24.

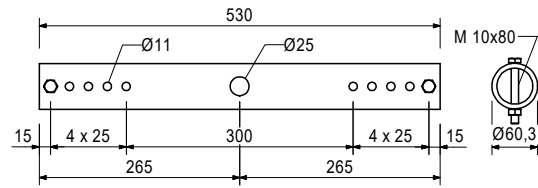
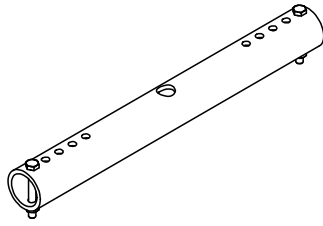

Accessori (non compresi)

057095	0,902	Inserto multistrato GT 24 ACS
125823	2,170	Sospensione cassaforma VARIO Ø 60
724812	0,656	Golfare ad anello M20/110 rivest.

Comprende

2 pz. 710593 Vite ISO 4014-M10x080-8.8-zinc.
2 pz. 710234 Dado esag. ISO 4032-M10-8-zinc.

Art. n.	Peso [kg]	
724812	0,656	Golfare ad anello M20x110 mm rivest.

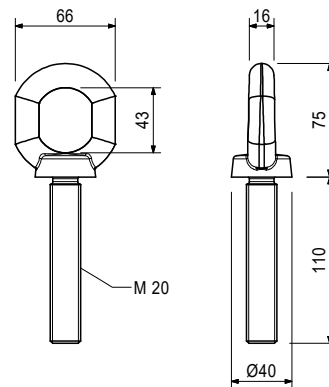
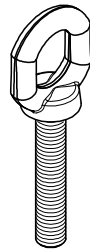

Accessori (non compresi)

781053	0,065	Dado esag. ISO 7040-M20-8-zinc.
113350	0,174	Rondella ISO 7094-20-100HV-zinc.

Accessori cassaforma ACS



Art. n.	Peso [kg]	
125823	2,170	Sospensione cassaforma VARIO Ø 60

Per il collegamento del tubo di sospensione VARIO 53 alle travi per casseforme GT 24.

Note

Per la capacità di carico ammissibile, fare riferimento alle informazioni per la progettazione PERI (su richiesta).
Almeno 2 pezzi per ogni punto di fissaggio.

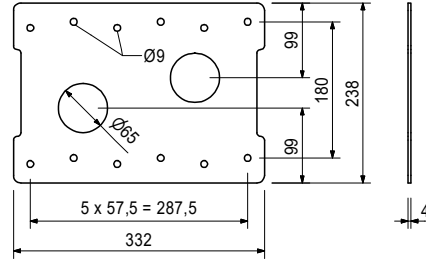
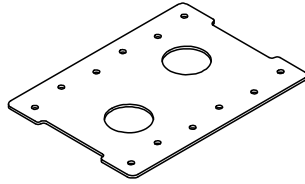

Accessori (non compresi)

024540	0,005	Vite per legno 6x40 SK-TX30 HPI
024470	0,008	Vite per legno 6x60 SK-TX30 HPI

Art. n.	Peso [kg]	
057095	0,902	Inserto multistrato GT 24 ACS

Finply, 21 mm.

Per traversa di sospensione Fissato con vite per legno 6x60 SK-TX30 HPI su entrambi i lati sui montanti del GT 24.

Note

Per la capacità di carico ammissibile, fare riferimento alle informazioni per la progettazione PERI (su richiesta).
Almeno 4 pezzi per ogni punto di fissaggio.

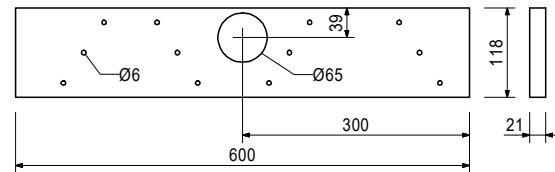
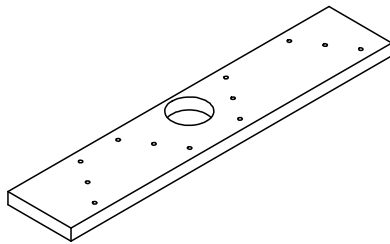

Accessori (non compresi)

024470	0,008	Vite per legno 6x60 SK-TX30 HPI
--------	-------	--

Accessori cassaforma ACS



Art. n.	Peso [kg]	
057076	3,060	Sospens. elemento angolare ACS

Per la sospensione di elementi angolari VARIO GT 24.

Note

Per la capacità di carico ammissibile, fare riferimento alle informazioni per la progettazione PERI (su richiesta).

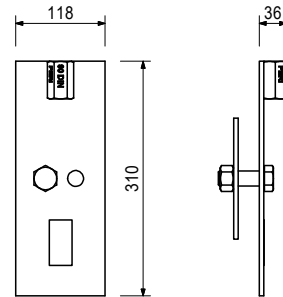
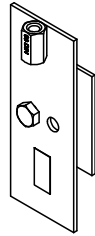

Comprende

- 1 pz. 057139 Vite ISO 4017-M20x060-8.8-zinc.
- 1 pz. 710334 Dado esag. ISO 4032-M20-8-zinc.

Art. n.	Peso [kg]	
125475	2,730	Piastra di sospensione ACS/TRIO 16x16

Per la sospensione di pannelli cassaforma TRIO

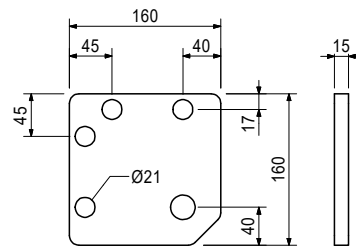
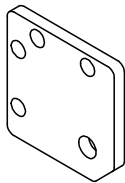

Accessori (non compresi)

024910	0,303	Vite ISO 4014-M20x100-8.8-zinc.
781053	0,065	Dado esag. ISO 7040-M20-8-zinc.
706454	0,017	Rondella ISO 7089-20-200HV-zinc.

Art. n.	Peso [kg]	
057077	16,800	Corrente ang. ESRZ 46/41.6

Per elementi angolari VARIO GT 24.

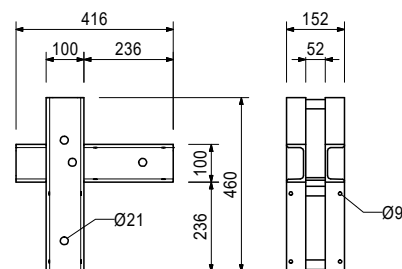
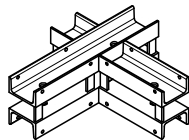

Accessori (non compresi)

057078	18,300	Giunto articolato a T 115-76
--------	--------	-------------------------------------

Accessori cassaforma ACS



Art. n.	Peso [kg]	
057078	18,300	Giunto articolato a T 115-76

Per il collegamento di elementi angolari VARIO GT 24.

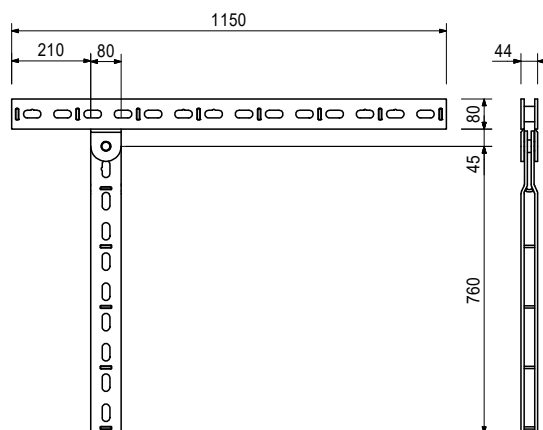
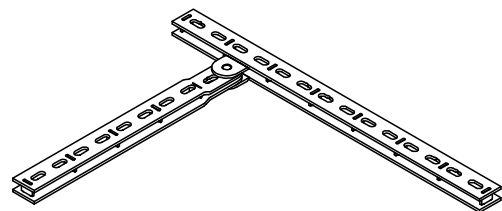

Accessori (non compresi)

037160	0,736	Perno Ø 20x205 mm
024240	0,805	Cuneo KZ resistente alla tensione

Art. n.	Peso [kg]	
123806	2,320	Tubo 40x40x4 mm 55

Per il serraggio di piastre di compensazione.

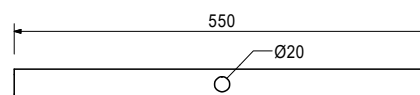
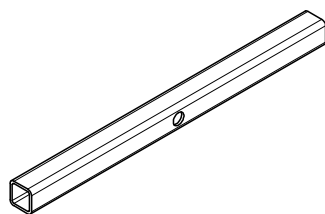

Art. n.	Peso [kg]		L [mm]
Correnti SRU U120			
103868	18,100	Corrente SRU 72 U120	722
103871	24,200	Corrente SRU 97 U120	972
103874	30,900	Corrente SRU 122 U120	1222
103877	38,100	Corrente SRU 147 U120	1472
103886	44,700	Corrente SRU 172 U120	1722
103889	52,000	Corrente SRU 197 U120	1972
103898	58,600	Corrente SRU 222 U120	2222
103892	65,600	Corrente SRU 247 U120	2472
103929	72,000	Corrente SRU 272 U120	2722
103903	81,000	Corrente SRU 297 U120	2972
103906	92,600	Corrente SRU 347 U120	3472
103915	106,000	Corrente SRU 397 U120	3972
103918	119,000	Corrente SRU 447 U120	4472
103922	135,000	Corrente SRU 497 U120	4972
103925	146,000	Corrente SRU 547 U120	5472
103928	159,000	Corrente SRU 597 U120	5972

Profilo corrente universale U120 utilizzato come corrente per casseforme a travi per pareti e per varie applicazioni speciali. Con distanziatori regolabili.

Note

Carico ammissibile: vedere tabelle di progettazione PERI.

SRU 120 $W_y = 121,4 \text{ cm}^3$, $I_y = 728 \text{ cm}^4$.

SRU 140 $W_y = 172,8 \text{ cm}^3$, $I_y = 1210 \text{ cm}^4$.

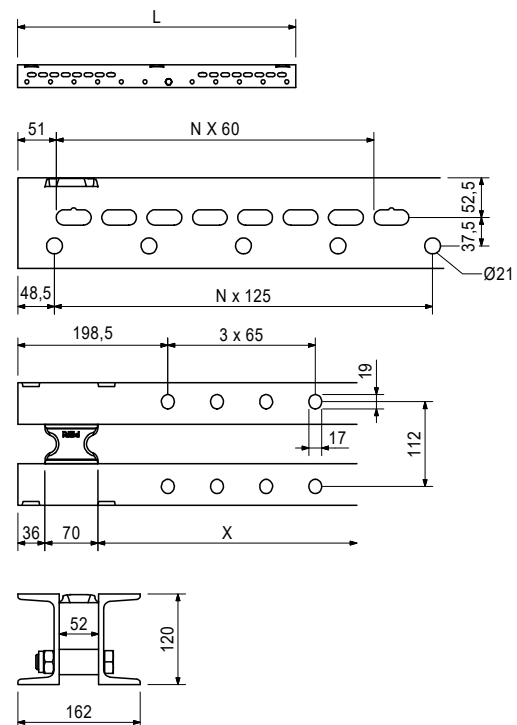
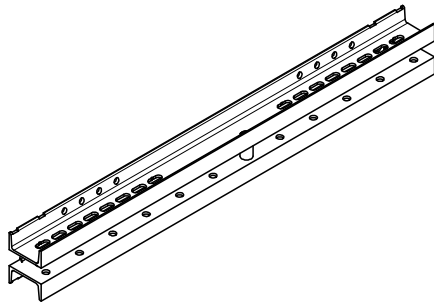

Accessori (non compresi)

135912	0,067	Distanziatore SRU
--------	-------	--------------------------

Accessori cassaforma ACS



Art. n.	Peso [kg]	
057869	4,740	Piastra predisposizione ACS 399 mm

Per l'installazione esatta dei coni di ripresa per supporto ancoraggio doppio sinistra, destra. Montata sulla cassaforma rivolta verso la struttura in calcestruzzo.

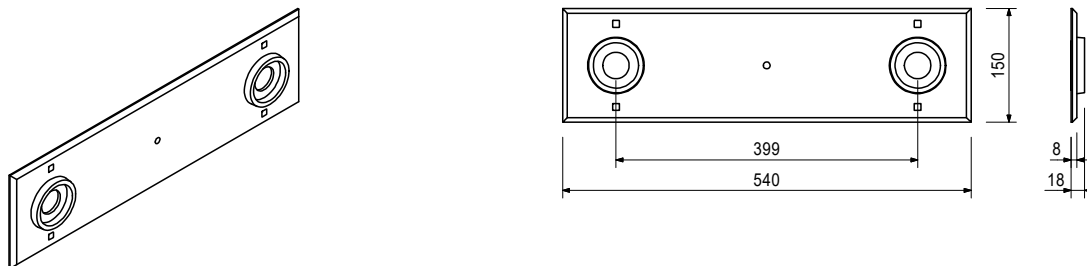

Accessori (non compresi)

710295	0,028	Vite DIN 603-M08x045-4.8-zinc. con dado
024470	0,008	Vite per legno 6x60 SK-TX30 HPI

Art. n.	Peso [kg]	
029450	0,339	Vite di avanzamento M30 zinc.

Per il fissaggio del sistema di ancoraggio M30 se il manto pannello multistrato viene perforato.



Accessori (non compresi)

029380	0,184	Piastra di posizion. ancoraggio M30 zinc.
--------	-------	--

Art. n.	Peso [kg]		L [mm]
029420	0,590	Vite ISO 4017-M30x070-8.8-zinc.	70

Alternativa alla vite laterale M30 zincata. Numero articolo: 029450



Art. n.	Peso [kg]	
029380	0,184	Piastra di posizion. ancoraggio M30 zinc.

Per il fissaggio del sistema di ancoraggio M30 se il manto pannello multistrato viene perforato.



Accessori (non compresi)

029440	0,005	Vite esag. per legno 6x20 DIN 571-zinc.
--------	-------	--

Accessori cassaforma ACS

Art. n.	Peso [kg]	
026450	0,214	Piastrina di predispos. ancoraggio con vite M30 zinc.

Per il fissaggio del sistema di ancoraggio M30 se il manto pannello multistrato non viene perforato.

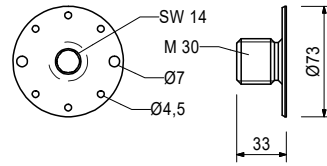

Accessori (non compresi)

027212	0,445	Chiave a esag. interno SW14 lunga
710312	0,005	Chiodo 3,0x80 mm

Art. n.	Peso [kg]	
030300	0,002	Tappo Ø 20-24 mm

Per sigillare i fori inutilizzati da Ø 20 mm a Ø 24 mm.

Note

Confezione da 250 pezzi.

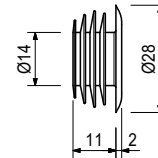
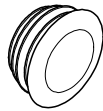

Art. n.	Peso [kg]	
057094	0,004	Tappo SFL 38x1-3

Per chiudere fori di ancoraggio da Ø 32 mm a Ø 36 mm.

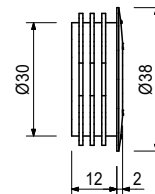
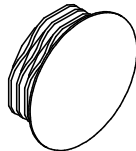

Art. n.	Peso [kg]	
101706	1,230	Profilo coprigiunto per casseforme 21/40 mm 300

In materiale plastico per facilitare il disarmo nei vani chiusi.

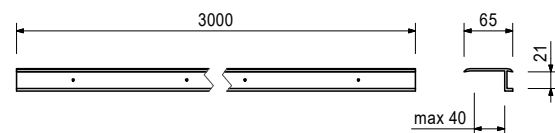
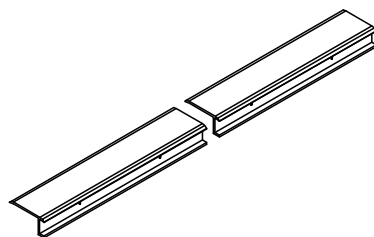

Art. n.	Peso [kg]	
126088	4,390	Supporto montante parapetto Multi

Per il fissaggio del montante parapetto di chiusura su travi GT 24, VT 20 o KH 80/160. Fissaggio dei montanti parapetto con bulloni esagonali M20.

Note

- Compatibili con
- Montante parapetto RCS 226 art. n.: 109720
- Montante parapetto RCS/SRU 184 art. n.: 114328
- Tubi di impalcatura verticali
- Montante parapetto speciale QR 50x50

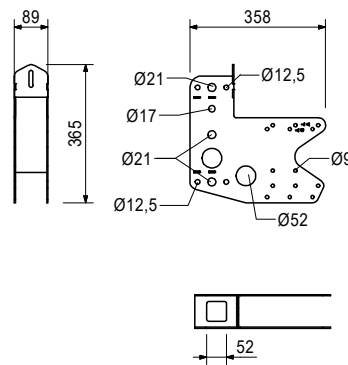
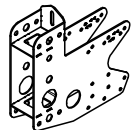

Accessori (non compresi)

710285	0,050	Vite ISO 4014-M08-100-8.8 zinc.
024090	0,005	Dado autopulente M8 rivest.
024470	0,008	Vite per legno 6x60 SK-TX30 HPI

Art. n.	Peso [kg]	
109720	26,600	Montante parapetto RCS 226

Per il montaggio del parapetto sulla piattaforma principale con casseforme impalcature RCS o sul supporto montante parapetto Multi.

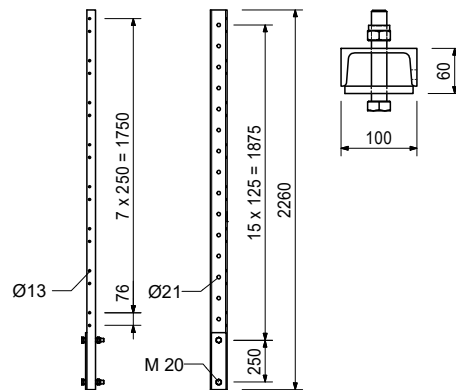

Accessori (non compresi)

110296	0,220	Cavallotto A64 DIN 3570-M12-zinc.
710330	0,017	Dado esag. ISO 4032-M12-8-zinc.
710709	0,036	Vite DIN 603-M08-065-4.8-zinc.
780354	0,002	Rondella ISO 7089-08-200HV-zinc.
057345	0,010	Rondella 9 mm DIN 434 zinc.

Comprende

- 2 pz. 104477 Vite ISO 4014-M20x120-8.8-zinc.
- 2 pz. 781053 Dado esag. ISO 7040-M20-8-zinc.

Accessori generali ACS



Art. n.	Peso [kg]	
114328	16,600	Montante parapetto RCS/SRU 184

Per il montaggio del parapetto sulla trave per piattaforma RCS/SRU o sul supporto montante parapetto Multi.

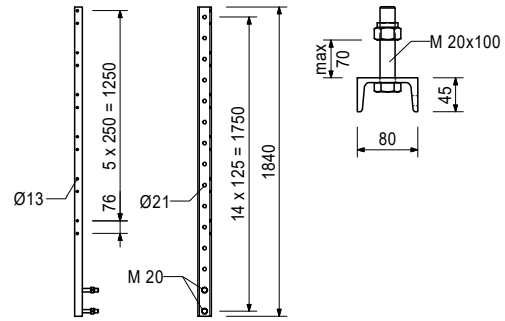

Accessori (non compresi)

110296	0,220	Cavallotto A64 DIN 3570-M12-zinc.
710330	0,017	Dado esag. ISO 4032-M12-8-zinc.
710709	0,036	Vite DIN 603-M08-065-4.8-zinc.
780354	0,002	Rondella ISO 7089-08-200HV-zinc.
057345	0,010	Rondella 9 mm DIN 434 zinc.

Comprende

2 pz. 114727 vite ISO 4017-M20x100-8-8-zinc.
2 pz. 781053 Dado esag. ISO 7040-M20-8-zinc.

Art. n.	Peso [kg]	
110296	0,220	Cavallotto A64 DIN 3570-M12-zinc.

Per il montaggio di tubi di impalcatura sui montanti parapetto RCS.

Note

Misura chiave SW27.

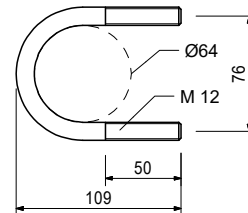
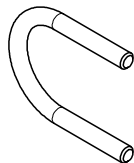

Accessori (non compresi)

710330	0,017	Dado esag. ISO 4032-M12-8-zinc.
--------	-------	--

Accessori generali ACS



Art. n.	Peso [kg]		L [mm]
Tubi di impalcatura 48,3x3,2 mm zinc.			
026417	0,000	Costo taglio tubi di impalcatura	1
026411	3,550	Tubo di impalcatura 48,3x3,2 mm 1m zinc.	1000
026412	7,100	Tubo di impalcatura 48,3x3,2 mm 2m zinc.	2000
026413	10,650	Tubo di impalcatura 48,3x3,2 mm 3m zinc.	3000
026414	14,200	Tubo di impalcatura 48,3x3,2 mm 4m zinc.	4000
026419	17,750	Tubo di impalcatura 48,3x3,2 mm 5m zinc.	5000
026418	21,600	Tubo di impalcatura 48,3x3,2 mm 6m zinc.	6000
026415	3,550	Tubi di impalcatura 48,3x3,2 mm m lineare zinc.	1000

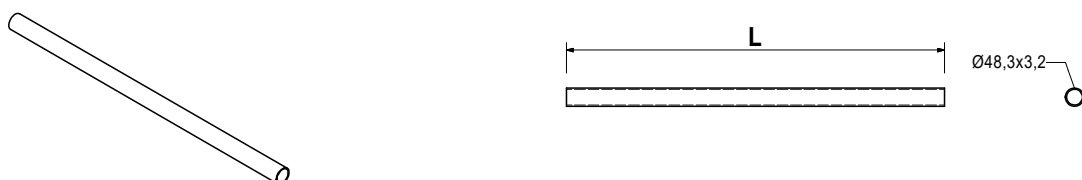

Art. n.	Peso [kg]	
019040	6,480	Montante parapetto PD8

Con funzione di parapetto per sistemi diversi. Avvitato sulla sottostruttura.



Art. n.	Peso [kg]	
117325	4,270	Montante parapetto PP

Per il fissaggio dei grigliati di protezione laterale.

Note

Distanza massima dei montanti parapetto con grigliati di protezione laterale: PMB 260 max. 2,4 m.



Accessori generali ACS

Art. n. Peso [kg]

129724 0,817 **Connettore trasversale GT 24/GT 24**

Per il collegamento di travi di cassaforma GT 24 incrociate.

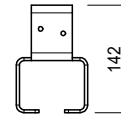
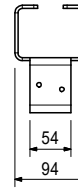
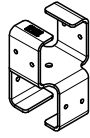

Accessori (non compresi)

024540 0,005 **Vite per legno 6x40 SK-TX30 HPI**

024470 0,008 **Vite per legno 6x60 SK-TX30 HPI**

Art. n. Peso [kg]

129722 0,746 **Connettore trasversale GT 24/VT 20**

Per collegare una trave GT 24 a una trave VT 20 incrociata.

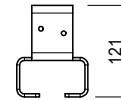
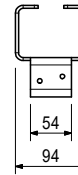
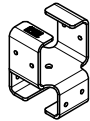

Accessori (non compresi)

024540 0,005 **Vite per legno 6x40 SK-TX30 HPI**

024470 0,008 **Vite per legno 6x60 SK-TX30 HPI**

Art. n. Peso [kg]

129817 0,675 **Connettore trasversale VT 20/VT 20**

Per il collegamento di travi VT 20 incrociate.

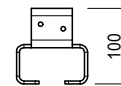
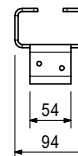
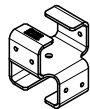

Accessori (non compresi)

024540 0,005 **Vite per legno 6x40 SK-TX30 HPI**

024470 0,008 **Vite per legno 6x60 SK-TX30 HPI**

Art. n.	Peso [kg]		L [mm]
Travi GT 24			
075100	5,300	Trave GT 24 90	918
075120	7,100	Trave GT 24 120	1214
075150	8,900	Trave GT 24 150	1510
075180	10,600	Trave GT 24 180	1806
075210	12,400	Trave GT 24 210	2102
075240	14,200	Trave GT 24 240	2398
075270	15,900	Trave GT 24 270	2694
075300	17,700	Trave GT 24 300	2990
075330	19,500	Trave GT 24 330	3286
075360	21,200	Trave GT 24 360	3582
075390	23,000	Trave GT 24 390	3878
075420	24,800	Trave GT 24 420	4174
075450	26,600	Trave GT 24 450	4470
075480	28,300	Trave GT 24 480	4766
075510	30,100	Trave GT 24 510	5062
075540	31,900	Trave GT 24 540	5358
075570	33,600	Trave GT 24 570	5654
075600	35,400	Trave GT 24 600	5950

Trave di cassaforma universale in legno.

Note

Su richiesta sono fornibili lunghezze speciali oltre 6 m.

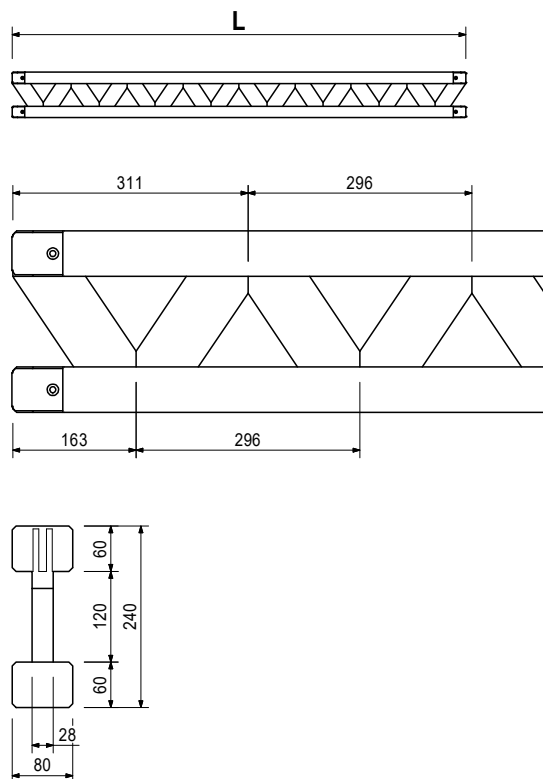
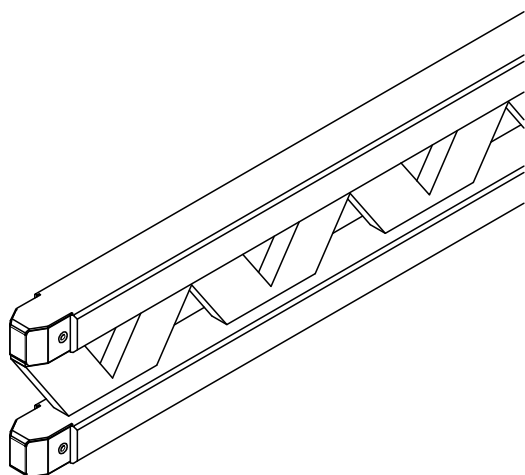

Accessori generali ACS



Art. n.	Peso [kg]	
123478	0,255	Connettore angolare 90x90x65 mm

Per molteplici connessioni di elementi in legno.

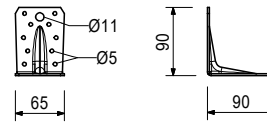

Accessori (non compresi)

129711	0,010	Vite per legno 6x20 HRK-TX30 HSX
024550	0,005	Vite per legno 8x20 SK-TX30 HSX

Art. n.	Peso [kg]	
018290	0,098	Connettore lamiera preforata zinc.

Per varie connessioni di elementi in legno.

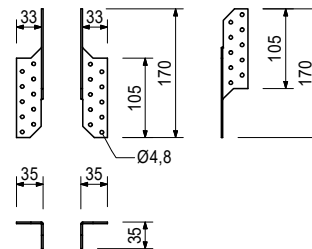
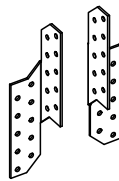

Accessori (non compresi)

018280	1,000	Chiodo a doppia testa
--------	-------	------------------------------

Art. n.	Peso [kg]	
070030	0,015	Conn. piastra Ø 50/12 mm singolo

Per rafforzare il fissaggio del legno e per altre connessioni tra legno e acciaio.

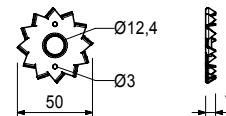
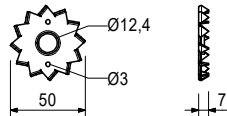

Art. n.	Peso [kg]	
110289	4,260	Angolare a L RCS 120x120x200 mm

Per il fissaggio dei montanti parapetto terminali sull'impalcato.

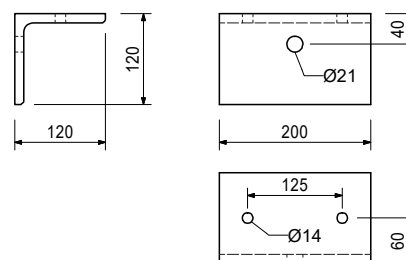
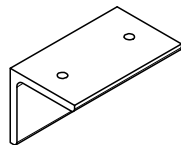

Accessori (non compresi)

131404	1,080	Giunto a vite-2 HT B Ø 48 mm M20
--------	-------	---

Accessori generali ACS

Art. n.	Peso [kg]	
027110	11,000	Mensola GB80

Per il montaggio di un'impalcatura di servizio e di getto con trave GT 24.

Note

Carico ammissibile 150 kg/m².
Larghezza massima di influenza 1,25 m.

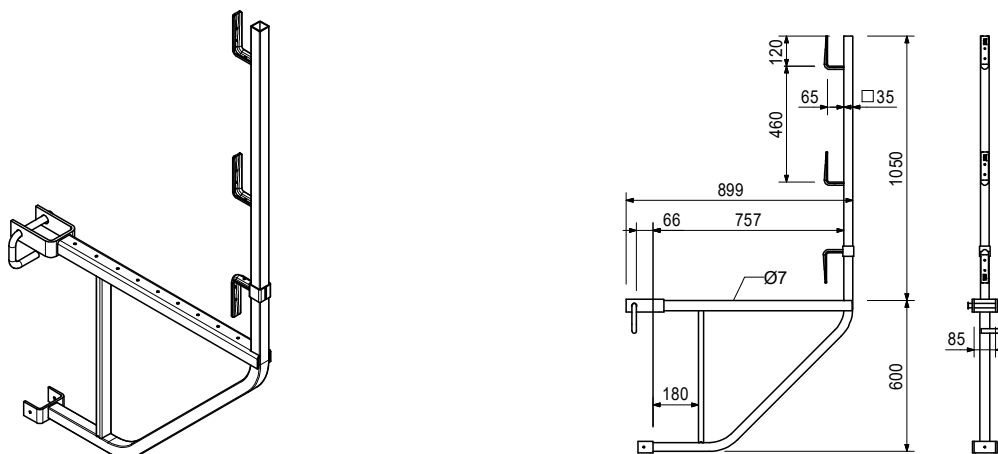

Art. n.	Peso [kg]	
		Mensole TRG
023670	12,500	Mensola TRG 80
023680	16,600	Mensola TRG 120

Per il montaggio di un'impalcatura di servizio e di getto con MAXIMO e TRIO. Montate su montanti orizzontali e verticali.

Note

Carico ammissibile 150 kg/m² con larghezza massima di influenza 1,35 m.

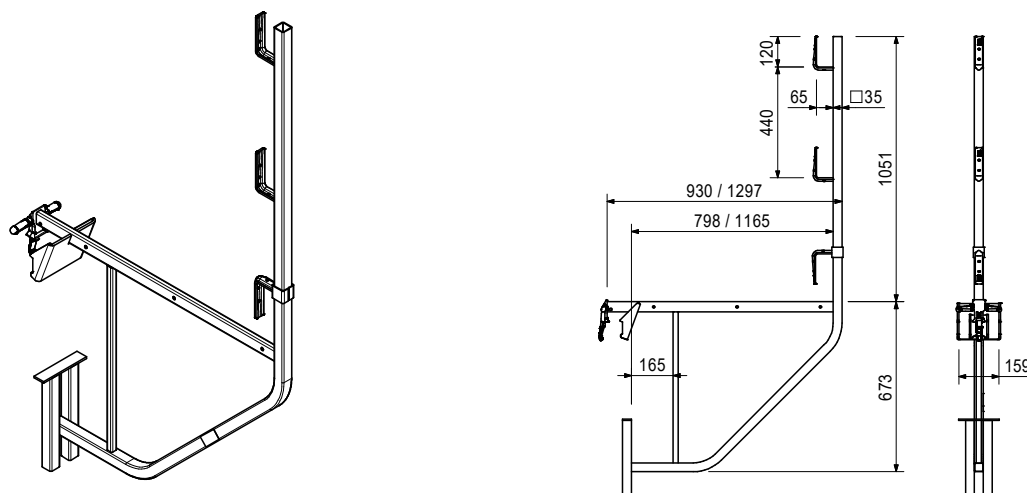

Accessori generali ACS

PERI

Art. n. Peso [kg]

065066 14,800 **Telaio parapetto di chiusura 55**

Parapetto di chiusura per il fissaggio su tutte le piattaforme di impalcature e sistemi di ripresa PERI.

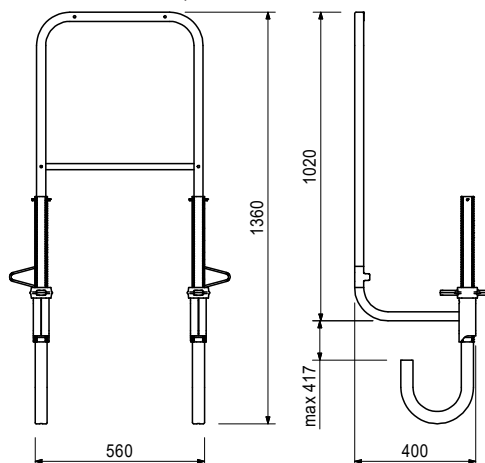
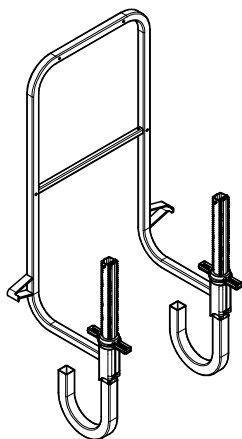

Art. n. Peso [kg]

126431 12,300 **Botola-2 RCS 55x60 ripiegabile**

Botola a chiusura automatica per accesso scala. Dimensioni apertura ca. 55x60 cm.
La scala viene fissata con bulloni o agganciata.

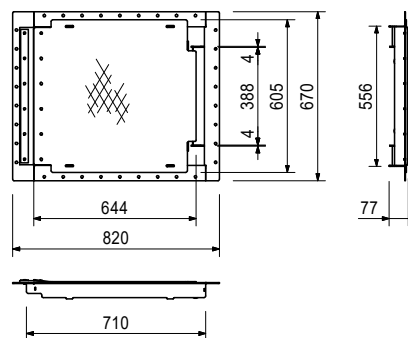
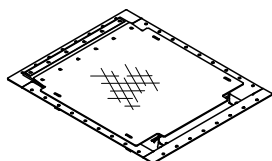

Accessori (non compresi)

710224 0,047 **Vite ISO 4017-M12x040-8.8-zinc.**
710381 0,017 **Dado esag. ISO 7040-M12-8-zinc.**

Comprende

1 pz. 126785 Cerniera botola RCS
12 pz. 108647 Rivetto ISO 15979-5,0x20-ST/ST
2 pz. 022230 Inserto a molla 5/1 zinc.

Accessori generali ACS

PERI

Art. n. Peso [kg]

051430 37,900 **Botola scorrevole**

Botola senza chiusura automatica per accesso scala. Dimensioni apertura ca. 73x55 cm. La scala viene fissata con bulloni.

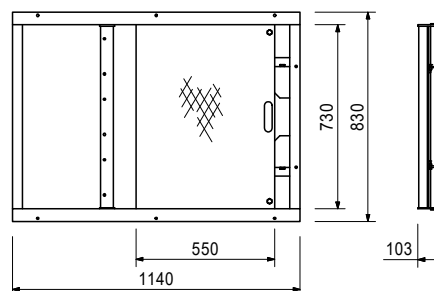
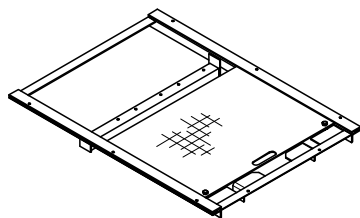

Comprende

4 pz. 710266 Vite ISO 4017-M12x025-8.8-zinc.
4 pz. 710381 Dado esag. ISO 7040-M12-8-zinc.

Art. n. Peso [kg]

051410 11,700 **Scala 180/6**

Per l'accesso ai sistemi di cassaforma PERI.

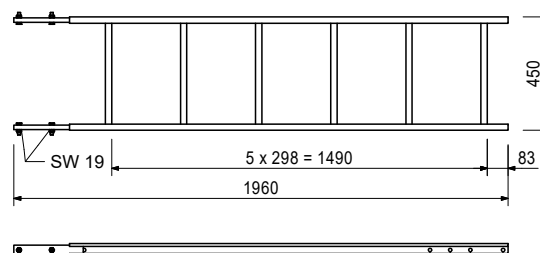
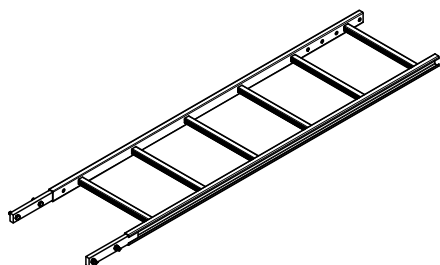

Comprende

4 pz. 710224 Vite ISO 4017-M12x040-8.8-zinc.
4 pz. 710381 Dado esag. ISO 7040-M12-8-zinc.

Art. n. Peso [kg]

051420 12,800 **Scala 220/6**

Utilizzata come accesso ai sistemi di casseforme PERI.

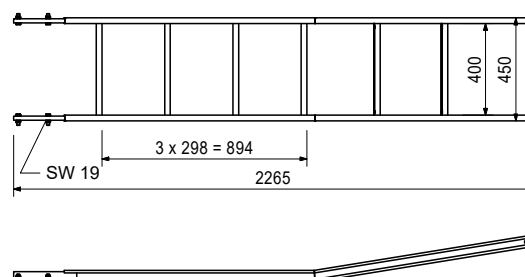
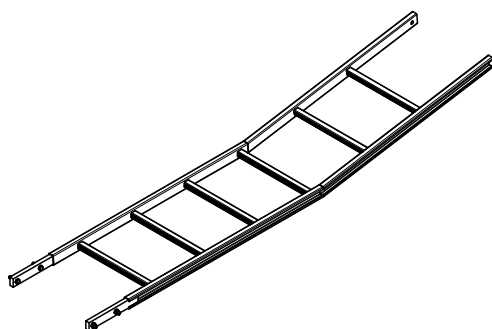

Comprende

4 pz. 710224 Vite ISO 4017-M12x040-8.8-zinc.
4 pz. 710381 Dado esag. ISO 7040-M12-8-zinc.

Accessori generali ACS

PERI

Art. n. Peso [kg]

103724 10,400 **Scala terminale 180/2, attacco**

Utilizzata come accesso ai sistemi di casseforme PERI.

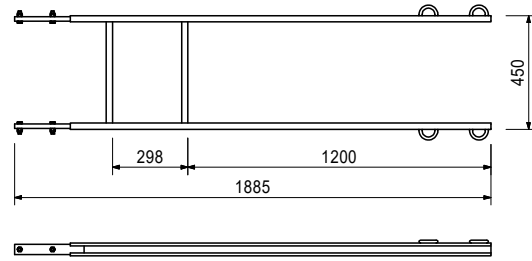
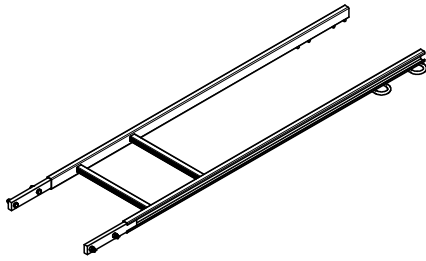

Comprende

- 4 pz. 710224 Vite ISO 4017-M12x040-8.8-zinc.
- 4 pz. 710381 Dado esag. ISO 7040-M12-8-zinc.

Art. n. Peso [kg]

109105 5,070 **Base scala 30 zinc.**

Per il fissaggio orizzontale di scale sull'impalcato delle piattaforme.

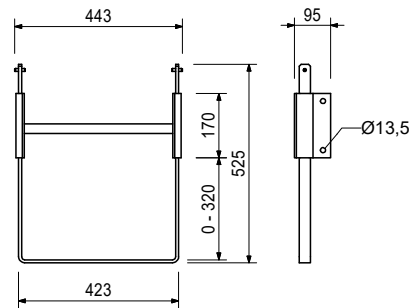
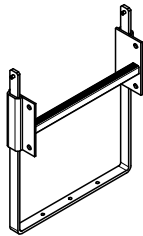

Art. n. Peso [kg]

051460 2,180 **Base scala zinc.**

Utilizzata come attacco alla base della scala e per assicurare le scale in modo che non scivolino sugli impalcati.

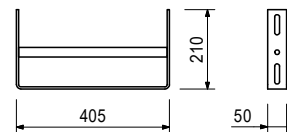
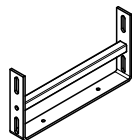

Art. n. Peso [kg]

103718 0,684 **Gancio scala**

Per la regolazione della scala inferiore. Da usare sempre a coppie.

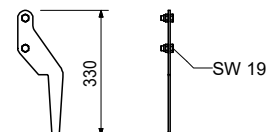

Comprende

- 2 pz. 710266 Vite ISO 4017-M12x025-8.8-zinc.
- 2 pz. 710381 Dado esag. ISO 7040-M12-8-zinc.

Art. n. Peso [kg]

Gabbie di sicurezza per scala

104132	15,600	Gabbia di sicurezza per scala 75
051450	25,200	Gabbia di sicurezza per scala 150

Gabbia per scala per accesso scala PERI.

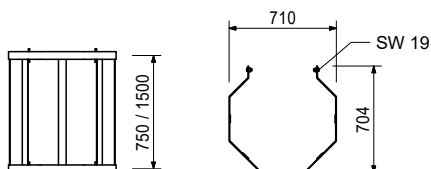
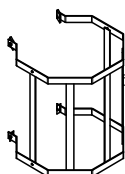

Comprende

- 4 pz. 710266 Vite ISO 4017-M12x025-8.8-zinc.
- 4 pz. 701763 Piastra di serraggio FL 25x10x90 mm

Art. n. Peso [kg]

111165	6,260	Connettore scala VARIO regol.
--------	-------	--------------------------------------

Per il collegamento delle scale ai correnti SRZ e SRU e profilo U100-U120.

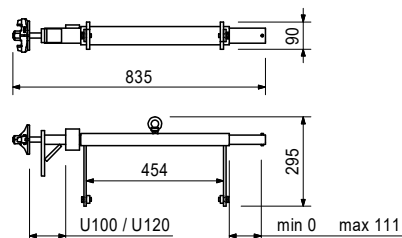
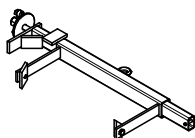

Comprende

- 2 pz. 710266 Vite ISO 4017-M12x025-8.8-zinc.
- 2 pz. 701763 Piastra di serraggio FL 25x10x90 mm

Art. n. Peso [kg]

Art. n.	Peso [kg]	Viti ISO 4014-8.8 zinc.	L [mm]
710285	0,050	Vite ISO 4014-M08-100-8.8 zinc.	100
101949	0,015	Vite ISO 4014-M08x030-8.8-zinc.	30
710220	0,087	Vite ISO 4014-M12x080-8.8-zinc.	80
711078	0,360	Vite ISO 4014-M20x130-8.8-zinc.	130
113766	0,518	Vite ISO 4014-M20x180-8.8-zinc.	180

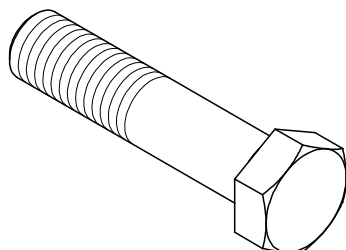

Accessori generali ACS



Art. n.	Peso [kg]		L [mm]
710224	0,047	Vite ISO 4017-M12x040-8.8-zinc.	40

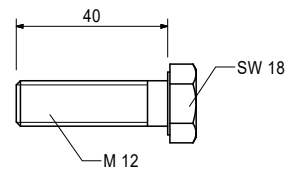
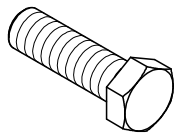

Art. n.	Peso [kg]		L [mm]
070100	0,132	Vite ISO 4016-M12x120-4.6-zinc. con dado	120

Per l'uso con carichi ridotti; dado incluso.

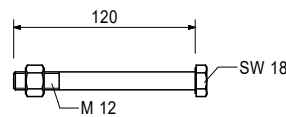
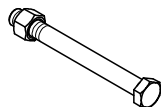

Art. n.	Peso [kg]		L [mm]
123844	0,130	Vite ISO 4017-M20x035-8.8-zinc.	35

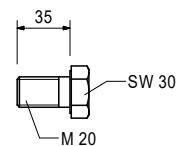

Art. n.	Peso [kg]		L [mm]
024900	0,255	Vite ISO 4014-M20x080-8.8-zinc.	80

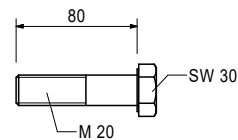
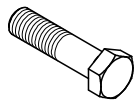

Art. n.	Peso [kg]		
051728	0,800	Vite ISO 4762-M30x110-10.9	

Per fissare il dispositivo di sospensione ACS, il dispositivo di sospensione-2 ACS e il tubo di ancoraggio ACS destro o sinistro al cono di ripresa-2 M30/DW20 o cono a vite M30/DW26

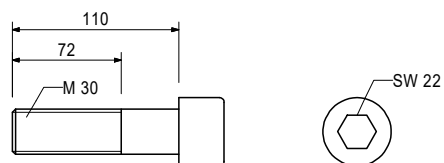
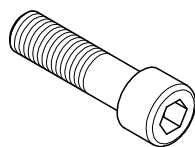

Accessori generali ACS



Art. n.	Peso [kg]		L [mm]
Set HV M20-10.9			
057021	0,370	Set HV M20x75-10.9	75
123839	0,440	Set HV M20x90-10.9	90

Per collegamenti con bulloni ad alta tensione.

Note

DIN EN 14 399-4.
 l = 75: A = 40-45 mm
 l = 90: A = 55-60 mm

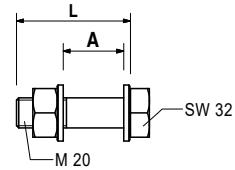
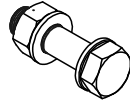

Art. n.	Peso [kg]	
711071	0,004	Dado esag. ISO 7040-M08-8-zinc.

Autobloccante.

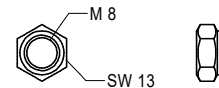
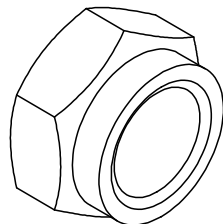

Art. n.	Peso [kg]	
104526	0,017	Dado esag. ISO 4032-M12-8

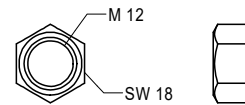

Art. n.	Peso [kg]	
710381	0,017	Dado esag. ISO 7040-M12-8-zinc.

Autobloccante.

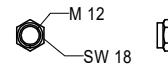

Art. n.	Peso [kg]	
781053	0,065	Dado esag. ISO 7040-M20-8-zinc.

Autobloccante.

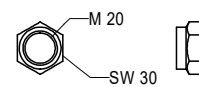

Art. n.	Peso [kg]	
130341	0,063	Dado esag. ISO 7042-M20-8-galv

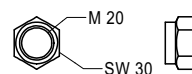

Art. n.	Peso [kg]	
780354	0,002	Rondella ISO 7089-08-200HV-zinc.

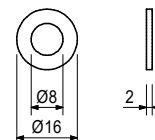
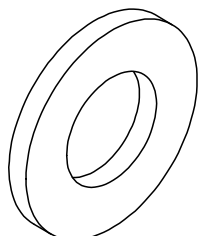

Art. n.	Peso [kg]	
710342	0,007	Rondella ISO 7093-1-08-200HV-zinc.

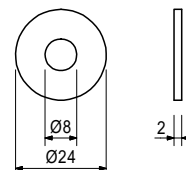

Art. n.	Peso [kg]	
722356	0,002	Rondella ISO 7090-08-200HV

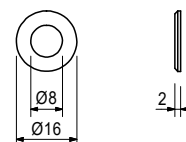

Art. n.	Peso [kg]	
113347	0,013	Rondella ISO 7094-08-100HV-zinc.

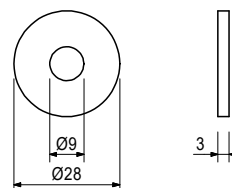

Art. n.	Peso [kg]	
113348	0,043	Rondella ISO 7094-12-100HV-zinc.

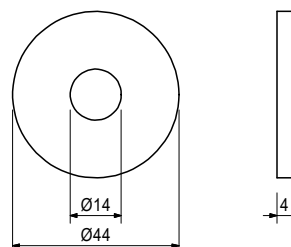
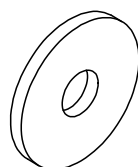

Accessori generali ACS



Art. n.	Peso [kg]	
750350	0,027	Rondella ISO 7093-1-12-200HV-zinc.

Corrisponde alla vecchia norma DIN 9021. Con ampia area di appoggio.



Art. n.	Peso [kg]	
725574	0,009	Rondella ISO 7089-14-200HV-zinc.



Art. n.	Peso [kg]	
129975	0,210	Rondella ISO 7094-24-100HV-zinc.



Art. n.	Peso [kg]	
706454	0,017	Rondella ISO 7089-20-200HV-zinc.



Art. n.	Peso [kg]	
123845	0,057	Rondella a U DIN 6918-21-zinc.

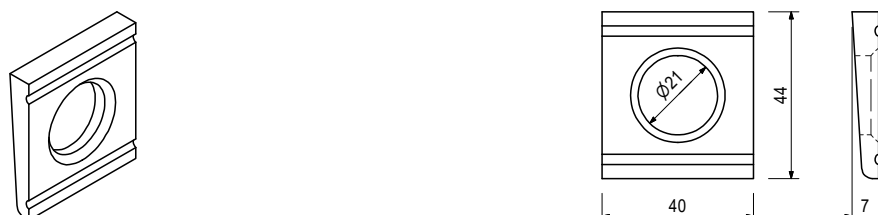

Accessori generali ACS



Art. n.	Peso [kg]	
710880	0,032	Rondella DIN 434-18-zinc.

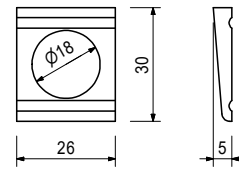
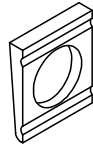

Art. n.	Peso [kg]		L [mm]
---------	-----------	--	--------

Viti esag. per legno DIN 571-zinc.

029440	0,005	Vite esag. per legno 6x20 DIN 571-zinc.	20
024270	0,023	Vite esag. per legno 8x60 DIN 571-zinc.	60

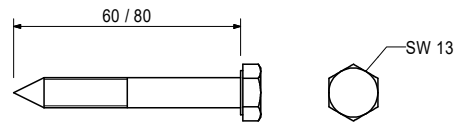
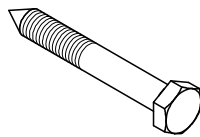

Art. n.	Peso [kg]		L [mm]
---------	-----------	--	--------

Viti per legno SK-TX30 HPI

024540	0,005	Vite per legno 6x40 SK-TX30 HPI	40
024470	0,008	Vite per legno 6x60 SK-TX30 HPI	60
024690	0,008	Vite per legno 6x80 SK-TX30 HPI	80

Per punte vite Torx TX30. Autoforante.

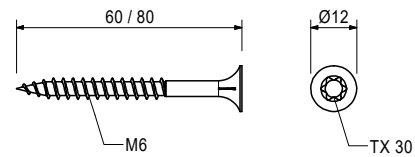
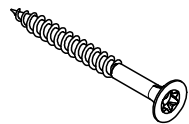

Art. n.	Peso [kg]		L [mm]
---------	-----------	--	--------

024950	0,012	Vite per legno 6x100 SK-TX30 HSX	100
--------	-------	---	-----

Per stelo vite Torx TX30. Autoforante.

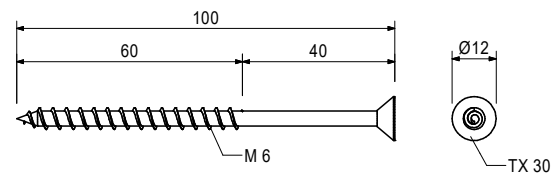
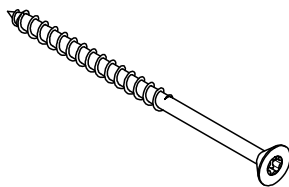

Art. n.	Peso [kg]		L [mm]
---------	-----------	--	--------

111437	0,004	Vite per legno 5x20 SK-TX25 HSX	20
--------	-------	--	----

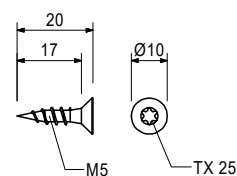

Art. n.	Peso [kg]		B [mm]	L [mm]
Viti DIN 603-M08-4.8-zinc. con dado				
710709	0,036	Vite DIN 603-M08-065-4.8-zinc. con dado	22	65
710295	0,028	Vite DIN 603-M08x045-4.8-zinc. con dado	22	45
710326	0,030	Vite DIN 603-M08x060-4.8-galv con dado	22	60
024140	0,033	Vite DIN 603-M08x070-4.8-zinc. con dado	58	70
710240	0,050	Vite DIN 603-M08x100-4.8-zinc. con dado	80	100
024390	0,090	Vite DIN 603-M08x200-4.8-zinc. con dado	150	200

Con dado.

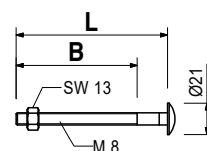

Art. n.	Peso [kg]	
710312	0,005	Chiodo 3,0x80 mm

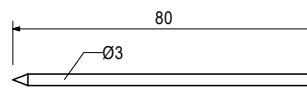
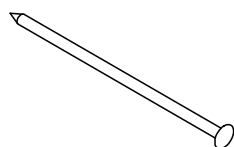

Art. n.	Peso [kg]	
018280	1,000	Chiodo a doppia testa

Note

Confezione: scatola da 1000 pezzi.

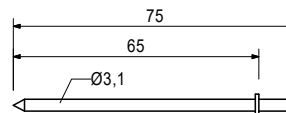
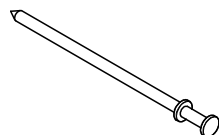

Art. n.	Peso [kg]	
037160	0,736	Perno Ø 20x205 mm

Per vari e altri collegamenti.

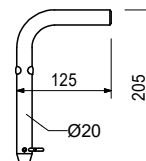

Comprende

1 pz. 018060 Inserto a molla 4/1 zinc.

Accessori generali ACS



Art. n.	Peso [kg]	
105400	0,330	Perno Ø 20x140 mm zinc.

Per vari tipi di connessioni.

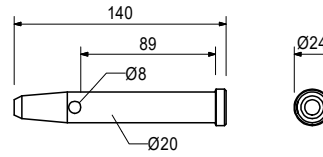
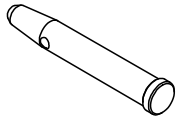

Accessori (non compresi)

018060	0,014	Inserto a molla 4/1 zinc.
--------	-------	----------------------------------

Art. n.	Peso [kg]	
018060	0,014	Inserto a molla 4/1 zinc.



Art. n.	Peso [kg]	
022230	0,033	Inserto a molla 5/1 zinc.



Art. n.	Peso [kg]	
127320	158,000	Traversa di sollevamento 9 t

Per la movimentazione di unità di ripresa.

Note

Attenersi alle istruzioni d'uso.
Capacità di carico ammissibile 9 t.

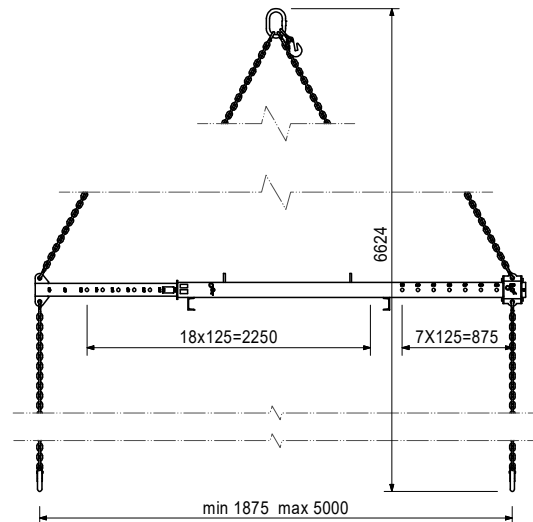
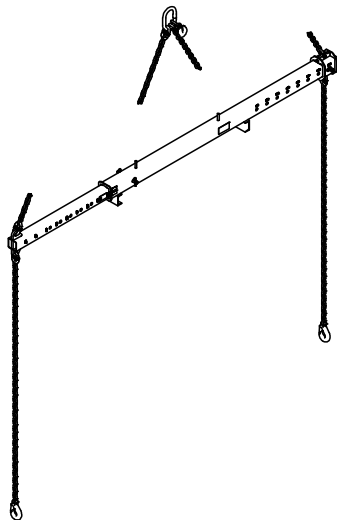

Comprende

- 1 pz. 112865 Perno di bloccaggio Ø 25x180 mm rivest.
- 1 pz. 022230 Inserto a molla 5/1 zinc.
- 1 pz. 107297 Vite ISO 4014-M12x140-8.8-zinc.
- 1 pz. 710330 Dado esag. ISO 4032-M12-8-zinc.

Accessori generali ACS

PERI

Art. n. Peso [kg]

070760 4,680 **Staffa di sollevamento 24**

Per il trasporto di elementi con la gru utilizzando la trave GT 24.

Note

Attenersi alle Istruzioni d'uso!

Capacità di carico ammissibile 700 kg con angolo funi gru $\leq 15^\circ$.

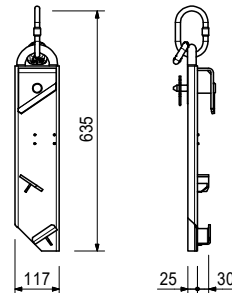
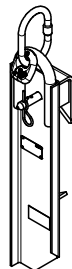

Comprende

1 pz. 018050 Perno \varnothing 16x65/86 mm zinc.

1 pz. 018060 Inserto a molla 4/1 zinc.

Art. n. Peso [kg]

111238 19,800 **Staffa di sollevamento GT 24 2 t**

Per il trasporto di elementi con la gru utilizzando la trave GT 24. Regolabile da 230 a 410 mm.

Note

Attenersi alle Istruzioni d'uso!

Capacità di carico ammissibile 2 t con angolo funi gru $\leq 30^\circ$.

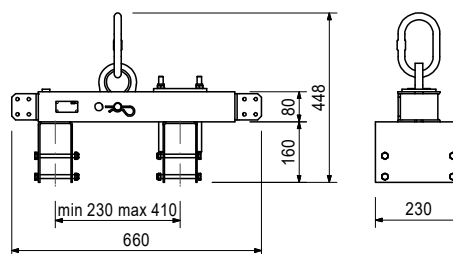
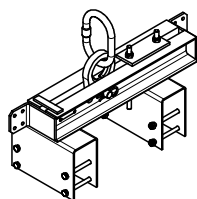

Comprende

1 pz. 018060 Inserto a molla 4/1 zinc.

8 pz. 710138 Vite ISO 4014-M10x110-8.8-zinc.

8 pz. 780356 Dado esag. ISO 7040-M10-8-zinc.

Art. n. Peso [kg]

115168 6,950 **Gancio di sollevamento MX 1,5 t**

Per il trasporto di telai MAXIMO e TRIO.

Note

Attenersi alle Istruzioni d'uso!

Capacità di carico ammissibile: elementi in acciaio 1,5 t. Elementi in alluminio 750 kg.

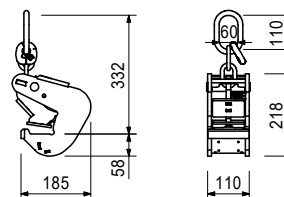

Accessori generali ACS



Art. n.	Peso [kg]	
715631	1,280	Preso di sollevamento BR

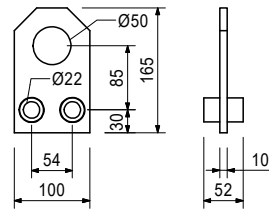
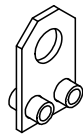

Art. n.	Peso [kg]	
---------	-----------	--

Attrezzi ACS

057281	0,042	Clip per TX30
051777	1,650	Chiave doppia set 10 pz.
051778	0,350	Chiave doppia SW24/SW27
051763	0,125	Puntale 10 mm
057284	0,065	Punta trapano HSS 9 mm lunga
057283	0,042	Punta trapano HSS 9 mm corta
051776	0,520	Prolunga 3/4" 200 mm
057277	1,510	Chiave a forchetta SW60
057282	0,500	Chiave per tubi
051764	2,650	Chiave a cricchetto 3/4"
057278	0,405	Chiavi set 8 pezzi
057279	0,260	Chiave SW14
057280	0,430	Chiave SW17
051765	0,235	Bussola esagonale SW19 3/4"
051768	0,500	Bussola esagonale SW22 3/4"
051766	0,215	Bussola esagonale SW24 3/4"
057276	0,625	Bussola esagonale SW30 3/4"
051767	0,660	Bussola esagonale SW46 3/4"
051779	3,500	Cassetta attrezzi 457x257x255 mm
051761	13,700	Set attrezzi ACS
072140	0,005	Punta Torx TX30

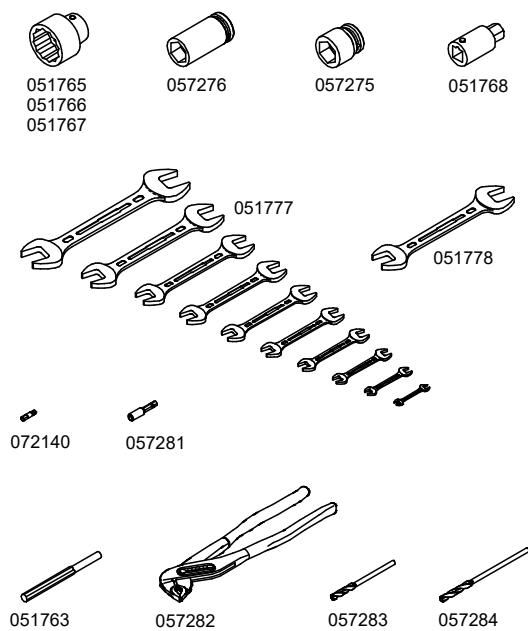
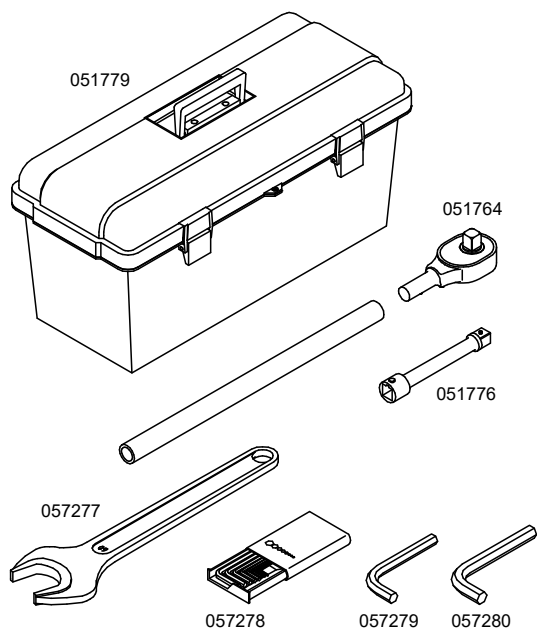

Art. n.	Peso [kg]	
027212	0,445	Chiave a esag. interno SW14 lunga

Adatta ai dischi di posizionamento PERI e bulloni a brugola M16.

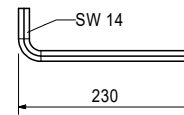
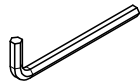

Art. n.	Peso [kg]	
115581	10,280	Cassetta manutenzione sistema idraulico

Contenente:

- 1 pz. 115590 Cassetta attrezzi 580x260x285 mm
- 6 pz. 115583 Manometro tipo 570 VA-Geh.
- 6 pz. 115584 Tubo MKT 6-02 DN 02
- 12 pz. 115582 Raccordo di misuraz. SMK 20-G 1/4-PC
- 2 pz. 115591 Chiave doppia SW10x13
- 1 pz. 115592 Chiave doppia SW13x17
- 1 pz. 135172 Chiave doppia SW19x22
- 1 pz. 115588 Chiave doppia SW19x24
- 1 pz. 051778 Chiave doppia SW24x27
- 1 pz. 115589 Chiave doppia SW27x32
- 1 pz. 057278 Chiavi esagonali set 8 pz.
- 1 pz. 115585 Chiave esagonale SW12
- 1 pz. 057279 Chiave esagonale SW14
- 1 pz. 057282 Chiave per tubi
- 1 pz. 115147 Set raccordi angolari PS
- 2 pz. 115396 Set raccordi PS RCS corti
- 1 pz. 072180 Chiave a cricchetto 1/2"
- 20 pz. 123881 Tappo a vite per tubi ROV12SX
- 20 pz. 123880 Tappo filettato VKAN 12S VIT
- 100 pz. 051760 Ferma-cavo NT-240H
- 2 pz. 126425 Distanziatore Ø 120 mm rivest.
- 1 pz. 126440 Presa SW17 1/2"
- 1 pz. 135173 Chiave esagonale SHR-bit SW05
- 1 pz. 135174 Chiave esagonale SHR-bit SW06
- 1 pz. 135175 Chiave esagonale SHR-bit SW08
- 1 pz. 135176 Chiave esagonale SHR-bit SW10
- 1 pz. 135177 Avvitatore SHR bit 6 a taglio/PH
- 2 pz. 711035 Etichetta PERI 128x65 mm
- 1 pz. 126434 Elenco contenuto cassetta manutenzione sist. idraulico

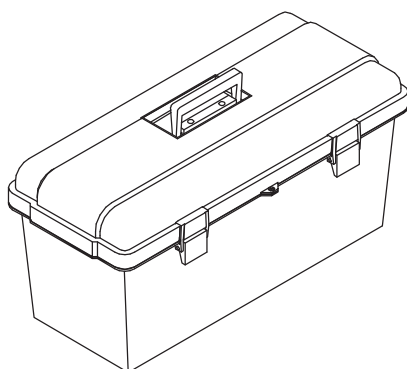

Accessori generali ACS

PERI

Art. n. Peso [kg]

133372 6,800 **Set avvitatore cordless ACS**

Comprende

- 1 pz. 133356 Avvitatore ACS 18V
- 1 pz. 111435 Chiave SW17 1/2"
- 1 pz. 133369 Prolunga 125 mm 1/2"
- 1 pz. 133370 Adattatore 1/4" per C6.3 esag.
- 1 pz. 133371 Adattatore 1/4" su 1/2"

Art. n. Peso [kg]

057089 11,050 **Set avvitatore elettrico 4000 Nm**

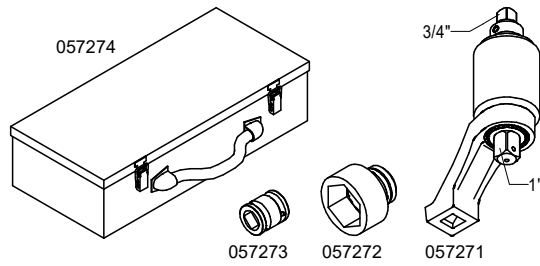

Comprende

- 1 pz. 057274 Cassetta attrezzi LKV-40RS
- 1 pz. 057271 Avvitatore elettrico LKV-40RS 4000 Nm
- 1 pz. 057272 Bussola SW60-1"
- 1 pz. 057273 Adattatore AVK 1/2" per IVK 3/4"

Art. n. Peso [kg]

057090 6,700 **Chiave dinamometrica 140-760 Nm**

Note

Quadrato esterno 3/4"
Lunghezza: 812 mm
compresa custodia metallica

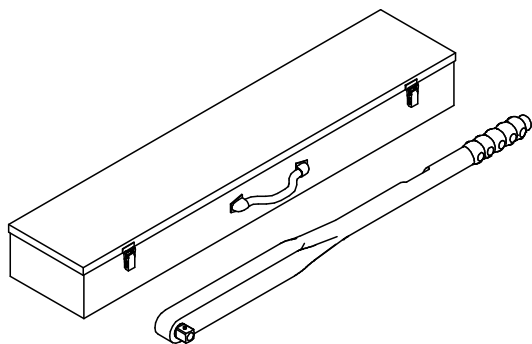

Art. n.	Peso [kg]	
138813	1,000	Chiave dinamometrica 40-200 Nm

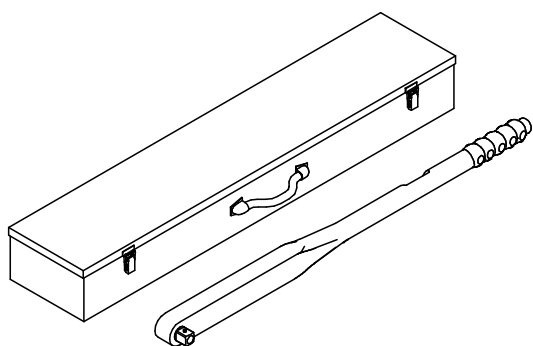

Art. n.	Peso [kg]	
065068	88,200	Cesta metallica 80x120 zinc.

Per il deposito e il trasporto di componenti di impalcatura e cassaforma.

Note

Attenersi alle Istruzioni d'uso!
 Capacità ca. 0,75 m³.
 Capacità di carico = 1,5 t.

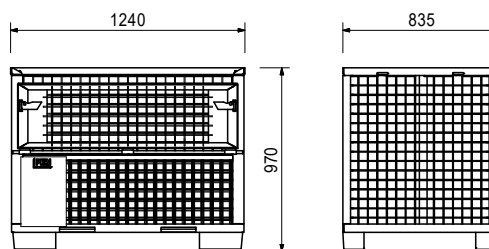
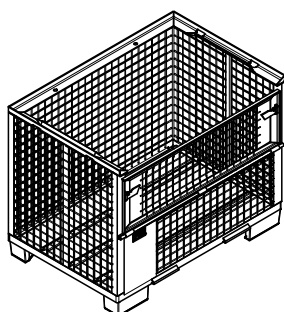

Art. n.	Peso [kg]	
025660	66,500	Cesta per minuteria 80x120 zinc.

Per il deposito e il trasporto di componenti di impalcatura e cassaforma.

Note

Attenersi alle Istruzioni d'uso!
 Capacità ca. 0,28m³.
 Capacità di carico ammissibile 1,5 t.

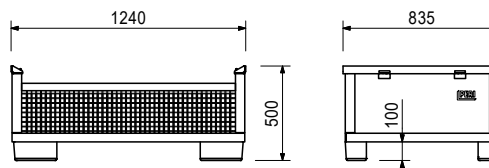
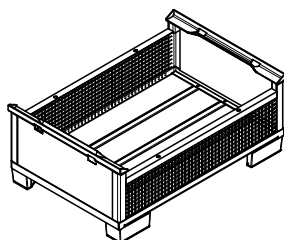

Accessori generali ACS

Art. n.	Peso [kg]	
065067	9,410	Coperchio per cesta metallica 80x120

Per la chiusura di pallet in rete metallica 80x120 o cassette ferramenta 80x120.

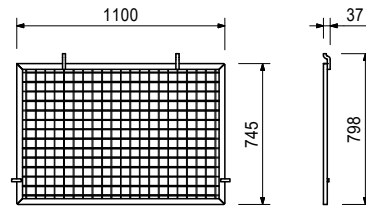
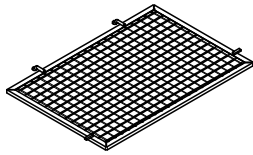

Art. n.	Peso [kg]		L [mm]
Barella RP zinc.			
103434	38,500	Barella RP 80x120/2 zinc.	1200
103429	45,300	Barella RP 80x150/2 zinc.	1500

Per il deposito e il trasporto di componenti di impalcatura e cassaforma.

Note

Attenersi alle Istruzioni d'uso!
Capacità di carico ammissibile 1,5 t.

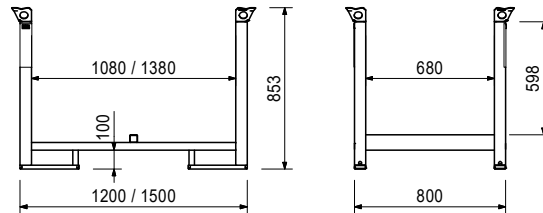
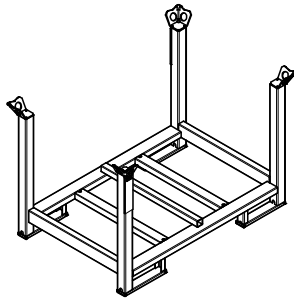

Art. n.	Peso [kg]	
065015	28,000	Euro pallet piano 80x120

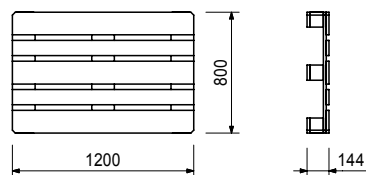
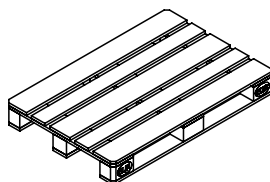

Art. n.	Peso [kg]	
061510	105,000	Carrello elevatore per pallet 1800 mm

Per il trasporto di barelle e ceste metalliche.

Note

Attenersi alle Istruzioni d'uso!
Lunghezza braccio carrello elevatore 1800 mm, larghezza braccio carrello elevatore 550 mm, corsa 115 mm.
Capacità di carico ammissibile 2 t.

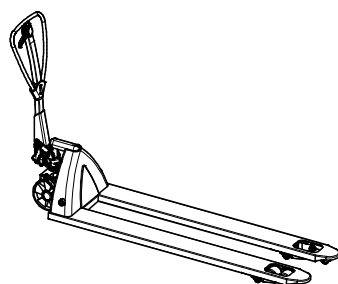



PERI S.r.l.
Casseforme Impalcature Ingegneria
via Archimede, 23
20864 Agrate Brianza (MB)
Italia
Telefono +39 039 9530210
Telefax +39 039 9462643
info@peri.it
peri@pec.it
www.peri.it

