

ACS G

Sistema autorampante

Istruzioni di montaggio e d'uso – Configurazione standard – Versione 1.1

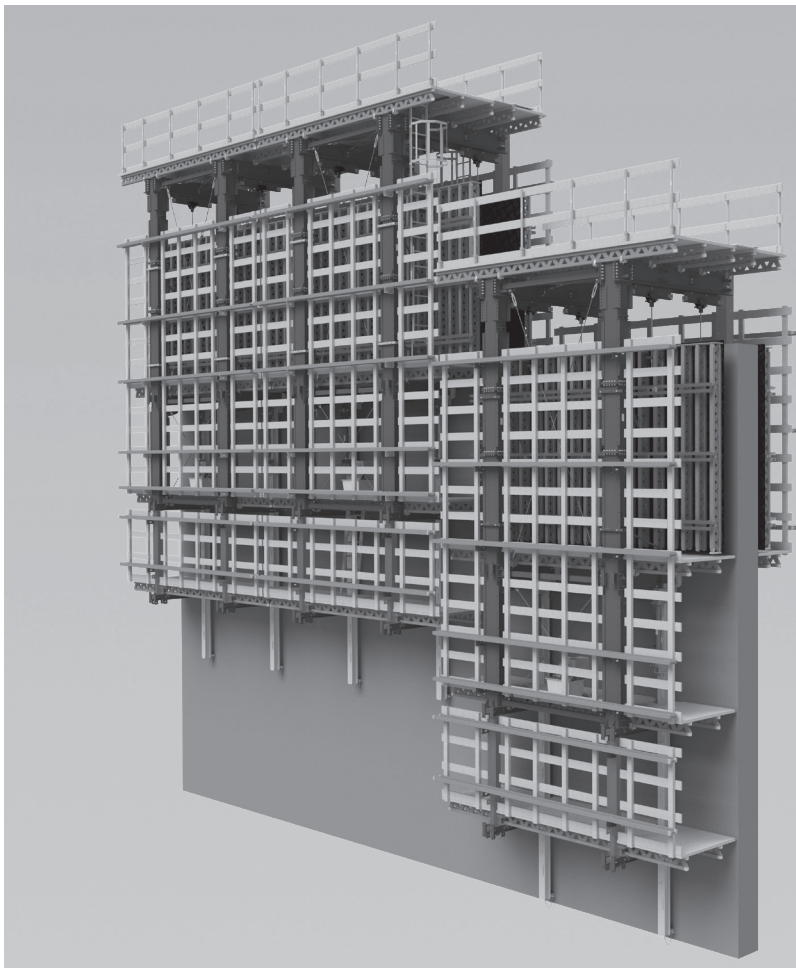

Informazioni generali

Componenti principali	6
Legenda	7

Introduzione

Destinatari	8
Documentazione tecnica aggiuntiva	8
Descrizione prodotto	9
Istruzioni d'uso	9
Istruzioni per la pulizia e la manutenzione	10
Transponder RFID	10

Istruzioni di sicurezza

Indicazioni per tutti i sistemi	11
Indicazioni specifiche per questo sistema	13
Stoccaggio e trasporto	16

Panoramica dei componenti ed elenco utensili

Elenco dei componenti	17
Elenco utensili	19

Coppie di serraggio

Coppie di serraggio in generale	20
Coppie di serraggio specifiche per componente	21

Informazioni generali

A1	Panoramica del sistema	24
	Unità di ripresa	24
A2	Dispositivi di sospensione e meccanismo di ripresa	28
	Dispositivi di sospensione	28
	Dispositivo del sistema di ripresa e centralina idraulica	30
A3	Ancoraggio	31
	Informazioni generali	31
	Ancoraggio di ripresa	31
	Istruzioni di sicurezza	32
	Informazioni per il montaggio	33
	Ispezione degli ancoraggi	33
	Verifica delle forze di ancoraggio	33
	Protocollo di accettazione	33
	Sistemi di ancoraggio in generale	34
	Tirante	35
	Sistema di ancoraggio per dispositivo di sospensione-2 I	36
	Sistema di ancoraggio per dispositivo di sospensione II	38
	Sistema di ancoraggio per dispositivo di sospensione ruotabile IV	40
	Sistema di ancoraggio per dispositivo di sospensione IV ruotabile	42
	Cono a vite M30/DW 26	44
	Posizioni di montaggio aggiuntive	44
	Montaggio dell'ancoraggio di ripresa con piastrina di posizionamento con vite M30	45
	Processo di smontaggio con piastrina di posizionamento ancoraggio M30	46
	Rimozione con piastrina di predisposizione con vite M30	46

	Allineamento dei dispositivi di sospensione	47
A4	Carichi e stati di esercizio	48
	Panoramica dei carichi di servizio tipici	49
A5	Procedura di lavoro	50
	Installazione dell'unità di ripresa	50
	Gettata della sezione standard	52

Montaggio

B1	Istruzioni di montaggio	54
	Preparazione per il montaggio	54
	Capacità di carico	54
	Istruzioni di sicurezza	54
	Punto di attacco	54
B2	Impalcato della piattaforma e parapetto	55
	Informazioni generali	55
	Trave per casseforme GT 24 come sostegno dell'impalcato	56
	Trave IPE come trave per piattaforma	58
	Impalcato della piattaforma	59
	Tavole fermapiEDE	60
	Parapetto	62
B3	Montaggio dell'accesso scala	67
	Montaggio della botola di discesa	67
	Montaggio della scala	68
B4	Installazione della mensola ACS-G	70
	Informazioni generali	70
	Assemblaggio delle piattaforme	71
B5	Installazione dei montanti e bracci di supporto	76
	Installazione del montante verticale intermedio	76
	Installazione del montante verticale superiore	76
	Installazione dei bracci di supporto	77
B6	Installazione della gabbia per scala	81
	Installazione della gabbia per scala	81
B7	Installazione della piattaforma di servizio (livello +1)	83
	Informazioni generali	83
	Pre-assemblaggio delle sezioni di piattaforma	83
	Assemblaggio delle sezioni di piattaforma	87
B8	Completamento dell'unità di ripresa	88
B9	Installazione della contro-piattaforma	89
	Informazioni generali	89
	Assemblaggio delle sezioni di piattaforma	89
	Collegamento delle sezioni di piattaforma	94
B10	Installazione della piattaforma finale (livello -2)	96
	Informazioni generali	96
	Assemblaggio delle sezioni di piattaforma	96
	Collegamento delle sezioni di piattaforma	100
B11	Piattaforme angolari	102
	Informazioni generali	102
	Implementazione	102
	Protezione laterale variante 1	104
	Protezione laterale variante 2	106
	Movimentazione	
C1	Prima sezione di getto	108
	Preparazione della cassaforma	108
	Esecuzione del getto di base	110

C2	Installazione dell'ancoraggio	111	Dispositivo di sospensione	153
	Condizione preliminare	111	Guida del sistema di ripresa	153
	Rimozione della cassaforma	111	Unità di ripresa	153
	Installazione del dispositivo di ancoraggio e del dispositivo di sospensione	112		
C3	Montaggio della guida di ripresa	113	Panoramica dei componenti	
	Condizione preliminare	113	Sistema autorampante ACS-R	154
	Informazioni generali	113	Traversa ACS-R e accessori	154
	Preparazione	113	Mensola ACS- R	157
	Installazione della cassaforma	114	Piattaforma finale ACS-R	161
	Movimentazione	117	Montante braccio a sbalzo ACS-R	165
C4	Collegamento della contro-piattaforma	120	Trave di rinforzo ACS-R e accessori	168
	Installazione della cassaforma	120	Sistema autorampante ACS-P/ACS-G	173
	Movimentazione	121	Traversa ACS-P e accessori	173
C5	Installazione della cassaforma	123	Montante ACS-P/G e accessori	181
	Informazioni generali	123	Piattaforma finale ACS-P/G	184
	Cassaforma in posizione di ripresa	123	Gabbia per scala e trave per piattaforma ACS-P/G	189
	Cassaforma in posizione di getto	123	Allineamento elemento ACS-P/G	194
C6	Seconda sezione di getto	124	Carrello ACS-P e accessori	196
	Installazione della centralina idraulica	124	Mensola ACS-G e accessori	201
	Installazione della guida di ripresa ACS	125	Elemento di sospensione ACS-P/G	204
	Fissaggio della piattaforma finale	128	Accessori ACS	207
			Accessori sist. autorampante ACS	207
			Ancoraggio ACS	214
			Cassette ferramenta ACS	216
			Sistema idraulico ACS	218
			Dispositivo di ripresa	218
			Centraline idrauliche e blocchi di controllo	219
			Disp. di comando a distanza e cavi	223
			Olio idraulico	226
			Tubi e raccordi idraulici	228
			Accessori cassaforma ACS	231
			Fissaggi travi di rinforzo per casseforme ACS	231
			Sospensione cassaforma ACS-P/G	233
			Accessori per cassaforma ACS	237
			Accessori generali ACS	244
			Piattaforme e parapetti	244
			Accesso scala per sistemi di ripresa	251
			Viti, chiodi, bulloni	254
			Attrezzatura di sollevamento	261
			Macchine e attrezzi	263
			Accessori per la logistica	266
Applicazione				
D1	Operazioni di lavoro in un ciclo standard	131		
	Ciclo di getto	131		
D2	Movimentazione dell'unità di ripresa	132		
	Ciclo di ripresa	132		
	Rimozione dei coni di ripresa	135		
	Chiusura dei fori di ancoraggio	135		
D3	Applicazione speciale	136		
	Pareti disallineate	136		
	Gettata della sezione prima della parete disallineata	136		
	Gettata della sezione dopo la parete disallineata	137		
	Movimentazione con pareti disallineate	138		
	Movimentazione della guida di ripresa	139		
	Movimentazione dell'unità di ripresa	141		
	Struttura rotonda della costruzione	145		
Smontaggio e rimozione				
E1	Preparazione per lo smontaggio	146		
	Informazioni generali	146		
	Smontaggio del sistema idraulico	146		
	Smontaggio della cassaforma	146		
E2	Estrazione dell'unità di ripresa	147		
	Estrazione della contro-piattaforma	147		
	Estrazione dell'unità di ripresa	148		
E3	Rimozione dell'unità di ripresa	149		
	Smontaggio dei gruppi	149		
	Opere finali	151		
	Smaltimento	151		
Allegato				
F1	Schema di manutenzione	152		
	Centralina idraulica	152		
	Dispositivo di ripresa	152		
	Tubo di ancoraggio	153		

Componenti principali

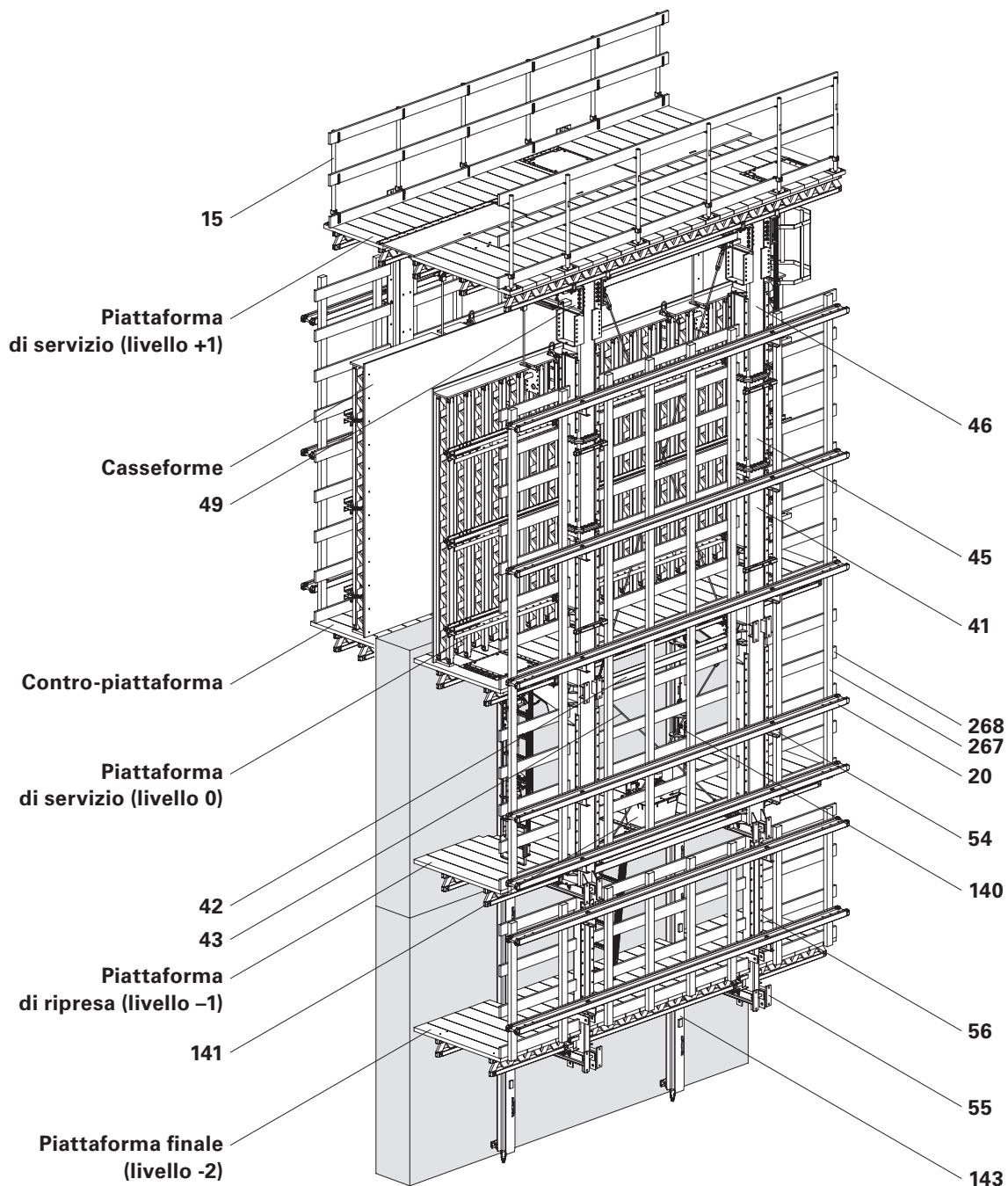

- | | | |
|---|---|--|
| 15 Montante parapetto PD 8 | 46 Montante verticale superiore 2100 ACS | 56 Corrente verticale piattaforma finale 2350 ACS-G |
| 20 Trave VT 20 | 49 Bracci di supporto 3325 ACS-G | 140 Dispositivo di ripresa ACS 100 |
| 41 Mensola ACS-G | 54 Attacco gabbie per scala VT 20 ACS | 141 Centralina idraulica ACS 100 |
| 42 Puntone di compressione per stabilizzazione trasversale ACS | 55 Trave piattaforma finale 1365 ACS-G | 143 Guida di ripresa ACS |
| 43 Stabilizzazione diagonale DW 15 ACS | | 267 Contro-tavole |
| 45 Montante verticale intermedio 1200 ACS | | 268 Gabbia per scala |

Legenda

Pittogramma | Definizione

Pericolo/Avvertenza/Attenzione

Nota

Da rispettare

Punto di carico

Controllo visivo

Consiglio

Uso non conforme

Casco di sicurezza

Calzature di sicurezza

Guanti di sicurezza

Occhiali protettivi

Dispositivi di protezione individuale anticaduta (DPI)

Fare riferimento alla documentazione aggiuntiva

Freccie

Freccia indicante un'azione

Freccia indicante una reazione a un'azione*

Freccia indicante forze

* Se non identica alla freccia indicante un'azione.

Tipologie di istruzioni di sicurezza

Le istruzioni di sicurezza avvisano il personale del cantiere sui possibili rischi e forniscono informazioni su come evitarli. Le istruzioni di sicurezza si trovano all'inizio del capitolo o prima delle istruzioni operative e sono indicate come segue:

Pericolo

Questo simbolo segnala una situazione di estremo pericolo che, se non evitata, è causa di morte o lesioni gravi irreversibili.

Avvertenza

Questo simbolo indica una situazione pericolosa che, se non vengono seguite le istruzioni di sicurezza, potrebbe causare la morte o lesioni gravi e irreversibili.

Attenzione

Questo simbolo indica una situazione pericolosa che, se non vengono seguite le istruzioni di sicurezza, potrebbe causare lesioni di lieve o moderata entità.

Nota

Questo simbolo indica situazioni in cui la mancata osservanza delle informazioni può causare danni materiali.

Impostazione delle istruzioni di sicurezza

Termine di riferimento

Tipo e origine del pericolo!
Conseguenze in caso di mancata osservanza.

⇒ Misure preventive.

Dimensioni

Le misure sono di norma fornite in cm. Eventuali altre unità di misura, per es. m, sono riportate nelle figure.

Convenzioni

- Le istruzioni sono numerate come segue: 1., 2., 3.
- Il risultato di un'istruzione è indicato con: →
- I numeri di posizione sono indicati in modo chiaro per i singoli componenti e riportati nei disegni, ad es. **1**, e tra parentesi nel testo, ad es. **(1)**.
- Più numeri di posizione, vale a dire relativi a componenti alternativi, sono riportati con una barra: per es. **1/2**.

Note sulle figure

L'immagine sulla copertina ha la sola funzione di presentare il sistema. Le fasi di montaggio descritte in queste Istruzioni di montaggio e d'uso mostrano i componenti in una sola misura, a titolo di esempio. Sono valide per tutte le misure dei componenti in configurazione standard.

Per facilitare la comprensione, le illustrazioni dettagliate sono a volte incomplete. I dispositivi di sicurezza devono essere comunque presenti, anche se non compaiono in queste rappresentazioni dettagliate.

Terminologia

Per semplicità di lettura, il nome dei componenti non sempre è indicato per esteso.

È possibile utilizzare tutti i componenti considerati validi in base alla panoramica.

Eventuali eccezioni sono specificate.

Destinatari

Imprese

Le presenti Istruzioni di montaggio e d'uso sono rivolte alle imprese che

- montano, modificano o smontano i sistemi di ripresa, o
- li utilizzano ad es. per la gettata di calcestruzzo oppure
- li predispongono per altre operazioni, per es. lavori di carpenteria o elettrici.

Il coordinatore per la sicurezza e la tutela della salute*

- è nominato dal cliente,
- deve identificare i potenziali rischi durante la fase di pianificazione,
- stabilisce le misure di prevenzione dei rischi,
- redige un piano per la tutela della salute e della sicurezza,
- coordina le misure di sicurezza per l'impresa e il personale del cantiere, in modo che non si mettano in pericolo a vicenda,
- verifica il rispetto delle misure di sicurezza.

La persona esperta

(coordinatore del cantiere)

- è nominata dall'impresa,
- deve essere presente nel cantiere per tutte le operazioni,
- predispone e aggiorna il piano di montaggio, modifica e smontaggio,
- predispone e aggiorna il piano di utilizzo della cassaforma rampante da parte dell'utilizzatore,
- supervisiona i lavori di montaggio, modifica e smontaggio (supervisore).

Persone competenti qualificate per eseguire ispezioni

Grazie alle conoscenze tecniche acquisite nell'ambito della formazione professionale, delle esperienze di lavoro e di attività recenti nel settore, le persone competenti qualificate per eseguire ispezioni hanno una preparazione affidabile in materia di sicurezza e sono in grado di eseguire controlli correttamente. La complessità delle procedure di verifica, la portata, la tipologia delle ispezioni, nonché l'impiego di particolari strumenti di misurazione rendono necessarie conoscenze tecniche specifiche diversificate.

Personale qualificato

I sistemi di ripresa possono essere montati, modificati o smontati esclusivamente da personale con la qualifica richiesta per tali lavori. Il personale qualificato deve aver seguito un corso di formazione** sul lavoro da svolgere, comprendente almeno i seguenti punti:

- Spiegazione del programma e dello schema di montaggio, modifica o smontaggio del sistema di ripresa, fornita con una modalità e un linguaggio comprensibili.
- Descrizione delle misure da adottare per montare, modificare o smontare il sistema di ripresa in sicurezza.

- Indicazione delle misure preventive per evitare il rischio di caduta di persone e oggetti.
- Indicazione delle misure di sicurezza da adottare nel caso in cui le condizioni meteorologiche si alterino al punto da compromettere la sicurezza del sistema e del personale coinvolto.
- Dettagli relativi ai carichi consentiti.
- Descrizione di tutti gli altri rischi e pericoli associati alle operazioni di montaggio, modifica o smontaggio.



- **Assicurarsi che siano rispettate le direttive e le norme nazionali pertinenti nella versione in vigore!**
- **In assenza di norme nazionali specifiche, PERI raccomanda di procedere secondo le linee guida e le norme tedesche.**
- **Durante qualsiasi operazione sul sistema di ripresa e durante la procedura di ripresa deve sempre essere presente una persona competente.**

* Valido per la Germania: Norme per la salute e la sicurezza sul lavoro nei cantieri edili 30 (RAB 30).

** Le istruzioni vengono fornite direttamente dall'impresa o da una persona competente da questa selezionata.

Documentazione tecnica aggiuntiva

- Informazioni per la progettazione strutturale PERI per sistemi autorampanti
- Omologazioni:
 - Z-21.6-1766
 - Z-21.6-1767
- Istruzioni di montaggio e d'uso per VARIO GT 24 Cassaforma a travi per pareti
- Istruzioni d'uso:
 - Staffa di sollevamento 24
 - Traversa di sollevamento 9 t
 - Barelle e accatastatori per l'impilaggio
 - Bio Clean PERI
- Istruzioni di montaggio del sistema di ripresa ACS 100 e del sistema idraulico
- Tabelle di progettazione PERI – Cassaforma e impalcature di sostegno
- Informazioni per l'utilizzatore relativamente ai coni in calcestruzzo con adesivo sigillante-3
- Documentazione del produttore:
 - Pompa filtro CE
 - Makita DDF451
 - Centralina idraulica
 - Carrello
- Scheda di sicurezza olio idraulico
- Paranco a catena

Descrizione prodotto

Montaggio standard

Le presenti Istruzioni di montaggio e d'uso descrivono la procedura di montaggio del Sistema autorampante ACS G come sistema di casseforme autorampanti. L'unità di ripresa rappresentata è un esempio ed è costituita da

- una piattaforma di servizio (livello +1) completa di cassaforma sospesa esterna e interna,
- una piattaforma di servizio (livello 0),
- piattaforma di ripresa e piattaforma finale,
- Centralina idraulica ACS,
- Dispositivo di ripresa ACS 100,
- Guida di ripresa ACS,
- con un paio di dispositivi di sospensione per sezione di getto.

Il sistema è costituito da telai con mensole ed è progettato come impalcatura di sostegno in conformità con la norma DIN EN 12812: 2008-12 per sostenere la cassaforma per pareti.

Un'unità di ripresa è composta da 2 pannelli mensola con travi a sbalzo, travi per piattaforme e puntoni collegati alle piattaforme (piattaforma di servizio, piattaforma di ripresa e piattaforma finale).

Le piattaforme sono costituite da impalcati montati su travi. Le piattaforme di servizio e di ripresa sono montate sulle travi a sbalzo della mensola. La piattaforma finale è montata sulla trave della piattaforma finale.

La cassaforma di ripresa è realizzata collegando la cassaforma sospesa all'impalcatura di ripresa. Questa viene poi traslata come un'unità di ripresa in modalità autorampante per mezzo dei dispositivi di ripresa.

Caratteristiche

- Sistema autorampante ACS G con cassaforma sospesa aperta superiormente per facilitare l'inserimento dei ferri di armatura.
- Le piattaforme di servizio stabili sostengono carichi pesanti, ad es. per lo stoccaggio di materiale.
- Le unità di ripresa composte di cassaforma e piattaforme vengono movimentate utilizzando il sistema idraulico integrato.
- La movimentazione contemporanea di più unità di ripresa crea un minor numero di bordi aperti, aumentando quindi la sicurezza nel cantiere.
- Le operazioni possono essere svolte indipendentemente dalla gru e velocemente.
- Le ampie distanze tra le mensole riducono la necessità di utilizzare ancoraggi di ripresa e quindi anche il numero di ostruzioni nella parete.
- Le piattaforme finali consentono di smontare facilmente le parti degli ancoraggi recuperabili.
- I carichi vengono trasferiti alla struttura in sicurezza mediante la guida di ripresa, il dispositivo di sospensione e l'ancoraggio di ripresa.
- Il funzionamento del sistema non è vincolato dalle condizioni atmosferiche. Le piattaforme con recinzioni chiuse opzionali proteggono il personale dal vento e dalle cattive condizioni atmosferiche.
- Uso vantaggioso, generalmente a partire da 25 sezioni di getto.

Dati tecnici

- Altezza cassaforma fino a 5,1 m.
- E' possibile collegare fino a quattro unità di ripresa per ogni centralina idraulica. E' possibile accoppiare due unità utilizzando uno speciale dispositivo di comando a distanza.
- Il peso totale dipenderà dalla pianificazione specifica per il progetto.
- Intervallo di temperatura: da -20 °C a +45 °C.

Uso previsto

- Come impalcatura per cassaforma in progetti edili.
- Per armare pareti in calcestruzzo sul posto.
- Come protezione anticaduta per il personale del cantiere.
- Come protezione del personale contro la caduta di oggetti.
- Come protezione per il personale contro gli agenti atmosferici (solo con recinzione chiusa).

I prodotti PERI sono stati progettati per l'uso esclusivo nel settore industriale e commerciale da parte di personale adeguatamente addestrato.

Uso improprio prevedibile

- Trasporto di carichi e persone.

Istruzioni d'uso

Ogni impiego non contemplato dalle Istruzioni di montaggio e d'uso o scostamenti dalla configurazione standard o dall'uso previsto rappresentano un uso scorretto e comportano rischi per la sicurezza, per es. il pericolo di caduta.

Usare solo componenti originali PERI. L'uso di altri prodotti e ricambi non è consentito e rappresenta un uso improprio con potenziali rischi per la sicurezza.

Eventuali modifiche ai componenti PERI non sono consentite.

Utilizzare sempre ed esclusivamente componenti approvati e sottoposti a calcolo.

Non è ammesso l'utilizzo con attrezzature di sostegno dei carichi incomplete o danneggiate.

Il sistema descritto nelle presenti Istruzioni di montaggio e d'uso può contenere componenti protetti da brevetto.



- In queste Istruzioni di montaggio e d'uso, la descrizione del montaggio e del funzionamento dei gruppi e dei componenti è esemplificativa.
- Per l'uso in cantiere è richiesto un piano di montaggio specifico per il progetto.
- Il piano di montaggio specifico per il progetto a cura di PERI è vincolante per le operazioni di montaggio.

Istruzioni per la pulizia e la manutenzione

Per preservare a lungo la qualità e la pronta disponibilità dei materiali, pulire i pannelli dopo ogni uso. Le condizioni di lavoro rendono talvolta indispensabili alcuni interventi di riparazione.

Le seguenti istruzioni aiutano a ridurre il più possibile i costi di pulizia e manutenzione.

Prima di ogni utilizzo spruzzare del disarmante sui componenti del sistema di ripresa esposti al calcestruzzo, in modo da facilitare e sveltire le operazioni di pulizia.

Spruzzare un velo sottile e uniforme di disarmante.

Non spruzzare il disarmante sulle piattaforme di servizio e lungo i percorsi di accesso – rischio di scivolamento.

Subito dopo la gettata, spruzzare un getto d'acqua sul sistema di ripresa; in questo modo si evitano lunghe e costose operazioni di pulizia.

In caso di uso continuo, spruzzare gli elementi del manto con disarmante subito dopo il disarmo; quindi pulire con raschietto, spazzola o raschietto gommato.

Importante: non pulire il manto in legno multistrato con apparecchiature ad alta pressione. Il manto potrebbe danneggiarsi.

Fissare le parti a incasso e gli elementi integrati con chiodi a doppia testa; ciò consente di rimuovere facilmente i chiodi in un secondo tempo, evitando danni al manto.

Chiudere con tappi tutti i fori di ancoraggio inutilizzati; in questo modo si evitano eventuali successive operazioni di pulizia e riparazione.

I fori accidentalmente ostruiti con calcestruzzo si liberano con una punta in acciaio dal lato del manto.

Quando si sistemano fasci di barre di armatura o altri oggetti pesanti sui pannelli di cassaforma depositati orizzontalmente, provvedere a un adeguato supporto, ad es. con travetti squadrate, in modo da limitare i segni e i danni al manto di cassaforma.

I vibratori interni per calcestruzzo devono essere dotati di cappuccio in gomma, se possibile; in questo modo si riducono i danni al manto di cassaforma se il vibratore interno viene inavvertitamente posto tra le barre di armatura e il manto.

Pulire i componenti meccanici, per esempio guide di ripresa nell'area di scorrimento dei dispositivi di sospensione, alberi o meccanismi a

ingranaggi, prima e dopo l'uso, rimuovendo la sporcizia o i residui di calcestruzzo, quindi ingrassarli con un lubrificante adeguato.

I componenti con rivestimento a polvere, ad es. elementi e accessori, non devono essere mai puliti con spazzola in acciaio o raschietto duro in metallo, per preservare il rivestimento a polvere.

Durante la pulizia sostenere adeguatamente i componenti, in modo da prevenire qualsiasi cambio di posizione accidentale.

Non pulire i componenti sospesi sull'attrezzatura di sollevamento della gru.



Durante la pulizia di componenti con getti ad alta pressione, indossare adeguati dispositivi di protezione individuale, come:

- Casco di sicurezza
- Calzature di sicurezza
- Guanti di sicurezza
- Occhiali protettivi.

Transponder RFID



I singoli componenti sono dotati di transponder RFID. I transponder RFID combinano hardware e software in un prodotto smart.

A seconda del componente e della soluzione digitale, questo consente di:

- Aprire documentazione tecnica.
- Consultare gli schemi di manutenzione.
- Tracciare le informazioni sul trasporto e la logistica.

Per maggiori informazioni vedere "Informazioni per l'utilizzatore Kit di montaggio etichetta RFID LA".

Indicazioni per tutti i sistemi



Le istruzioni di sicurezza sono valide per tutte le fasi della vita utile del sistema.

Informazioni generali

L'impresa deve assicurarsi che le Istruzioni di montaggio e d'uso fornite da PERI siano sempre disponibili e siano pienamente intese dal personale del cantiere.

Le presenti Istruzioni di montaggio e d'uso possono essere utilizzate come punto di partenza per la preparazione della valutazione del rischio. La valutazione del rischio viene predisposta dall'impresa. Le istruzioni di montaggio e d'uso non sostituiscono la valutazione dei rischi!

Osservare e rispettare sempre le istruzioni di sicurezza e i carichi ammessi.

Per l'applicazione e il collaudo dei prodotti PERI è necessario rispettare le leggi e le norme vigenti nei rispettivi paesi, nella loro versione più aggiornata.

Ispezionare il materiale e le aree di lavoro prima di ogni utilizzo e montaggio per verificare:

- presenza di danni,
- stabilità e
- funzionalità.

I componenti danneggiati devono essere subito sostituiti e non più utilizzati.

I componenti di sicurezza devono essere rimossi solo quando non sono più necessari.

Quando ci si trova su casseforme per solai, impalcature e piattaforme di servizio:

- non saltare,
- non correre,
- non lanciare oggetti.

I componenti forniti dall'impresa devono essere conformi ai requisiti di queste Istruzioni di montaggio e d'uso e a tutte le leggi e le norme applicabili. Se non diversamente specificato, si applica in particolare quanto segue:

- Componenti in legno: classe di resistenza C24 per legno massiccio in conformità con DIN EN 338:2016-07.
- Tubi di impalcatura: tubi in acciaio galvanizzato con dimensioni minime di $\varnothing 48,3 \times 3,2$ mm in conformità con DIN EN 12811-1:2004-03 4.2.1.2.
- Giunti per tubi di impalcatura: secondo DIN EN 74-1:2022-09 e DIN EN 74-2:2022-09.
- Viti per legno: le viti per legno vengono scelte in base allo specifico progetto. Per gli elementi di fissaggio, attenersi ai requisiti specifici del progetto.

Eventuali scostamenti dalla configurazione standard sono consentiti solo dopo un'ulteriore valutazione del rischio da parte dell'impresa.

Sulla base della valutazione del rischio vengono definite misure adeguate per la sicurezza sul lavoro e per la stabilità.

Su richiesta, PERI può fornire adeguate prove di stabilità se sono disponibili la valutazione del rischio e le corrispondenti misure da adottare.

Chiodi e viti per legno non devono sporgere.

Gli altri componenti di giunzione devono sporgere solo quanto necessario. Eventualmente contrassegnare i componenti sporgenti o applicare una protezione.

Assicurare tutti i bulloni con gli appositi inserti a molla e tutte le viti con i relativi dadi.

Prima e dopo eventi eccezionali che potrebbero compromettere la sicurezza del sistema di ripresa, l'impresa deve immediatamente

- effettuare un'ulteriore valutazione del rischio, da utilizzare per attuare misure adeguate a garantire la stabilità del sistema di ripresa,
- far eseguire un'ispezione straordinaria da una persona competente e qualificata. Lo scopo di questa ispezione è individuare e riparare eventuali danni in tempo utile per garantire un utilizzo sicuro del sistema di ripresa.

Tra gli eventi eccezionali rientrano:

- incidenti,
- lunghi periodi di non utilizzo,
- eventi naturali, ad es. forti piogge, ghiaccio, forti neviccate, tempeste o terremoti.

Montaggio, modifica e smontaggio

I sistemi di ripresa possono essere montati, modificati o smontati esclusivamente da personale qualificato, sotto la supervisione di una persona competente. Il personale qualificato deve aver ricevuto una formazione adeguata in merito a rischi e pericoli specifici associati al lavoro da svolgere.

Sulla base della valutazione del rischio e delle Istruzioni di montaggio e d'uso, l'impresa deve redigere le istruzioni per l'installazione, al fine di garantire la sicurezza delle operazioni di montaggio, modifica e smontaggio dell'unità di ripresa.



L'impresa deve garantire che i necessari dispositivi di protezione individuale per il montaggio, la modifica o lo smontaggio della cassaforma di ripresa, ad es.

- Casco di sicurezza
 - Calzature di sicurezza
 - Guanti di sicurezza
 - Occhiali protettivi
- e assicurarsi che vengano usati in modo conforme.

Per i lavori in quota utilizzare una scala o un sistema di piattaforme o un'impalcatura di montaggio omologata.



Se i dispositivi di protezione individuale anticaduta (DPI) sono necessari o specificati dalle norme locali, l'impresa deve determinare punti di fissaggio adeguati sulla base della valutazione del rischio.

L'impresa stabilisce quali DPI devono essere utilizzati per prevenire eventuali cadute.

L'impresa ha il dovere di

- garantire che le aree di lavoro siano sicure per il personale del cantiere, mettendo a disposizione vie di accesso sicure oltre che delimitando e indicando in modo chiaro le zone di pericolo;
- garantire la stabilità durante tutte le fasi della costruzione, in particolare durante le operazioni di montaggio, modifica e smontaggio;
- assicurare e dimostrare che tutti i carichi vengono trasferiti in modo sicuro.

Uso

Ogni impresa che utilizzi o consenta l'utilizzo dei sistemi di ripresa è tenuta a garantire che le attrezzature siano in condizioni adeguate.

Se il sistema di ripresa viene utilizzato da più imprese contemporaneamente o una dopo l'altra, il coordinatore per la sicurezza e la tutela della salute deve richiamare l'attenzione sui possibili pericoli reciproci e tutto il lavoro deve essere coordinato.

Note per l'uso

- Le aree di lavoro devono essere prive di pericoli di inciampo.
- Non calpestare i componenti e i gruppi di montaggio; assicurarsi sempre che siano in una posizione sicura.
- Mantenere i componenti e i gruppi di montaggio sempre puliti da sporco, neve e ghiaccio. In particolare in caso di pioggia vi è un maggiore rischio di scivolamento.
- Mantenere sempre pulite le piattaforme di servizio.
- Non sostare nella zona di pericolo dovuta alle parti in movimento.
- Evitare di realizzare aree di lavoro e vie di accesso in zone pericolose.
- Delimitare le zone di pericolo.
- Assicurarsi che l'installazione dei parapetti e delle protezioni ai bordi sia stata completata.

Indicazioni specifiche per questo sistema



Le istruzioni di sicurezza sono valide per tutte le fasi della vita utile del sistema.

Prima di accedere al sistema di ripresa, assicurarsi che i parapetti e/o le protezioni ai bordi in corrispondenza delle aperture e delle parti sporgenti della costruzione siano completamente installati.

Prima di accedere al sistema di ripresa, verificare che l'impalcato della piattaforma sia completo e assicurarsi che non vi siano zone di pericolo.

Disarmare le sezioni di getto solo quando il calcestruzzo si è sufficientemente indurito e il responsabile ha dato il benestare al disarmo.

L'ancoraggio deve essere realizzato solo con sufficiente resistenza del calcestruzzo nel punto di ancoraggio.

La parte responsabile deve eseguire l'ispezione degli ancoraggi e dei componenti collegati.

A seguito della movimentazione, tra le piattaforme si formano bordi non protetti! Le aree coinvolte devono essere transennate.

Durante le operazioni di spostamento non è consentito trasportare materiali da costruzione e attrezzi. E' possibile prevedere eccezioni a quanto sopra con le istruzioni operative e di montaggio.

È severamente vietato il trasporto di persone durante il processo di movimentazione. Fa eccezione il personale operativo necessario per le operazioni di movimentazione.

Le aree di lavoro ad altezze elevate devono essere messe in sicurezza contro la caduta di oggetti mediante misure adeguate.

La recinzione della piattaforma o l'installazione di superfici aggiuntive esposte al vento alterano la stabilità e richiedono un doppio controllo. Se necessario, devono essere adottate precauzioni supplementari.

Usare una fune di guida per assicurare che i gruppi di montaggio movimentati con la gru siano sempre sotto controllo.

E' vietato eseguire operazioni di saldatura e/o di taglio con strumenti abrasivi sulle piattaforme.

L'impresa deve prevedere un sistema parafulmine affidabile.

Montaggio

L'impresa deve assicurare che l'utilizzatore disponga di una quantità sufficiente di attrezzi, di sistemi di sollevamento e funi, di spazio sufficiente e idoneo al montaggio e allo stoccaggio, oltre che di gru di capacità adeguata.

Durante la procedura di movimentazione, utilizzare solo i punti di attacco specificati per i componenti.

Non sostare sotto carichi sospesi. Se non è possibile evitare le operazioni sotto carichi sospesi, individuare e adottare le misure di sicurezza necessarie. Non sostare nello spazio tra un oggetto fisso e un oggetto mobile in avvicinamento.

In qualsiasi fase intermedia del montaggio, è necessario prevedere il fissaggio con supporti temporanei, per evitare il ribaltamento.

L'impresa deve prevedere una superficie di montaggio piana con sufficiente capacità di carico.

Durante i lavori di montaggio possono sempre presentarsi rischi imprevisti. Valutare il grado di rischio per ogni singolo caso e, se necessario, adottare misure per prevenire o minimizzare i rischi.

Se non è possibile usare parapetti, o se questi devono essere rimossi per ragioni operative, sostituirli con dispositivi di sicurezza atti a prevenire le cadute dall'alto.

Se l'uso di sistemi anticaduta risulta inappropriato, è possibile utilizzare i dispositivi di protezione individuale (DPI), a condizione che siano presenti punti di ancoraggio adeguati.

Al personale del cantiere è vietato sostare nelle zone sottostanti i lavori di montaggio in corso, a meno che la zona di pericolo non sia dotata di sufficienti protezioni contro la caduta, il rovesciamento, lo scivolamento o il rotolamento di oggetti e materiali. Prevedere una chiara delimitazione e segnalazione di tutte le zone di pericolo e verificare sempre che le recinzioni siano presenti e integre prima di iniziare il lavoro.

Non salire su componenti e gruppi di montaggio. Lavorare in posizione stabile accanto ai componenti o alle unità assemblate. Usare impalcature per il montaggio.

Mantenere i componenti e i gruppi di montaggio sempre puliti da sporco, neve e ghiaccio.

Sistemi di accesso

In qualsiasi momento deve essere garantito l'accesso sicuro alle aree di lavoro.

Le botole e le aperture verso aree di lavoro accessibili devono essere tenute chiuse durante le operazioni.

Come vie di accesso utilizzare passerelle, scale, scale a torre o montacarichi. Le scale a pioli sono idonee come via di accesso solo in casi eccezionali.

Le scale a pioli non devono essere collegate tra loro oltre due livelli e devono essere disposte in modo sfalsato.

Le scale a pioli devono essere fissate sul lato esterno per mezzo di adeguati sistemi anticaduta come gabbie per scale o reti di sicurezza.

I bordi delle costruzioni devono essere protetti in corrispondenza di passaggi e aperture in aree accessibili.

Assicurarsi che in caso di pericolo le aree di lavoro possano essere evacuate mediante vie di fuga d'emergenza o attrezzature di soccorso.

Occorre inoltre assicurare che almeno una via di emergenza e un set di attrezzature di soccorso siano utilizzabili anche in caso di interruzione di elettricità. Definire e adottare tutte le misure adeguate.

Durante l'intero processo di movimentazione, garantire la possibilità di uso della via di emergenza per il personale del cantiere.

Se le botole sono bloccate quando si fa arretrare la cassaforma, garantire la possibilità di uso della via di emergenza per il personale del cantiere.

Protezione contro la caduta di oggetti

Non è consentito svolgere attività contemporaneamente in aree una al di sopra dell'altra, se l'area sottostante non è protetta dalla caduta di oggetti.

Evitare di realizzare aree di lavoro e vie di accesso in zone pericolose.

Se ciò non è possibile per motivi pratici, devono essere disponibili idonee misure di protezione contro la caduta di oggetti. Quanto sopra vale anche per lavori di breve durata.

Le reti di sicurezza (misura maglia ≤ 2 cm) e le tavole di impalcato sono considerate mezzi idonei e devono essere installate molto vicino alla struttura (distanza ≤ 5 cm).

Fissare attrezzi e materiale per evitarne la caduta. Rimuovere eventuali residui di calcestruzzo o altra sporcizia non appena possibile e comunque prima del successivo ciclo di ripresa. Le piattaforme devono essere mantenute sempre pulite.

Le aree di lavoro ad altezze elevate devono essere messe in sicurezza con misure strutturali adeguate per prevenire la caduta di oggetti.

Componenti che possono diventare instabili

Fissare con mezzi idonei i componenti che possono diventare instabili, per es. con puntelli tira-spingi; oppure lasciarli attaccati alla gru fino a quando non vi è più pericolo di rovesciamento.

È vietato soffermarsi nel raggio di rovesciamento. Segnalare e delimitare chiaramente tutte le zone di pericolo.

Se necessario, transennare le zone di pericolo con mezzi appropriati. Prima di iniziare il lavoro, controllare che i segnali di sicurezza e le barriere siano in posizione.

Procedura di ripresa

Tenere conto del limite di velocità del vento ammesso per la procedura di ripresa.

Durante le operazioni di movimentazione non è consentito trasportare personale, materiali da costruzione o attrezzi. E' possibile prevedere eccezioni a quanto sopra con istruzioni operative e di montaggio redatte sulla base di una corrispondente analisi del rischio.

La procedura di ripresa deve essere monitorata da una persona competente e qualificata.

Durante la procedura di ripresa sono presenti pericoli di pizzicamento e schiacciamento dovuti ai componenti in movimento.

Gli operatori che eseguono la procedura di ripresa devono essere informati dettagliatamente su tutti i possibili pericoli.

Tutte le persone non coinvolte nella procedura di ripresa devono allontanarsi dalle zone pericolose.

Durante la movimentazione con il sistema idraulico di ripresa, rispettare le specifiche riguardanti la disposizione dei tubi idraulici. Qualora non sia possibile prevedere la disposizione standard, una persona autorizzata deve individuare un'alternativa efficiente e sicura.

A seguito della movimentazione, tra le piattaforme e in corrispondenza delle aperture dell'edificio si formano bordi aperti. Se è necessario lavorare in questa zona, il personale deve essere protetto dal pericolo di caduta, ad es. con protezioni anticaduta temporanee o indossando i DPI.

Proteggere con coperture tutti i bordi taglienti. Durante la procedura di ripresa, transennare le zone pericolose.

In caso di malfunzionamento, abbassare la piattaforma fino alla successiva posizione possibile. Il personale deve lasciare l'unità di ripresa in sicurezza e informare immediatamente la persona autorizzata a impartire istruzioni.

Il sistema di ripresa può essere montato per la sezione di gettata successiva solo dopo aver raggiunto la resistenza del calcestruzzo richiesta.

Manutenzione e riparazioni

Ispezionare i componenti del sistema di ripresa prima di ogni utilizzo per assicurare che siano in perfette condizioni. Utilizzare solo componenti in perfetto stato.

Far controllare le unità di ripresa mensilmente da personale competente e autorizzato a impartire istruzioni, per individuare eventuali danni.

Rimuovere tutti i residui sparsi di calcestruzzo.

Rimuovere subito lo sporco che può ostacolare la funzionalità.

Rimuovere e sostituire i componenti danneggiati.

In caso di sovraccarico o danni, interrompere il lavoro sulle piattaforme e sotto di esse, determinare la causa del problema, risolverlo e sostituire i componenti danneggiati.

Se sono stati superati i carichi di vento massimi ammessi, se le temperature sono al di fuori dell'intervallo definito o dopo qualsiasi evento eccezionale come un incendio o un terremoto, è necessario controllare la funzionalità e la capacità di carico di tutti i componenti di sicurezza e della struttura di sostegno.

Componenti di sicurezza:

- Prima di ogni procedura di ripresa deve essere eseguito un controllo visivo da parte di personale autorizzato.
- Prima di qualsiasi procedura di ripresa o di montaggio, deve essere eseguito un controllo della funzionalità da parte di personale qualificato.
- Se è necessaria la sostituzione di parti, utilizzare esclusivamente componenti originali PERI.
- Eventuali riparazioni devono essere eseguite esclusivamente da personale qualificato PERI.
- In caso di sovraccarichi o danni ricorrenti, interrompere il lavoro sulle piattaforme e sotto di esse, determinare la causa ed eliminarla.

Struttura di sostegno:

- Prima del primo utilizzo deve essere eseguita un'ispezione visiva da parte di personale autorizzato.
- Per riparazioni o sostituzioni, utilizzare esclusivamente componenti originali PERI.
- In caso di sovraccarichi o danni ricorrenti, interrompere il lavoro sulle piattaforme e sotto di esse, determinare la causa ed eliminarla.

Altri componenti:

- Eventuali riparazioni devono essere eseguite da personale autorizzato e la persona autorizzata a impartire istruzioni deve esserne informata.
- In caso di danni ricorrenti con frequenza, accertare la causa e risolverla.
- Provvedere alla posa delle linee idrauliche e dei cavi elettrici in modo che non possano essere disconnessi o tranciati e che non costituiscano un pericolo di inciampo.

Componenti idraulici

Le ispezioni visive devono essere eseguite a intervalli periodici da personale autorizzato.

Prima di ogni ciclo operativo o prima di iniziare il montaggio deve essere eseguito un check funzionale da parte di personale qualificato.

Se vengono individuati difetti, le riparazioni devono essere eseguite esclusivamente da personale qualificato.

I tubi idraulici hanno una data di scadenza. Rispettare le indicazioni specifiche del produttore.

Non appendere alcun oggetto ai tubi idraulici.

Rispettare le indicazioni specifiche del produttore sull'ispezione e la manutenzione della centralina idraulica.

Per il corretto utilizzo e smaltimento dell'olio idraulico, seguire le istruzioni specifiche del produttore.

In caso di perdita di olio, distribuire immediatamente del materiale assorbente e raccogliere con uno straccio.



Indossare occhiali di sicurezza e idonei guanti protettivi quando si lavora con il sistema idraulico.



PERI raccomanda l'uso di una vaschetta per raccogliere l'olio idraulico della centralina idraulica.

Nota

Non appena è stata completata la movimentazione del sistema di ripresa, spegnere sempre la centralina idraulica e proteggerla contro la riaccensione. Questa misura di sicurezza deve essere adottata anche per:

- Montaggio.
- Manutenzione.
- Riparazioni.
- Ispezioni.
- Smontaggio.

La responsabilità del benessere all'uso spetta al personale operativo.

Componenti elettrici

Pericolo

Alta tensione nella centralina idraulica! Una scossa elettrica può provocare gravi lesioni o morte.

- ⇒ Il collegamento deve essere eseguito da personale qualificato.
- ⇒ Interventi e riparazioni sui componenti elettrici del sistema devono essere eseguiti solo da personale qualificato.
- ⇒ Utilizzare solo cavi di collegamento omologati, integri e testati.

La centralina idraulica deve funzionare solo con i valori di corrente e tensione specificati nella targhetta identificativa.

Non appendere alcun oggetto alle linee elettriche.

Stoccaggio e trasporto

Conservare e trasportare i componenti in modo da evitare qualsiasi cambiamento accidentale delle loro posizioni. Sganciare le attrezzature di sollevamento dai componenti depositati solo se questi sono in posizione stabile e non sono possibili spostamenti accidentali.

Non lasciar cadere i componenti.

Utilizzare attrezzature e accessori di sollevamento PERI, e solo i punti di attacco del carico presenti sul componente.

Durante il processo di spostamento

- accertarsi che i componenti vengano prelevati e depositati in modo da evitare ribaltamenti, separazioni, scivolamenti, cadute o rotolamenti accidentali.
- è vietato a chiunque sostare sotto il carico sospeso.

I gruppi pre-assemblati devono sempre essere guidati con funi quando vengono spostati con la gru.

Oltre a essere antiscivolo, le aree di accesso al cantiere devono essere prive di ostacoli e di intralci al cammino.

Il sottofondo deve garantire una capacità di carico adeguata al trasporto.

Utilizzare sistemi di stoccaggio e di trasporto originali PERI, come ceste metalliche, barelle o accatastatori per l'impilaggio.

Nota

Per i componenti idraulici, seguire le Istruzioni di montaggio "Sistema di ripresa ACS 100 e sistema idraulico".

Panoramica dei componenti ed elenco utensili

Pos. n.	Denominazione componente	Art. n.
	Componenti del sistema	
14	Supporto montante parapetto Multi	126088
15	Montante parapetto PD 8	019040
16	Montante parapetto RCS 226	109720
17	Montante parapetto RCS/SRU 184	114328
18	IPE 200, lunghezza speciale	
20	Trave VT 20	
21	Trave per casseforme GT 24	
30	Puntello tira-spingi RS	
41	Mensola ACS-G	057053
42	Puntone di compressione per stabilizzazione trasversale ACS	
43	Stabilizzazione diagonale DW 15 ACS	057083
44	Morsa GT 24 ACS	057038
45	Montante verticale intermedio 1200 ACS	057067
46	Montante verticale superiore 2100 ACS	057016
47	Set bulloni ISO HV M20x75	057021
48	Bracci di supporto 1430 ACS-G	057059
49	Bracci di supporto 3325 ACS-G	057058
50	Trave per pannello 1110 ACS	057040
51	Contropiastra 100x100x10 ACS	057073
52	Carrello HTP	
53	Connettore AV ACS	057051
54	Attacco gabbie per scala VT 20 ACS	057039
55	Trave piattaforma finale 1365 ACS-G	057057
56	Corrente verticale piattaforma finale 3300 ACS-G	057056
	Corrente verticale piattaforma finale 2350 ACS-G	057055
57	Montante piattaforma 5900 IPBL 240 ACS	057032
58	Trave piattaforma 870-1170 ACS	057072
	Trave piattaforma 570-870 ACS	057033
59	Albero di sostegno ACS	057034
60	Adattatore DW 20 ACS	057049
61	Braccio stabilizzatore AV	028110
62	Cuneo di testa	028060
63	Morsa VT 20 ACS	057037
64	Perno 25 x 180	710894
65	Rondella piana 18 DIN 434	710880
	Tecnologia di ripresa	
140	Dispositivo di ripresa ACS 100	051738
141	Centralina idraulica ACS 100	
142	Controllo remoto ACS 100	
143	Guida di ripresa ACS	
144	Distanziatore, cpl.	051736
145	Corrente ACS	051729
146	Albero di compressione M42 ACS	057054

Pos. n.	Denominazione componente	Art. n.
149	Espansore ACS	051737
159	Grasso base per cuscinetti	
	Tecnologia di fissaggio	
160	Dispositivo di sospensione-2 I ACS	057875
161	Dispositivo di sospensione II ACS	051726
162	Dispositivo di sospensione IV ACS	057568
163	Dispositivo di ancoraggio ACS, destro	051727
164	Dispositivo di ancoraggio ACS, sinistro	051774
165	Dispositivo di ancoraggio V ACS	057567
166	Dispositivo di ancoraggio H ACS	057566
167	Ancoraggio di ripresa	
168	Cono a vite M30/DW 26	057257
169	Piastra ancoraggio filettata DW 26	030870
170	Cono di ripresa-2 M30/DW 20	030920
171	Piastra ancoraggio filettata DW 20	030860
172	Tirante DW 20	030700
173	Piastra di posizionamento ancoraggio M30	029380
174	Vite esagonale per legno DIN 571 6 x 20	029440
175	Vite di posizionamento M30	029450
176	Piastra di predisposizione ACS 399	057869
177	Piastrina di predisposizione con vite M30	026450
178	Chiodo 3 x 80	710312
179	Bullone ISO 4017 M30 x 80-10.9	123843
180	Bullone cil. ISO 4762 M30 x 110-10.9	051728
181	Bullone ISO Ø 35 x 525 ACS	057570
182	Bullone ISO Ø 30 x 280 ACS	057569
199	Cono calcestruzzo KK M30-80/52	031653
	Elemento di fissaggio	
200	Vite Torx 6 x 40	024540
201	Vite Torx 6 x 60	024470
202	Vite Torx 6 x 80	024690
203	Connettore angolare a 90° per travetto squadrato	123478
204	Vite Torx 5 x 20	111437
205	Vite Spax 6 x 20	129711
206	Inserto a molla 4/1	018060
207	Inserto a molla 5/1	022230
208	Bullone ISO 4017 M16 x 110-8.8	710233
209	Rondella ISO 7089 200 HV, A 16	711074
210	Dado ISO 7040 M16-8	070890
211	Bullone ISO 4014 M16 x 90-8.8	721729
212	Rondella ISO 7094 100 HV, A 16	113349
213	Dado ISO 4032 M16-8	710229
214	Bullone ISO 4017 M16 x 50-8.8	710252
215	Betomax 20	090003

Panoramica dei componenti ed elenco utensili



Pos. n.	Denominazione componente	Art. n.
216	Traversa di sospensione 530 ACS	057050
217	Dado esag. DW 20 , AF 36/60	030580
218	Sospensione cassaforma VARIO GT24 Ø 60	125823
219	Filo di legatura	
220	Ancoraggio cassaforma	
221	Bullone a testa piatta DIN 603 M8 x 200 dado	024390
222	Bullone a testa piatta DIN 603 M8 x 100 dado	710240
225	Rondella ISO 7089 200 HV, A 8	780354
226	Rondella ISO 7093 200 HV, A 8	710342
227	Vite Torx 6 x 100	024950
232	Bullone a testa piatta DIN 603 M8 x 60 dado	710326
233	Bullone a testa piatta DIN 603 M8 x 70 dado	024140
238	Bullone a testa piatta DIN 603 M8 x 45 dado	710295
239	Bullone a testa piatta DIN 603 M8 x 65 dado	710709
240	Bullone ISO 4014 M20 x 130-8.8	711078
241	Dado ISO 7042 M20-8	130341
242	Vite ISO 4014 M8 x 100-8.8	710285
243	Bullone ISO 4014 M20 x 180-8.8	113766
244	Dado ISO 7042 M8-8	
245	Vite esagonale per legno DIN 571 8 x 60	024270
246	Manichetta antincendio	
251	Vite Spax 6 x 70-SK-TX30	
252	Vite Spax 5 x 40	
	Componenti in legno	
260	Sostegno dell'impalcato	
261	Impalcato della piattaforma	
262	Impalcato	
263	Tavola fermapiEDE	
264	Tavola parapetto	
266	Rete di sicurezza	
267	Contro-tavole	
268	Gabbia per scala	
269	Spessore VT 20	
270	Manto di cassaforma	
271	Travetto squadrato	
272	Cuneo in legno	
273	Unità cassaforma	
274	Travetto squadrato 6/6	
275	Travetto squadrato 8/8	
276	Tavola 4 x 10 cm	
277	Legno profilato	
278	Botola incernierata	

Pos. n.	Denominazione componente	Art. n.
	Accesso scala	
280	Botola-2 RCS 55 x 60 ripiegabile	126431
281	Bullone ISO 4017 M12 x 40-8.8	710224
282	Dado ISO 7040 M12-8	710381
283	Scala 180/6	051410
284	Scala 220/6	051420
285	Scala terminale 180/2	103724
286	Base scala 30, regolabile	109105
287	Base scala	051460
288	Gancio scala	103718
289	Gabbia di sicurezza per scala 75	104132
290	Gabbia di sicurezza per scala 150	051450
291	Angolare a L RCS 120 x 120 x 200	110289
292	Rondella ISO 7089 200 HV, A 14	725574
293	Bullone ISO 4014 M12 x 80-8.8	710220
294	Rondella ISO 7094 100 HV, A 12	113348
295	Dado ISO 4032 M12-8	104526
	Attrezzi/ausili	
	Martello 500 g	
	Chiave fissa AF 27	
300	Set avvitatore cordless ACS	133372
301	Set attrezzi ACS	051761
302	Cassetta manutenzione sistema idraulico	115581
303	Staffa di sollevamento 24	070760
304	Traversa di sollevamento 9 t	127320
	Contentore per trasporto	
	Ceste metalliche 80 x 120	065068
	Barelle RP-2	103434
	Barelle RP-2	103429
	Cassette ferramenta 80 x 120	025660

Panoramica dei componenti ed elenco utensili

Elenco utensili

Nome utensile	Articolo n.
Martello 500 g	
Chiave fissa AF 27	
Set avvitatore cordless ACS	133372
Set attrezzi ACS	051761
Cassetta manutenzione sistema idraulico	115581

Coppie di serraggio in generale

Se non diversamente indicato, PERI raccomanda i seguenti valori orientativi di coppia di serraggio per connessioni a vite "strette a mano" $M_{A, \text{stretto-a-mano}}$.
 Questi valori orientativi si basano sulla norma DIN EN 15048-1:2016-09 con fattore minimo di sicurezza 3 contro la rottura.

Classe di qualità	Qualità 4.6		Qualità 8.8 e 10.9
	Leggermente oliato	MoS2	Non definito
Vite M8	8 Nm	6,6 Nm	8 Nm
Vite M10	16 Nm	13,0 Nm	16 Nm
Vite M12	30 Nm	23,0 Nm	30 Nm
Vite M16	65 Nm	54,0 Nm	65 Nm
Vite M20	100 Nm		100 Nm
Vite M24	150 Nm		150 Nm
Vite M30	260 Nm		260 Nm
Vite M36	350 Nm		350 Nm

Per i seguenti componenti sono state determinate le coppie di serraggio:

Giunto tubo di impalcatura	50 Nm
Set bulloni ISO HV M20x75-10.9	Vedere Sezione: Coppie di serraggio specifiche per componente
Set bulloni ISO HV M20x90-10.9	Vedere Sezione: Coppie di serraggio specifiche per componente

Coppie di serraggio specifiche per componente



Nota

- Le coppie di serraggio specifiche per componente si applicano ai seguenti componenti.
- Non superare e non restare al di sotto dei valori di coppia di serraggio specifici per componente.

Montante verticale superiore 2100 ACS

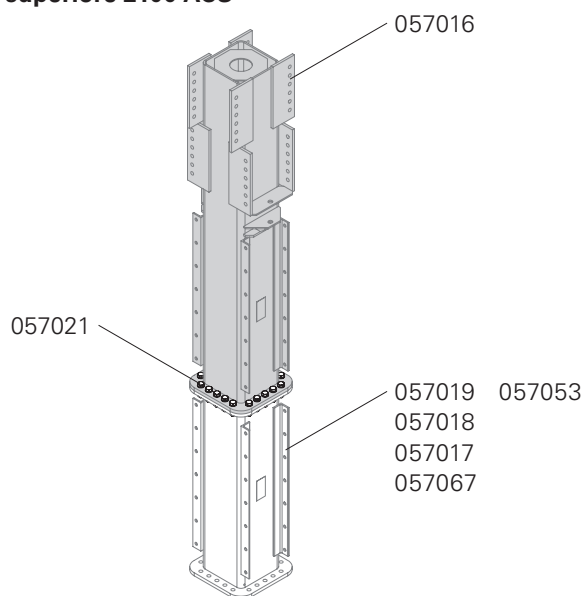

Fig. 01

		Quantità	Coppia di serraggio [Nm]	
			Punto 1	Punto 2
Componenti (n. articolo)	Montante verticale superiore 2100 ACS (057016)	1	–	–
	Montante verticale intermedio ACS (057019, 057018, 057017, 057067)	1	–	–
	Mensola ACS-G (057053)	1	–	–
Elemento di fissaggio (n. articolo)	Set bulloni ISO HV M20x75-10.9 (057021)	20	60	100
Nota	Non aggiungere lubrificante alla connessione a vite!			

Tabella 01

Mensola ACS-G

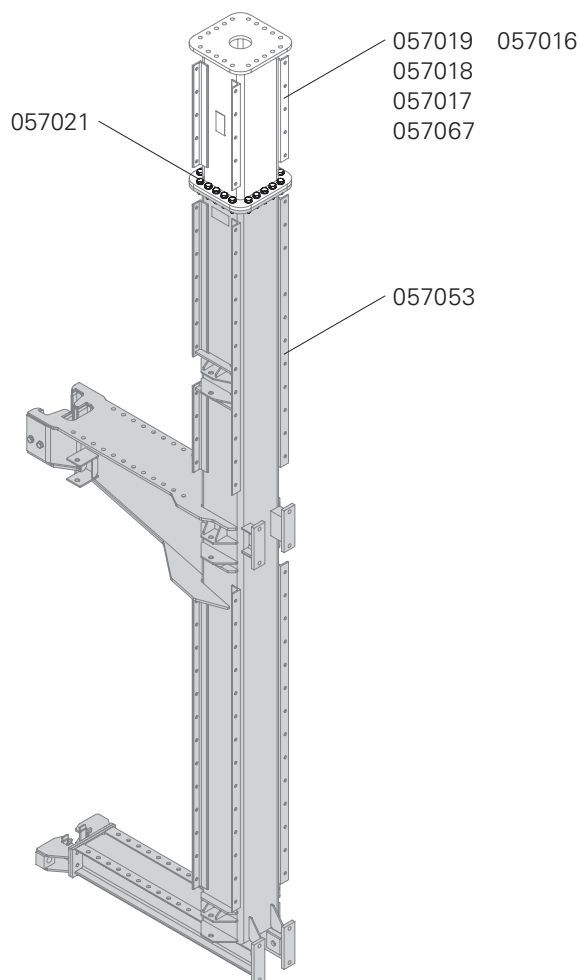

Fig. 02

		Quantità	Coppia di serraggio [Nm]	
			Punto 1	Punto 2
Componenti (n. articolo)	Mensola ACS-G (057053)	1	–	–
	Montante verticale intermedio ACS (057019, 057018, 057017, 057067)	1	–	–
	Montante verticale superiore 2100 ACS (057016)	1	–	–
Elemento di fissaggio (n. articolo)	Set bulloni ISO HV M20x75-10.9 (057021)	20	60	100
Nota	Non aggiungere lubrificante alla connessione a vite!			

Tabella 02

Unità di ripresa

Il processo di montaggio per le unità di ripresa è determinato da

- Altezza di getto.
- Tipo di cassaforma.
- Tipo di parapetto.

L'unità di ripresa e le guide di ripresa (**143**) sono sostenute da dispositivi di sospensione (**161**) montati su sezioni della struttura che sono già state assemblate.

La piattaforma di servizio (livello 0), la piattaforma di ripresa (livello -1) e i bracci di supporto con il sistema di cassaforma sono montati sulla mensola (**41**). Sui bracci di supporto (**49**) può essere applicata una piattaforma di servizio opzionale (livello +1).

La piattaforma finale (livello -2) è sospesa al di sotto della piattaforma di ripresa (livello -1).

La centralina idraulica è installata sulla piattaforma di ripresa (livello -1).

I dispositivi di ripresa e la centralina idraulica vengono azionati dalla piattaforma di ripresa (livello -1).

Il parapetto è costituito da tavole parapetto o è progettato come una recinzione chiusa.

Le varianti illustrate di seguito sono esempi di realizzazione.

Variante 1

Con piattaforma di servizio sul lato opposto

- Bracci di supporto 3325 ACS-G con piattaforma di servizio (livello +1).
- Cassaforma VARIO sul lato mensola e lato opposto.
- Piattaforma di servizio sospesa (livello 0) sul lato opposto.
- Altezza di getto (h_g) = 3,6 m. (Fig. A1.01)

Componenti principali

- 15** Montante parapetto PD 8
 - 20** Trave VT 20
 - 41** Mensola ACS-G
 - 45** Montante verticale intermedio 1200 ACS
 - 46** Montante verticale superiore 2100 ACS
 - 47** Set bulloni ISO HV M20x75
 - 49** Bracci di supporto 3325 ACS-G
 - 50** Trave per pannello 1110 ACS
 - 52** Carrello HTP
 - 53** Connettore AV ACS
 - 54** Attacco gabbie per scala VT 20 ACS
 - 55** Trave piattaforma finale 1365 ACS-G
 - 56** Corrente verticale piattaforma finale 2350 ACS-G
 - 57** Montante piattaforma 5900 IPBL 240 ACS
 - 58** Trave piattaforma 570-870 ACS
 - 59** Albero di sostegno ACS
 - 61** Braccio stabilizzatore AV
 - 140** Dispositivo di ripresa ACS 100
 - 141** Centralina idraulica ACS 100
 - 143** Guida di ripresa ACS
 - 144** Distanziatore, cpl.
 - 146** Albero di compressione M42 ACS
 - 161** Dispositivo di sospensione-II ACS
 - 164** Dispositivo di ancoraggio ACS, sinistro
 - 167** Ancoraggio di ripresa
 - 267** Contro-tavole
 - 268** Gabbia per scala
 - 269** Spessore VT 20
 - 273** Unità cassaforma
 - 278** Botola incernierata
-

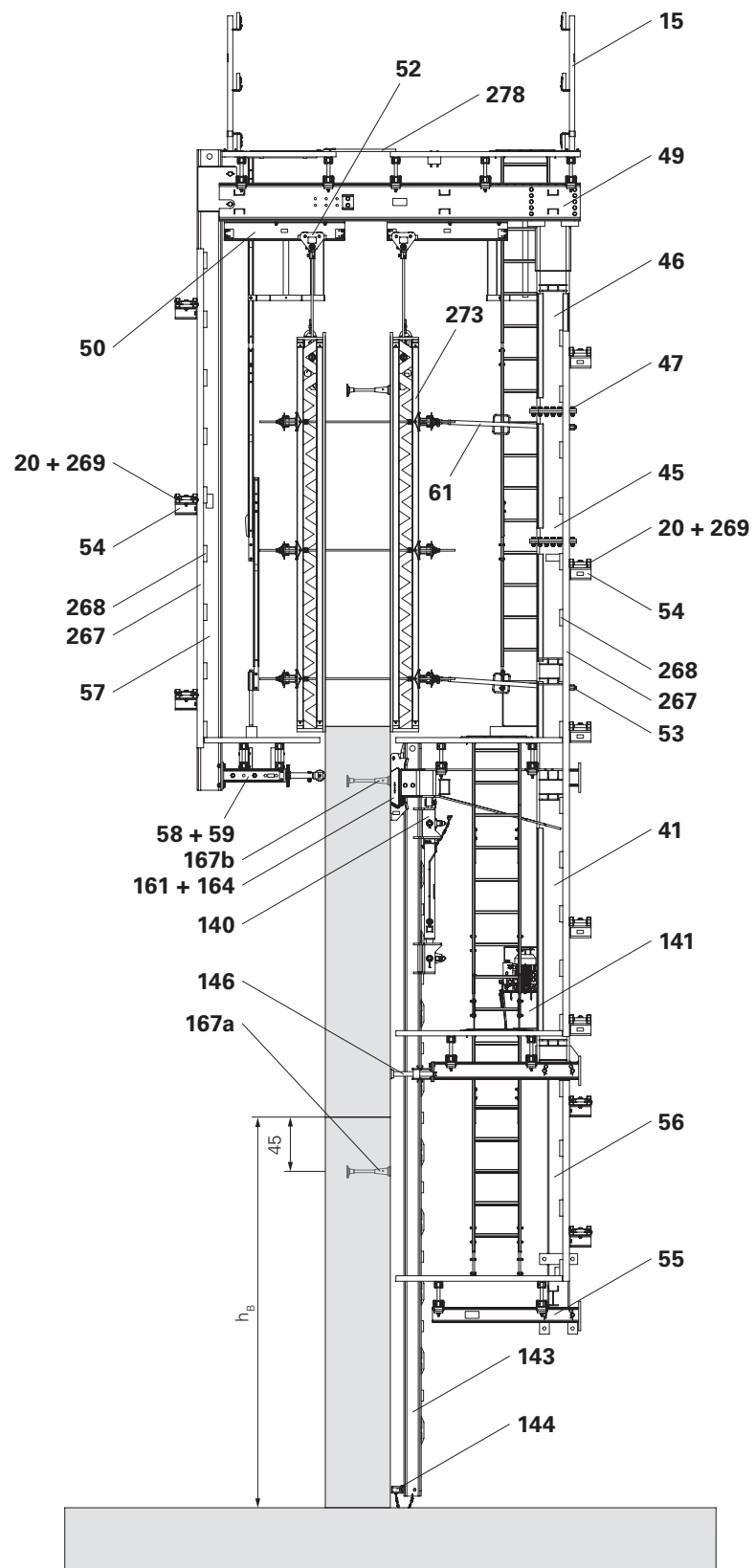

Fig. A1.01

Variante 2

Con cassaforma sul lato opposto

- Bracci di supporto 3325 ACS-G con piattaforma di servizio (livello +1).
- Cassaforma VARIO sul lato mensola e lato opposto.
- Altezza di getto (h_B) = 3,6 m.
(Fig. A1.02)

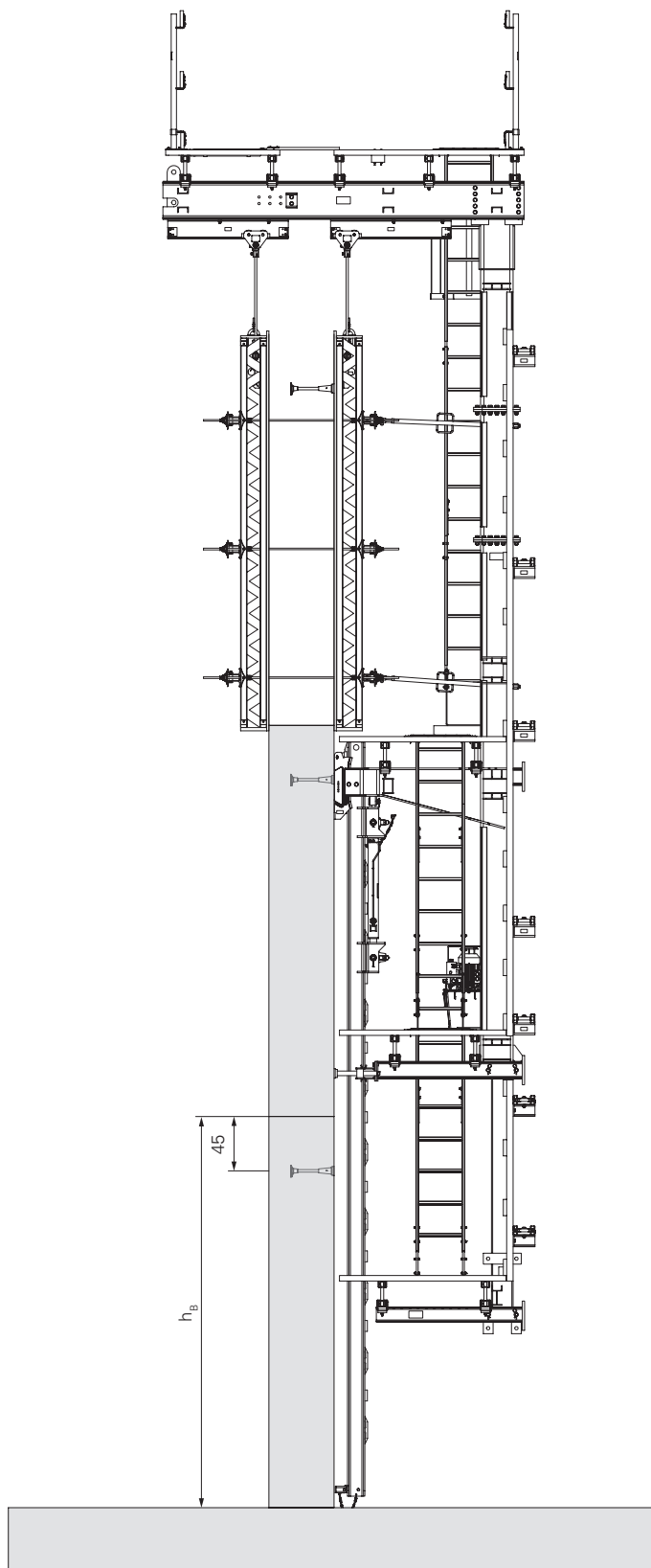

Fig. A1.02

Variante 3

Senza cassaforma sul lato opposto

- Bracci di supporto 1430 ACS-G con piattaforma di servizio (livello +1).
- Cassaforma VARIO sul lato mensola.
- Altezza di getto (h_B) = 3,6 m.

(Fig. A1.03)

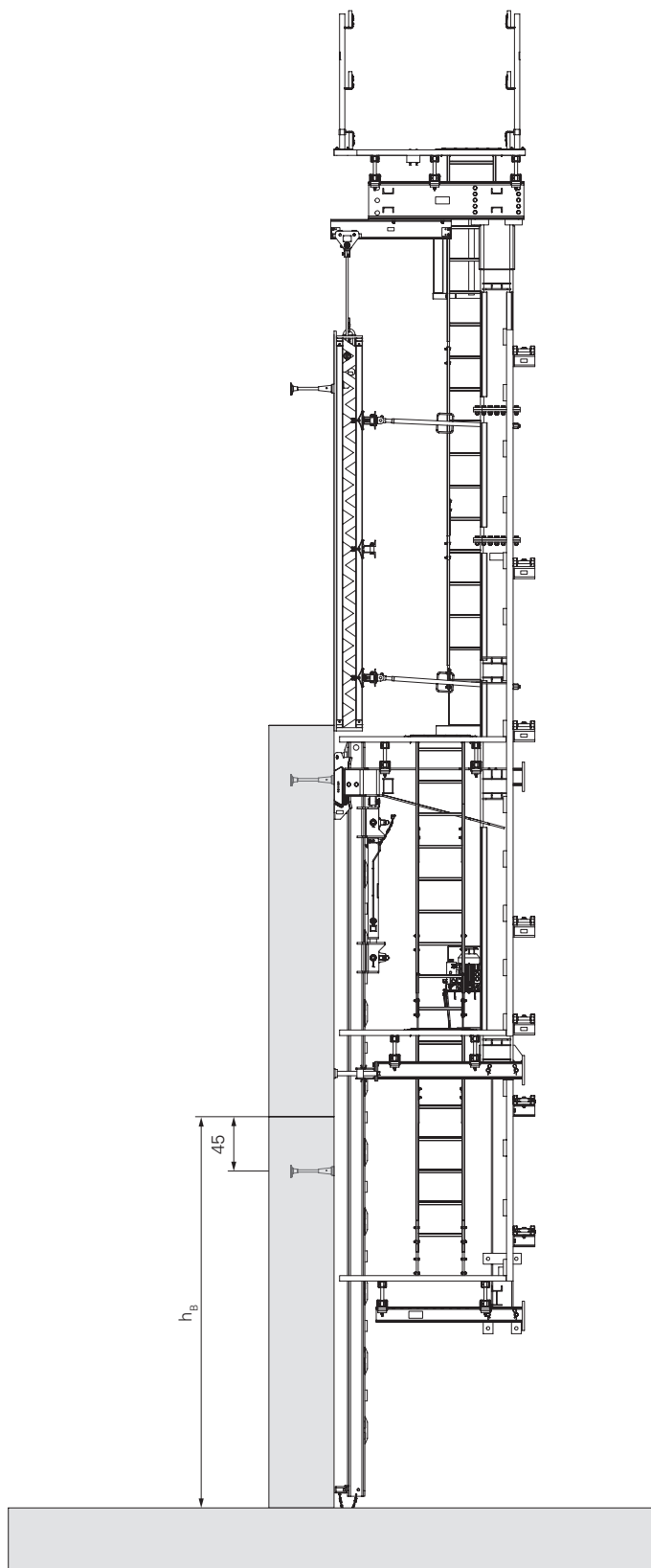

Fig. A1.03

A2 Dispositivi di sospensione e meccanismo di ripresa

Dispositivi di sospensione

Funzioni del dispositivo di sospensione

- Guida e sostiene la guida di ripresa ACS.
- L'unità di ripresa è unita ai dispositivi di sospensione.
- Riceve i carichi verticali e li trasferisce nella struttura tramite l'ancoraggio.
- Riceve i carichi orizzontali e li trasferisce nella struttura tramite l'ancoraggio.

La rispettiva applicazione determina il tipo di dispositivi di sospensione utilizzato.

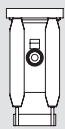
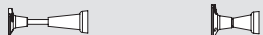
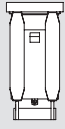
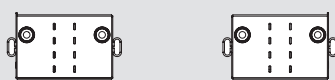
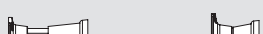
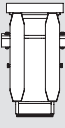
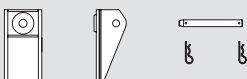
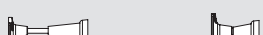
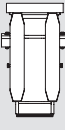
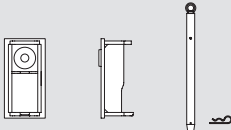
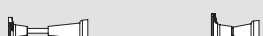
Dispositivo di sospensione – disposizione componenti ancoraggio		
Dispositivo di sospensione	Componenti ancoraggio	Ancoraggio di ripresa ²⁾
Dispositivo di sospensione-2 I ACS 		Cono di ripresa o cono a vite 
Dispositivo di sospensione II ACS 	Dispositivo ancoraggio ACS, sinistro + destro ¹⁾ 	Cono di ripresa o cono a vite 
Dispositivo di sospensione IV ACS 	Dispositivo di ancoraggio H ACS 	Cono di ripresa o cono a vite 
Dispositivo di sospensione IV ACS 	Dispositivo di ancoraggio V ACS 	Cono di ripresa o cono a vite 

¹⁾ Utilizzare sempre i tubi di ancoraggio ACS sinistro + destro in coppie.

²⁾ Per le viti che fissano i componenti all'ancoraggio di ripresa, vedere Tabella A3.03.

Tabella A2.01

A2 Dispositivi di sospensione e meccanismo di ripresa

Dispositivo di sospensione-2 I ACS

Il dispositivo di sospensione-2 I ACS viene avvitato direttamente sull'ancoraggio di ripresa.
(Fig. A2.01)

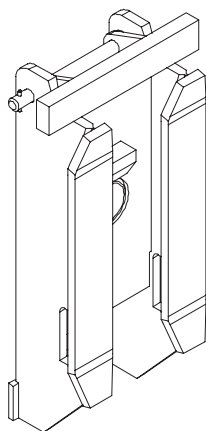

Fig. A2.01

Dispositivo di sospensione II ACS

Il dispositivo di sospensione II ACS è progettato per carichi più pesanti. Viene spinto sul dispositivo ancoraggio ACS, consentendo la compensazione assiale.

(Fig. A2.02 + A2.03)

! Nota

Utilizzare sempre i dispositivi di ancoraggio ACS sinistro e ACS destro in coppie. Questo impedisce che il dispositivo di sospensione II ACS scivoli fuori dal tubo di ancoraggio ACS.
(Fig. A2.03)

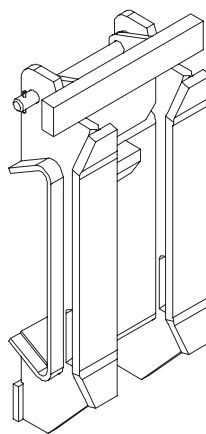

Fig. A2.02

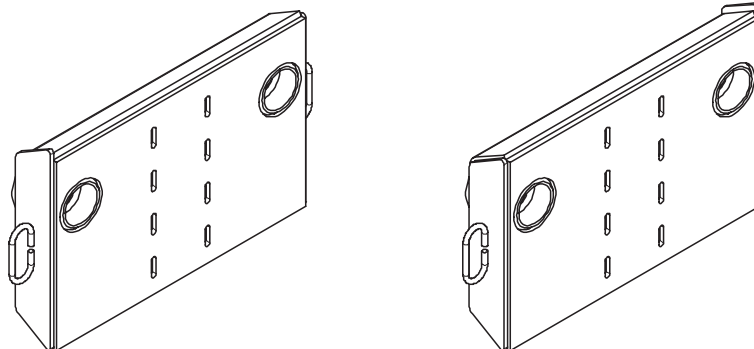

Fig. A2.03

A2 Dispositivi di sospensione e meccanismo di ripresa

Dispositivo di sospensione IV ACS

Il dispositivo di sospensione IV ACS, in combinazione con il dispositivo di ancoraggio H ACS, può essere inclinato di $+7^\circ$.

Questo consente la movimentazione su una parete disallineata nelle strutture con pareti disallineate.

(Fig. A2.04)

Per ulteriori informazioni, vedere Sezione "Movimentazione con pareti disallineate" a pagina 138.

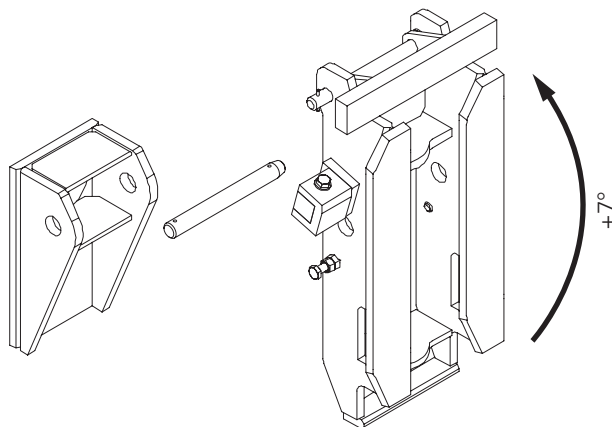

Fig. A2.04

Il dispositivo di sospensione IV ACS, in combinazione con il dispositivo di ancoraggio V ACS, può essere ruotato di $\pm 15^\circ$.

Questo consente la movimentazione su strutture con geometria arrotondata.

(Fig. A2.05)

Per ulteriori informazioni sulle strutture arrotondate, vedere Sezione "Struttura rotonda della costruzione" a pagina 145.

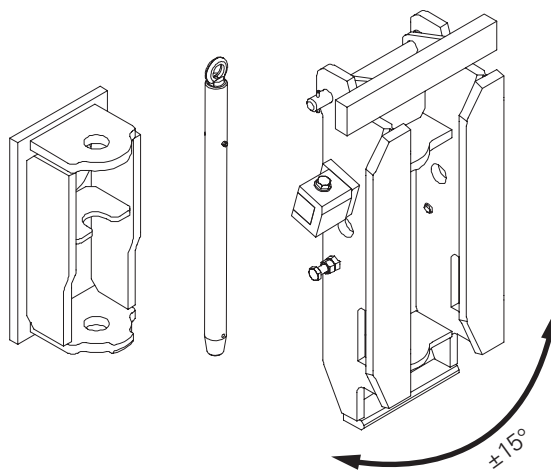

Fig. A2.05

Dispositivo del sistema di ripresa e centralina idraulica

I componenti del sistema di ripresa e del sistema idraulico sono descritti dettagliatamente nelle Istruzioni di montaggio per "Sistema di ripresa ACS 100 e sistema idraulico". Questi comprendono:

- Dispositivo di ripresa ACS 100
- Centralina idraulica ACS 100
- Controllo remoto ACS 100
- Guida di ripresa ACS
- Altezza di ripresa critica



Utilizzare le Istruzioni di montaggio e d'uso solo in combinazione con le istruzioni di montaggio per "Sistema di ripresa ACS 100 e sistema idraulico".

Informazioni generali

L'ancoraggio viene utilizzato per fissare il dispositivo di sospensione. Si utilizzano diversi sistemi di ancoraggio, a seconda del dispositivo di sospensione, delle forze in gioco e dello spessore delle pareti.

Ancoraggio di ripresa

L'ancoraggio di ripresa trasferisce le forze orizzontali e verticali alla struttura. Ci sono due varianti di ancoraggio di ripresa.

Un ancoraggio di ripresa è costituito da:

- Cono a vite M30/DW 26 (**168**)
Piastra di ancoraggio filettata DW 26 (**169**)
(Fig. A3.01)

oppure

- Cono di ripresa-2 M30/DW 20 (**170**)
Piastra di ancoraggio filettata DW 20 (**171**)
Tirante DW 20 (**172**)
(Fig. A3.02)

Nota

L'ancoraggio viene scelto in base ai requisiti specifici del progetto.

L'ancoraggio di ripresa funge anche da ancoraggio in avanzamento durante la procedura di montaggio per la sezione di getto successiva.

Fattori determinanti

La Figura A3.03 + A3.05 + A3.06 e la Tabella A3.01 forniscono una panoramica dei fattori determinanti.

Varianti di ancoraggio di ripresa

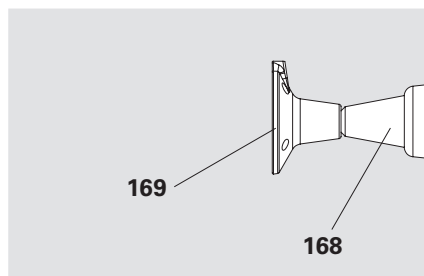

Fig. A3.01

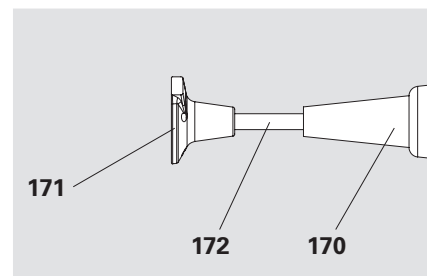

Fig. A3.02

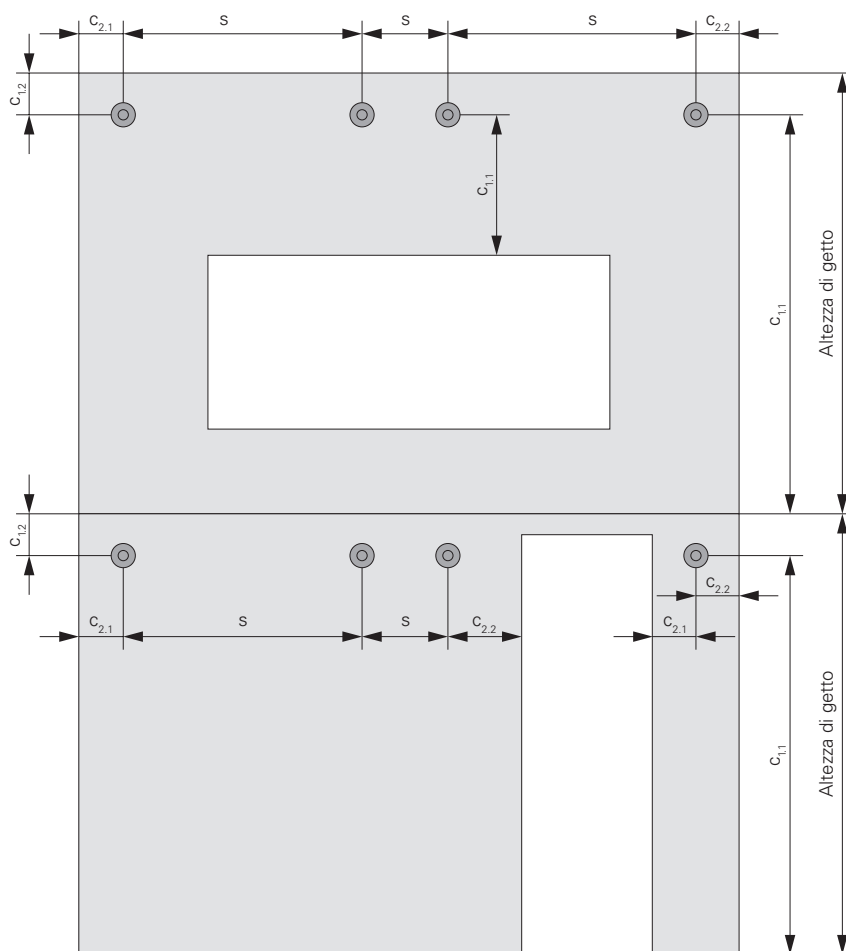

Fig. A3.03

Panoramica dei fattori determinanti	
Spessore parete	D
Profondità di ancoraggio	h
Distanza del bordo dal giunto superiore calcestruzzo	$c_{1,2}$
Distanza del bordo dalle aperture inferiori	$c_{1,1}$
Distanza dal bordo laterale	$c_{2,1}, c_{2,2}$
Distanza centrale tra due ancoraggi di ripresa	s
Altezza di getto	h_B

Tabella A3.01

Istruzioni di sicurezza



Pericolo

Se l'ancoraggio non è installato o utilizzato correttamente, l'unità di ripresa può cedere!

Il cedimento di un'unità di ripresa può causare gravi lesioni o la morte.

- ⇒ Ogni unità di ripresa deve essere dotata del proprio ancoraggio.
- ⇒ Il rilascio o la rimozione dell'ancoraggio possono avere luogo solo dal lato di trasferimento del carico.
- ⇒ Non installare due coni l'uno contro l'altro. (Fig. A3.04)
- ⇒ Per le distanze dal bordo c minime, gli spessori parete D minimi e altri requisiti costruttivi, consultare le informazioni prodotto separate di PERI e la documentazione specifica del progetto, avendo cura che siano sempre disponibili. (Fig. A3.06)
- ⇒ Non applicare carico all'ancoraggio fino a che la base dello stesso non ha una sufficiente capacità di carico.



Nota

- Se $h_1 + h_2 > D$:
Disporre gli ancoraggi in modo sfalsato. (Fig. A3.05 + A3.06)
- Utilizzare una variante dell'ancoraggio che soddisfi i requisiti strutturali o progettuali.
- Attenersi alle seguenti omologazioni dei componenti:
 - Z-21.6-1766
 - Z-21.6-1767

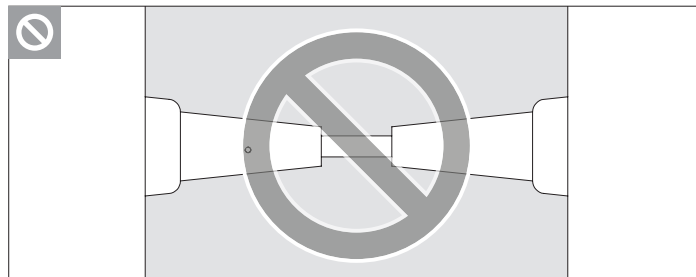

Fig. A3.04

Vista dall'alto

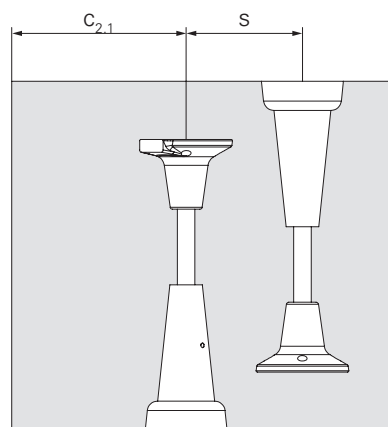

Fig. A3.05

Vista laterale

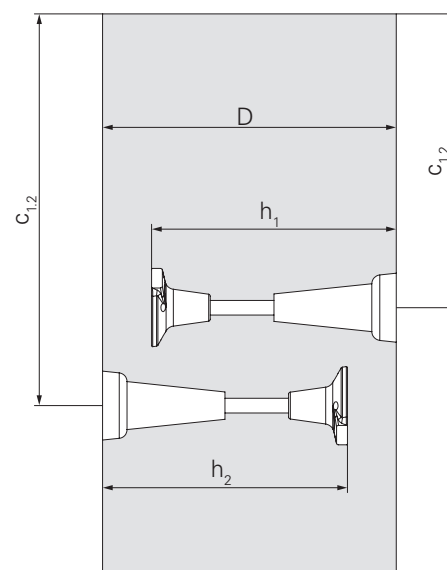

Fig. A3.06

Informazioni per il montaggio

I sistemi di ancoraggio vengono installati sul lato interno del manto della cassaforma.

Le Tabelle A3.02 e A3.03 mostrano le combinazioni di sistemi di ancoraggio ammissibili e i relativi fissaggi.

Nota

- Non utilizzare componenti dell'ancoraggio danneggiati.
- Avvitare sempre la piastra di ancoraggio filettata DW 26 sul cono a vite M30/DW 26 il più a fondo possibile.
- Avvitare sempre il tirante DW 20 nella piastra di ancoraggio filettata DW 20 e il cono di ripresa-2 M30/DW 20 il più a fondo possibile.

La piastra di ancoraggio filettata e il tirante rimangono nella parete dopo la gettata. Sono componenti a perdere. Dopo la gettata i coni possono essere rimossi e, una volta controllati, riutilizzati.



Ingrassare attentamente con un grasso adeguato le superfici del cono di ripresa che vengono a contatto con il calcestruzzo e la filettatura interna del tirante. In questo modo si semplifica il recupero dei coni di ripresa riutilizzabili.

Ispezione degli ancoraggi

Controllo dei componenti

- Tirante:
 - Lunghezza
 - Gocce di saldante
 - Curvatura
- Cono di ripresa/cono a vite:
 - Filettature rigide
 - Coppa cono deformata
 - Superficie cono ruvida o graffiata

Controllo del montaggio

- Altezza
- Distanza s l'uno dall'altro
- Profondità di ancoraggio h
- Allineamento secondo le specifiche

Verifica delle forze di ancoraggio

La verifica del trasferimento delle forze di reazione orizzontali e verticali nella struttura e fino al sottosuolo deve essere eseguita dal cliente.

Protocollo di accettazione



Nota

- Prima della gettata controllare che l'ancoraggio sia installato correttamente (posizione e profondità di ancoraggio conformi alle specifiche del progetto), e registrare il controllo.
- Se si usano coni con diverse lunghezze di installazione, prima della gettata controllare ogni singolo punto di ancoraggio e registrare il controllo.
- Conservare le registrazioni della verifica di resistenza del calcestruzzo.
- Il protocollo di accettazione deve essere disponibile nel cantiere durante il processo di costruzione ed esibito su richiesta.



E' possibile verificare contemporaneamente le misure dell'ancoraggio e dell'armatura.

Sistemi di ancoraggio in generale

Combinazione di sistemi di ancoraggio ammissibile							
Dispositivo di sospensione	Disp. di ancoraggio ACS ¹⁾	Ancoraggio di ripresa		Tirante		Piastra di ancoraggio filettata	
	Disp. di ancoraggio ACS destro e disp. di ancoraggio ACS sinistro	Cono di ripresa-2 M30/DW 20	Cono a vite M30/DW 26	DW 20	B 20	DW 20	DW 26
Dispositivo di sospensione-2 I ACS		x		x	(x)	x	
			x				x
Dispositivo di sospensione II ACS	x	x		x	(x)	x	
	x		x				x
Dispositivo di sospensione IV ACS Dispositivo di ancoraggio H ACS Ø 30 x 280 ACS		x		x	(x)	x	
			x				x
Dispositivo di sospensione IV ACS Dispositivo di ancoraggio V ACS Ø 35 x 525 ACS		x		x	(x)	x	
			x				x

Standard: x

Optional: (x)

¹⁾ Utilizzare sempre i tubi di ancoraggio a coppie.

Tabella A3.02

Combinazione ammissibile per il fissaggio dell'ancoraggio laterale alla cassaforma			
Dispositivo di sospensione	Fissaggio dell'ancoraggio laterale		
	Piastra di predisposizione ACS 399	Piastra di posizionamento ancoraggio M30 e vite di posizionamento M30	Piastrina di predisposizione con vite M30
Dispositivo di sospensione-2 I ACS		x	(x) ²⁾
Dispositivo di sospensione II ACS	x	x	
Dispositivo di sospensione IV ACS		x	(x) ²⁾

Standard: x

Optional: (x)

²⁾ Idealmente il cono di ripresa deve essere fissato con la piastra di posizionamento ancoraggio M30.

Tabella A3.03

Fissaggio dei componenti agli ancoraggi di ripresa		
Componente	Tipo di vite ammesso	Coppia di serraggio
Dispositivo di sospensione-2 I ACS	Bullone cil. ISO 4762 M30 x 110-10.9	Avvitare il componente sull'ancoraggio di ripresa in modo che non vi sia gioco.
Disp. di ancoraggio ACS	Bullone cil. ISO 4762 M30 x 110-10.9	
Dispositivo di ancoraggio ACS	Bullone ISO 4017 M30 x 80-10.9	

Tabella A3.04

Tirante

PERI fornisce i tiranti tagliati a misura. Il tirante viene fornito al cantiere insieme alle piastre di ancoraggio filettate.

La lunghezza L del tirante viene calcolata per il dispositivo di sospensione-2 I o IV in base alla seguente formula:

$$L = h_{nom} - 77 \text{ mm}$$

La lunghezza L del tirante viene calcolata per il dispositivo di sospensione II in base alla seguente formula:

$$L = h_{nom} - 85 \text{ mm}$$

Tolleranza: da 0 a +5 mm
(Fig. A3.07 + A3.08)

Ancoraggio in predisposizione per dispositivo di sospensione-2 I e dispositivo di sospensione IV

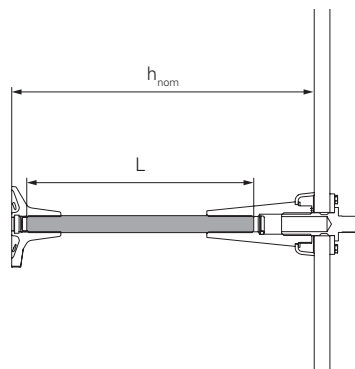

Fig. A3.07

Ancoraggio in predisposizione per dispositivo di sospensione II

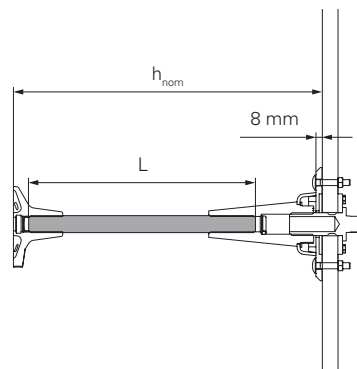

Fig. A3.08

Sistema di ancoraggio per dispositivo di sospensione-2 I

Componenti

- 160** Dispositivo di sospensione-2 I ACS
- 170** Cono di ripresa-2 M30/DW 20
- 171** Piastra di ancoraggio filettata DW 20
- 172** Tirante DW 20
- 173** Piastra di posizionamento ancoraggio M30
- 174** Vite esagonale per legno DIN 571 6 x 20
- 175** Vite di posizionamento M30
- 180** Bullone cil. ISO 4762 M30 x 110-10.9
- 270** Manto di cassaforma

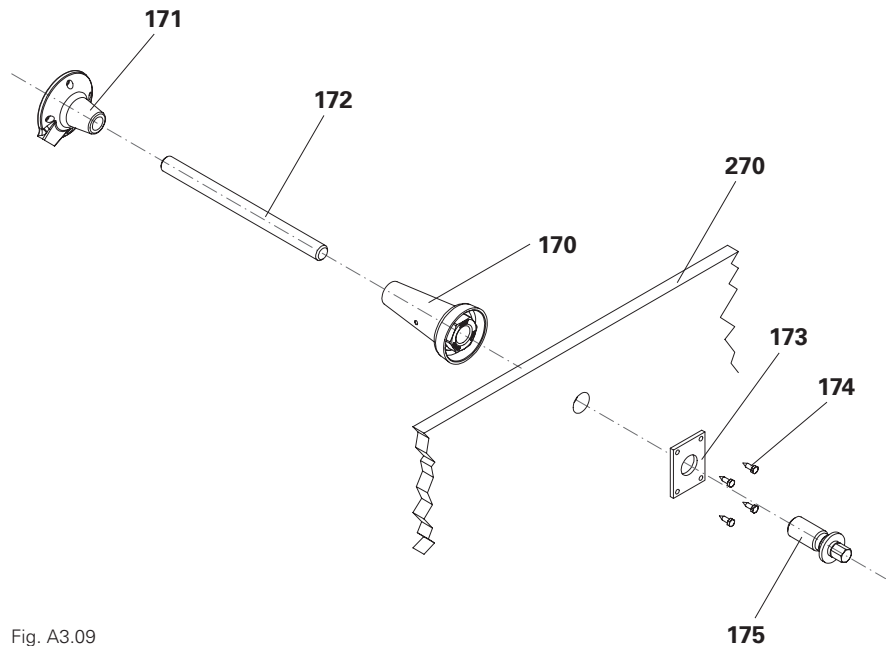

Fig. A3.09



Dopo il montaggio, i componenti 170 – 172 costituiscono l'ancoraggio di ripresa (**167**).

Installazione dell'ancoraggio di ripresa

1. Allineare la piastra di posizionamento ancoraggio M30 (**173**) sul manto (**270**) e fissarla con vite esagonale per legno DIN 571 6 x 20 (**174**).
2. Avvitare il tirante DW 20 (**172**) nel cono di ripresa-2 M30/DW 20 (**170**) il più a fondo possibile.
3. Avvitare la piastra di ancoraggio filettata DW 20 (**171**) sul tirante DW 20 (**172**) il più a fondo possibile.
4. Avvitare gli ancoraggi di ripresa sul manto con la vite di posizionamento M30 (**175**).

(Fig. A3.09)



Controllo del montaggio

- Altezza
- Distanza l'uno dall'altro
- Profondità di ancoraggio h
- Allineamento secondo le specifiche
- Cono di ripresa ingrassato

Installazione del dispositivo di sospensione

1. Avvitare il dispositivo di sospensione-2 I ACS (**160**) all'ancoraggio di ripresa (**167**) con bullone cil. ISO 4762 M30 x 110-10.9 (**180**).

(Fig. A3.10)



- La superficie di appoggio del dispositivo di sospensione deve essere piana.
- Il dispositivo di sospensione deve essere a filo con la parete in calcestruzzo.

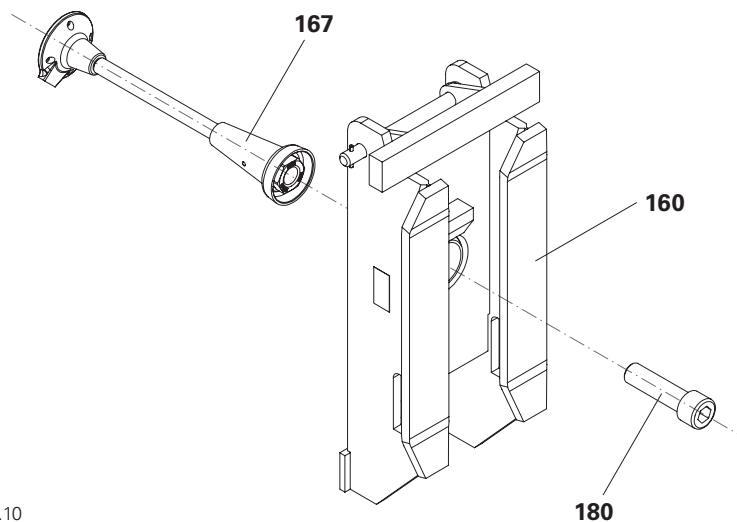

Fig. A3.10

Sistema di ancoraggio per dispositivo di sospensione II

Componenti

161	Dispositivo di sospensione-II ACS
163	Dispositivo di ancoraggio ACS, destro
164	Dispositivo di ancoraggio ACS, sinistro
170	Cono di ripresa-2 M30/DW 20
171	Piastra di ancoraggio filettata DW 20
172	Tirante DW 20
173	Piastra di posizionamento ancoraggio M30
174	Vite esagonale per legno DIN 571 6 x 20
175	Vite di posizionamento M30
176	Piastra di predisposizione ACS 399
180	Bullone cil. ISO 4762 M30 x 110-10.9
201	Vite Torx 6 x 60
238	Bullone a testa piatta DIN 603 M8 x 45 dado
270	Manto di cassaforma

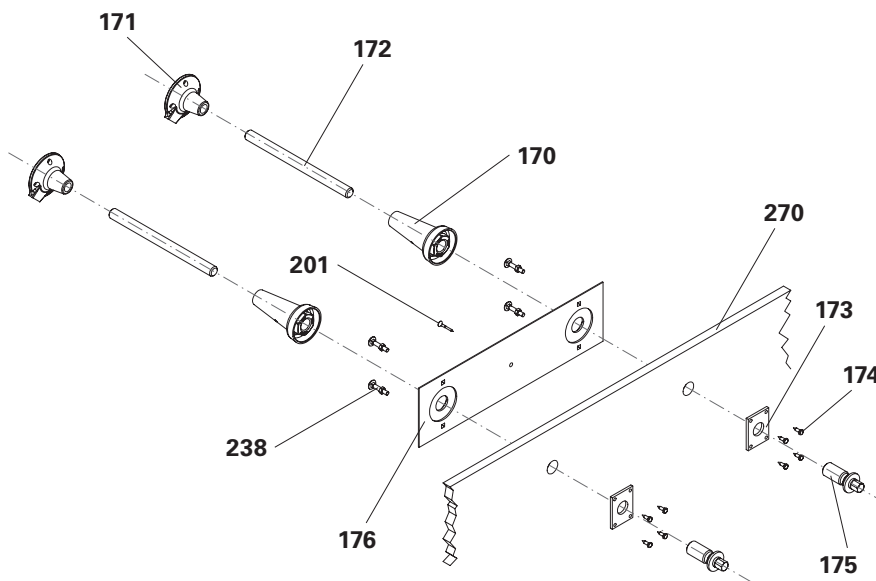

Fig. A3.11

Il processo di installazione della piastra di ancoraggio laterale ACS 399 (**176**) e della piastra di posizionamento ancoraggio M30 (**173**) è descritto nella Sezione "Preparazione della cassaforma" a pagina 108.



Dopo il montaggio, i componenti 170 – 172 costituiscono l'ancoraggio di ripresa (**167**).

Installazione dell'ancoraggio di ripresa

1. Avvitare il tirante DW 20 (**172**) nel cono di ripresa-2 M30/DW 20 (**170**) il più a fondo possibile.
2. Avvitare la piastra di ancoraggio filettata DW 20 (**171**) sul tirante DW 20 (**172**) il più a fondo possibile.
3. Avvitare gli ancoraggi di ripresa sul manto con la vite di posizionamento M30 (**175**).

(Fig. A3.11)



Controllo del montaggio

- Altezza
- Distanza l'uno dall'altro
- Profondità di ancoraggio h
- Allineamento secondo le specifiche
- Cono di ripresa ingrassato

Installazione del dispositivo di sospensione

1. Avvitare i tubi di ancoraggio (**163**) e (**164**) all'ancoraggio di ripresa (**167**) con bullone cil. ISO 4762 M30 x 110-10.9 (**180**).
 2. Guidare il dispositivo di sospensione II ACS (**161**) sul tubo di ancoraggio (**163**) o (**164**), allineare e fissare con la vite di serraggio (**161.1**).
- (Fig. A3.12 + A3.13)

! Nota

- La superficie di appoggio del tubo di ancoraggio deve essere piana.
 - Il disp. di ancoraggio deve essere a filo con la parete in calcestruzzo.
 - Le piastre finali (**163.1** + **164.1**) dei due disp. di ancoraggio (**163** + **164**) devono essere rivolte l'una verso l'altra o in direzione opposta.
- (Fig. A3.14)

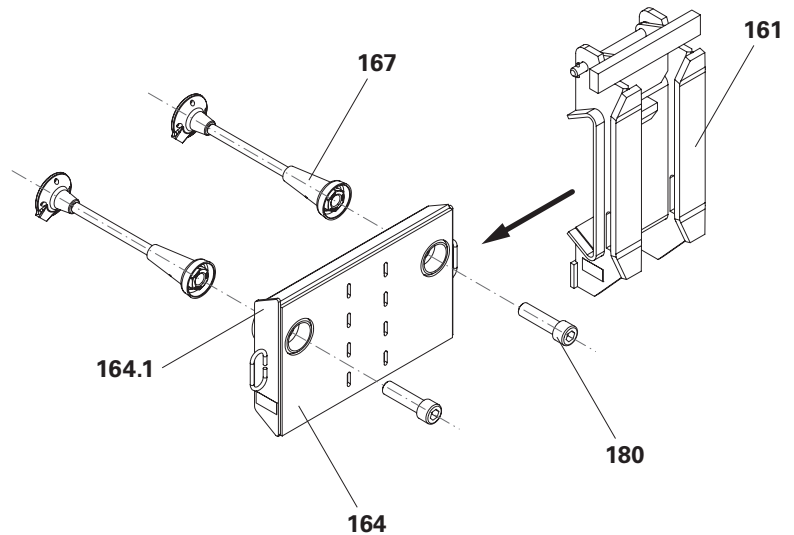

Fig. A3.12

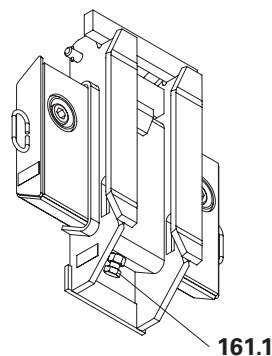

Fig. A3.13

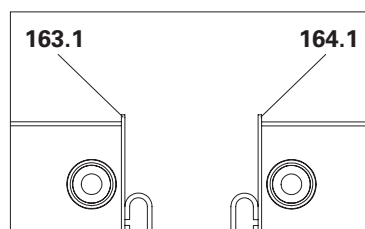

Fig. A3.14a

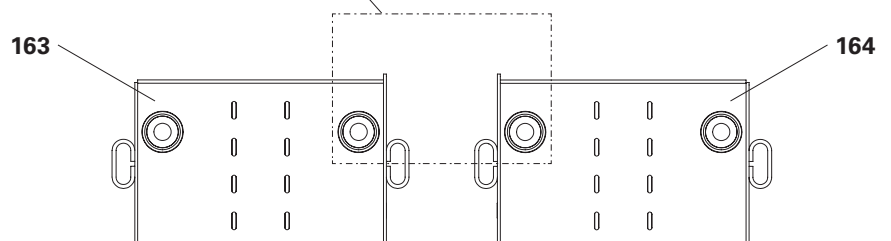

Fig. A3.14

Sistema di ancoraggio per dispositivo di sospensione ruotabile IV

Componenti

- 162** Dispositivo di sospensione IV ACS
- 165** Dispositivo di ancoraggio-V ACS
- 170** Cono di ripresa-2 M30/DW 20
- 171** Piastra di ancoraggio filettata DW 20
- 172** Tirante DW 20
- 173** Piastra di posizionamento ancoraggio M30
- 174** Vite esagonale per legno DIN 571 6 x 20
- 175** Vite di posizionamento M30
- 179** Bullone ISO 4017 M30 x 80-10.9
- 181** Bullone Ø 35 x 525 ACS
- 207** Inserto a molla 5/1
- 270** Manto di cassaforma

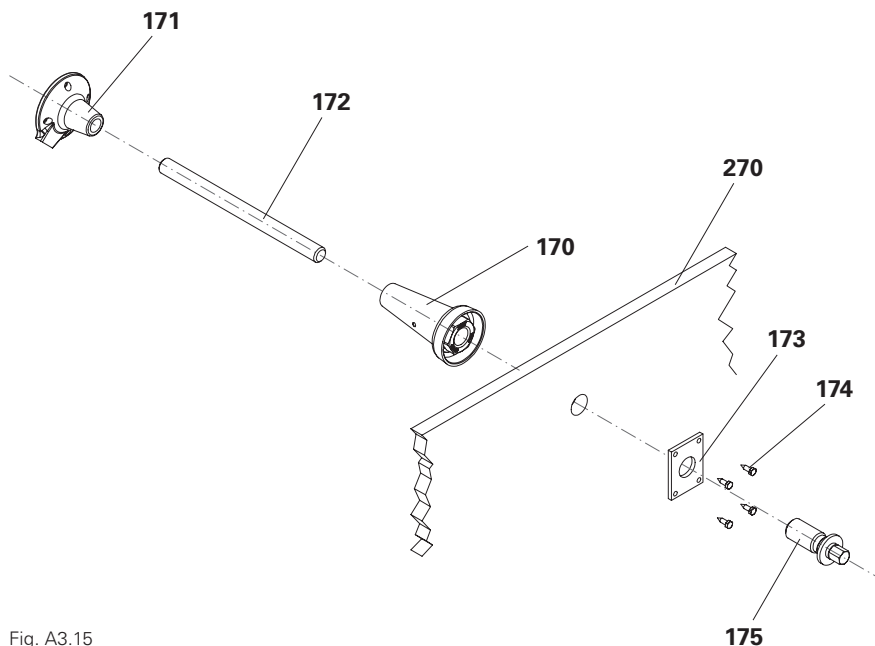

Fig. A3.15



Dopo il montaggio, i componenti 170 – 172 costituiscono l'ancoraggio di ripresa (**167**).

Installazione dell'ancoraggio di ripresa

1. Allineare la piastra di posizionamento ancoraggio M30 (**173**) sul manto ancoraggio M30 (**173**) sul manto (270) e fissarla con vite esagonale per legno DIN 571 6 x 20 (**174**).
2. Avvitare il tirante DW 20 (**172**) nel cono di ripresa-2 M30/DW 20 (**170**) il più a fondo possibile.
3. Avvitare la piastra di ancoraggio filettata DW 20 (**171**) sul tirante DW 20 (**172**) il più a fondo possibile.
4. Avvitare gli ancoraggi di ripresa sul manto con la vite di posizionamento M30 (**175**).

(Fig. A3.15)



Controllo del montaggio

- Altezza
- Distanza l'uno dall'altro
- Profondità di ancoraggio h
- Allineamento secondo le specifiche
- Cono di ripresa ingrassato

Installazione del dispositivo di sospensione

1. Avvitare il dispositivo di ancoraggio V ACS (**165**) all'ancoraggio di ripresa (**167**) con bullone ISO 4017 M30 x 80-10.9 (**179**).
2. Guidare il dispositivo di sospensione IV ACS (**162**) sul dispositivo di ancoraggio V ACS (**165**).
3. Fissarli con bulloni $\varnothing 35 \times 525$ (**181**) e assicurarli con inserti a molla 5/1 (**207**).

(Fig. A3.16)

Nota

- La superficie di appoggio del dispositivo di ancoraggio deve essere piana.
- Il dispositivo di ancoraggio deve essere a filo con la parete in calcestruzzo.

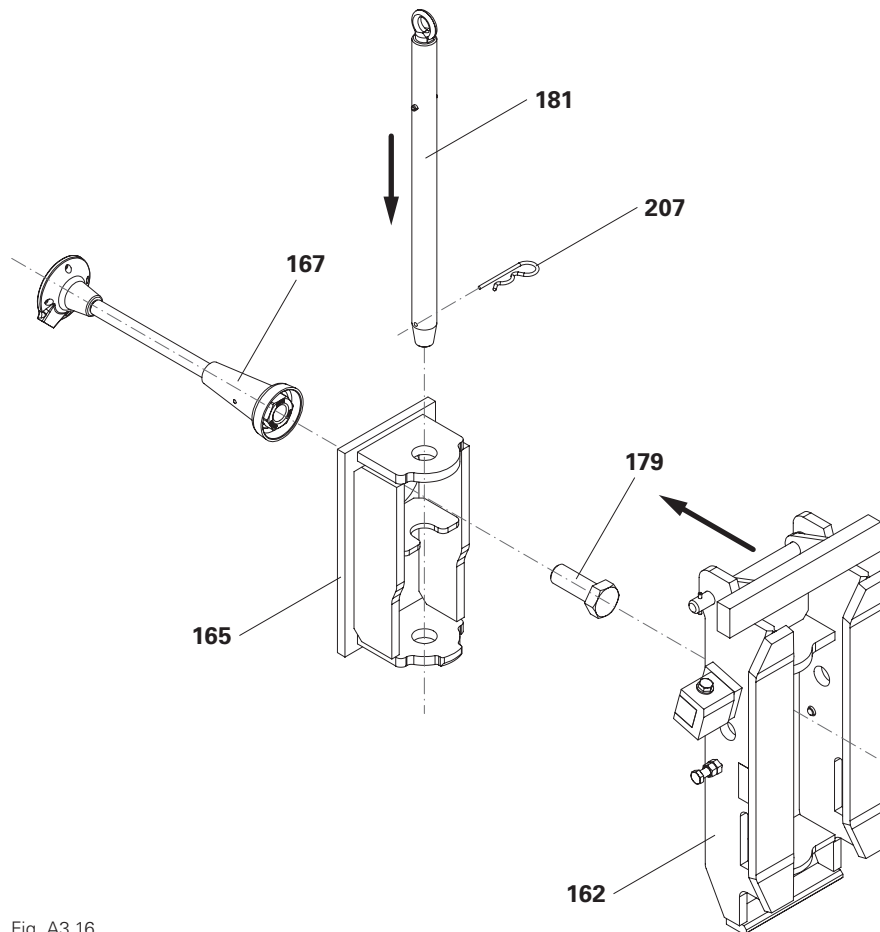

Fig. A3.16

Sistema di ancoraggio per dispositivo di sospensione IV ruotabile

Componenti

- 162** Dispositivo di sospensione IV ACS
- 166** Dispositivo di ancoraggio-H ACS
- 170** Cono di ripresa-2 M30/DW 20
- 171** Piastra di ancoraggio filettata DW 20
- 172** Tirante DW 20
- 173** Piastra di posizionamento ancoraggio M30
- 174** Vite esagonale per legno DIN 571 6 x 20
- 175** Vite di posizionamento M30
- 179** Bullone ISO 4017 M30 x 80-10.9
- 182** Bullone Ø 30 x 280 ACS
- 207** Inserto a molla 5/1
- 270** Manto di cassaforma

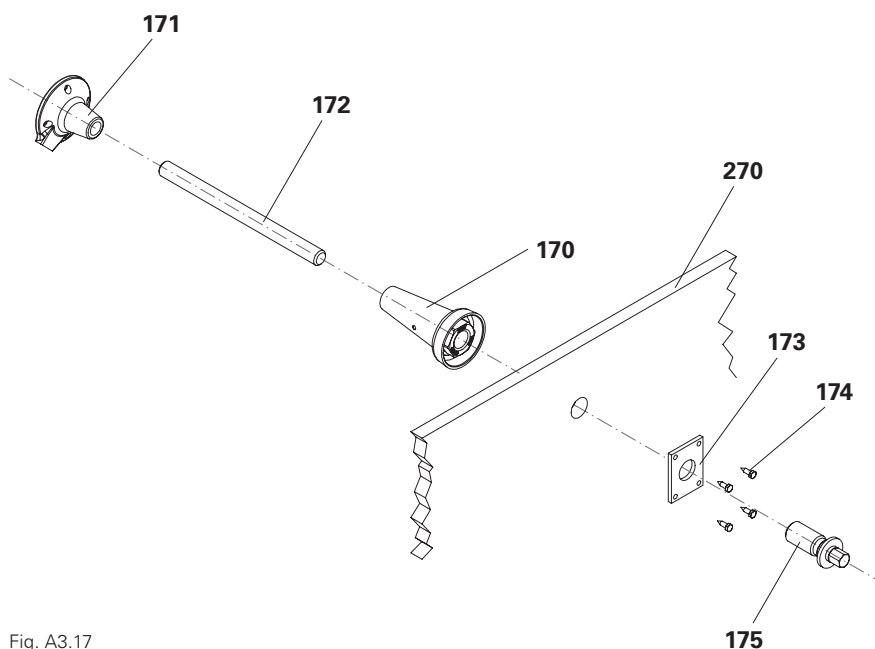

Fig. A3.17



Dopo il montaggio, i componenti 170 – 172 costituiscono l'ancoraggio di ripresa (**167**).

Installazione dell'ancoraggio di ripresa

1. Allineare la piastra di posizionamento ancoraggio M30 (**173**) sul manto (**270**) e fissarla con vite esagonale per legno DIN 571 6 x 20 (**174**).
2. Avvitare il tirante DW 20 (**172**) nel cono di ripresa-2 M30/DW 20 (**170**) il più a fondo possibile.
3. Avvitare la piastra di ancoraggio filettata DW 20 (**171**) sul tirante DW 20 (**172**) il più a fondo possibile.
4. Avvitare gli ancoraggi di ripresa sul manto con la vite di posizionamento M30 (**175**).

(Fig. A3.17)



Controllo del montaggio

- Altezza
- Distanza l'uno dall'altro
- Profondità di ancoraggio h
- Allineamento secondo le specifiche
- Cono di ripresa ingrassato

Installazione del dispositivo di sospensione

1. Avvitare il dispositivo di ancoraggio-H ACS (**166**) all'ancoraggio di ripresa (**167**) con bullone ISO 4017 M30 x 80-10.9 (**179**).
2. Guidare il dispositivo di sospensione IV ACS (**162**) sul dispositivo di ancoraggio-H ACS (**166**).
3. Fissarli con bulloni Ø 30 x 280 (**182**) e assicurarli con due inserti a molla 5/1 (**207**).

(Fig. A3.18)

! Nota

- La superficie di appoggio del dispositivo di ancoraggio deve essere piana.
- Il dispositivo di ancoraggio deve essere a filo con la parete in calcestruzzo.

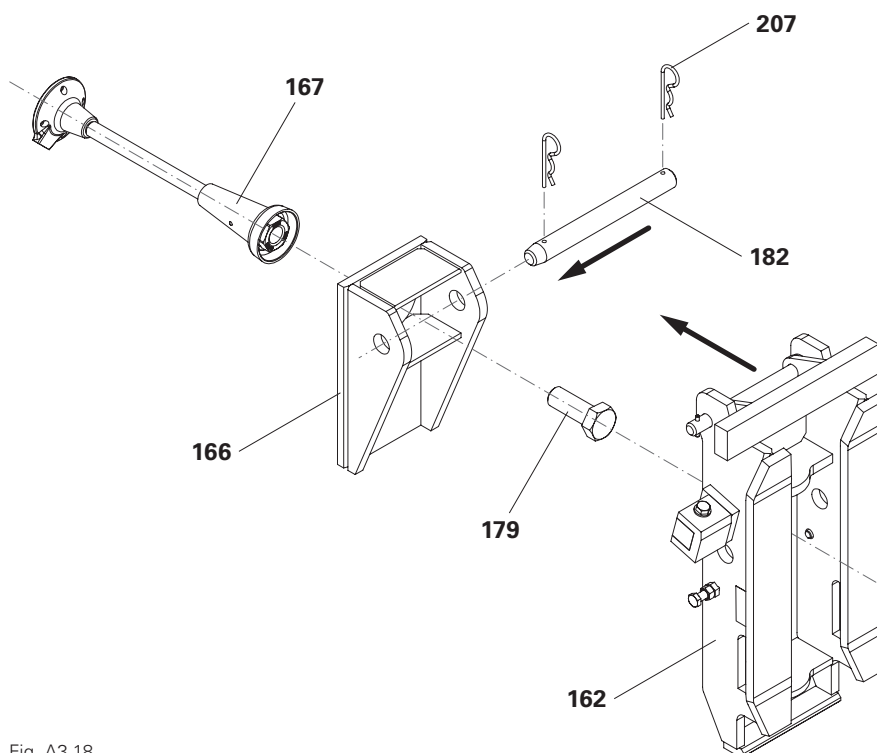

Fig. A3.18

Cono a vite M30/DW 26

Il cono a vite M30/DW 26 (**168**) può essere utilizzato anche come ancoraggio di ripresa.

Viene installato e utilizzato come il cono di ripresa-2 M30/DW 20, come descritto nelle pagine precedenti.



Per il montaggio e la sicurezza sono valide le stesse istruzioni!

Componenti

- 168** Cono a vite M30/DW 26
- 169** Piastra di ancoraggio filettata DW 26

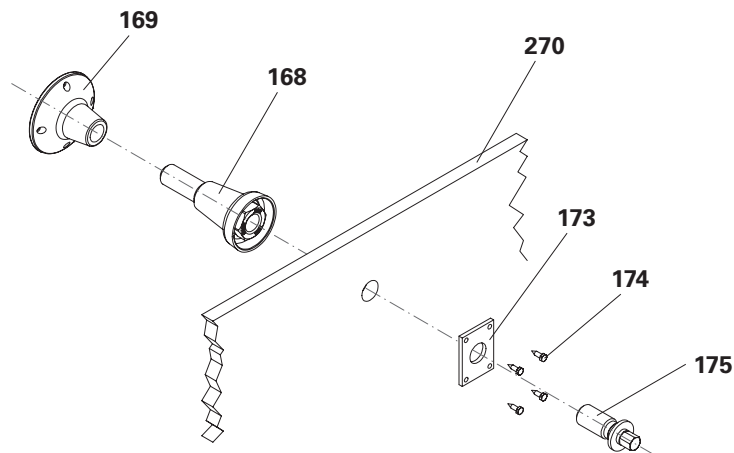

Fig. A3.19

Montaggio

1. Avvitare la piastra di ancoraggio filettata DW 26 (**169**) sul cono a vite M30/DW 26 (**168**) il più a fondo possibile.

(Fig. A3.19)

Posizioni di montaggio aggiuntive

I pannelli di cassaforma vengono solitamente consegnati in cantiere prefabbricati da PERI, compresi tutti i fori. Se necessario, aggiungere ulteriori posizioni di montaggio.



Fig. A3.20

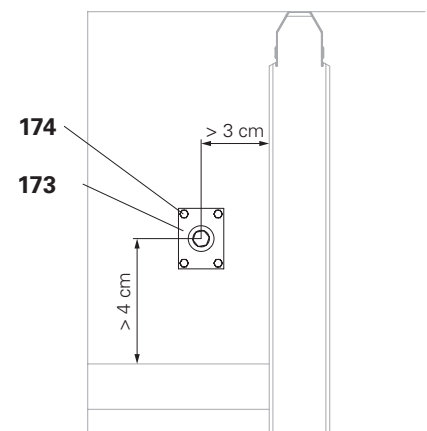

Fig. A3.21

Componenti per ancoraggio

- 173** Piastra di posizionamento ancoraggio M30 1x
- 174** Vite esagonale per legno 6 x 20 4x

Montaggio

1. Controllare lo spazio necessario per la piastra di posizionamento ancoraggio M30 (**173**). Sono necessarie distanze laterali di 3 cm o 4 cm. (Fig. A3.20 + A3.21)
2. Determinare la posizione di montaggio e praticare foro Ø 32 mm dalla parte anteriore della cassaforma.
3. Installare la piastra di posizionamento ancoraggio M30 (**173**) sul lato posteriore del manto di cassaforma con vite esagonale per legno 6 x 20, AF 10 (**174**).

Montaggio dell'ancoraggio di ripresa con piastrina di posizionamento con vite M30

Se lo spazio è limitato, installare l'ancoraggio di ripresa con la piastrina di predisposizione con vite M30.

I coni di ripresa o coni a vite possono essere utilizzati come ancoraggi di ripresa.

Il montaggio rappresentato nell'esempio prevede il cono a vite.

Componenti per ancoraggio

167 Ancoraggio di ripresa	1x
177 Piastrina di predisposizione con vite M30	1x
178 Chiodo 3 x 80	4x

Montaggio

1. Fissare la piastrina di predisposizione con vite M30 (**177**) nella posizione contrassegnata con chiodi 3 x 80 (**178**). (Fig. A3.22)
2. Piegarli i chiodi sul retro del manto di cassaforma.
3. Avvitare gli ancoraggi di ripresa pre-montati (**167**) sulla piastrina di predisposizione con vite M30 (**177**) e serrare. (Fig. A3.23 + A3.24)



- E' possibile ottenere un fissaggio più stabile montando la piastra di posizionamento ancoraggio M30. In questo caso, la distanza tra il foro e le travi di cassaforma deve essere sufficiente.
- Per garantire che il posizionamento sia stabile, fissare la piastra di ancoraggio filettata DW 26 (**169**) ai ferri di armatura.



Controllo del montaggio

- Altezza
- Distanza l'uno dall'altro
- Profondità di ancoraggio h
- Allineamento secondo le specifiche
- Cono a vite ingrassato

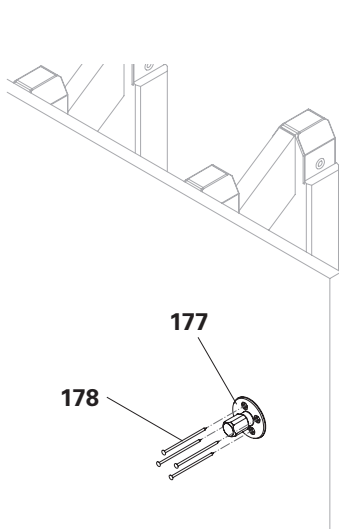

Fig. A3.22

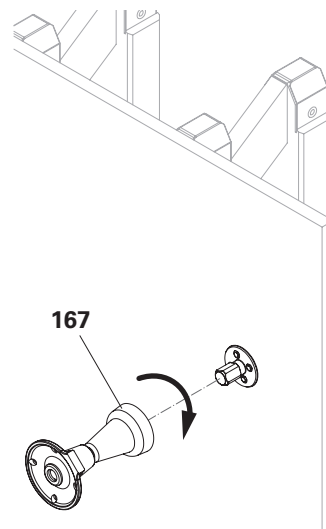

Fig. A3.23

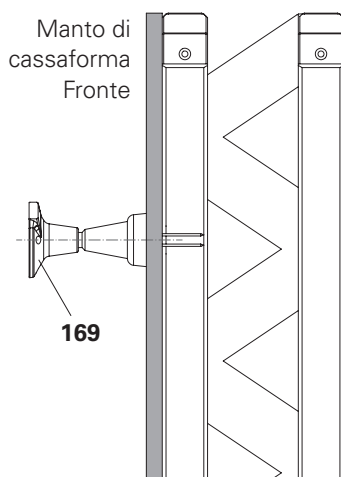

Fig. A3.24

Processo di smontaggio con piastra di posizionamento ancoraggio M30

Sgancio della cassaforma

1. Allentare la vite di posizionamento M30 (175) e rimuoverla.
2. Sganciare la cassaforma dal muro e restrarla.

(Fig. A3.25)

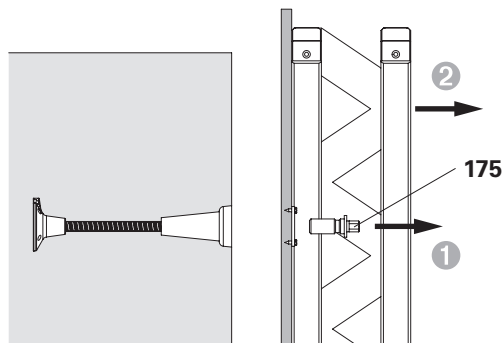

Fig. A3.25

Rimozione dei coni di ripresa

Dopo aver movimentato la sezione di getto successiva, il cono di ripresa viene rimosso dalla piattaforma finale.

1. Svitare il cono di ripresa-2 M30/DW 20 (170) con una chiave a cricchetto e una bussola AF 46.

(Fig. A3.26)

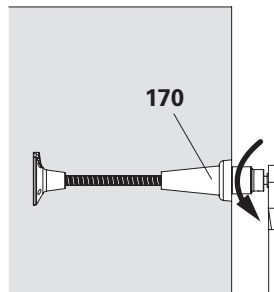

Fig. A3.26

Rimozione con piastrina di predisposizione con vite M30

Sgancio della cassaforma

1. Raddrizzare i chiodi Ø 3 x 80 (178).
2. Sganciare la cassaforma dalla parete. → Estrarre i chiodi Ø 3 x 80 (178) dal manto della cassaforma.
3. Retrarre la cassaforma.

(Fig. A3.27)

4. Piegarli i chiodi Ø 3 x 80 (178) per proteggere le mani.

5. Rimuovere la piastrina di predisposizione con vite M30 (177) con una chiave esagonale AF 14.

(Fig. A3.28)

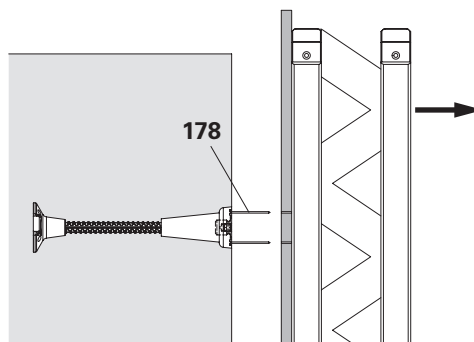

Fig. A3.27

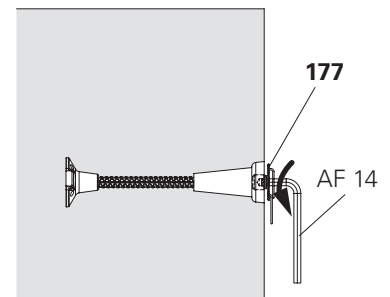

Fig. A3.28

Rimozione dei coni di ripresa

Dopo aver movimentato la sezione di getto successiva, il cono di ripresa viene rimosso dalla piattaforma finale.

1. Svitare il cono di ripresa-2 M30/DW 20 (170) con una chiave a cricchetto e una bussola AF 46.

(Fig. A3.29)

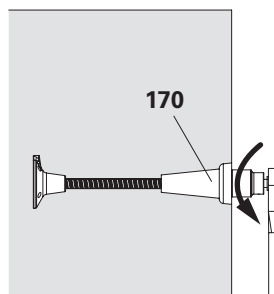

Fig. A3.29

Allineamento dei dispositivi di sospensione

Utilizzare una livella o un filo a piombo per allineare i dispositivi di sospensione ACS con il dispositivo di sospensione inferiore.

Tolleranze

- Dispositivo di sospensione-2 I: ± 2 mm (Fig. A3.29)
- Dispositivo di ancoraggio: ± 2 cm (Fig. A3.30)
- Dispositivo di sospensione II: ± 2 mm (Fig. A3.31)
- Dispositivo di sospensione IV: ± 2 mm (Fig. A3.32)

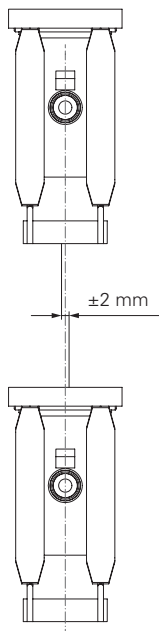

Fig. A3.29

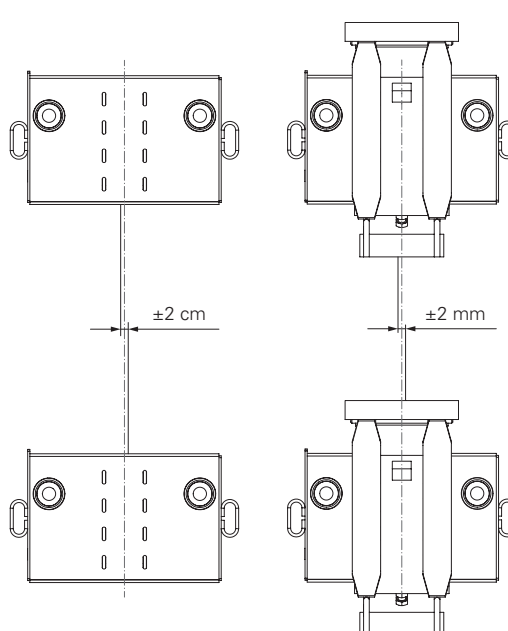

Fig. A3.30

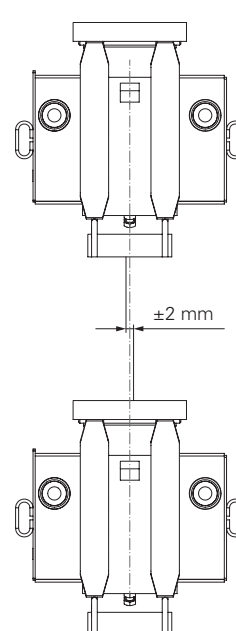

Fig. A3.31

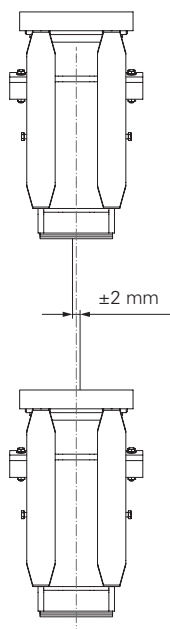

Fig. A3.32

Stato di esercizio: operativo

Tutti i lavori sull'unità di ripresa:

- Pulizia della cassaforma, operazioni di armatura, chiusura della cassaforma, gettata e disarmo, verifica e manutenzione.
→ Le piattaforme devono essere liberamente accessibili per l'esecuzione dei lavori richiesti.
- Spostare la cassaforma avanti e indietro.
- Pressione dinamica del vento:
 $q \leq 0,25 \text{ kN/m}^2$.



Nota

I carichi sono distribuiti uniformemente.

Stato di esercizio: sistema di ripresa

Spostare l'unità di ripresa con il dispositivo di ripresa idraulico.

- Retrarre la cassaforma.
- Rimuovere i carichi non programmati dalle piattaforme.
- Il personale operativo necessario per la movimentazione solitamente lavora sulle piattaforme di ripresa.
- Pressione dinamica del vento:
 $q \leq 0,12 \text{ kN/m}^2$.



Solo il personale incaricato può rimanere sull'unità di ripresa durante la procedura di ripresa.

Non funzionamento

Durante le pause più prolungate, durante la notte.

- Pressione dinamica del vento:
 $q \leq 0,5 \text{ kN/m}^2$.
- Spostare la cassaforma nella posizione di getto e fissarla con ancoraggi per casseforme in modo che sia resistente alla trazione e alla compressione.
- Rimuovere materiali e attrezzature dalle piattaforme.
- Se i carichi di vento ammissibili vengono superati, eseguire un controllo visivo di tutti i componenti e un test funzionale di tutti i componenti rilevanti per la sicurezza.

Temporale

In caso di allerta temporali.

- Pressione dinamica del vento:
 $q > 0,5 \text{ kN/m}^2$.
- L'accesso a piattaforme è vietato durante i temporali.
- In caso di temporali improvvisi o pericolo di fulmini, mettere in atto le misure di sicurezza solo se ciò non rappresenta un pericolo per il personale. Altrimenti, abbandonare immediatamente l'unità di ripresa.
- Se un avviso di temporali prevede delle velocità del vento superiori a quelle indicate inizialmente, la direzione del cantiere deve essere informata. Rimuovere i teloni di recinzione eventualmente applicati.
- La velocità del vento da ipotizzare in caso di temporale dipende dall'altezza di esercizio, dalla zona di vento e dalla categoria del terreno. Prendere in considerazione gli standard e i regolamenti specifici del paese.
- Spostare la cassaforma nella posizione di getto e fissarla con ancoraggi per casseforme in modo che sia resistente alla trazione e alla compressione.
- Rimuovere materiali e attrezzature dalle piattaforme.
- Se personale autorizzato del cantiere dà istruzioni in tal senso, è possibile abbassare l'unità di ripresa fino al piano precedente. A tal fine, sono necessarie ulteriori istruzioni. Rimuovere materiali e attrezzature dalle piattaforme.
- Finito il temporale, eseguire un'ispezione visiva di tutti i componenti e un test funzionale di tutti i componenti rilevanti per la sicurezza.

Panoramica dei carichi di servizio tipici

Combinazione di possibili carichi di servizio ammissibili							
Piattaforma	Lavoro				Movimentazione/ripresa	Non funzionamento	Temporale
Piattaforma di getto (livello +1)	150 kg/m ²	–	–	–	–	–	–
Piattaforma intermedia della cassaforma (livello +0,5)	–	150 kg/m ²	–	–	–	–	–
Piattaforma di servizio (livello 0)	150 kg/m ²	150 kg/m ²	–	240 kg/m ² ²⁾	–	150 kg/m ²	150 kg/m ²
Piattaforma di ripresa (livello -1) ¹⁾	7,5 kN	7,5 kN	150 kg/m ² + 7,5 kN	7,5 kN ²⁾	7,5 kN	7,5 kN	7,5 kN
Piattaforma finale (livello -2)	–	–	–	–	–	–	–
Pressione dinamica del vento q ³⁾	≤ 0,25 kN/m ²				≤ 0,12 kN/m ²	≤ 0,5 kN/m ²	> 0,5 kN/m ²
Posizione cassaforma	Retratto o in posizione di getto				Retratto	Posizione di getto	Posizione di getto

¹⁾ Carico di servizio uniformemente distribuito sulla piattaforma.
²⁾ Carico di servizio valido per gli Stati Uniti.
³⁾ I valori per la pressione dinamica del vento q possono variare da progetto a progetto e sono definitivi in questi casi.

Tabella A4.01

Installazione dell'unità di ripresa

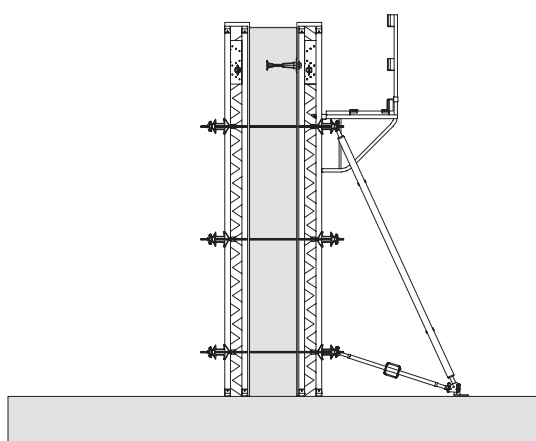

Fig. A5.01

Condizione preliminare

Il getto di base è stato eseguito, è indurito e approvato per le ulteriori fasi di lavoro. (Fig. A5.01)

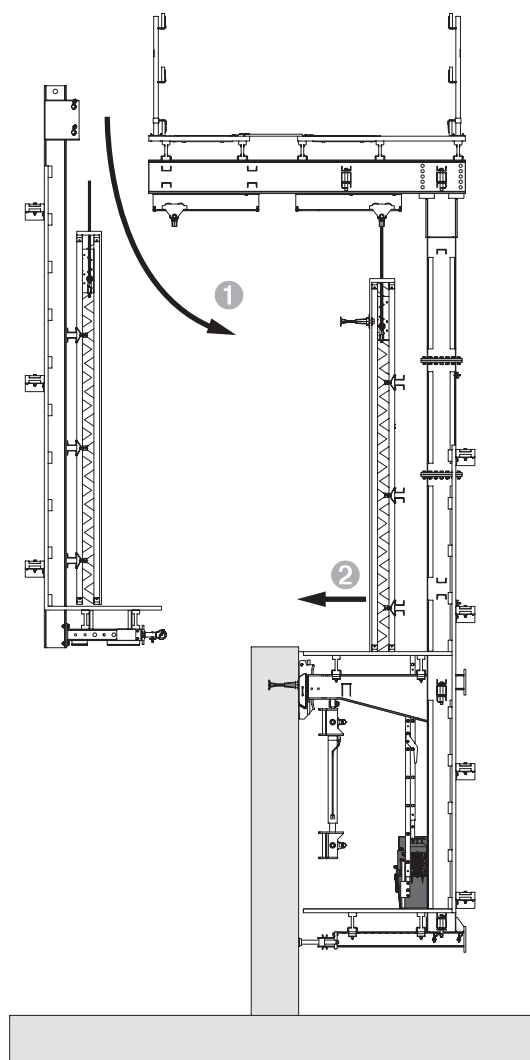

Fig. A5.02

1° ciclo di lavoro

Collegare l'unità di ripresa senza piattaforma finale sulla 1ª sezione di getto e sostenerla con un albero di compressione. Collegare il lato opposto. Inserire la cassaforma. Fissare e rinforzare gli ancoraggi di ripresa. Chiudere la cassaforma ed eseguire il getto della 2ª sezione.

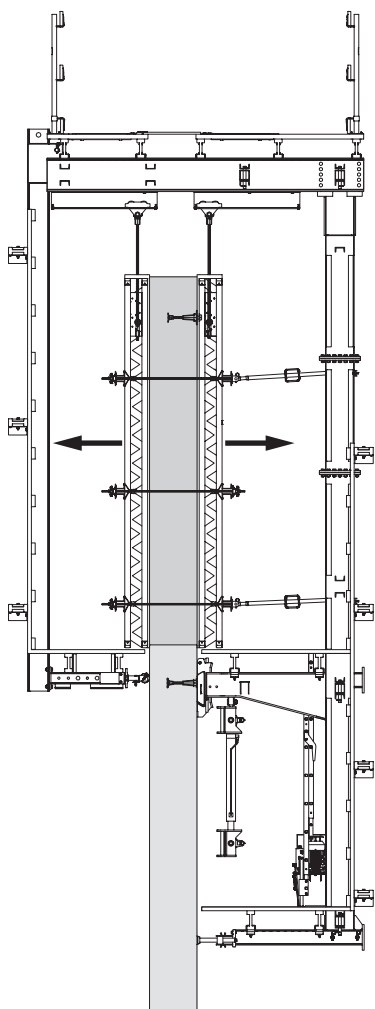

Fig. A5.03

2° ciclo di lavoro

Retrarre la cassaforma. Installare il sistema idraulico e metterlo in funzione.

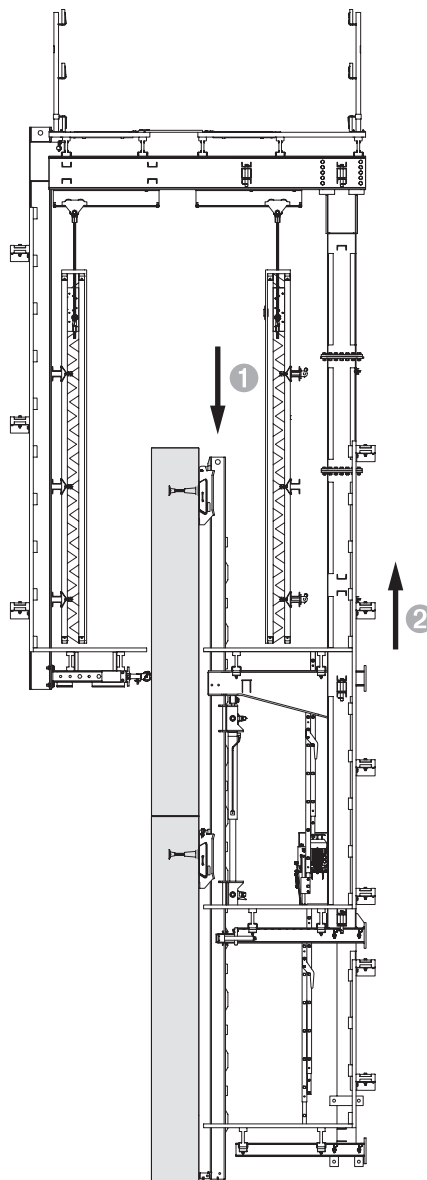

Fig. A5.04

3° ciclo di lavoro

Fissare il dispositivo di sospensione all'ancoraggio di ripresa e inserire la guida di ripresa. Retrarre l'albero di compressione e spostare l'unità di ripresa nella 2ª sezione di getto. Puntellare con l'albero di compressione e attaccare la piattaforma finale.

Gettata della sezione standard

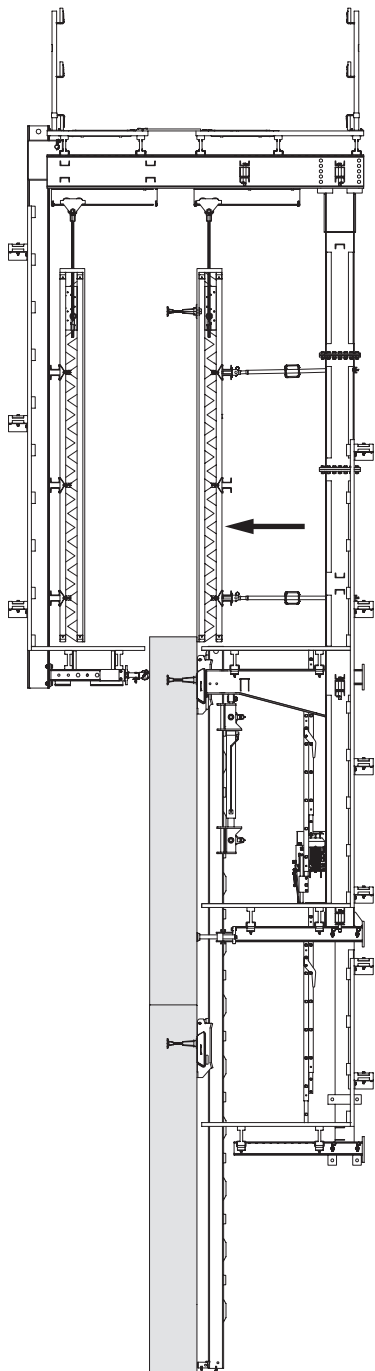

Fig. A5.05

4° ciclo di lavoro

Fissare e rinforzare gli ancoraggi di ripresa. Chiudere la cassaforma ed eseguire il getto della 3ª sezione.

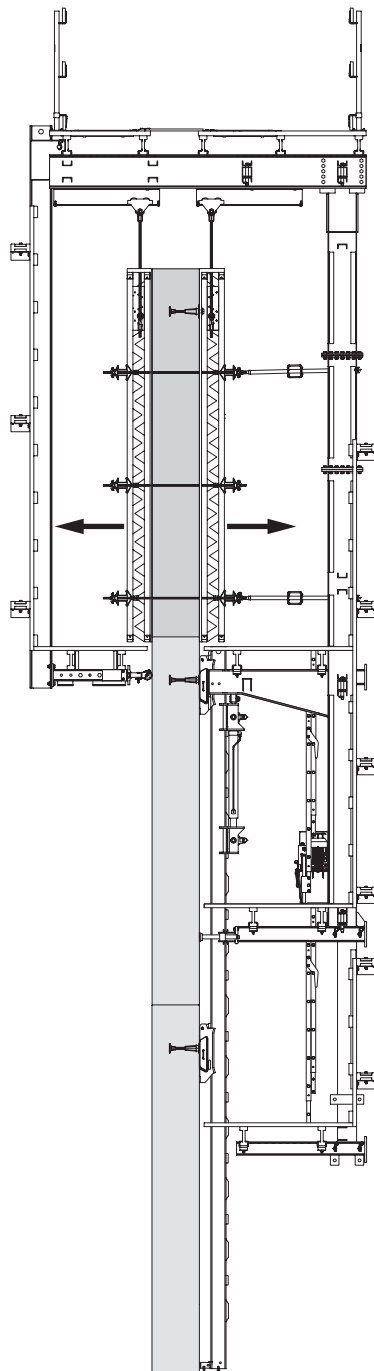

Fig. A5.06

5° ciclo di lavoro

Retrarre la cassaforma.

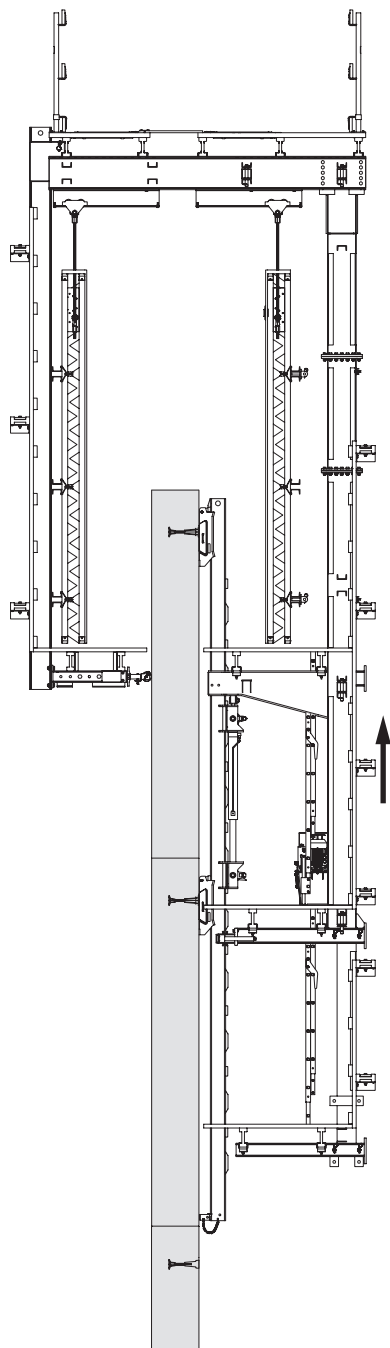

Fig. A5.07

6° ciclo di lavoro

Fissare il dispositivo di sospensione all'ancoraggio di ripresa. Spostare la guida di ripresa nella 3ª sezione di getto. Rimuovere il dispositivo di sospensione terminale e il cono di ripresa, chiudere con coni di cemento. Spostare l'unità di ripresa nella 3ª sezione di getto.

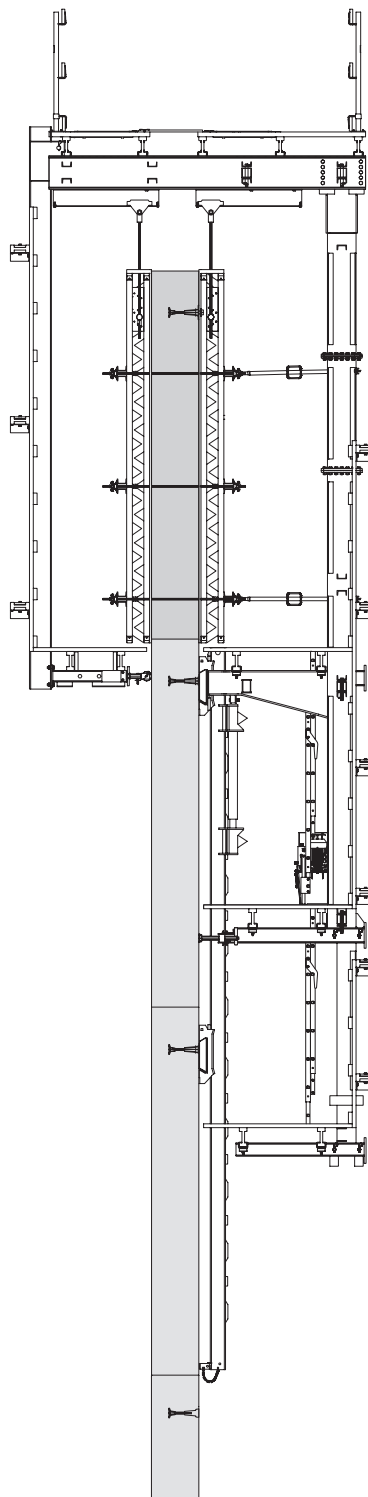

Fig. A5.08

7° ciclo di lavoro

Fissare e rinforzare gli ancoraggi di ripresa. Chiudere la cassaforma ed eseguire il getto della 4ª sezione.

8° ciclo di lavoro

I cicli di lavoro da 5 a 7 vengono ripetuti.

Preparazione per il montaggio

Operazioni da eseguire prima del montaggio

- Verificare la completezza della documentazione tecnica:
 - Piani di montaggio
 - Casseforme
 - Sistemi di ripresa (tutti i livelli e le sezioni)
- Disegni d'insieme
 - Casseforme
 - Sistemi di ripresa
 - Schema idraulico
 - Elenco dei componenti
- Attraverso la documentazione disponibile il personale del cantiere deve acquisire familiarità con il sistema.



- Il piano di montaggio specifico per il progetto a cura di PERI è vincolante per le operazioni di montaggio.
- Fare riferimento al piano di montaggio relativo al progetto per le posizioni di installazione dei componenti.
- Preparare una superficie di montaggio piana con sufficiente capacità di carico.
- Per la procedura di montaggio è necessaria una gru o un altro dispositivo di sollevamento con una capacità di carico sufficiente.
- In qualsiasi fase intermedia del montaggio, è necessario prevedere un fissaggio corretto con supporti temporanei, per evitare il ribaltamento.

- I bulloni montati verticalmente devono essere avvitati dall'alto verso il basso.
- Per i bulloni montati orizzontalmente, non è prescritta alcuna direzione di montaggio. PERI consiglia di montare i bulloni sempre nella stessa direzione.
- Tutti i perni devono essere fissati utilizzando gli appositi inserti a molla.



- Riservare uno spazio adeguato per lo stoccaggio temporaneo di componenti e gruppi.
- Gli ausili di fissaggio correttamente allineati e calibrati garantiranno che il processo di montaggio sia rapido e semplice.

Capacità di carico



Fissare i gruppi alla gru nei punti di attacco specificati, mediante perni calibrati o con cinghie di sollevamento.



Nota

- Rispettare il peso dei gruppi assemblati specifico per progetto.
- Utilizzare imbracature ad anello con la capacità di carico appropriata.
- Fissare sempre alla gru componenti e gruppi assemblati in modo da ottenere un bloccaggio positivo.
- PERI consiglia di utilizzare la traversa di sollevamento 9 t quando possibile.

Istruzioni di sicurezza



Pericolo

I componenti in movimento pesanti possono cadere o ribaltarsi! Durante il montaggio c'è il rischio di schiacciamento delle mani e altre parti del corpo.

- ⇒ Non sostare sotto carichi sospesi.
- ⇒ Utilizzare funi di guida quando si spostano i componenti.
- ⇒ Mantenere un'adeguata distanza di sicurezza.
- ⇒ Non stare tra gli elementi in movimento.

Punto di attacco

Punti di attacco per gru

- La dimensione delle unità di ripresa può essere limitata dal carico ammissibile per il punto di attacco. A tal fine, determinare il peso degli elementi durante la fase di progettazione.
- Specificare il peso delle unità di ripresa o gruppi nei disegni di layout generale.
- Utilizzare punti di attacco specifici del componente e del progetto.
- In caso di gruppi assemblati o se non sono presenti i punti di attacco, eseguire alcune prove per determinare i punti di attacco per il corretto posizionamento del carico.
- In caso di parti di altri fornitori, utilizzare i punti di attacco specificati dal produttore.
- Rispettare la capacità di carico dei punti di attacco.
- Utilizzare una trave di ripresa o un rinforzo di compressione.

Informazioni generali

- Gli impalcati delle piattaforme e i parapetti devono essere progettati professionalmente e verificati strutturalmente in conformità con le norme di sicurezza applicabili.
- Nessun degli impalcati su nessuna delle piattaforme è progettato per fungere da impalcature di sicurezza. Se gli impalcati devono fungere da impalcature di sicurezza, questi devono essere progettati e verificati di conseguenza per il progetto specifico. Vedere DIN 4420-1:2004-03 e DIN EN 12811-1:2004-03.
- La qualità del materiale deve essere conforme alle norme applicabili.
- Evitare, o almeno coprire, i rischi di inciampo, le rientranze inutili e gli spazi vuoti nell'impalcato.
- Chiudere le aperture per il montaggio, il trasporto, ecc. dopo aver completato il lavoro.
- La distanza tra l'impalcato inferiore e la struttura non deve superare i 5 cm. Gli spazi vuoti nell'impalcato non devono superare i 2 cm.
- Fissare una copertura inamovibile su eventuali spazi vuoti tra gli impalcati delle piattaforme adiacenti durante l'esecuzione dei lavori o utilizzare reti di sicurezza con una dimensione delle maglie di max. 2 cm.
- Coprire le aperture nell'impalcato necessarie per le normali procedure di lavoro con materiali inamovibili idonei.
- Per un funzionamento sicuro dei punti di ancoraggio, montare, se necessario, piattaforme intermedie.



- Per le viti a testa tonda M8, preforare la trave della piattaforma con un foro \varnothing 9 mm.
- Per le viti per legno \varnothing 8, preforare il sostegno dell'impalcato con un foro \varnothing 5 mm.
- Nel caso di viti Torx 6 x 80, non preforare il sostegno dell'impalcato.

Impalcato della piattaforma di servizio

Impalcatura di servizio della classe di carico 4.
Carico max. 240 kg/m² secondo DIN EN 12811-1:2004-03, tabella 3.
Legno massiccio classe di resistenza C24 o legno tenero grado S10 secondo DIN EN 338:2016-07. Dimensioni minime dell'impalcato: sp. x largh. = 4 x 24 cm o 4,5 x 20 cm.

PERI raccomanda di imbullonare le singole tavole al travetto squadrato trasversale in corrispondenza del braccio a sbalzo e al centro della campata se lo spessore dell'impalcato è inferiore a 45 mm.

Dimensioni minime:
sp. x largh. = 4 x 12 cm.

In alternativa:
Classe di resistenza del legno massiccio C16 secondo DIN EN 338:2016-07. Dimensioni minime delle tavole: t x w = 5 x 24 cm.

Impalcato piattaforma della piattaforma di ripresa, piattaforma finale, piattaforma di getto

Impalcatura di servizio della classe di carico 2.
Carico max. 150 kg/m² secondo DIN EN 12811-1:2004-03, tabella 3.
Legno massiccio classe di resistenza C24 o legno tenero grado S10 secondo DIN EN 338:2016-07. Dimensioni minime dell'impalcato: t x w = 4 x 20 cm.

PERI consiglia di avvitare le singole tavole al travetto squadrato trasversale in corrispondenza del braccio a sbalzo e al centro della campata se lo spessore della tavola è inferiore a 45 mm.
Dimensioni minime: sp. x largh. = 4 x 12 cm.

In alternativa:
Classe di resistenza del legno massiccio C16 secondo DIN EN 338:2016-07. Dimensioni minime delle tavole: t x w = 5 x 24 cm.



Nota

Quando si utilizzano impalcati con classe di resistenza inferiore o pannelli multistrato, è necessario eseguire una verifica statica.

B2 Impalcato della piattaforma e parapetto

A seconda delle esigenze strutturali, come sostegno dell'impalcato si utilizzano le travi per casseforme GT 24, travi VT 20 o travi IPE.

Trave per casseforme GT 24 come sostegno dell'impalcato

Quando si utilizzano le travi per casseforme GT 24, si distingue tra

- Posizione trave singola.
- Posizione trave doppia.

L'impalcato della piattaforma viene posizionato direttamente sulle travi per casseforme GT 24 (**21**) e imbullonato a ciascuna trave per cassaforma. (Fig. B2.01 + B2.02)

Fissaggio delle travi della piattaforma

Variante 1

1. Per ogni punto di sostegno, infilare 2x morse GT 24 ACS (**44**) sulla trave per casseforme GT 24 (**21**).
2. Posizionare la trave per casseforme GT 24 (**21**) sulle travi a sbalzo della mensola ACS-G.
3. Infilare le morse GT 24 ACS (**44**) sulle travi a sbalzo e serrare a fondo. (Fig. B2.03)

Le Figure B2.04a e B2.04b mostrano la morsa GT 24 ACS come esempio.

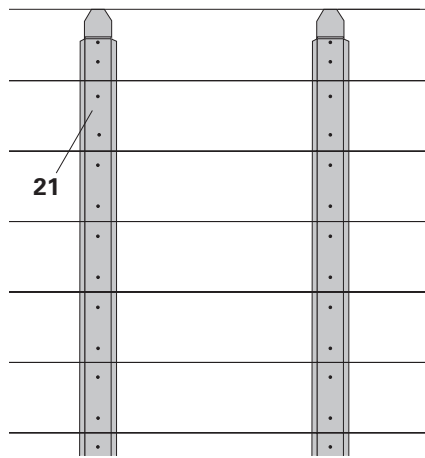

Fig. B2.01

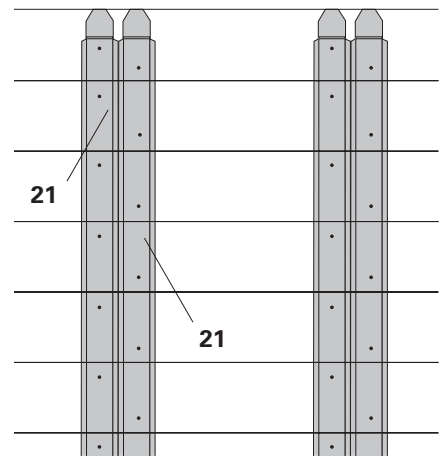

Fig. B2.02

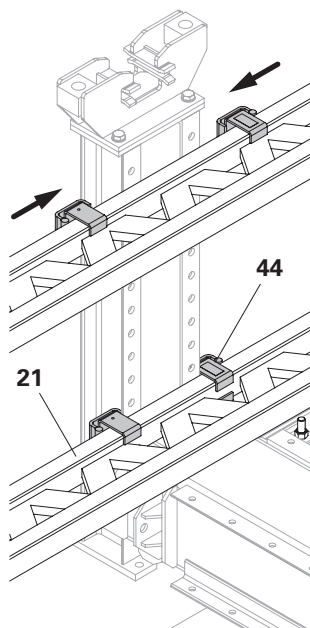

Fig. B2.03

Vista dall'alto

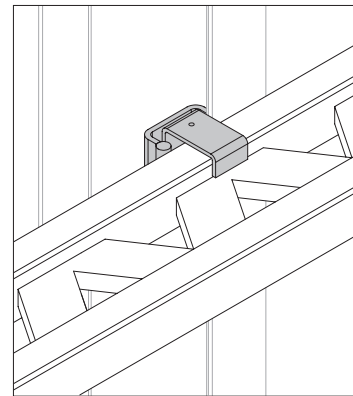

Fig. B2.04a

Vista dal basso

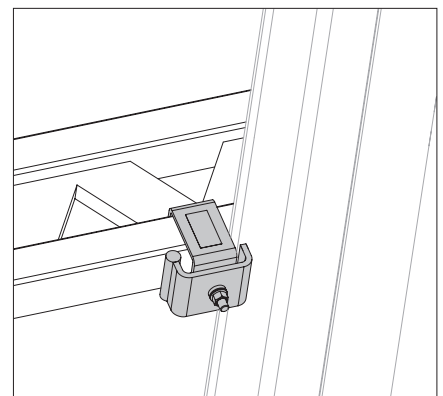

Fig. B2.04b

B2 Impalcato della piattaforma e parapetto

Variante 2

Le travi per casseforme GT 24 (**21**) sono posizionate sui sostegni dell'impalcato e fissate ai componenti metallici sui sostegni dell'impalcato con viti a testa tonda illustrate qui con alette metalliche come esempio.

Il numero di elementi di fissaggio si riferisce a un punto di appoggio.

Posizione trave singola

Fissare con 2x bulloni a testa piatta DIN 603 M8 x 100 dado (**222**) + rondella (**225**). (Fig. B2.05)

Posizione trave doppia

Fissare con 2x bulloni a testa piatta DIN 603 M8 x 200 dado (**221**) + rondella (**225**). (Fig. B2.06)

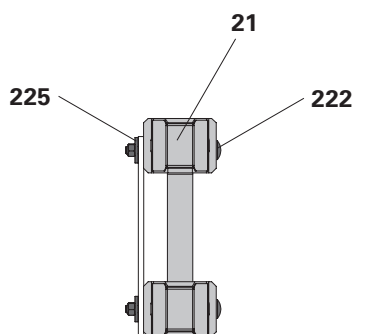

Fig. B2.05

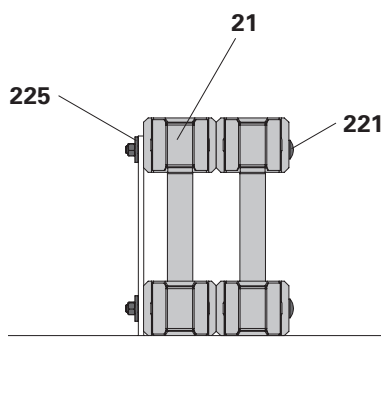

Fig. B2.06

B2 Impalcato della piattaforma e parapetto

Trave IPE come trave per piattaforma

Le travi IPE sono realizzate in modo specifico per il progetto e sono dotate di tutti i fori necessari per il montaggio. Per montare l'impalcato della piattaforma, uno strato intermedio di legno viene avvitato sulla trave IPE. L'impalcato della piattaforma viene posizionato sullo strato intermedio e avvitato. (Fig. B2.07)

Componenti

- 18** IPE 200, lunghezza speciale
- 65** Rondella piana 18 DIN 434
- 202** Vite Torx 6 x 80
- 213** Dado ISO 4032 M16-8
- 214** Bullone ISO 4017 M16 x 50-8.8
- 226** Rondella ISO 7089-16 200 HV
- 239** Bullone a testa piatta DIN 603 M8 x 65 dado
- 251** Vite Spax 6 x 70-SK-TX30
- 262** Impalcato
- 276** Tavola 4 x 10 cm

Montaggio

1. Posizionare la trave IPE 200 (**18**) sulle travi a sbalzo della mensola ACS o sulla trave della piattaforma finale.
2. Avvitare la trave IPE 200 (**18**) serrando a fondo con bullone ISO 4017 M16 x 50-8.8 (**214**), rondella ISO 7089-16 200 HV (**226**), rondella piana 18 DIN 434 (**65**) e dado ISO 4032 M16-8 (**213**) in ogni foro.
3. Posizionare la tavola 4 x 10 cm (**276**) sulla trave IPE 200 (**18**) e fissare con bullone ISO a testa piatta DIN 603 M8 x 65, dado (**239**).
4. Posare l'impalcato (**262**) e avvitare con Spax 6 x 70-SK-TX30 (**251**). (Fig. B2.07a)

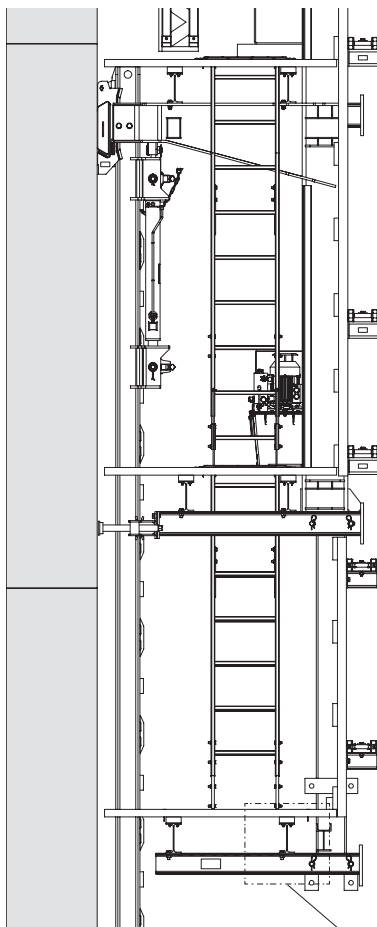

Fig. B2.07

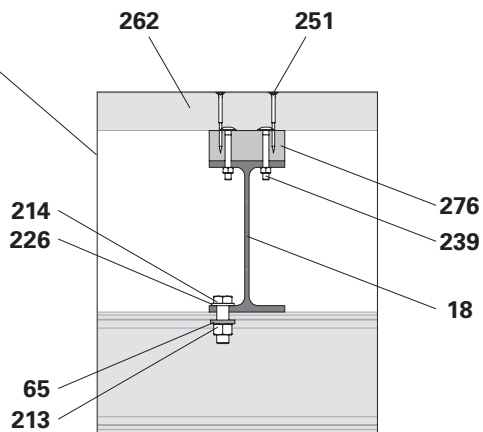

Fig. B2.07a

B2 Impalcato della piattaforma e parapetto

Impalcato della piattaforma

Montaggio

Avvitare ogni singolo elemento dell'impalcato (**262**) a ogni intersezione con una trave per piattaforme (**260**) utilizzando 2x viti Torx 6 x 80 (**202**).

$e = 120 \text{ mm}$.

(Fig. B2.08 + B2.09)



- Evitare che l'impalcato a sbalzo e le travi per piattaforme si sollevino utilizzando elementi di fissaggio adeguati.
- Installare pannelli multistrato nell'area a sbalzo.
- Nelle aree tagliate a 45° e sfinestrate, in cui non è garantito il supporto dell'impalcato su entrambi i lati, montare pannelli multistrato.
- Montare le tavole di compensazione al centro della piattaforma. (Impalcato $w < 24 \text{ cm}$)

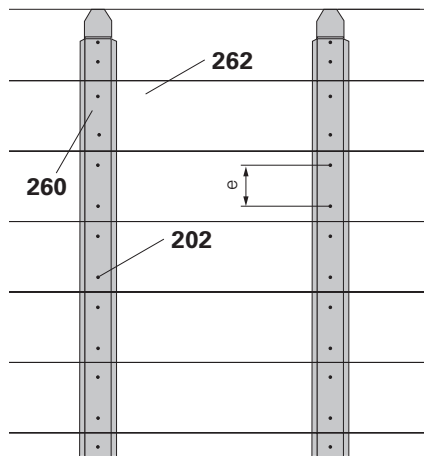

Fig. B2.08

Vista dall'alto

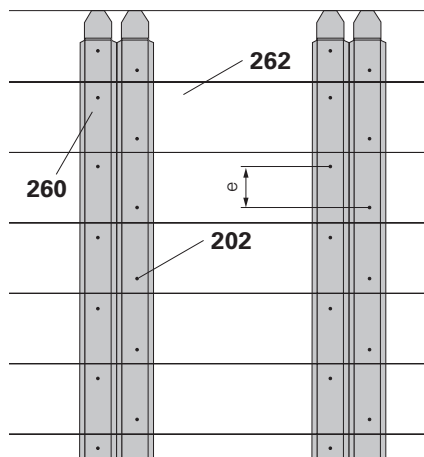

Fig. B2.09

Vista dall'alto

B2 Impalcato della piattaforma e parapetto

Tavole fermapiede

Requisiti:

Tavole fermapiede in legno massiccio C24.

Dimensioni minime t/w = 3/15 cm.

Componenti

202 Vite Torx 6 x 80

263 Tavola fermapiede

267 Contro-tavole

Montaggio

1. Allineare la tavola fermapiede (**263**) all'interno delle contro-tavole (**267**).
2. Avvitare la tavola fermapiede (**263**) sulla contro-tavola (**267**) con viti Torx 6 x 80 (**202**).

(Fig. B2.10)

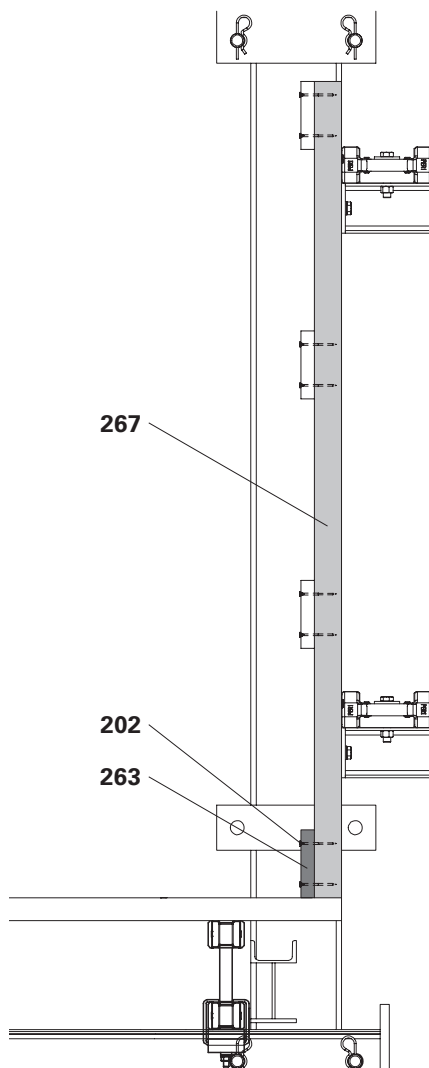

Fig. B2.10

B2 Impalcato della piattaforma e parapetto

Alternativa 1

1. Avvitare la tavola fermapiede (263) con travetto squadrato da un lato all'altro per 6/6 cm (274) e viti Torx 6 x 80 (202) e viti Torx 6 x 100 (227) a una distanza di circa 50 cm.

(Fig. B2.11)

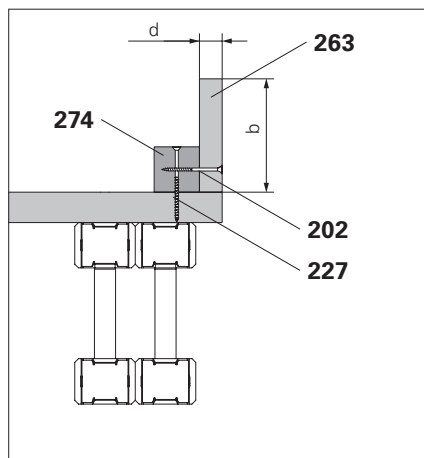

Fig. B2.11

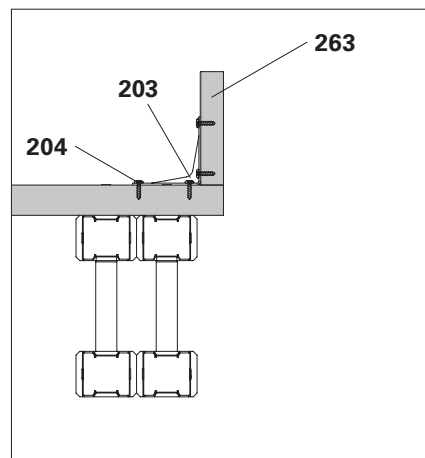

Fig. B2.12

Alternativa 2

1. Avvitare il connettore angolare del travetto squadrato a 90° (203) a una distanza di circa 1 m dalla tavola fermapiede (263) con 4x viti Torx 5 x 20 (204). Avvitare ciascun connettore angolare del travetto squadrato all'impalcato della piattaforma con 4x viti Torx 5 x 20 (204).

(Fig. B2.12 + B2.13)

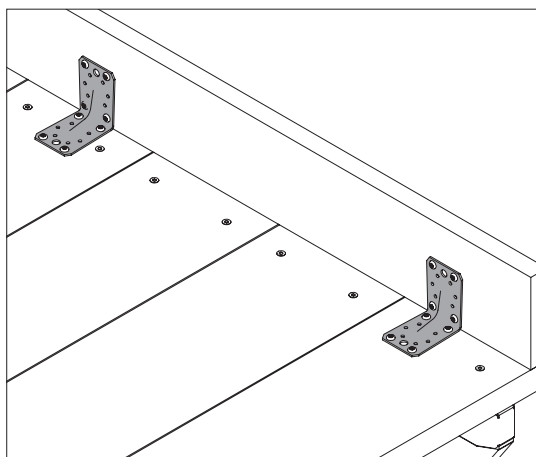

Fig. B2.13

B2 Impalcato della piattaforma e parapetto

Parapetto

Requisiti generali

I parapetti e le protezioni laterali devono essere installati in conformità con le norme di sicurezza vigenti.

I parapetti devono essere montati su tutti i bordi laterali e su tutti i livelli della piattaforma.

Le postazioni di lavoro elevate devono essere messe in sicurezza per evitare che gli oggetti cadano a terra. A tal fine, installare reti di sicurezza o protezioni laterali con pannelli di protezione chiusi.

Come protezione laterale si possono utilizzare i seguenti elementi:

- Tavole parapetto.
- Travetti quadrati con copertura in rete, telone, compensato o lamiera grecata.

(Fig. B2.14)

! Nota

Non salire mai sul parapetto, utilizzare sempre una scala.

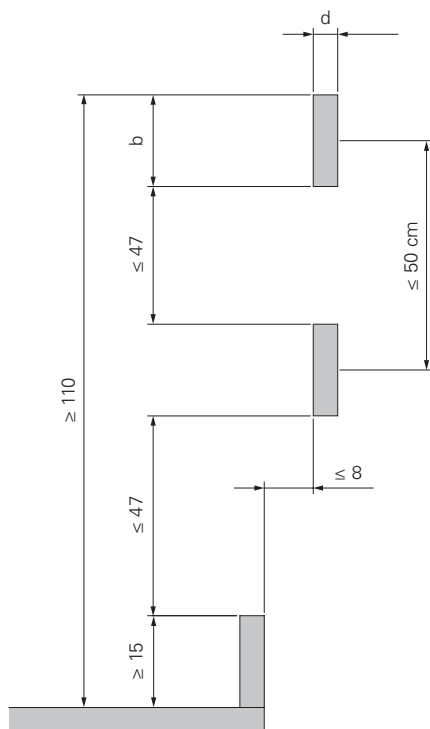

Fig. B2.14

Gabbia per scala con tavole parapetto

Requisiti:

Tavole parapetto (264) in legno massiccio C24

Dimensioni t/w = 3/15, 4/12 o 5/12 cm.

Componenti

202 Vite Torx 6 x 80

264 Tavola parapetto

267 Contro-tavole

Montaggio

1. Allineare la tavola parapetto (264) all'interno delle contro-tavole (267).
2. Avvitare la tavola parapetto (264) sulla contro-tavola (267) con viti Torx 6 x 80 (202).

(Fig. B2.15)

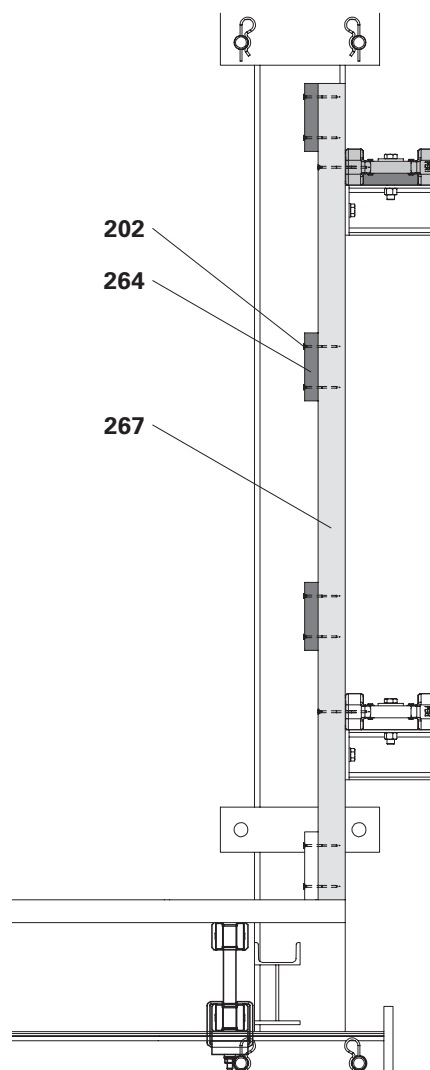

Fig. B2.15

B2 Impalcato della piattaforma e parapetto

Trave VT 20 per gabbia per scala

Per l'assemblaggio della gabbia per scala sono necessari due spessori VT 20 (**269**) per ciascuna trave VT 20 (**20**) e l'attacco gabbia per scala VT 20 ACS (**54**). (Fig. B2.16)



Per l'assemblaggio delle travi VT 20 (**20**) sull'attacco gabbia per scala VT 20 ACS (**54**), vedere: "Installazione della gabbia per scala" a pagina 81. "Assemblaggio della sezione posteriore" a pagina 99.

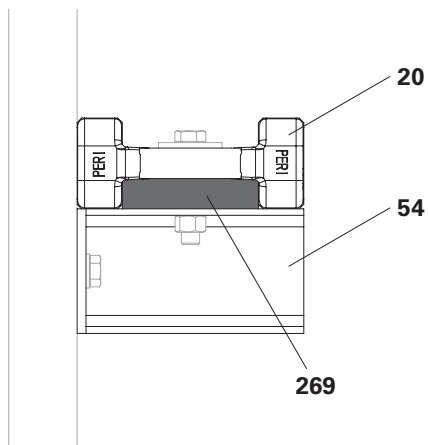

Fig. B2.16

B2 Impalcato della piattaforma e parapetto

Componenti

- 20** Trave VT 20
- 200** Vite Torx 6 x 40
- 269** Spessore VT 20

Preparazione per il montaggio

1. Segare 2x tavole 300 x 118 x 27 mm come spessore VT 20 (**269**) per la trave VT 20 (**20**).
2. Per collegare la trave VT 20 (**20**) all'attacco gabbie per scala VT 20 ACS, segnare i fori nella posizione di installazione.
(Tab. B2.01 + Fig. B2.17)
3. Posizionare lo spessore VT 20 (**269**) sulla trave VT 20 (**20**) e allinearli centralmente nella posizione di installazione.
4. Avvitare lo spessore VT 20 (**269**) sulla trave VT 20 (**20**) con viti Torx 6 x 40 (**200**).
(Fig. B2.18)
5. Praticare un foro Ø 18 mm attraverso lo spessore VT 20 (**269**) e la trave VT 20 (**20**) nella posizione di installazione.
(Fig. B2.19)

Posizione di installazione per spessore VT 20	
Distanza mensola	c
Mensola ACS-G	$\frac{1}{2} c + 18,5$
Corrente verticale piattaforma finale ACS-G	$\frac{1}{2} c + 8,5$
Montante piattaforma 5900 IPBL 240 ACS	$\frac{1}{2} c + 6$

Tabella B2.01

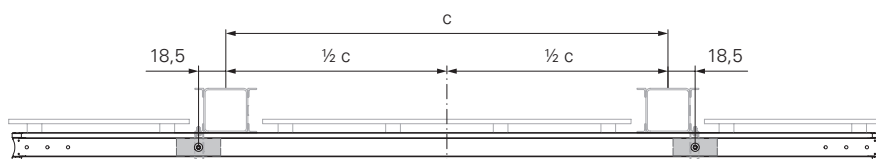

Fig. B2.17a

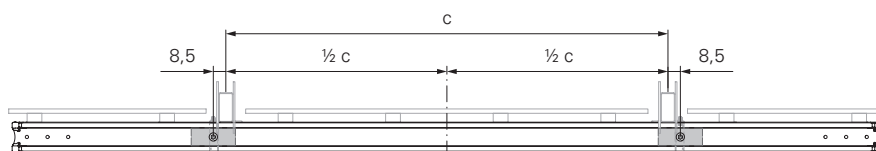

Fig. B2.17b

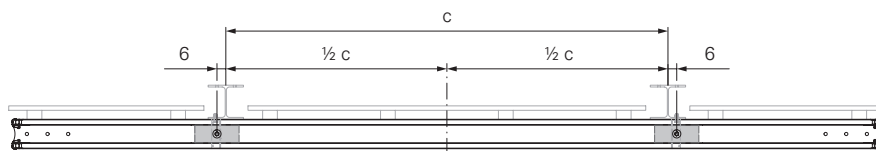

Fig. B2.17c



Fig. B2.18

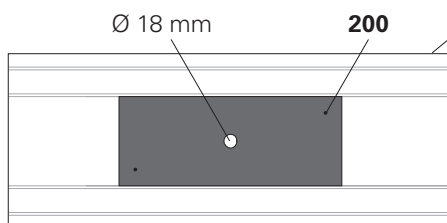

Fig. B2.19

B2 Impalcato della piattaforma e parapetto

Montaggio delle reti di sicurezza

1. Fissare la rete di sicurezza (**266**) secondo le informazioni del produttore.
2. Guidare il bordo inferiore delle reti di sicurezza fino al bordo anteriore dell'impalcato della piattaforma.
3. Assicurarsi che vi sia una sufficiente sovrapposizione con le altre parti della delimitazione.

(Fig. B2.20)



- Dimensione delle maglie per reti di delimitazione ≤ 20 mm.
- Distanza tra tavole parapetto $a \leq 50$ cm.

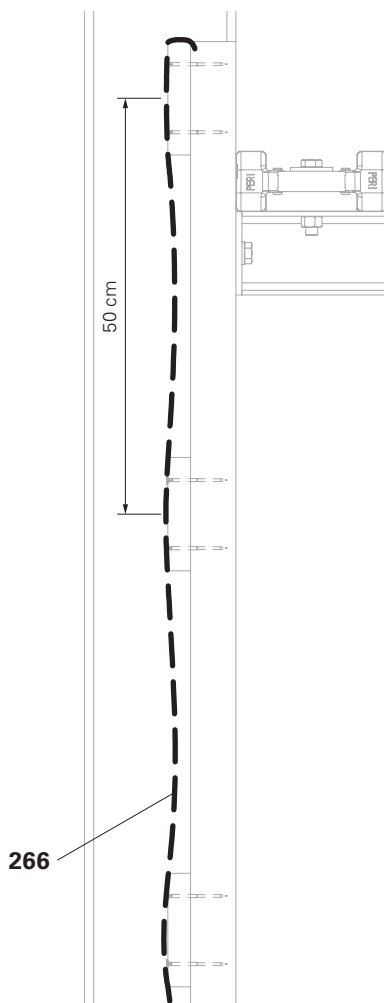

Fig. B2.20

B2 Impalcato della piattaforma e parapetto

Protezione laterale

La protezione laterale è sempre necessaria se si formano bordi laterali.

L'esecuzione della protezione laterale è adattata singolarmente alle esigenze e alla geometria delle piattaforme.

Il montaggio della protezione laterale è descritto singolarmente per ogni piattaforma nelle sezioni seguenti.

Protezione laterale temporanea

I bordi laterali si formano durante i processi di fissaggio, spostamento e smontaggio. Proteggere questi bordi laterali con una protezione anticaduta temporanea, ad esempio con il montante parapetto PD 8.

Componenti

- 15** Montante parapetto PD 8
- 245** Vite esagonale per legno DIN 571 8 x 60
- 252** Vite Spax 5 x 40
- 264** Tavola parapetto
- 272** Cuneo in legno

Montaggio

1. Avvitare il montante parapetto PD 8 (**15**) con vite esagonale per legno 8 x 60 (**245**) sull'impalcato della piattaforma.
2. Sistemare dietro alle tavole parapetto (**264**) alcuni cunei in legno (**272**).
3. Montare le tavole parapetto e avvitarle al montante parapetto PD 8 (**15**) con vite Spax 5 x 40 (**252**).

(Fig. B2.21)

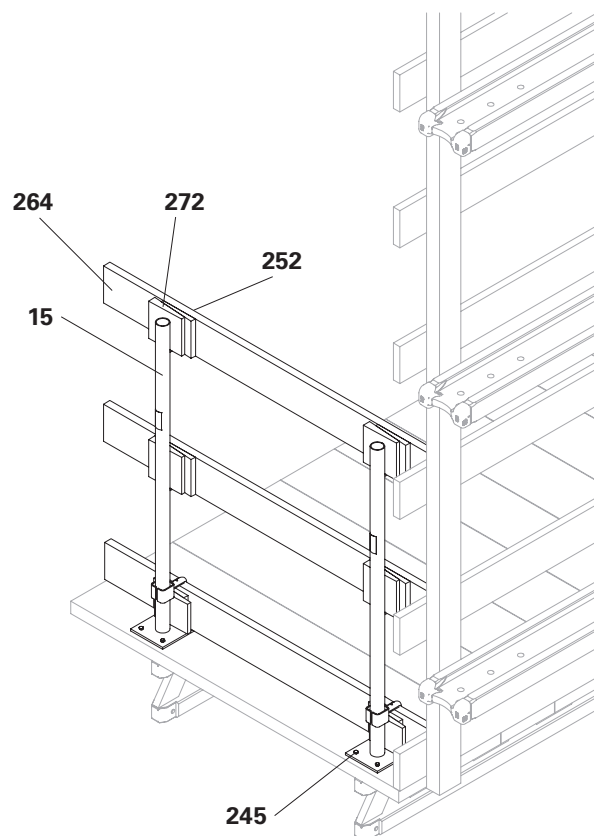

Fig. B2.21

Montaggio della botola di discesa

Componenti

200	Vite Torx 6 x 40	20x
280	Botola-2 RCS 55 x 60 ripiegabile	1x

Montaggio

1. Intagliare uno spazio di 57 x 72 cm nella posizione di montaggio. (Fig. B3.01)
2. Posizionare la botola (**280**) nello spazio intagliato.
3. Avvitare il telaio della botola all'impalcato della piattaforma con viti Torx 6 x 40 (**200**). (Fig. B3.02)

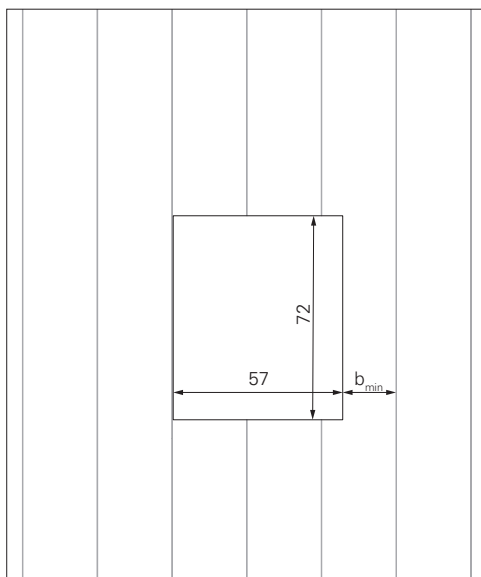

Fig. B3.01



- Larghezza minima tavola:
 $w_{min} > 10 \text{ cm}$.
Se non viene raggiunta la larghezza minima della tavola, spostare lateralmente la botola di discesa.
- Se la tavola può essere fissata solo a una trave della piattaforma, inserire un pezzo di transizione per fissare l'impalcato. (Fig. B3.03)

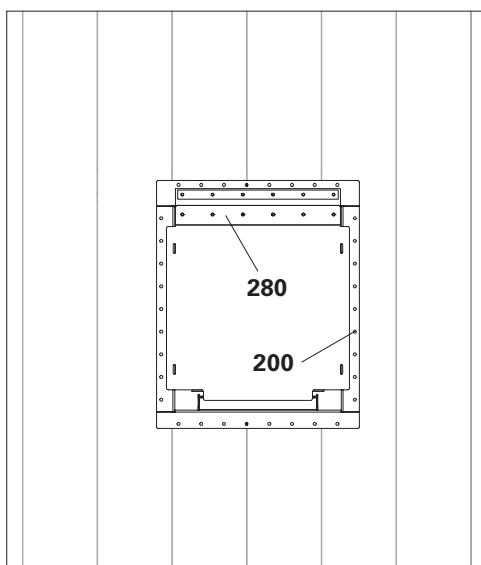

Fig. B3.02

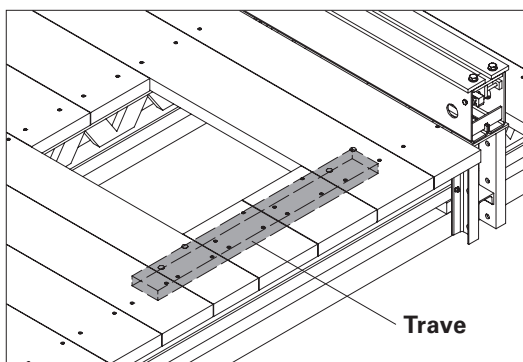

Fig. B3.03

Montaggio della scala



Non utilizzare la scala finché non è fissata saldamente in alto e in basso e non è stata montata la gabbia per la scala.

Gli elementi necessari della scala sono specifici per il progetto.

Componenti

- 200** Vite Torx 6 x 40
- 281** Bullone ISO 4017 M12 x 40-8.8
- 282** Dado ISO 7042 M12-8
- 283** Scala 180/6
- 284** Scala 220/6
- 285** Scala terminale 180/2
- 286** Base scala 30, regolabile
- 288** Gancio scala
- 289** Gabbia di sicurezza per scala 75
- 290** Gabbia di sicurezza per scala 150

Pre-assemblaggio della scala

- Scale montate in modo permanente:
 1. Spingere la scala superiore 220/6 (**284**) con il connettore (**284.1**) il più possibile nella scala inferiore 180/6 (**283**).
 2. Fissare la scala inferiore al raccordo utilizzando i 4 bulloni M12 x 40 e i dadi (**281 + 282**) in dotazione.
 3. Installare la base della scala (**286**) nello stesso modo con 4x bulloni M12 x 40 (**281**) e dadi sul raccordo (**283.1**) della scala inferiore. (Fig. B3.04)

- Scala inferiore come scala di aggancio:
 1. Fissare il gancio della scala (**288**) ai 2 fori inferiori sulla guida della scala utilizzando i 4 bulloni M12 x 25 e i dadi (**288.1 + 288.2**) in dotazione.
 2. Montare saldamente la base della scala (**286**). Vedere sopra.
 3. Fissare la scala di aggancio alla scala superiore. (Fig. B3.05 + B3.06)

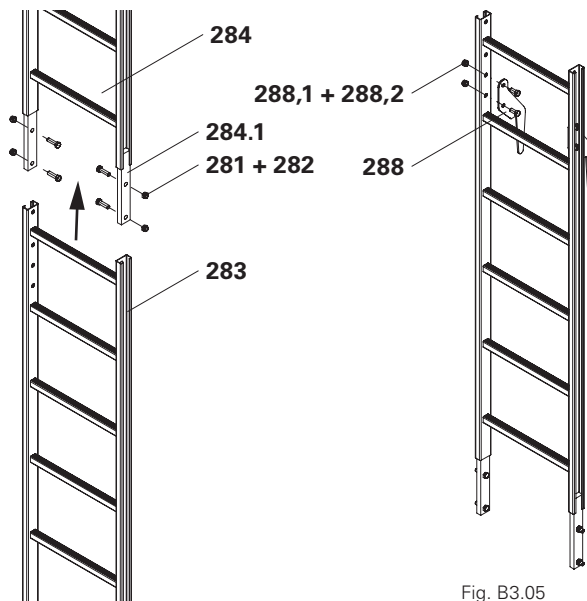

Fig. B3.05

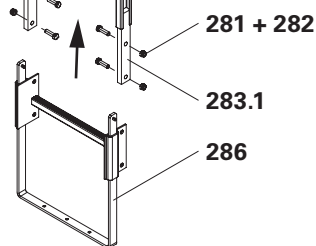

Fig. B3.04



I pioli della scala di aggancio e della scala superiore devono essere posizionati alla stessa altezza. In caso contrario, avvitare i ganci della scala nei fori corretti.



Fig. B3.06

Montaggio della scala sulla botola

1. Aprire il coperchio della botola (**280.1**) e inserire la scala sollevandola con la gru. Abbassare la scala attraverso l'apertura della botola (**280**).
2. Fissare la scala alla botola dall'alto utilizzando 2 bulloni M12 x 40 e dadi (**281 + 282**).

(Fig. B3.07)

In alternativa:

Fissaggio della scala terminale 180/2

1. Aprire la copertura della botola (**280.1**).
2. Sollevare le scale premontate (**283 + 285**) con la gru nella botola (**280**) e abbassarle in modo che il piolo superiore della scala si trovi nel profilo a U della botola.

(Fig. B3.08)

Fissaggio della base della scala

1. Estrarre la staffa (**286.1**) della base della scala (**286**) fino all'impalcato della piattaforma. Fissare la mensola all'impalcato della piattaforma utilizzando 3 viti Torx 6 x 40 (**200**).

Installazione della gabbia per scala



- La distanza tra l'impalcato della piattaforma e la gabbia per la scala varia da 2,2 a 3,0 m.
- L'apertura tra due gabbie per scale non deve essere superiore a 50 cm.
- Trasportare la gabbia per scala insieme alla piattaforma finale in quanto non passa attraverso la botola e deve essere montata dal basso.

1. Tirare la gabbia per scala (**289**) verso l'alto utilizzando una fune, portarla in posizione e tenerla in posizione.
2. Allentare leggermente i 4 bulloni M12 x 25 sulla piastra di serraggio (**289.1**), posizionare la piastra di serraggio sulla guida della scala (**284**), girare e serrare i bulloni.

(Fig. B3.09)

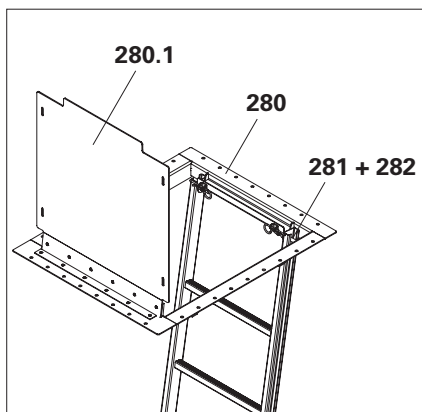

Fig. B3.07

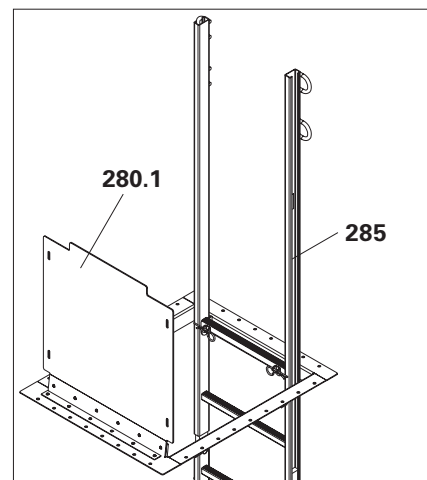

Fig. B3.08

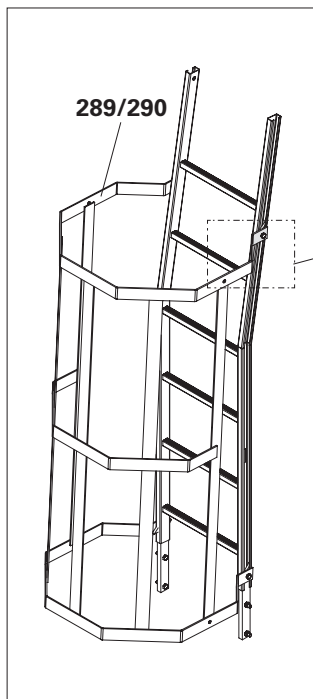
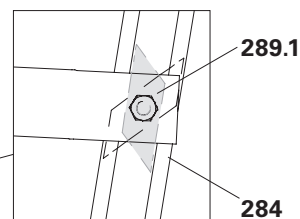
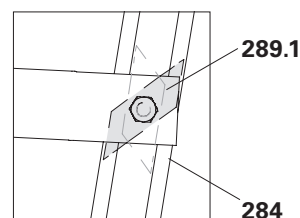

Fig. B3.09



Posizione di inserimento



Lunghezza di serraggio



- Montare la scala in conformità con gli standard e le normative locali.
- Inclinazione massima $\alpha < 15^\circ$.

Informazioni generali

La mensola ACS-G unisce la piattaforma di servizio (livello 0) e la piattaforma di ripresa (livello -1) in un'unica struttura.

La piattaforma di servizio (livello 0) è la piattaforma principale dell'unità di ripresa. Le operazioni alla cassaforma e l'inserimento dei ferri di armatura vengono eseguiti dalla piattaforma di servizio (livello 0).

Generalmente la piattaforma di servizio (livello 0) è circonferenziale. Dalla piattaforma di servizio (livello 0) si accede alla piattaforma di getto (livello +0,5) o alla piattaforma di servizio (livello +1) e alla piattaforma di ripresa (livello -1) sottostante. (Fig. B4.01)

La piattaforma di ripresa (livello -1) si trova al di sotto della piattaforma di servizio (livello 0). Il sistema idraulico è installato sulla piattaforma di ripresa. Da qui vengono azionati i dispositivi di ripresa e la centralina idraulica.

Generalmente la piattaforma di ripresa (livello -1) è circonferenziale. Da qui si accede alla piattaforma di servizio (livello 0) soprastante e alla piattaforma finale (livello -2) sottostante. (Fig. B4.02)

Distanza consigliata dell'impalcato della piattaforma

- Alla struttura 5 cm.
- Alle piattaforme adiacenti 5 cm (**25 mm in meno rispetto alla cassaforma sia a sinistra che a destra**).



Non installare tavole più strette di 10 cm sul bordo dell'impalcato della piattaforma.

Parametri piattaforma	
L	Lunghezza unità di ripresa
B	Larghezza piattaforma di servizio
c	Distanza mensola
d	Area a sbalzo

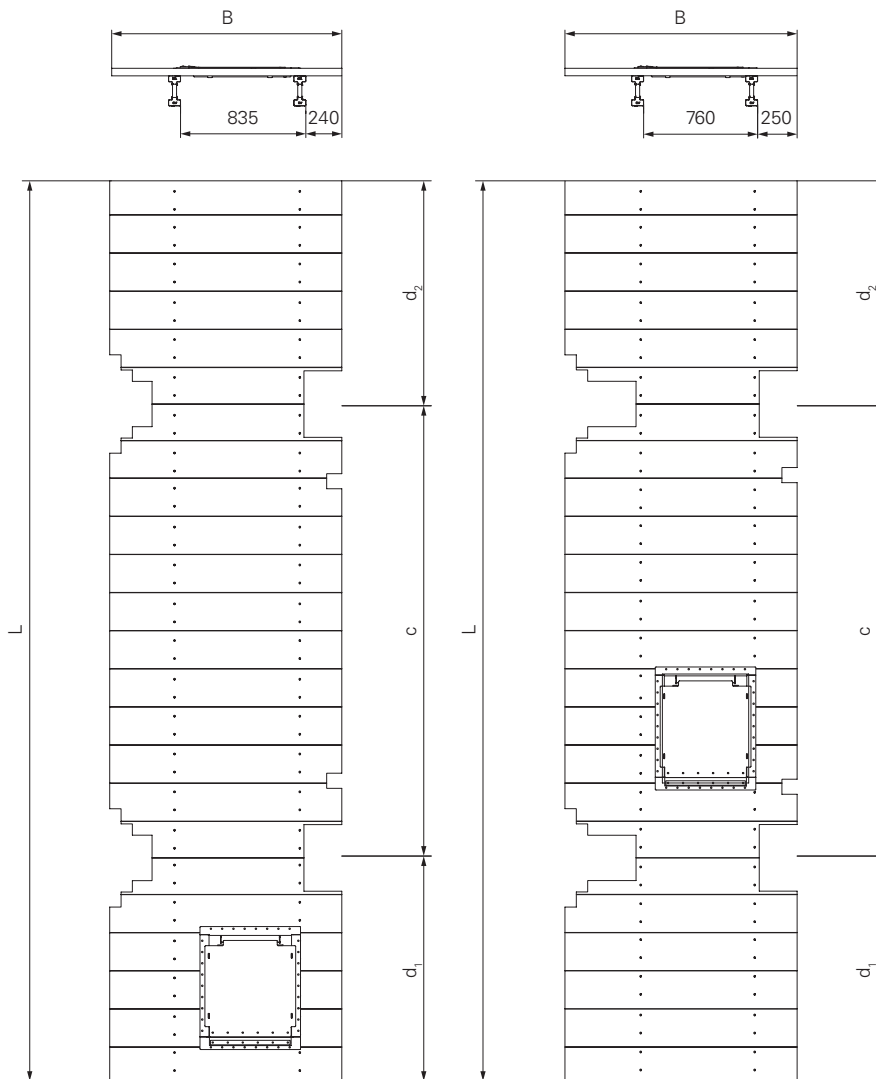

Fig. B4.01

Fig. B4.02

Assemblaggio delle piattaforme

Componenti

- 21** Trave per cassaforma GT 24
- 41** Mensola ACS-G
- 42** Puntone di compressione per stabilizzazione trasversale ACS
- 43** Stabilizzazione diagonale DW 15 ACS
- 44** Morsa GT 24 ACS
- 202** Vite Torx 6 x 80
- 262** Impalcato

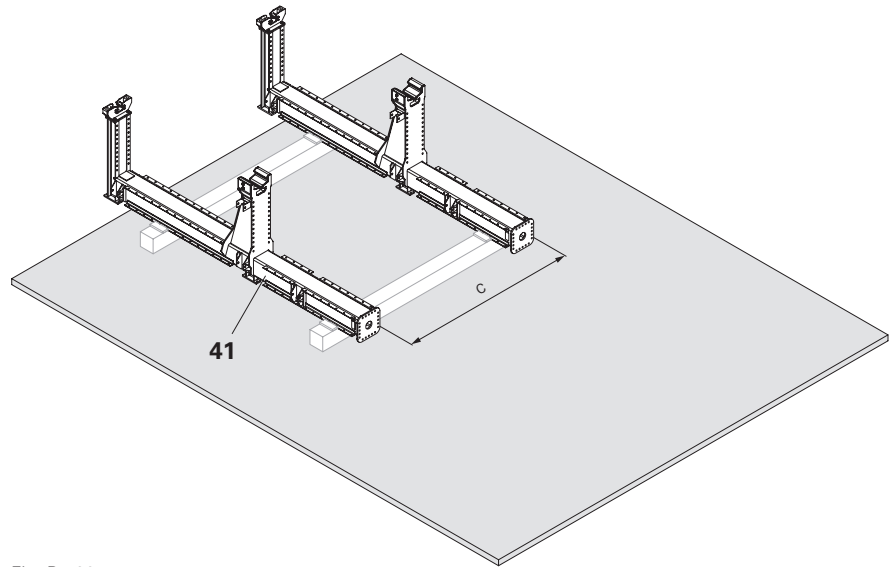

Fig. B4.03



- Come ausilio per il montaggio, predisporre due travetti squadrati con un ausilio di arresto. La quota c corrisponde alla distanza tra le mensole. Disporre i travetti squadrati nell'area di montaggio e allinearli parallelamente tra loro.
- Altezza dei travetti squadrati > 25 cm.
- Altezza dei fermi ≤ 4,5 cm.



Attenzione

I componenti pesanti possono ribaltarsi!

Rischio di schiacciamento degli arti inferiori e superiori.

⇒ Puntellare temporaneamente la mensola ACS-G (41).

Montaggio

1. Appoggiare il retro della mensola ACS-G (41) mantenendo la distanza mensola richiesta. (Fig. B4.03)
2. Imbullonare il puntone di compressione per stabilizzazione ACS (42) nella posizione di installazione con il materiale di fissaggio in dotazione. Assicurarsi che le alette di attacco siano posizionate correttamente. (Fig. B4.04)

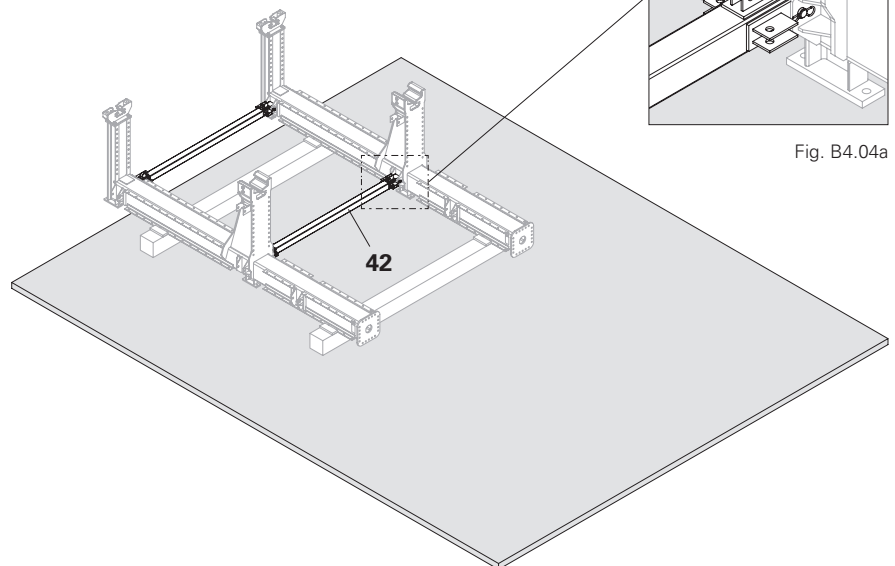

Fig. B4.04

Fig. B4.04a

3. Togliere la barra di ancoraggio DW 15 dalla stabilizzazione diagonale DW 15 ACS (**43**) e sostituirla con un tirante DW 15 (**43.2**) specifico per il progetto.
 4. Fissare la stabilizzazione diagonale DW 15 ACS (**43**) sul puntone di compressione per stabilizzazione trasversale ACS (**42**) con il materiale di fissaggio in dotazione.
 5. Misurare la stabilizzazione diagonale e allinearla con la mensola ACS-G (**41**) se necessario.
 6. Tendere la stabilizzazione diagonale con il tenditore CB.
- (Fig. B4.05)
7. Infilare 4x morse GT 24 ACS (**44**) sulla trave per casseforme GT 24 (**21**).
 8. Sollevare la trave per casseforme GT 24 (**21**) nella mensola ACS-G (**41**), allinearla e fissarla sulla mensola ACS-G (**41**) con la morse GT 24 ACS (**44**).
- (Fig. B4.06)

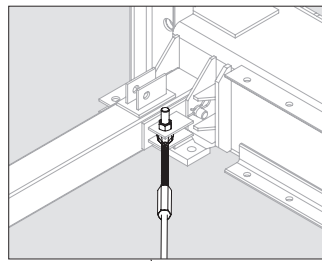

Fig. B4.05a

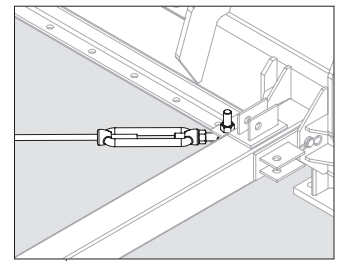

Fig. B4.05b

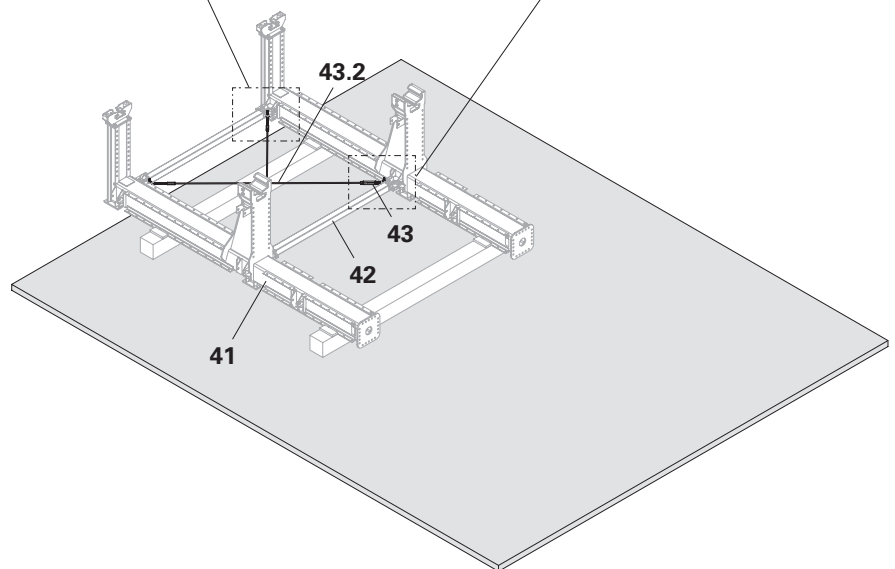

Fig. B4.05

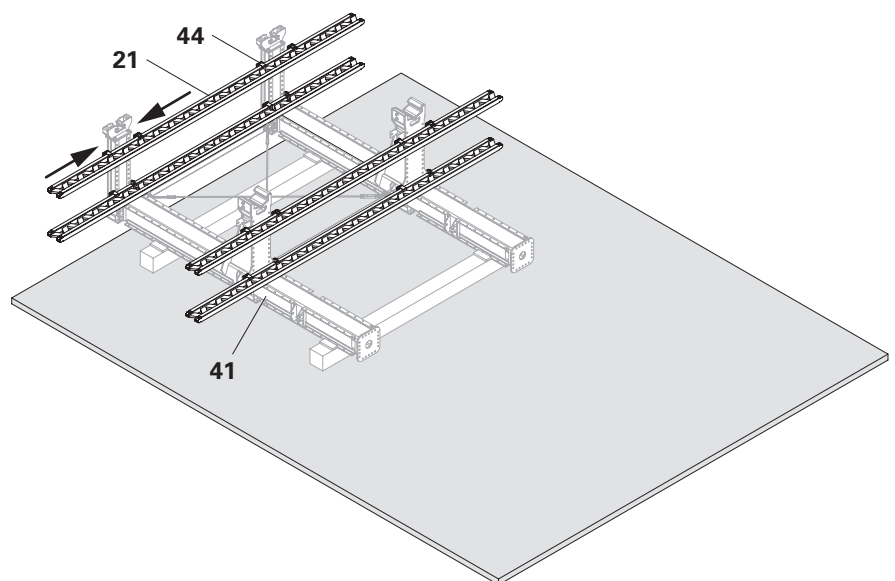

Fig. B4.06

- 9. Segare a misura l'impalcato.
- 10. Nell'impalcato intagliare gli spazi per la piattaforma di servizio (livello 0).
(Fig. B4.07 – B4.10).



Le dimensioni $x_1 - x_5$ sono specifiche per il progetto.

Impalcato per piattaforma di servizio (livello 0)

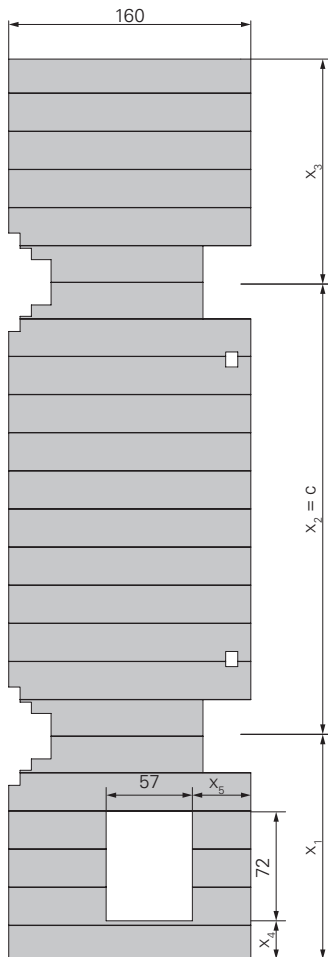

Fig. B4.07

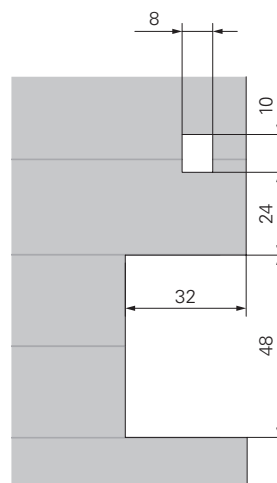

Fig. B4.08

Dispositivo di sospensione-2 I ACS

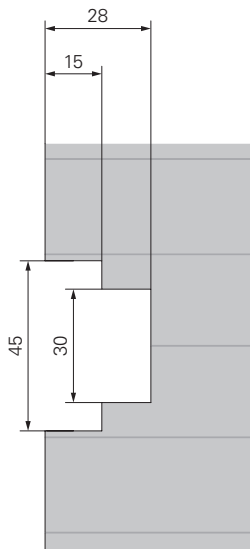

Fig. B4.09

Dispositivo di sospensione II ACS

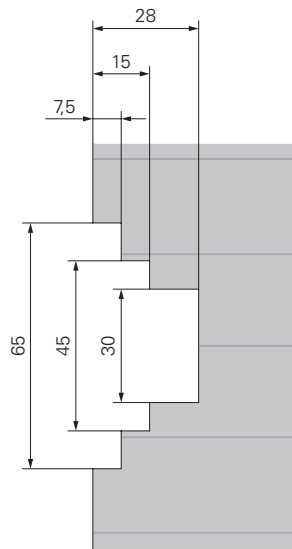

Fig. B4.10

11. Nell'impalcato intagliare gli spazi per la piattaforma di ripresa (livello -1).
(Fig. B4.11 – B4.14).



Le dimensioni $x_1 - x_5$ sono specifiche per il progetto.

Impalcato per piattaforma di ripresa (livello -1)

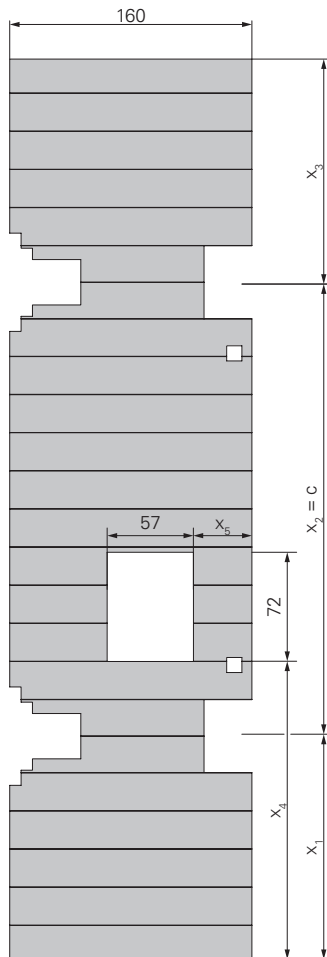

Fig. B4.11

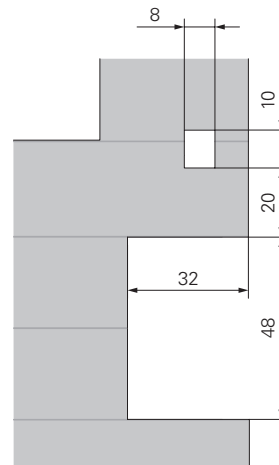

Fig. B4.12

Dispositivo di sospensione-2 I ACS

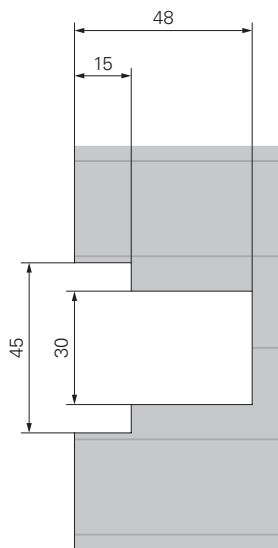

Fig. B4.13

Dispositivo di sospensione II ACS

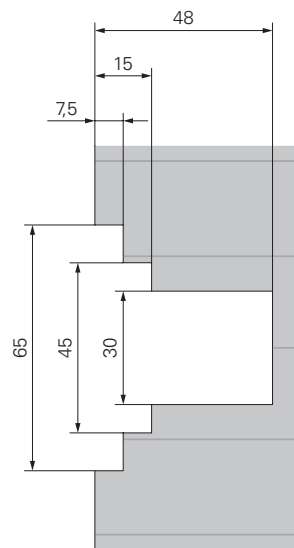

Fig. B4.14

12. Posizionare l'impalcato (**262**) sulle travi per casseforme GT 24, allinear-lo e avvitarlo saldamente con 2 viti Torx 6 x 80 (**202**) per ciascuna trave. (Fig. B4.15)
13. Installare la botola (**280**), vedere "Montaggio della botola di discesa" a pagina 67. (Fig. B4.16)



- Se necessario, fissare l'impalcato in corrispondenza della botola di discesa e anche dell'elemento di transizione.
- La trave per casseforme GT 24 della piattaforma di ripresa deve essere posizionata sufficientemente indietro, per consentire alla testa di ripresa inferiore del dispositivo di ripresa ACS 100 di estendersi completamente.

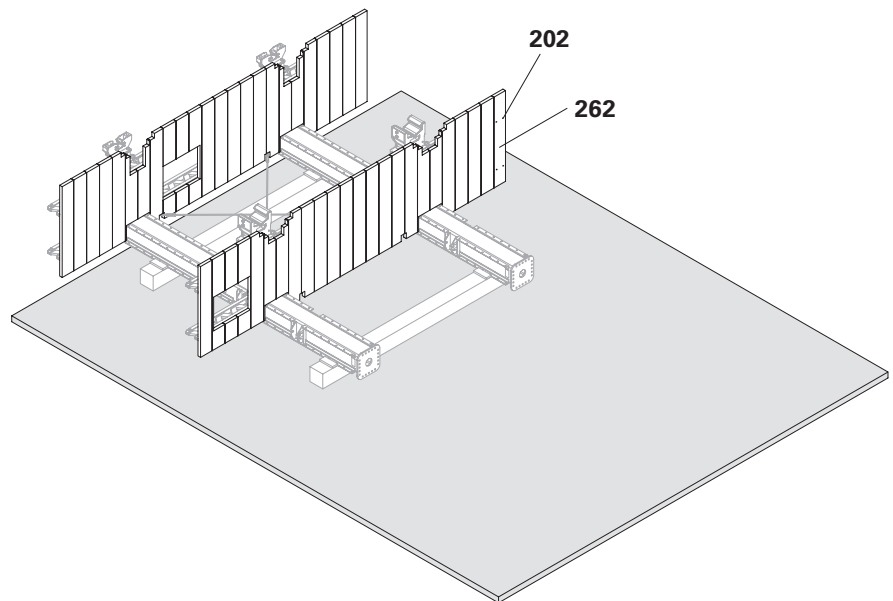

Fig. B4.15

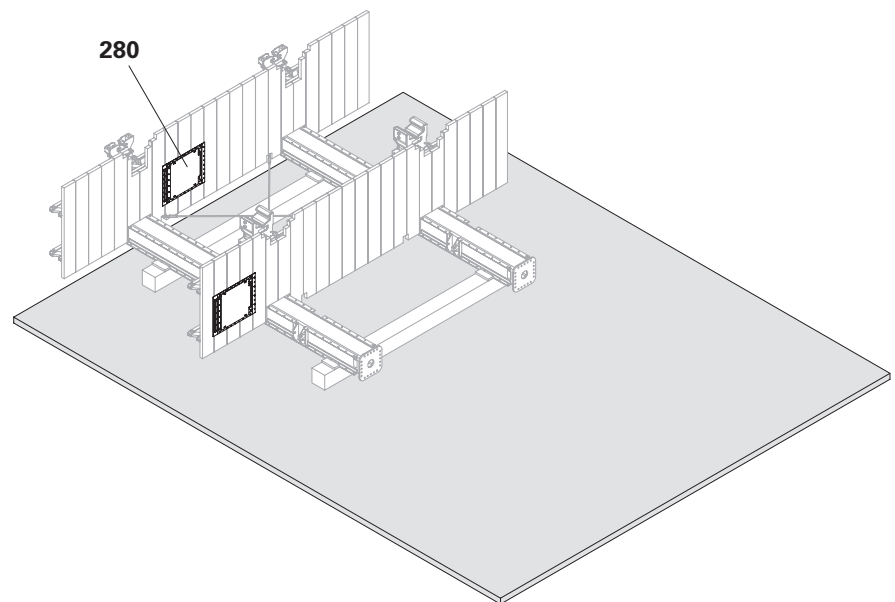

Fig. B4.16

B5 Installazione dei montanti e bracci di supporto

Installazione del montante verticale intermedio

Componenti per ciascuna mensola

- 45 Montante verticale intermedio 1200 ACS
- 47 Set bulloni ISO HV M20x75

! Nota

Rispettare la coppia di serraggio specifica per componente, vedere Pagina 22.

Montaggio

1. Fissare il montante verticale intermedio 1200 ACS (45) sull'estremità di testa della mensola ACS-G (41) con il set bulloni ISO HV M20x75 (47). (Fig. B5.01)

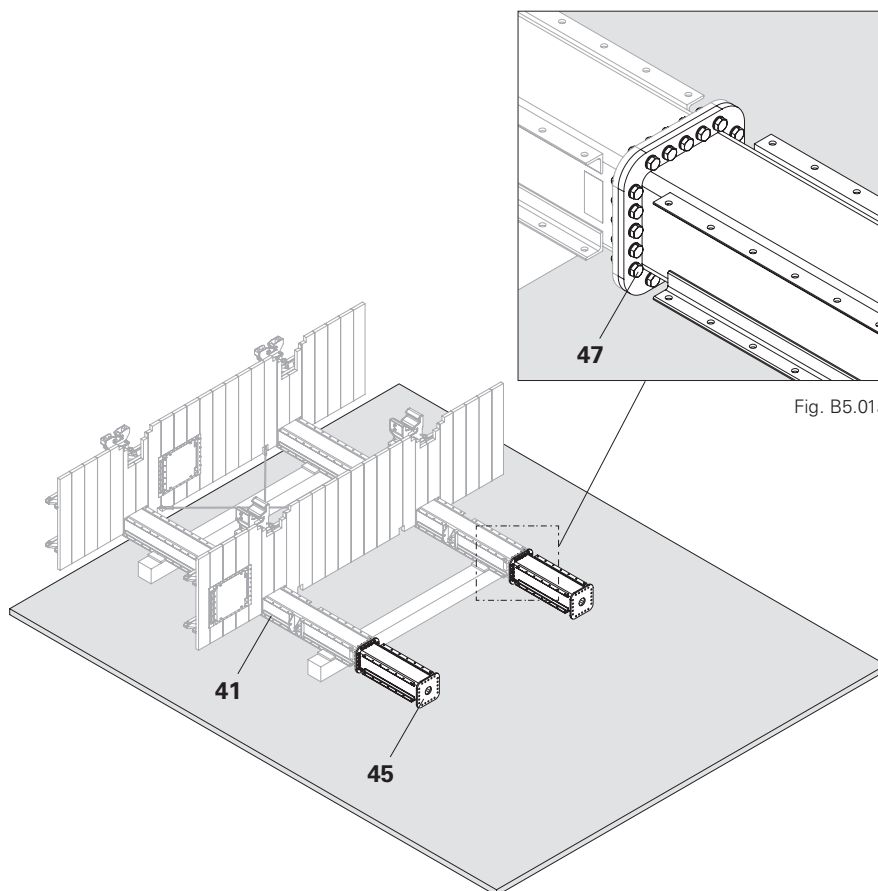

Fig. B5.01

Installazione del montante verticale superiore

Componenti per ciascuna mensola

- 46 Montante verticale superiore 2100 ACS
- 47 Set bulloni ISO HV M20x75

! Nota

Rispettare la coppia di serraggio specifica per componente, vedere Pagina 21.

Montaggio

1. Fissare il montante verticale superiore 2100 ACS (46) sul montante verticale intermedio 1200 ACS (45) con il set bulloni ISO HV M20x75 (47). (Fig. B5.02)

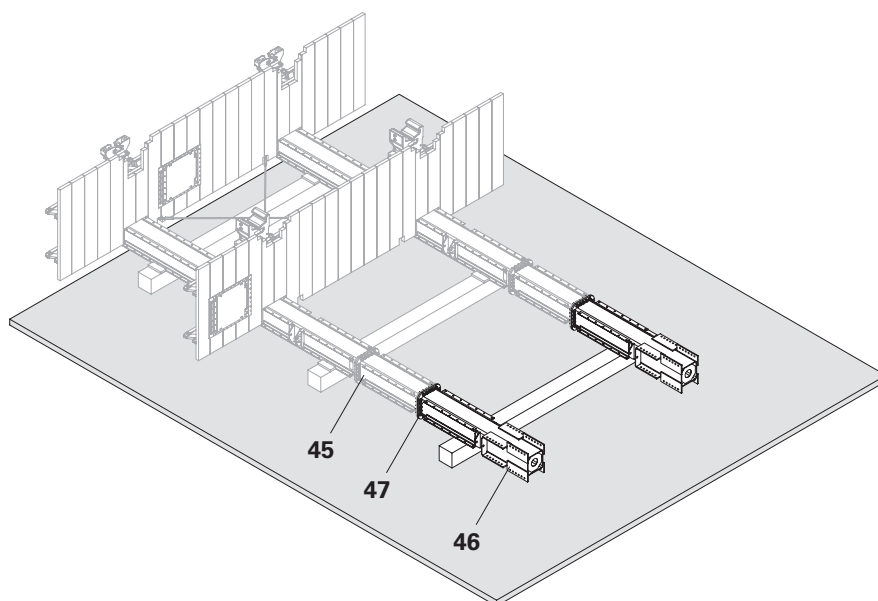

Fig. B5.02



Sostenere il montante verticale superiore 2100 ACS (46) con travetti squadrati supplementari.

B5 Installazione dei montanti e bracci di supporto

Installazione dei bracci di supporto

Variante 1

Se si usano bracci di supporto lunghi è possibile montare due unità di cassaforma. Un'unità di cassaforma sul lato della mensola e un'unità di cassaforma sul lato opposto.

Componenti

- 42** Puntone di compressione per stabilizzazione trasversale ACS
- 43** Stabilizzazione diagonale DW 15 ACS
- 49** Bracci di supporto 3325 ACS-G
- 50** Trave per pannello 1110 ACS
- 51** Contropiastra 100x100x10 ACS
- 52** Carrello HTP
- 60** Adattatore DW 20 ACS
- 64** Bullone 25 x 180
- 207** Inserto a molla 5/1
- 208** Bullone ISO 4017 M16 x 110-8.8
- 209** Rondella ISO 7089 200 HV, A 16
- 210** Dado ISO 7040 M16-8

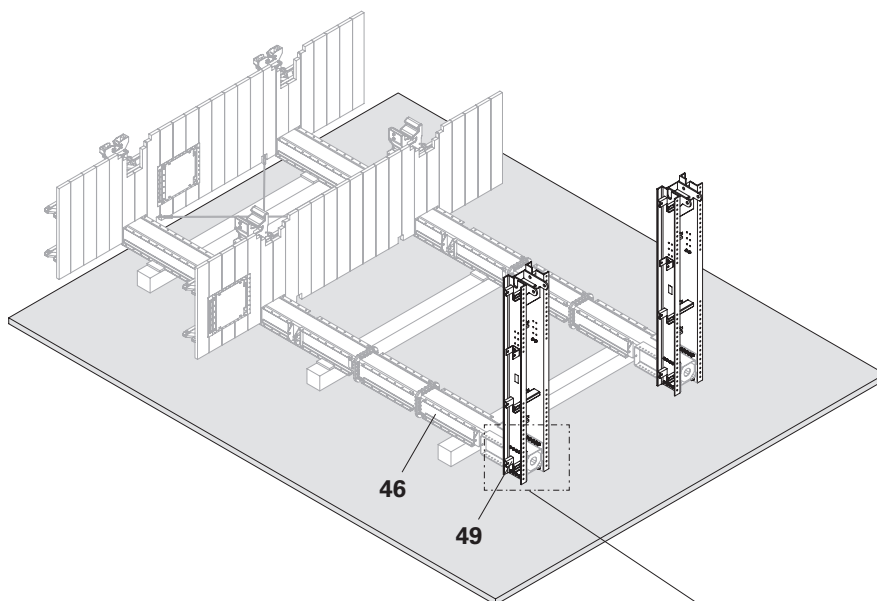

Fig. B5.03

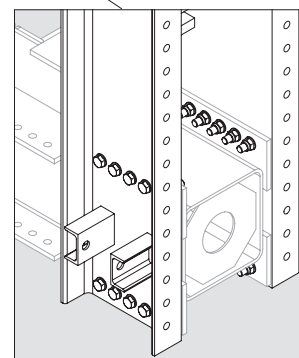

Fig. B5.03a

Montaggio

1. Fissare i bracci di supporto 3325 ACS (**49**) sul montante verticale superiore 2100 ACS (**46**) con il materiale di fissaggio in dotazione. (Fig. B5.03)
2. Imbullonare il puntone di compressione per stabilizzazione ACS (**42**) nella posizione di installazione con perno 25 x 180 (**64**) e inserto a molla 5/1 (**207**). Assicurarsi che le alette di attacco siano posizionate correttamente. (Fig. B5.04)

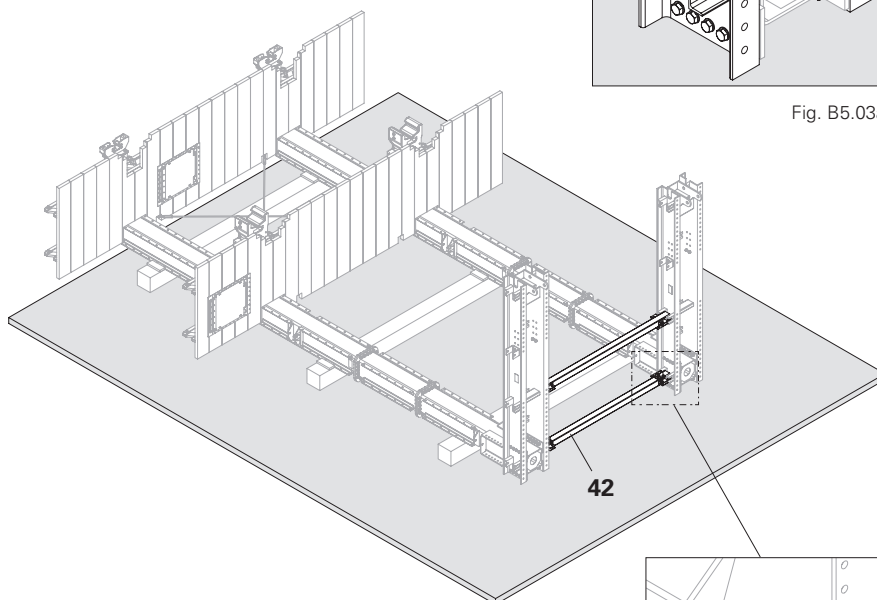

Fig. B5.04

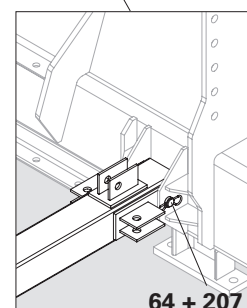

Fig. B5.04a

B5 Installazione dei montanti e bracci di supporto

3. Togliere la barra di ancoraggio DW 15 dalla stabilizzazione diagonale DW 15 ACS (**43**) e sostituirla con un tirante DW 15 (**43.2**) specifico per il progetto.
4. Fissare la stabilizzazione diagonale DW 15 ACS (**43**) sul puntone di compressione per stabilizzazione trasversale ACS (**42**) con il materiale di fissaggio in dotazione.
5. Misurare la stabilizzazione diagonale e tendere il connettore trasversale con il tenditore CB.
(Fig. B5.05)
6. Per ogni set di bracci di supporto 3325 ACS-G (**49**), fissare 2x travi per pannello 1110 ACS (**50**) nella posizione di installazione dei bracci di supporto 3325 ACS-G (**49**) con 2x contropiastra 100x100x10 ACS (**51**), 4x bullone ISO 4017 M16 x 110-8.8 (**208**), rondella ISO 7089 200 HV, A 16 (**209**) e dado ISO 7040 M16-8 (**210**) per ciascuna. Verificare che la posizione di installazione sia corretta.
(Fig. B5.06 + B5.07)

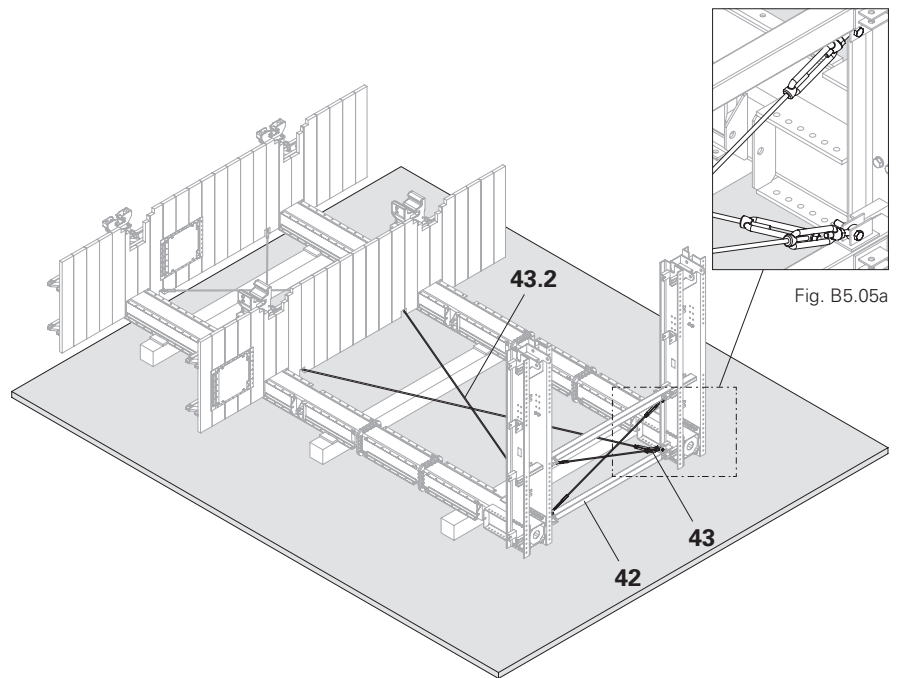

Fig. B5.05

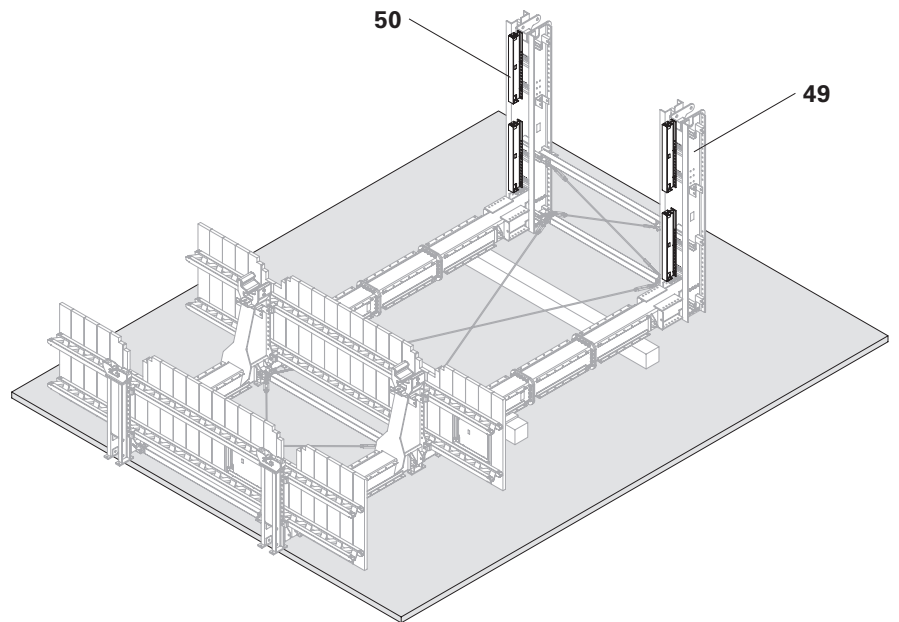

Fig. B5.06

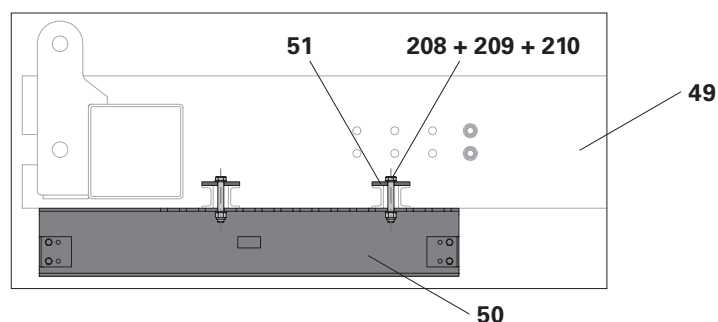

Fig. B5.07

B5 Installazione dei montanti e bracci di supporto

7. Girare ed estrarre la traversa di aggancio (52.1) dal carrello HTP (52) e far scorrere il carrello HTP (52) sulla trave per pannello 1110 ACS (50).
 8. Stringere la traversa di aggancio (52.1) fino a portare le rotelle (52.2) a contatto con la flangia della trave per pannello 1110 ACS (50).
 9. Ruotare la traversa di aggancio (52.1) indietro di un giro.
- (Fig. B5.08 – B5.12)

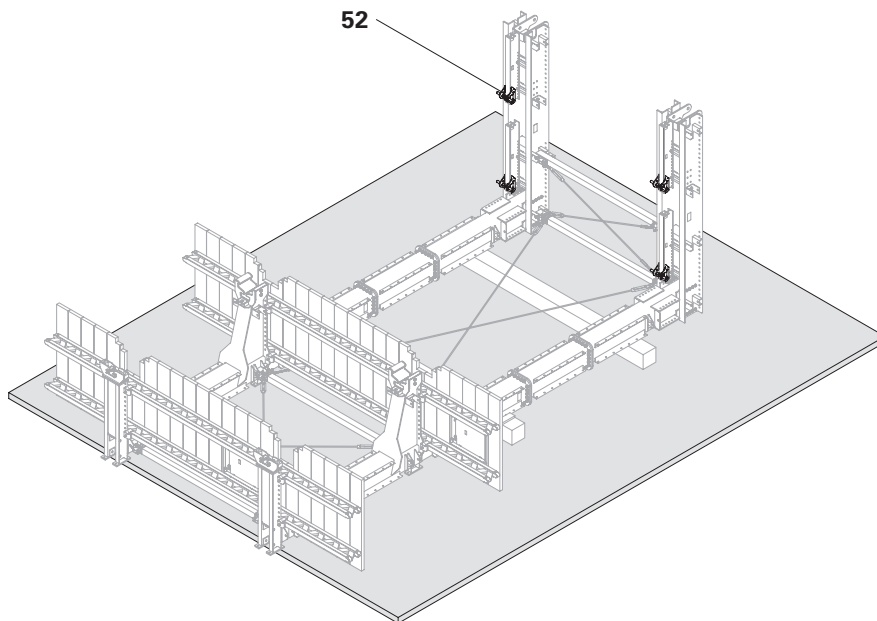

Fig. B5.08

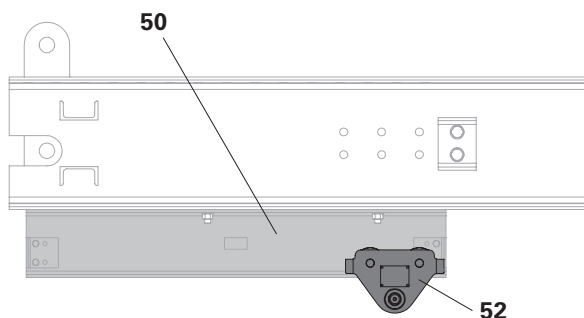

Fig. B5.09

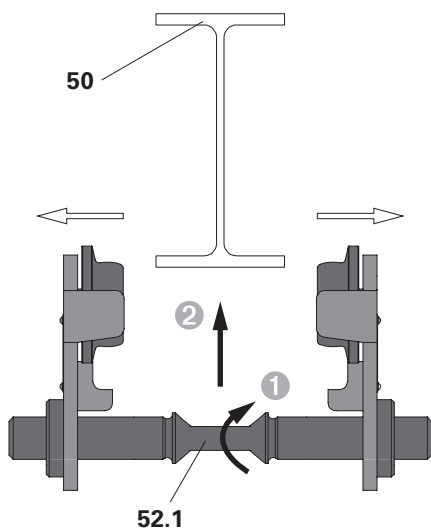

Fig. B5.10

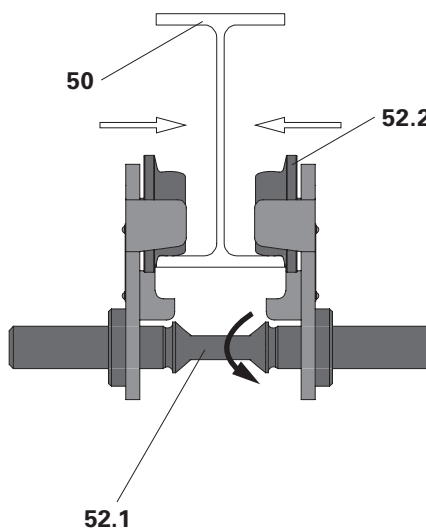

Fig. B5.11

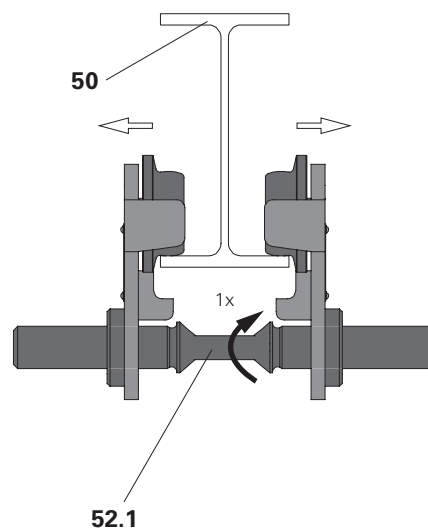

Fig. B5.12

B5 Installazione dei montanti e bracci di supporto

10. Fissare con viti l'adattatore DW 20 ACS (**60**) sulla traversa di aggancio (**52.1**) del carrello HTP (**52**).

(Fig. B5.13)

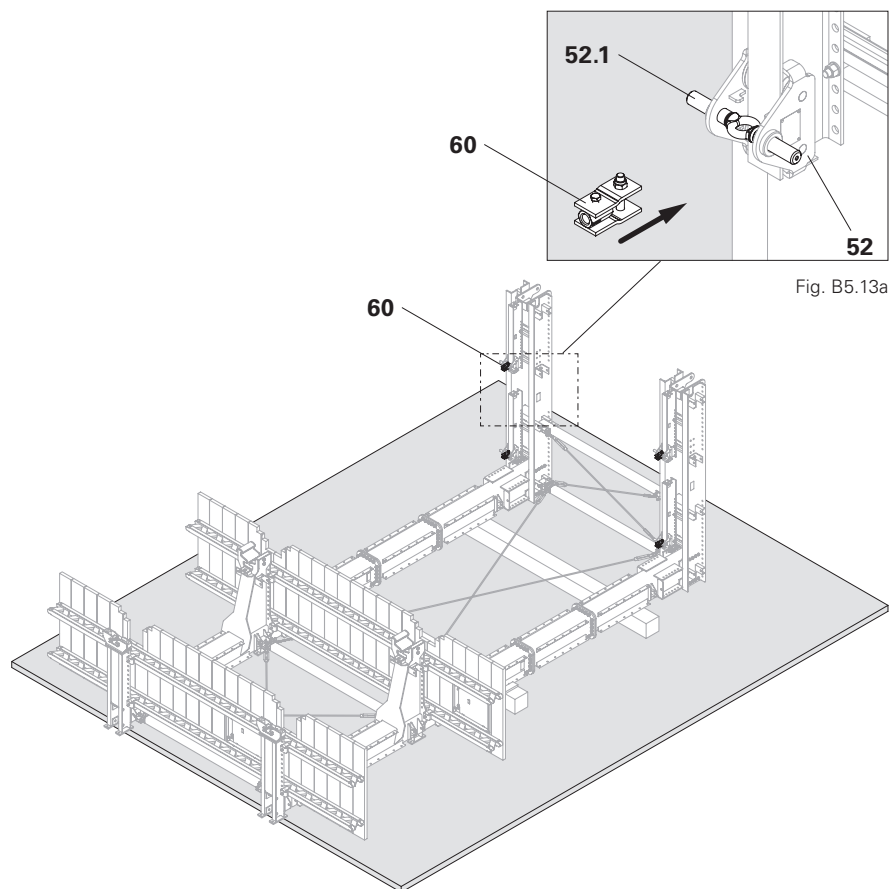

Fig. B5.13

Variante 2

Se si usano bracci corti è possibile montare un'unità di cassaforma sul lato mensola. (Fig. B5.14)

La procedura di assemblaggio corrisponde a quella della variante 1.

Componenti

- 42** Puntone di compressione per stabilizzazione trasversale ACS
- 43** Stabilizzazione diagonale DW 15 ACS
- 48** Bracci di supporto 1430 ACS-G
- 50** Trave per pannello 1110 ACS
- 51** Contropiastra 100x100x10 ACS
- 52** Carrello HTP
- 60** Adattatore DW 20 ACS
- 64** Bullone 25 x 180
- 207** Inserto a molla 5/1
- 208** Bullone ISO 4017 M16 x 110-8.8
- 209** Rondella ISO 7089 200 HV, A 16
- 210** Dado ISO 7040 M16-8

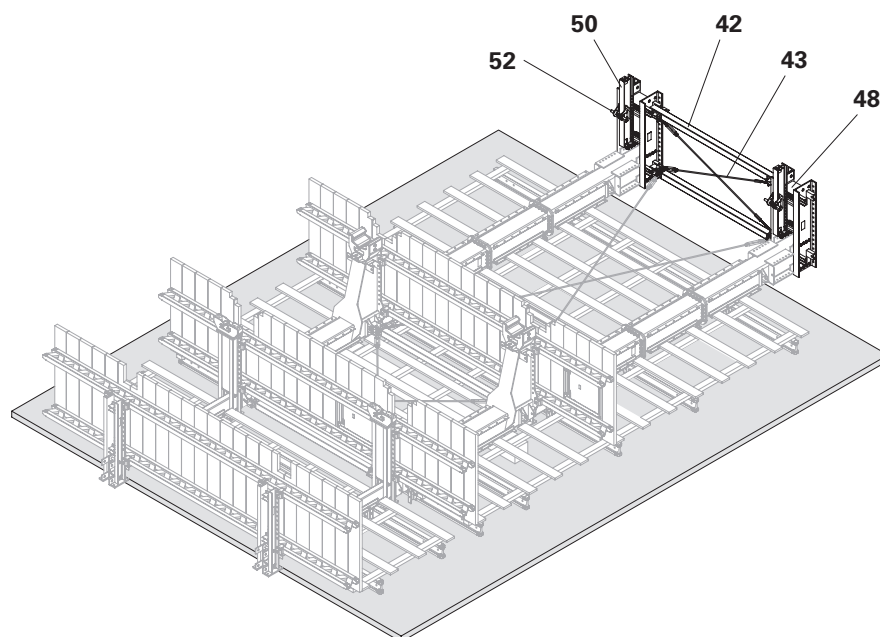

Fig. B5.14

Installazione della gabbia per scala

Componenti

- 20** Trave VT 20
- 53** Connettore AV ACS
- 54** Attacco gabbie per scala VT 20 ACS
- 211** Bullone ISO 4014 M16 x 90-8.8
- 212** Rondella ISO 7094 100 HV, A 16
- 213** Dado ISO 4032 M16-8
- 269** Spessore VT 20

Montaggio

1. Imbullonare il connettore AV ACS (**53**) nella posizione di installazione con il materiale di fissaggio in dotazione.
2. Imbullonare l'attacco gabbie per scala VT 20 ACS (**54**) nella posizione di installazione con il materiale di fissaggio in dotazione.

(Fig. B6.01)

3. Preparare la trave VT 20 (**20**) con lo spessore VT 20 (**269**). Vedere "Trave VT 20 per gabbia per scala" a pagina 63.

4. Fissare la trave VT 20 (**20**) sull'attacco gabbie per scala VT 20 ACS (**54**) usando bullone ISO 4014 M16 x 90-8.8 (**211**), rondella ISO 7094 100 HV A 16 (**212**) e dado ISO 4032 M16-8 (**213**).

(Fig. B6.02 + B6.03)

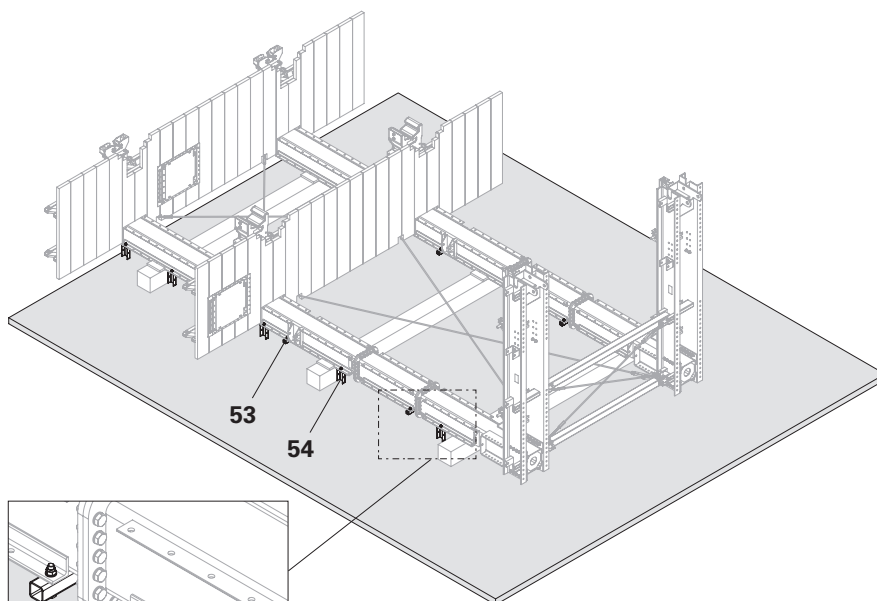

Fig. B6.01

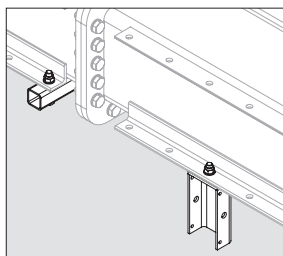

Fig. B6.01a

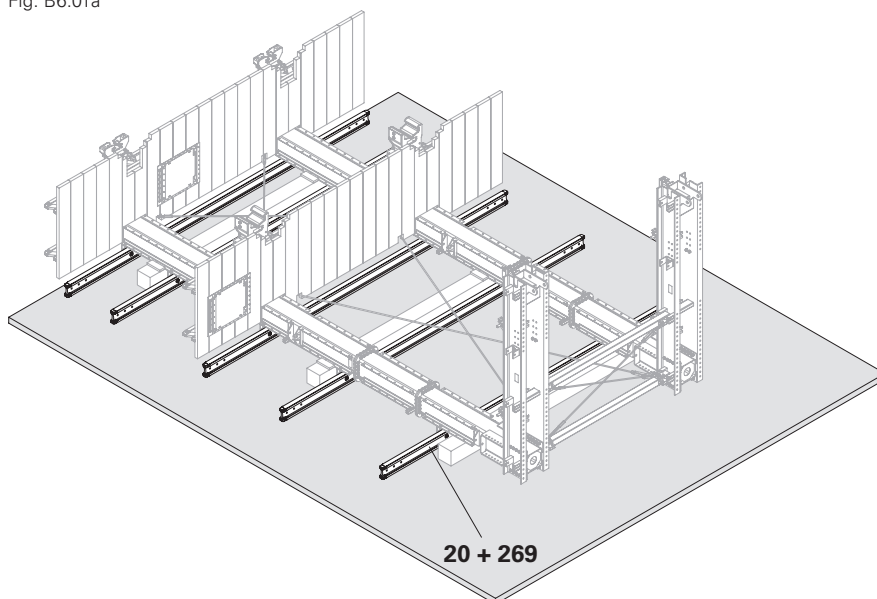

Fig. B6.02

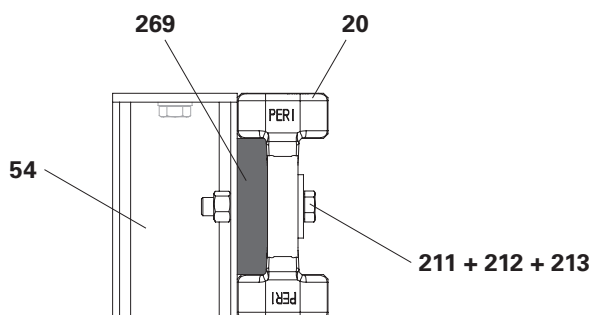

Fig. B6.03

Componenti

- 202** Vite Torx 6 x 80
- 227** Vite Torx 6 x 100
- 267** Contro-tavole
- 268** Gabbia per scala

Montaggio

1. Fissare la contro-tavola (**267**) sulla trave VT 20 (**20**) con viti Torx 6 x 100 (**227**). (Fig. B6.04)
2. Fissare la gabbia per scala (**268**) sulla contro-tavola (**267**) con viti Torx 6 x 80 (**202**). (Fig. B6.05)



Su ogni piattaforma la tavola parapetto più bassa funge da tavola fermapiède. Deve poggiare sull'impalcato della piattaforma!

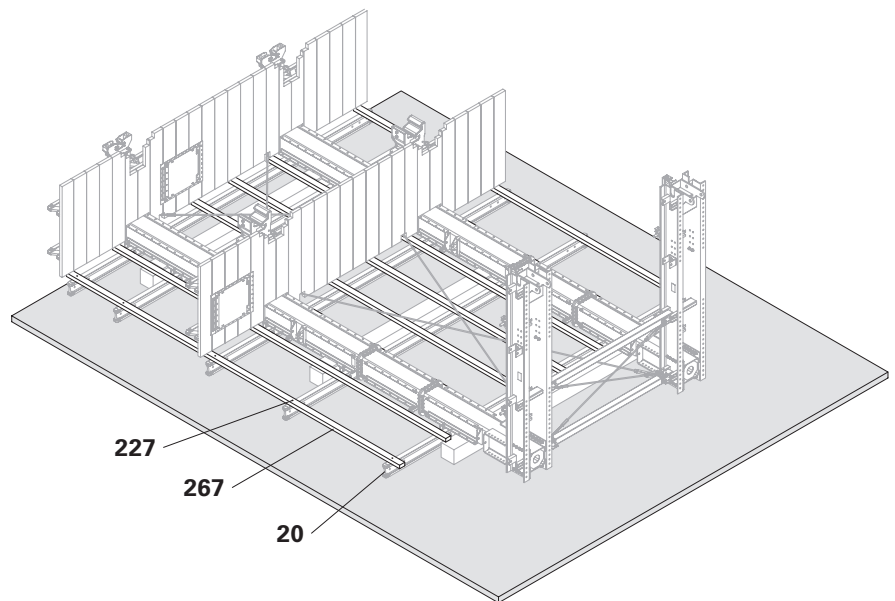

Fig. B6.04

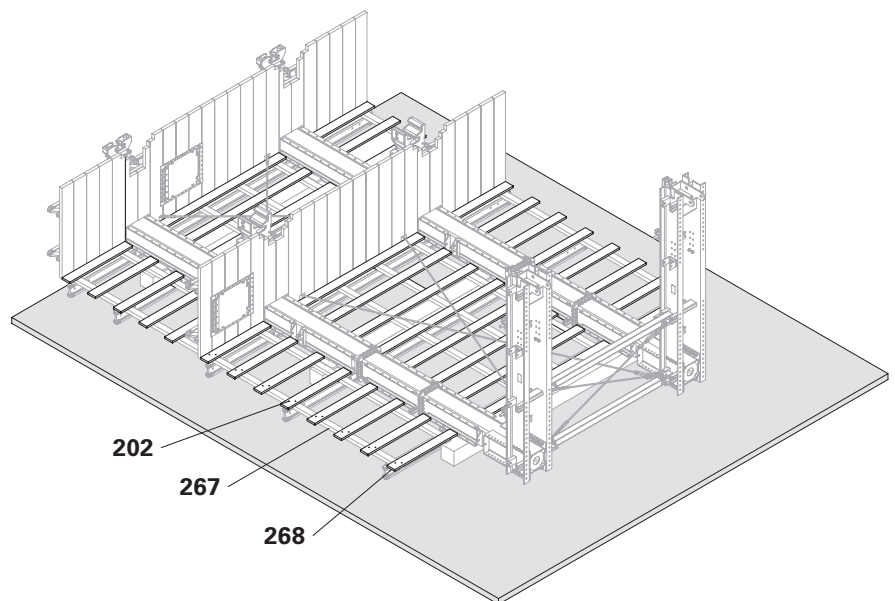

Fig. B6.05

B7 Installazione della piattaforma di servizio (livello +1)

Informazioni generali

La piattaforma di servizio (livello +1) si trova al di sopra della piattaforma di servizio (livello 0). Da qui si eseguono le operazioni di armatura e di getto. Generalmente la piattaforma di servizio (livello +1) è circonferenziale. Da qui si accede alla piattaforma di getto (livello +0,5) oppure alla piattaforma di servizio (livello 0) sottostante. La piattaforma di getto non è necessaria per operazioni di getto ad altezza ridotta.

La piattaforma di servizio (livello +1) è composta da due sezioni di piattaforma con una gabbia per scala. Tra le due sezioni di piattaforma c'è un'apertura che viene chiusa completamente con botole incernierate.

Le due sezioni di piattaforma vengono pre-assemblate e poi attaccate ai bracci di supporto dell'unità di ripresa.

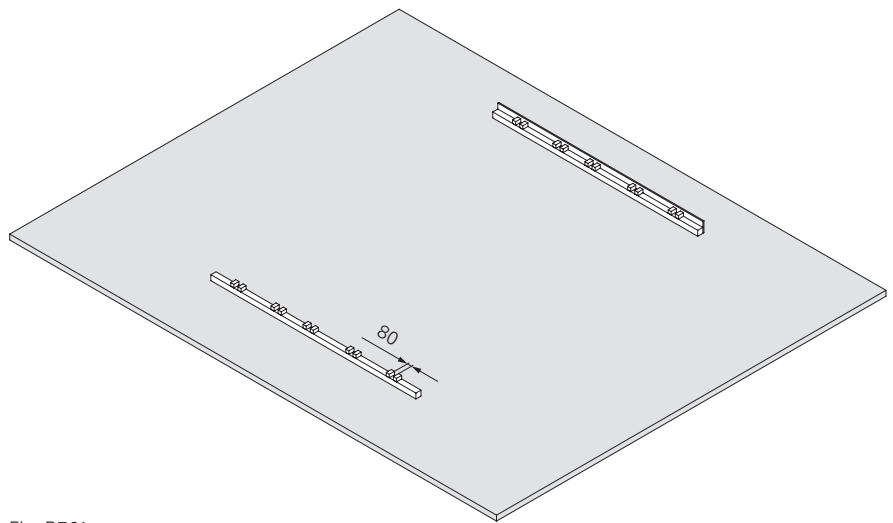

Fig. B7.01



Nota

La botola incernierata può essere aperta solo per operazioni di armatura e getto.

Distanza consigliata dell'impalcato della piattaforma

Alle piattaforme adiacenti 5 cm
(25 mm in meno rispetto alla cassaforma sia a sinistra che a destra).

Pre-assemblaggio delle sezioni di piattaforma



Come ausilio per il montaggio, predisporre due travetti squadrati con un ausilio di arresto. Disporre i travetti squadrati nell'area di montaggio e allinearli parallelamente tra loro.

(Fig. B7.01)

B7 Installazione della piattaforma di servizio (livello +1)

Installazione delle sezioni di base

Componenti

- 21** Trave per cassaforma GT 24
- 44** Morsa GT 24 ACS
- 202** Vite Torx 6 x 80
- 262** Impalcato
- 280** Botola-2 RCS 55 x 60 ripiegabile

1. Infilare 4x morse GT 24 ACS (**44**) sulla trave per casseforme GT 24 (**21**).
2. Posizionare le travi per casseforme GT 24 (**21**) sui travetti squadrati. Le morse GT 24 ACS (**44**) sono pendono verso il basso.

(Fig. B7.02)

3. Segare a misura l'impalcato (**262**).
4. Posizionare l'impalcato (**262**) sulle travi per casseforme GT 24 (**21**), allinear-lo e avvitarlo saldamente con 2 viti Torx 6 x 80 (**202**) per ciascuna trave.

(Fig. B7.03)

5. Installare la botola (**280**), vedere "Montaggio della botola di discesa" a pagina 67.

(Fig. B7.04)



- Se necessario, fissare l'impalcato in corrispondenza della botola di discesa e anche dell'elemento di transizione.
- Non mettere impalcato nella zona dei bracci di supporto.

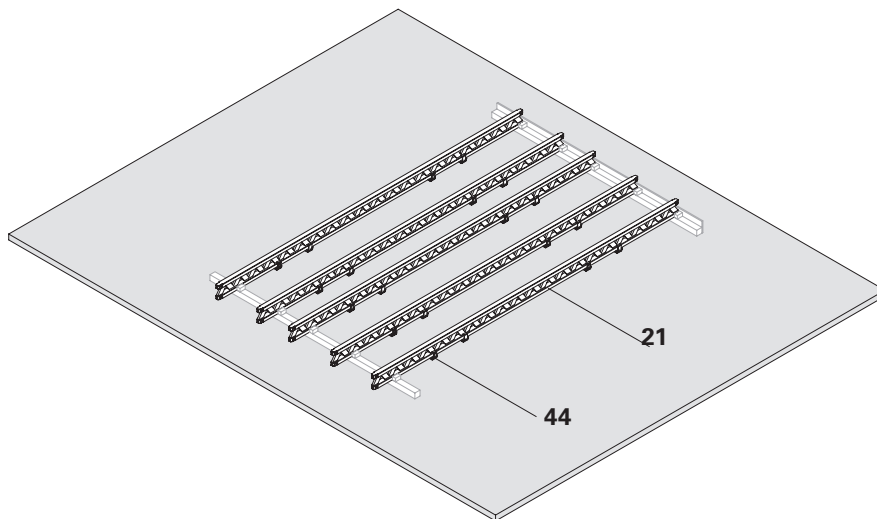

Fig. B7.02

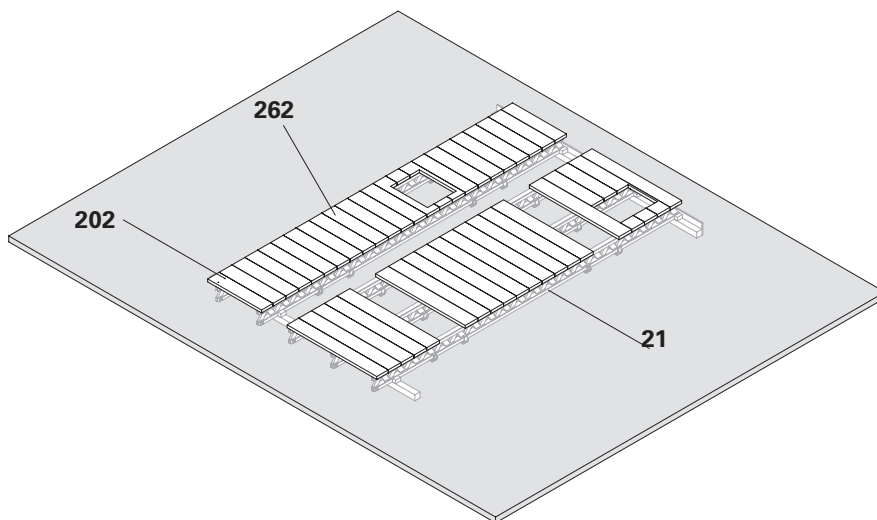

Fig. B7.03

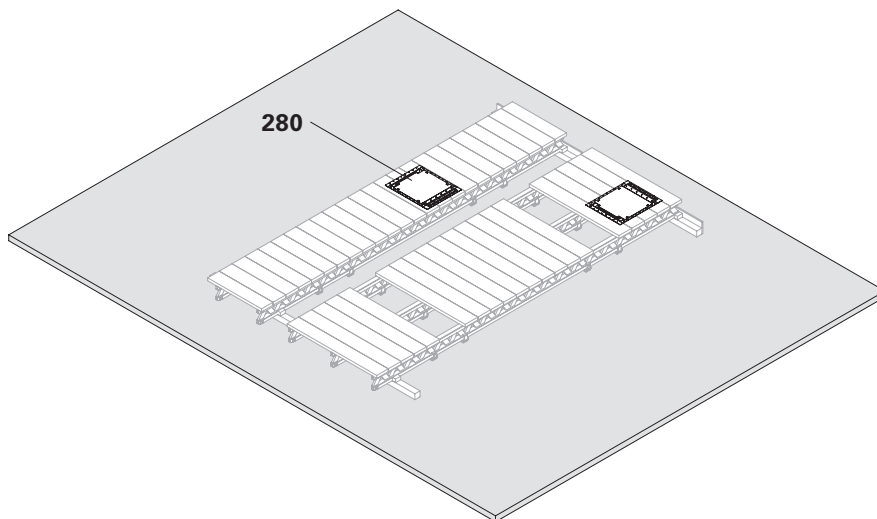

Fig. B7.04

B7 Installazione della piattaforma di servizio (livello +1)

Installazione delle botole incernierate

Componenti

- 201** Vite Torx 6 x 60
- 204** Vite Torx 5 x 20
- 225** Rondella ISO 7089 200 HV, A 8
- 246** Manichetta antincendio
- 277** Legno profilato
- 278** Botola incernierata

1. Fissare il legno profilato (**277**) nella posizione di installazione sull'impalcato della piattaforma con viti Torx 6 x 60 (**201**).
2. Posizionare la botola incernierata (**278**) a una distanza di 10 mm dal legno profilato (**277**).
3. Segnare il bordo della botola incernierata sull'impalcato della piattaforma.
➡ Quando si assemblano le sezioni di piattaforma, allineare la botola incernierata con questo segno.
4. Posizionare la manichetta antincendio (**246**) al centro sopra il legno profilato (**277**) e la botola incernierata (**278**).
5. Fissare la manichetta antincendio (**246**) sul legno profilato (**277**) e la botola incernierata (**278**) alla distanza di 15 cm con viti Torx 5 x 20 (**204**) e rondella ISO 7089 200 HV, A 8 (**225**).

(Fig. B7.05 + B7.06 + B7.06a)

! Nota

Verificare che il sostegno per le botole incernierate sia di misura sufficiente e uguale su entrambe le sezioni di piattaforma.

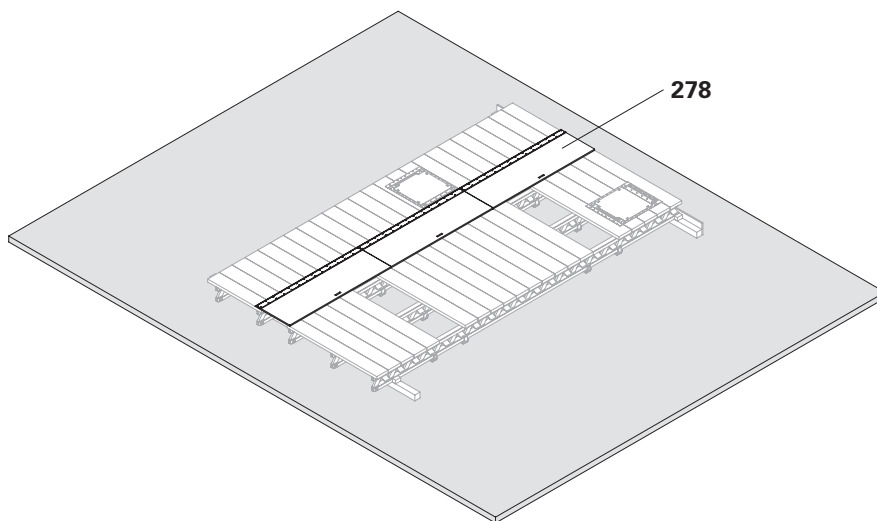

Fig. B7.05

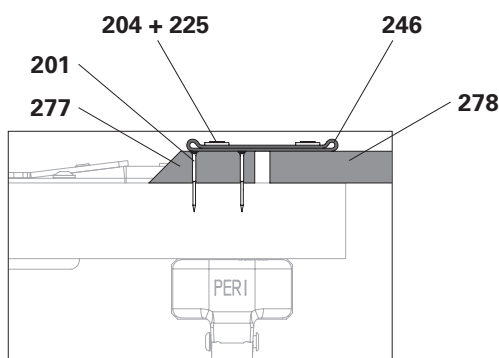

Fig. B7.06a

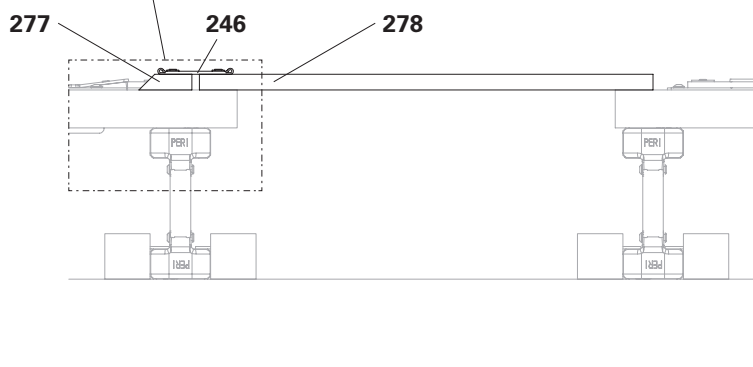

Fig. B7.06

B7 Installazione della piattaforma di servizio (livello +1)

Installazione della gabbia per scala

Componenti

- 15** Montante parapetto PD 8
- 233** Bullone a testa piatta
DIN 603 M8 x 70 dado
- 252** Vite Spax 5 x 40
- 263** Tavola fermapiede
- 264** Tavola parapetto
- 272** Cuneo in legno

1. Praticare fori Ø 9 mm nell'impalcato della piattaforma nella posizione del montante parapetto PD 8 (**15**).
2. Avvitare il montante parapetto PD 8 (**15**) sull'impalcato della piattaforma con bullone a testa piatta DIN 603 M8 x 70 dado (**233**).
3. Attaccare le tavole fermapiede (**263**) e le tavole parapetto (**264**) al montante parapetto PD 8 (**15**) e sistemare dei cunei in legno (**272**) dietro ad esse.
4. Fissare le tavole sul montante parapetto PD 8 (**15**) con viti Spax 5 x 40 (**252**).

(Fig. B7.07)

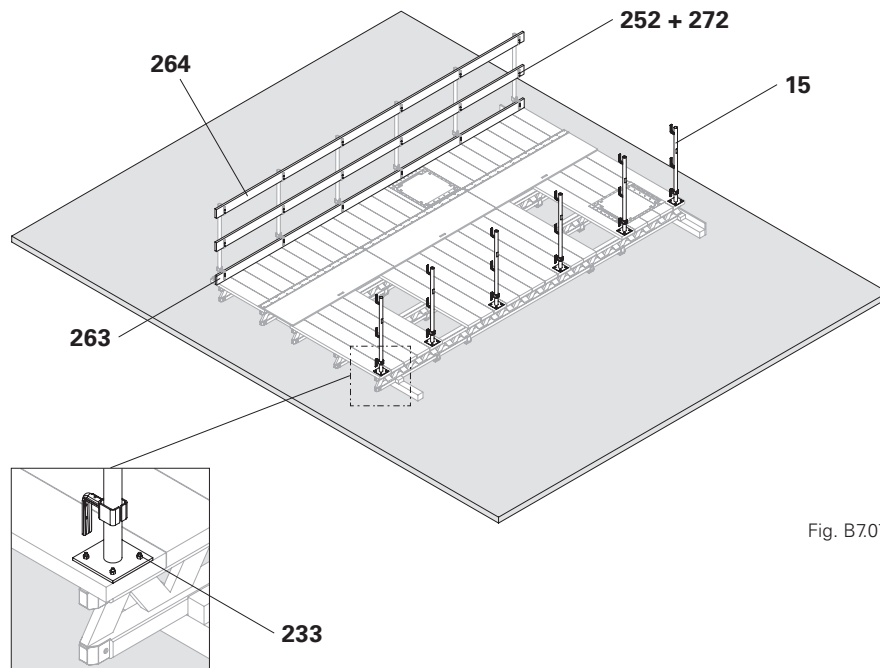

Fig. B7.07

Fig. B7.07a

B7 Installazione della piattaforma di servizio (livello +1)

Assemblaggio delle sezioni di piattaforma

Montaggio

1. Segnare la posizione di installazione della trave per casseforme GT 24 (21) per le due sezioni di piattaforma sui bracci di supporto 3325 ACS-G (49).
2. Agganciare alla gru la sezione di piattaforma lato mensola.
3. Sollevare la sezione di piattaforma lato mensola in posizione di installazione sui bracci di supporto 3325 ACS-G (49), allinearla e fissarla sui bracci di supporto 3325 ACS-G (49) con morse GT 24 ACS (44).

(Fig. B7.08)

4. Agganciare alla gru la sezione di piattaforma lato opposto.

5. Sollevare la sezione di piattaforma lato opposto in posizione di installazione sui bracci di supporto 3325 ACS-G (49), allinearla e fissarla sui bracci di supporto 3325 ACS-G (49) con morse GT 24 ACS (44).

(Fig. B7.09)



Verificare che le botole incernierate poggino bene sull'impalcato della sezione di piattaforma sul lato mensola. Prestare attenzione ai segni!

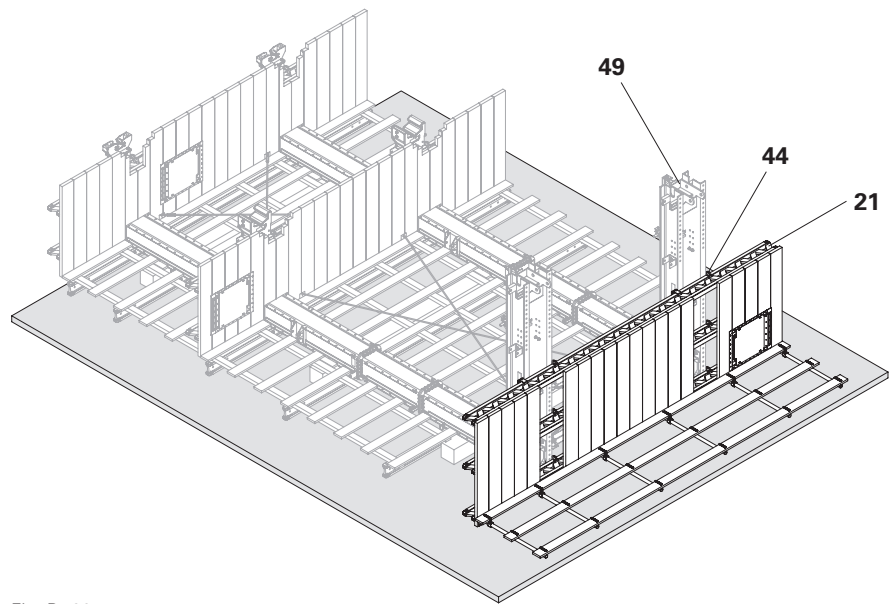

Fig. B7.08

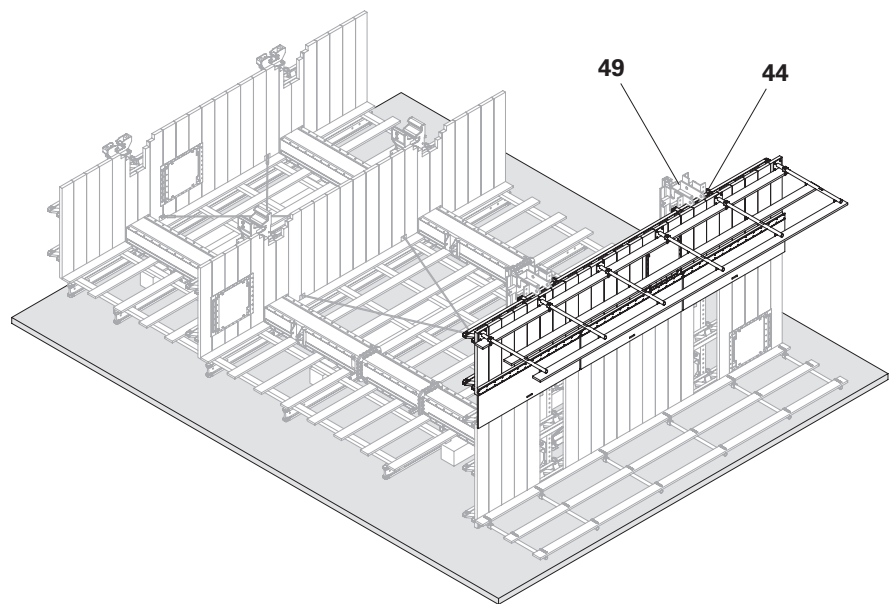

Fig. B7.09

Per completare l'unità di ripresa, seguire i seguenti passaggi.

Componenti

- 140** Dispositivo di ripresa ACS 100
- 146** Albero di compressione M42 ACS

Installazione del dispositivo di ripresa ACS 100

Fissare il dispositivo di ripresa ACS 100 (**140**). Vedere le istruzioni di montaggio del "Sistema di ripresa ACS 100 e sistema idraulico".
(Fig. B8.01)

Montaggio della scala

Montare la scala per la piattaforma di servizio e la piattaforma di ripresa.
Vedere "Montaggio della scala" a pagina 68.
(Fig. B8.01)

Montaggio dell'albero di compressione

1. Fissare con viti 2x alberi di compressione M42 ACS (**146**) in ciascuna trave a sbalzo (livello -1) (**41.2**) della mensola ACS-G (**41**).
2. Regolare l'albero di compressione M42 ACS (**146**).
La sporgenza rispetto al bordo anteriore dell'impalcato della piattaforma è di 5 cm.
(Fig. B8.01)

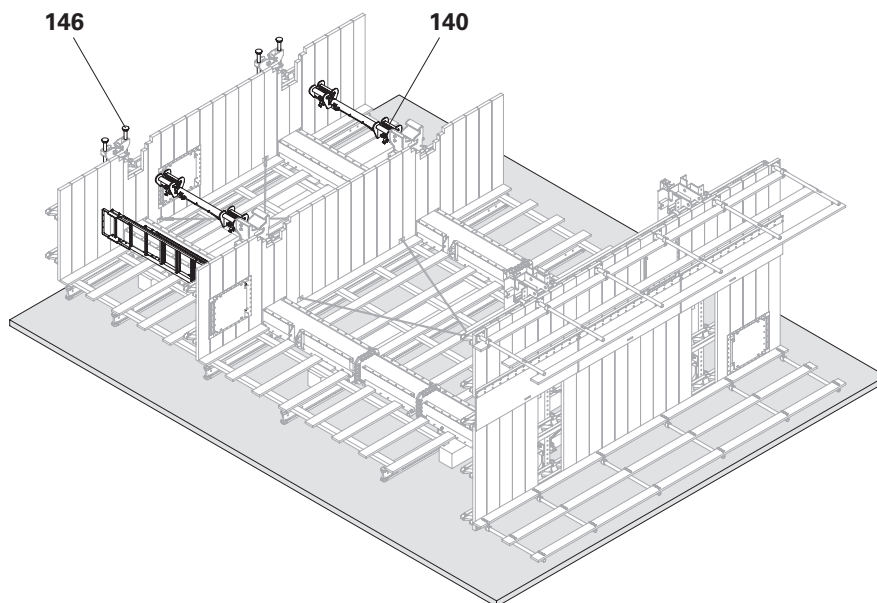

Fig. B8.01

Informazioni generali

La contro-piattaforma è sospesa sul lato opposto dell'unità di ripresa. Da qui si eseguono operazioni e ancoraggi delle unità di cassaforma sul lato opposto. Se necessario, anche i ferri di armatura vengono inseriti da qui.

La contro-piattaforma è solitamente circonferenziale.

Distanza consigliata dell'impalcato della piattaforma

- Alla struttura 5 cm.
- Alle piattaforme adiacenti 5 cm
(**25 mm in meno rispetto alla cassaforma sia a sinistra che a destra**).



- Come ausilio per il montaggio, predisporre due travetti squadrati con un ausilio di arresto. La quota c corrisponde alla distanza tra le mensole. Disporre i travetti squadrati nell'area di montaggio e allinearli parallelamente tra loro.
- Altezza dei travetti squadrati > 25 cm.
- Altezza dei fermi ≤ 4,5 cm.

Assemblaggio delle sezioni di piattaforma

Componenti

- 21** Trave per cassaforma GT 24
- 58** Trave per piattaforma ACS
- 59** Albero di sostegno ACS
- 202** Vite Torx 6 x 80
- 222** Bullone a testa piatta
DIN 603 M8 x 100 dado
- 262** Impalcato
- 269** Spessore VT 20

Fig. B9.01

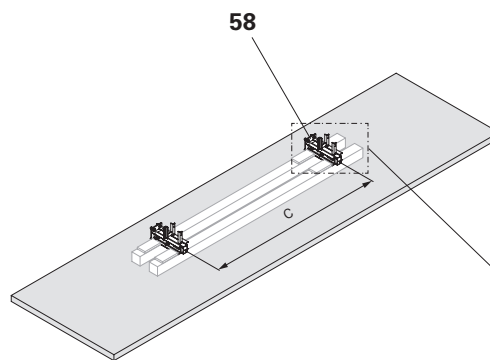

Assemblaggio della sezione di base

1. Disporre le travi della piattaforma ACS (**58**) nell'interasse delle mensole. (Fig. B9.01)

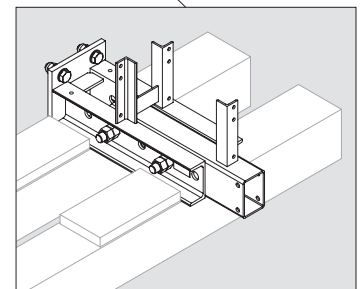

Fig. B9.01a

2. Infilare l'estremità inferiore dell'albero di sostegno ACS (59) nella trave della piattaforma ACS (58) e avvitare sul lato frontale della trave della piattaforma ACS (58) con il materiale di fissaggio in dotazione. (Fig. B9.02 + B9.02a)
3. Posizionare le travi per casseforme GT 24 (21) sulle travi della piattaforma ACS (58) come sostegno dell'impalcato e allinearle.
4. Preforare le travi per casseforme GT 24 (21) con fori Ø 9 mm e fissarle alle travi per casseforme ACS (58) con bulloni a testa piatta DIN 603 M8 x 100 dado (222). (Fig. B9.03)

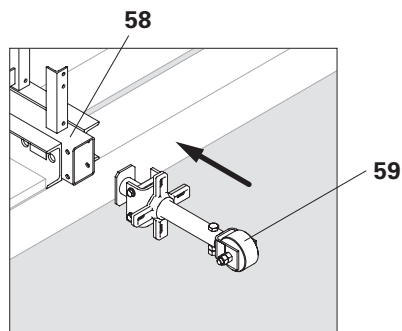

Fig. B9.02a

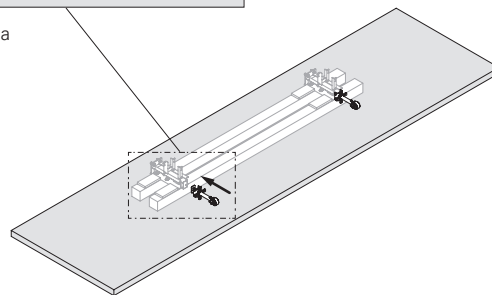

Fig. B9.02



- Applicare su entrambi i lati della trave per casseforme GT 24 uno spessore (269). (Fig. B9.04)
- Lo spessore non è necessario se si usa la trave VT 20.

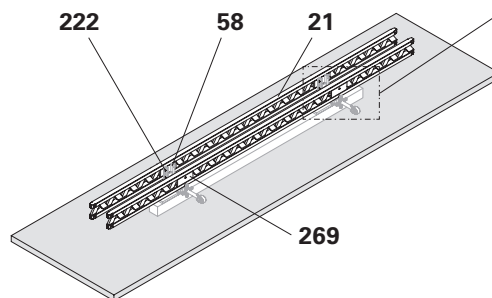

Fig. B9.03

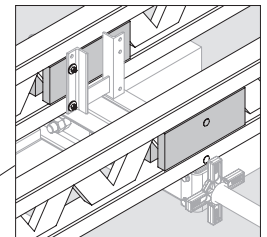

Fig. B9.03a

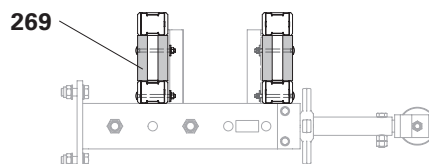

Fig. B9.04

5. Segare a misura l'impalcato (262).
6. Posizionare l'impalcato (262) sulle travi per casseforme GT 24 (21), allinear-lo e avvitarlo saldamente con 2 viti Torx 6 x 80 (202) per ciascuna trave.
7. Nell'impalcato della piattaforma intagliare lo spazio per il montante piattaforma 5900 IPBL 240 ACS.
(Fig. B9.05 + B9.06)

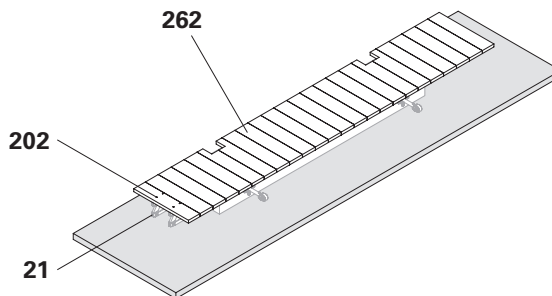

Fig. B9.05



Le dimensioni $x_1 - x_3$ sono specifiche per il progetto.

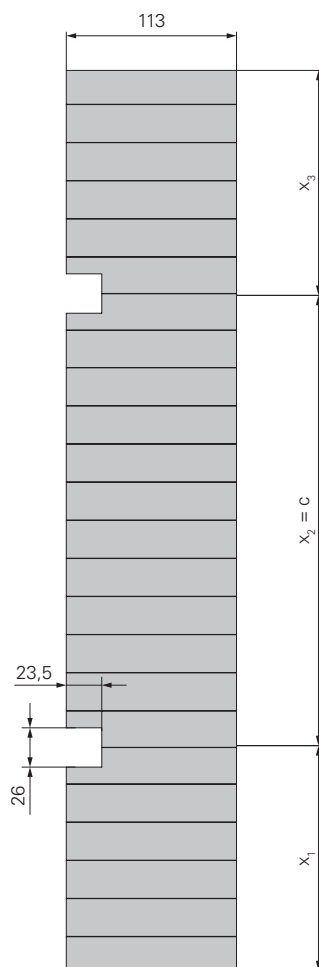

Fig. B9.06

Componenti

- 20** Trave VT 20
- 54** Attacco gabbie per scala VT 20 ACS
- 57** Montante piattaforma 5900 IPBL 240 ACS
- 211** Bullone ISO 4014 M16 x 90-8.8
- 212** Rondella ISO 7094 100 HV, A 16
- 213** Dado ISO 4032 M16-8
- 269** Spessore VT 20

Assemblaggio della sezione posteriore

1. Posizionare il montante piattaforma 5900 IPBL 240 ACS (**57**) su travetti squadri, rispettando la distanza mensola. (Fig. B9.07)
2. Imbullonare l'attacco gabbie per scala VT 20 ACS (**54**) nella posizione di installazione con il materiale di fissaggio in dotazione. (Fig. B9.08 + B9.08a)

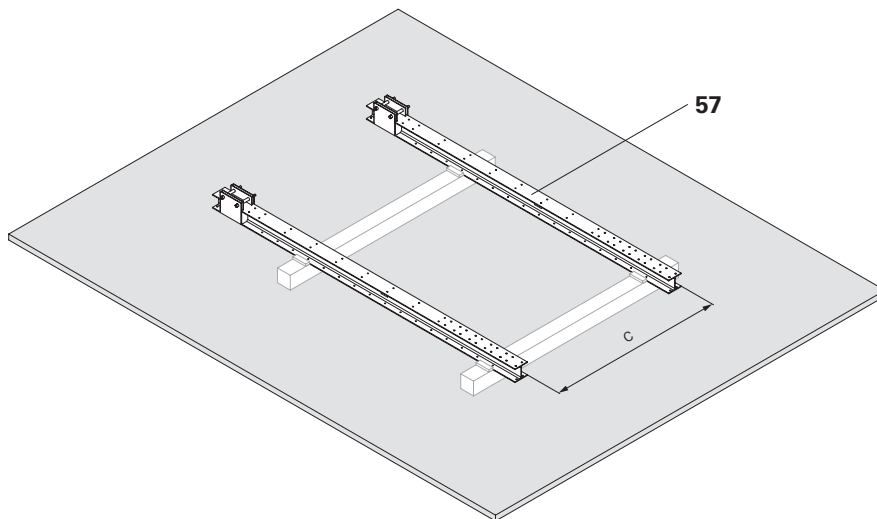

Fig. B9.07

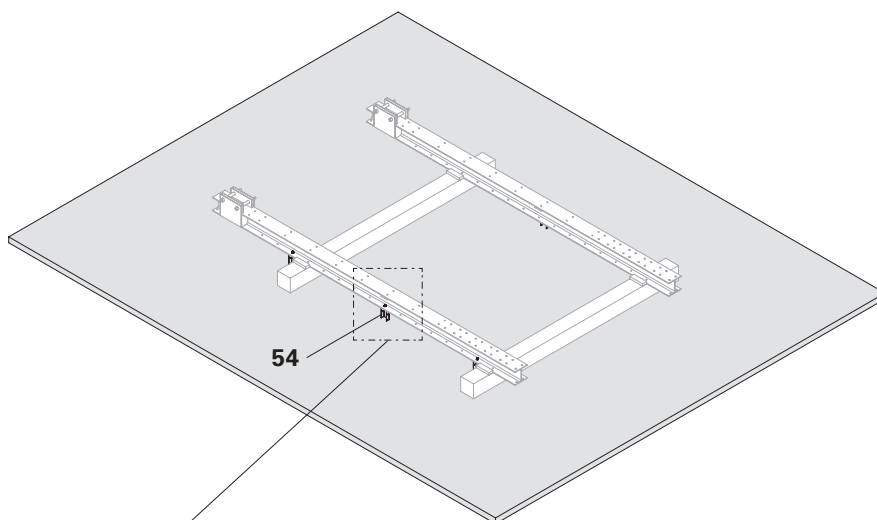

Fig. B9.08

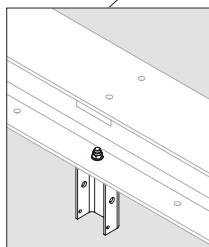

Fig. B9.08a

3. Preparare la trave VT 20 (**20**) con lo spessore VT 20 (**269**). Vedere "Trave VT 20 per gabbia per scala" a pagina 63.
4. Fissare la trave VT 20 (**20**) sull'attacco gabbie per scala VT 20 ACS (**54**) usando bullone ISO 4014 M16 x 90-8.8 (**211**), rondella ISO 7094 100 HV A 16 (**212**) e dado ISO 4032 M16-8 (**213**). (Fig. B9.09 + B9.09a)

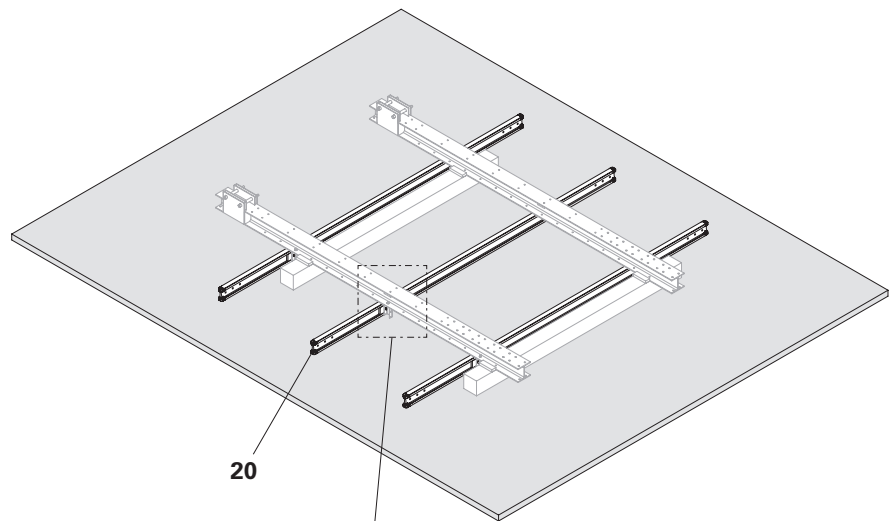

Fig. B9.09

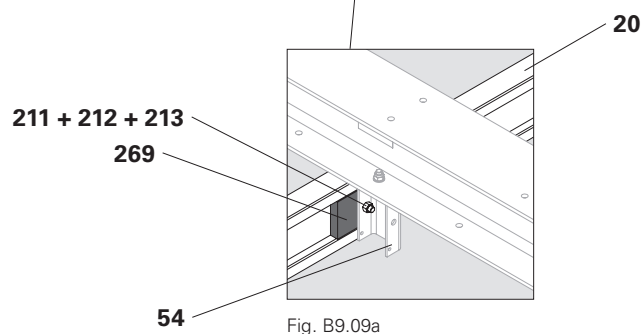

Fig. B9.09a

Collegamento delle sezioni di piattaforma

Montaggio

1. Agganciare alla gru la sezione di base sul fronte della trave per piattaforme ACS (58) e portarla sopra i montanti piattaforma 5900 IPBL 240 ACS (57).
2. Fissare tra loro i due gruppi assemblati con i materiali di fissaggio in dotazione.

(Fig. B9.10 + B9.10a)

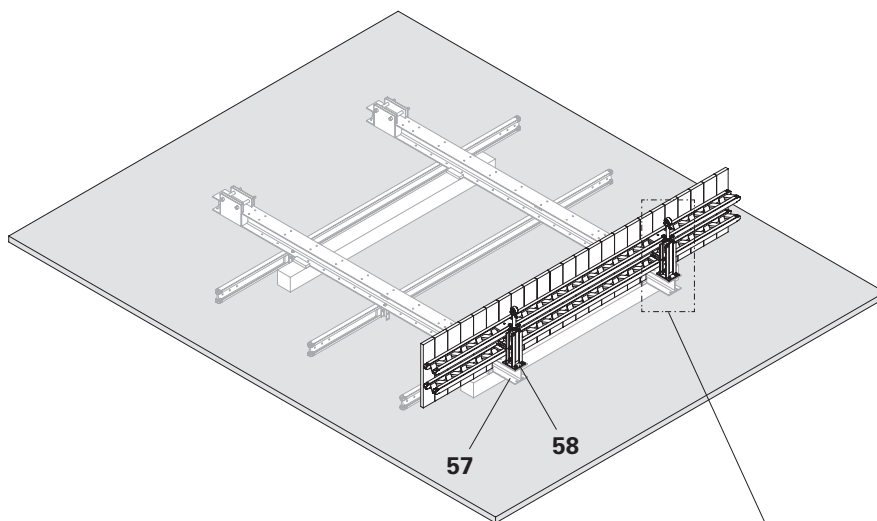

Fig. B9.10

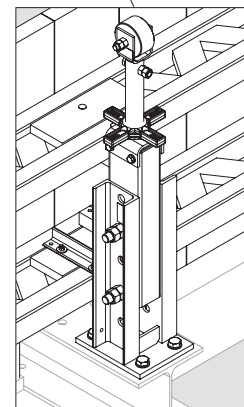

Fig. B9.10a

Componenti

202 Vite Torx 6 x 80

227 Vite Torx 6 x 100

267 Contro-tavole

268 Gabbia per scala

Installazione della gabbia per scala

1. Fissare la contro-tavola (**267**) sulla trave VT 20 (**20**) con viti Torx 6 x 100 (**227**). (Fig. B9.11)
2. Fissare la gabbia per scala (**268**) sulla contro-tavola (**267**) con viti Torx 6 x 80 (**202**). (Fig. B9.12)



La tavola parapetto più bassa funge da tavola fermapiède. Deve poggiare sull'impalcato della piattaforma!

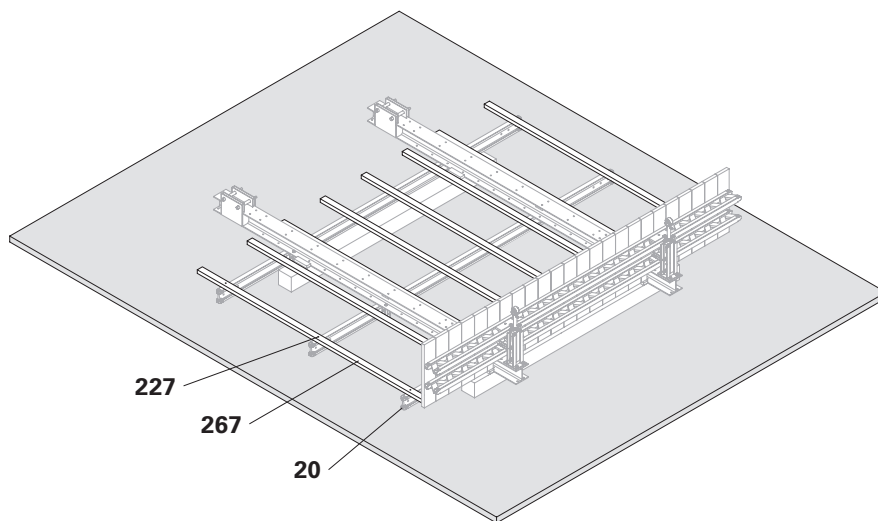

Fig. B9.11

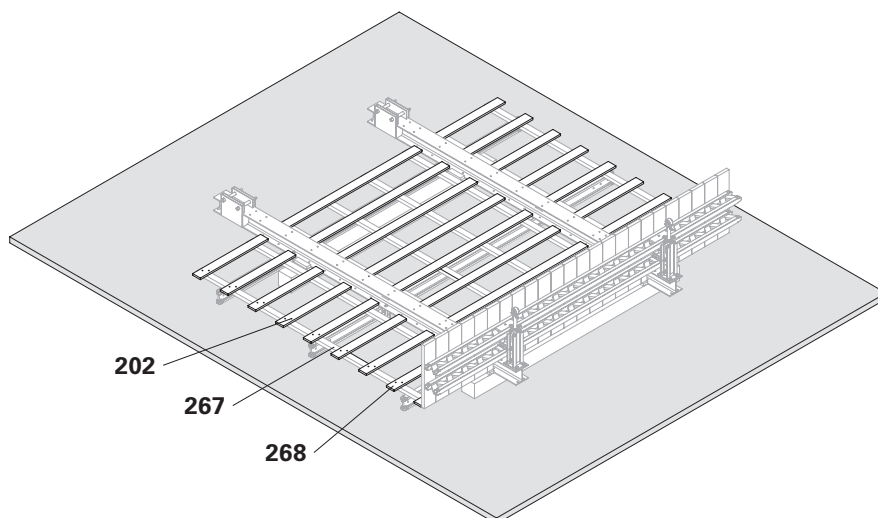

Fig. B9.12

Informazioni generali

La piattaforma finale si trova al di sotto della piattaforma di ripresa. I dispositivi di sospensione e i coni di ripresa finali vengono rimossi da quella posizione. Se necessario, i fori di ancoraggio vengono chiusi con coni in calcestruzzo. La piattaforma finale è solitamente circolare. Da qui si accede alla piattaforma di ripresa soprastante.

Distanza consigliata dell'impalcato della piattaforma

- Alla struttura 5 cm.
- Alle piattaforme adiacenti 5 cm
(**25 mm in meno rispetto alla cassaforma sia a sinistra che a destra**).

Assemblaggio delle sezioni di piattaforma



- Come ausilio per il montaggio, predisporre due travetti squadrati con un ausilio di arresto. La quota c corrisponde alla distanza tra le mensole. Disporre i travetti squadrati nell'area di montaggio alle distanze specificate e allinearli parallelamente tra loro.
- Altezza dei travetti squadrati > 25 cm.
- Altezza dei fermi ≤ 4,5 cm.

Componenti

-
- 21** Trave per cassaforma GT 24
 - 44** Morsa GT 24 ACS
 - 55** Trave piattaforma finale 1365 ACS-G
 - 202** Vite Torx 6 x 80
 - 262** Impalcato
-

Assemblaggio della sezione di base

1. Appoggiare la trave piattaforma finale 1365 ACS-G (**55**) sui travetti squadrati mantenendo la distanza mensole richiesta. (Fig. B10.01 + B10.01a)

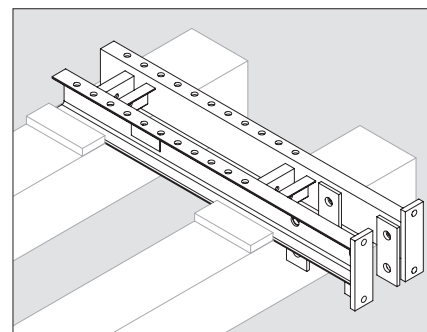

Fig. B10.01a

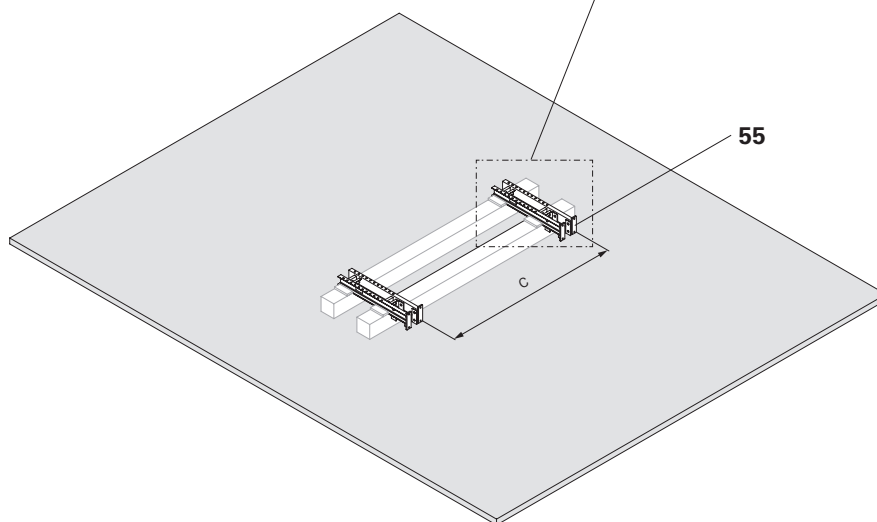

Fig. B10.01

B10 Installazione della piattaforma finale (livello -2) **PERI**

2. Infilare 4x morse GT 24 ACS (**44**) su ciascuna trave per casseforme GT 24 (**21**).

3. Posizionare la trave per casseforme GT 24 (**21**) sulla trave piattaforma finale 1365 ACS-G (**55**), allinearla e fissarla sulla trave piattaforma finale 1365 ACS-G (**55**) con morse GT 24 ACS (**44**).

(Fig. B10.02 + B10.02a)

4. Segare a misura l'impalcato (**262**).

5. Posizionare l'impalcato (**262**) sulle travi per casseforme GT 24 (**21**), allinearlo e avvitarlo saldamente con 2 viti Torx 6 x 80 (**202**) per ciascuna trave.

(Fig. B10.03)

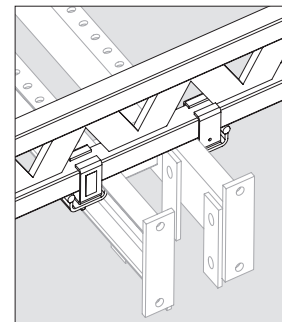

Fig. B10.02a

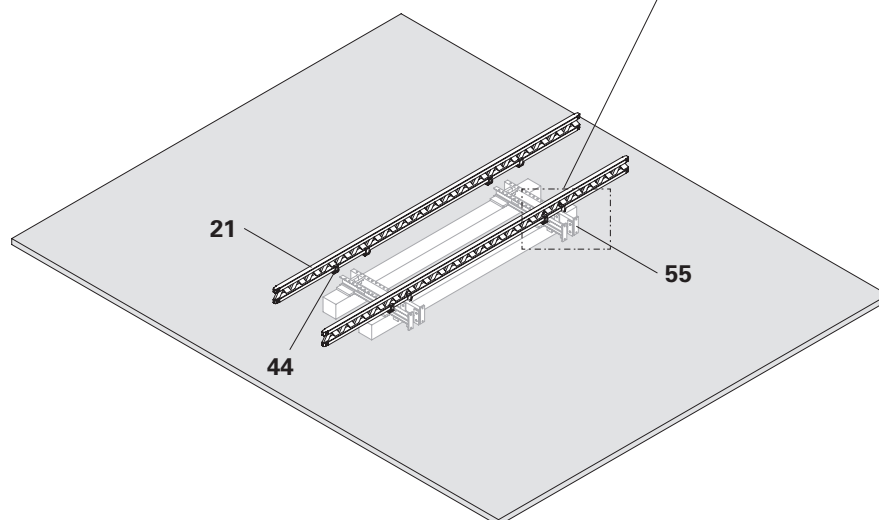

Fig. B10.02

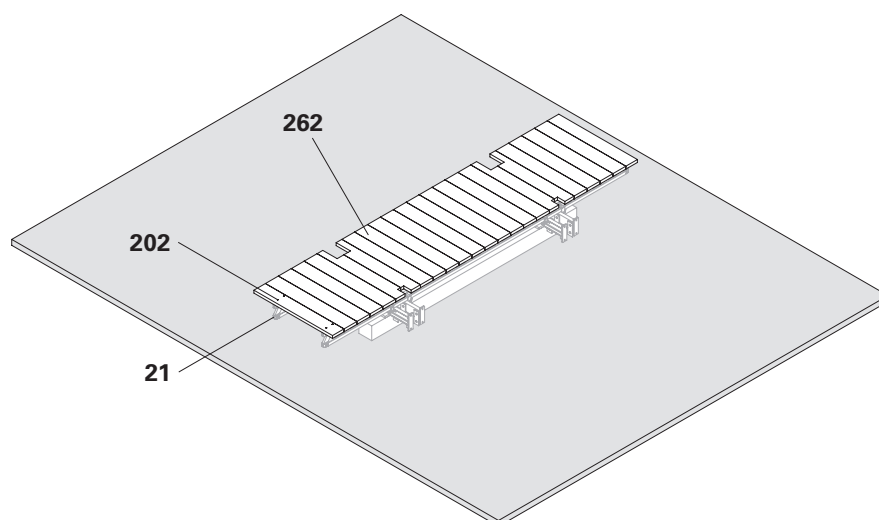

Fig. B10.03

6. Sfinestrare l'impalcato della piattaforma.
(Fig. B10.04 + B10.05)



Le dimensioni $x_1 - x_3$ sono specifiche per il progetto.

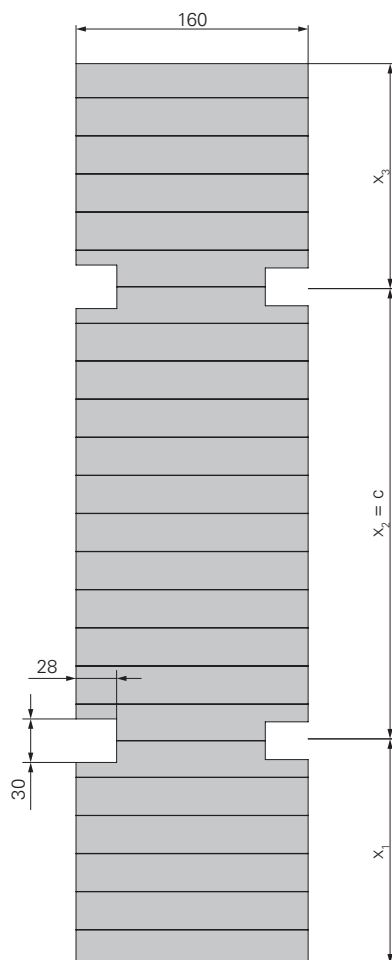

Fig. B10.04

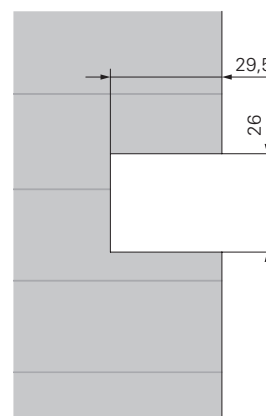

Fig. B10.05

Componenti

- 20** Trave VT 20
- 54** Attacco gabbie per scala VT 20 ACS
- 56** Corrente verticale piattaforma finale ACS-G
- 211** Bullone ISO 4014 M16 x 90-8.8
- 212** Rondella ISO 7094 100 HV, A 16
- 213** Dado ISO 4032 M16-8
- 269** Spessore VT 20

Assemblaggio della sezione posteriore

1. Appoggiare il corrente verticale piattaforma finale ACS-G (**56**) sui travetti squadri mantenendo la distanza mensola (Fig. B10.06)
 2. Imbullonare l'attacco gabbie per scala VT 20 ACS (**54**) nella posizione di installazione con il materiale di fissaggio in dotazione.
- (Fig. B10.07 + B10.07a)

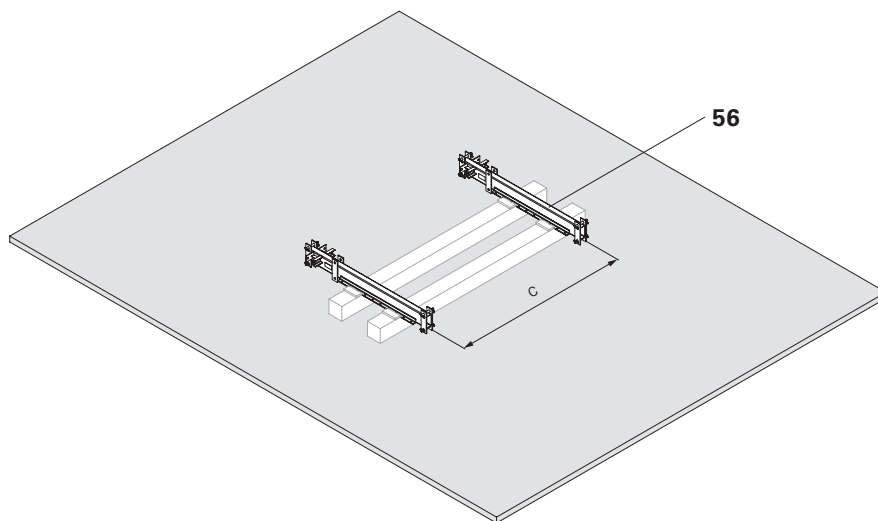

Fig. B10.06

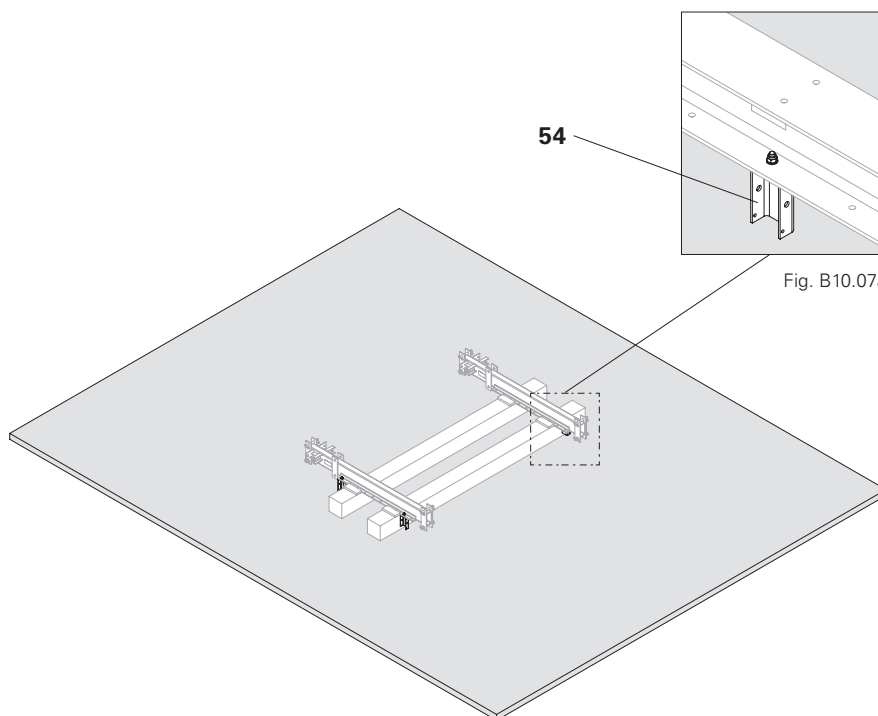

Fig. B10.07

3. Preparare la trave VT 20 (**20**) con lo spessore VT 20 (**269**). Vedere "Trave VT 20 per gabbia per scala" a pagina 63.
4. Fissare la trave VT 20 (**20**) sull'attacco gabbie per scala VT 20 ACS (**54**) usando bullone ISO 4014 M16 x 90-8.8 (**211**), rondella ISO 7094 100 HV A 16 (**212**) e dado ISO 4032 M16-8 (**213**).
(Fig. B10.08 + B10.08a)

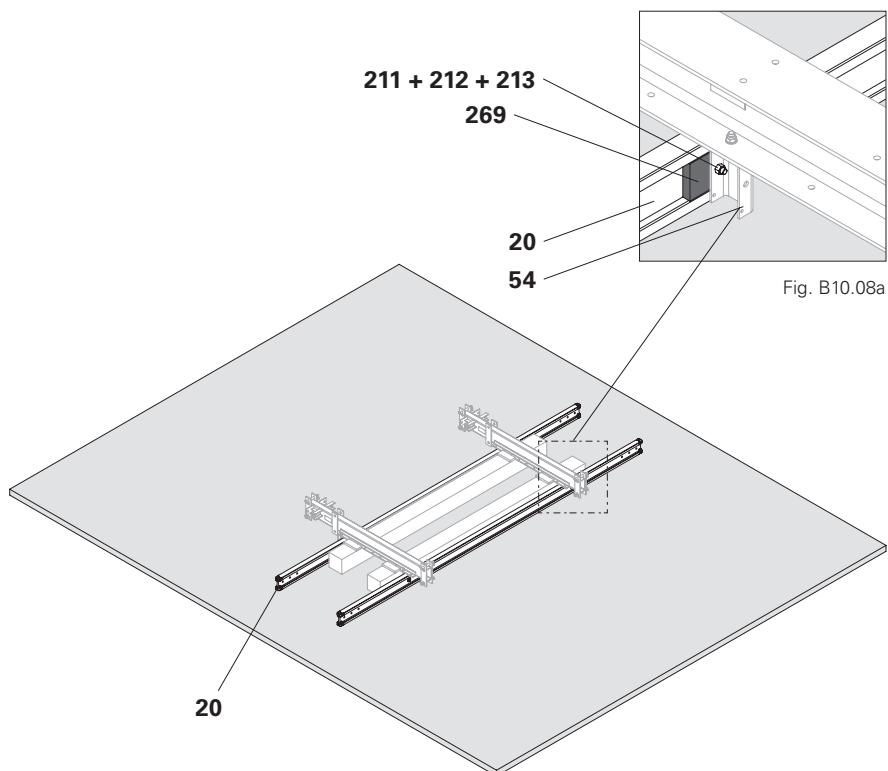

Fig. B10.08

Collegamento delle sezioni di piattaforma

Montaggio

1. Agganciare alla gru la sezione di base sul fronte della trave della piattaforma finale 1365 ACS (**55**) e portarla sopra i correnti verticali piattaforma finale ACS-G (**56**).
2. Collegare tra loro i due gruppi assemblati con il materiale di fissaggio in dotazione.
(Fig. B10.09 + B10.10)

La Figura B10.10 mostra il collegamento dei due gruppi assemblati sul retro (vista rotata di 180°).

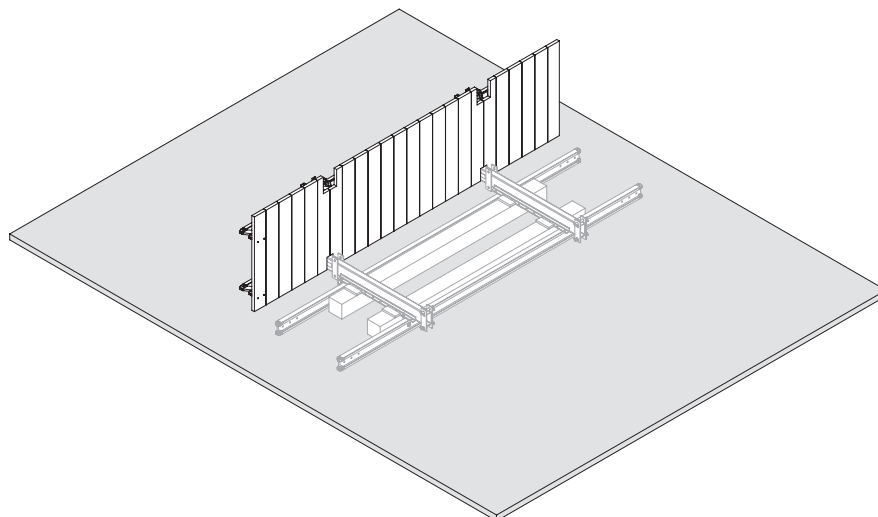

Fig. B10.09

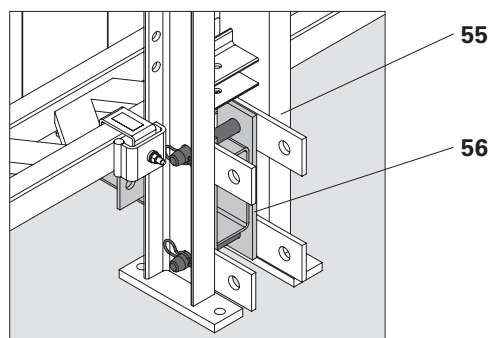

Fig. B10.10

Componenti

202 Vite Torx 6 x 80

227 Vite Torx 6 x 100

267 Contro-tavole

268 Gabbia per scala

Installazione della gabbia per scala

5. Fissare la contro-tavola (**267**) sulla trave VT 20 (**20**) con viti Torx 6 x 100 (**227**). (Fig. B10.11)
6. Fissare la gabbia per scala (**268**) sulla contro-tavola (**267**) con viti Torx 6 x 80 (**202**). (Fig. B10.12)



La tavola parapetto più bassa funge da tavola fermapiède. Deve poggiare sull'impalcato della piattaforma!

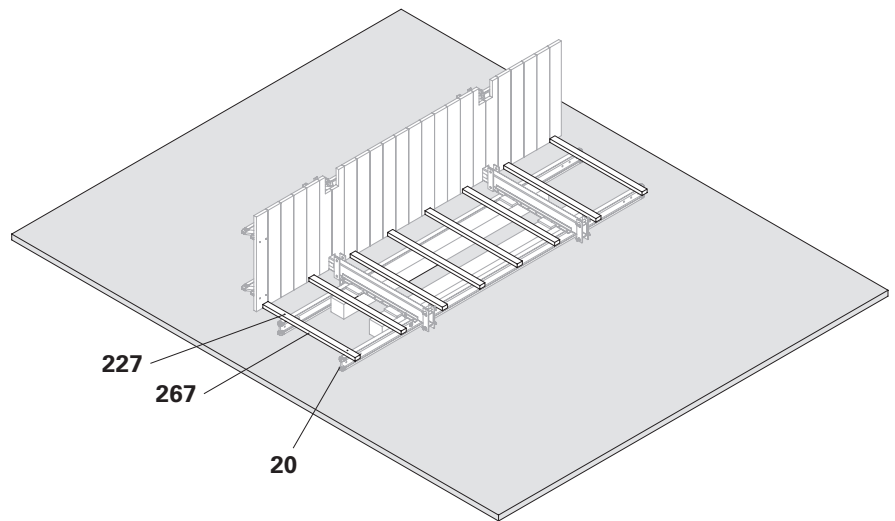

Fig. B10.11

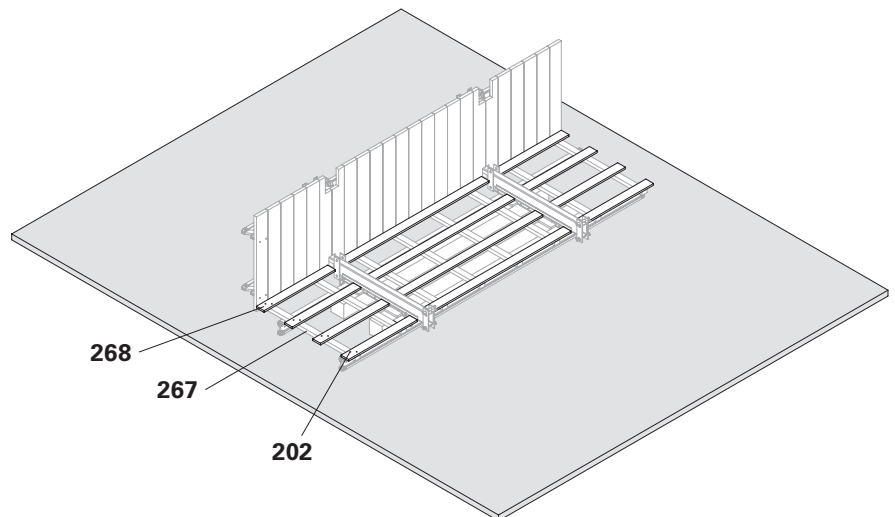

Fig. B10.12

Informazioni generali

La struttura delle unità di ripresa sui bordi dell'edificio corrisponde alla struttura di una normale unità di ripresa.

La differenza è rappresentata da

- braccio a sbalzo più lungo.
- l'assemblaggio aggiuntivo della protezione laterale.

Implementazione

Per le unità di ripresa sui bordi dell'edificio, viene montata un'unità di ripresa a filo con il bordo dell'edificio.

La seconda unità di ripresa è montata sfalsata verso il bordo della struttura e ha un braccio a sbalzo più lungo.

Questa sporgenza facilita il passaggio all'unità di ripresa adiacente.

Le piattaforme di servizio, di ripresa e finali sono costruite allo stesso modo. (Fig. B11.01 + B11.02)

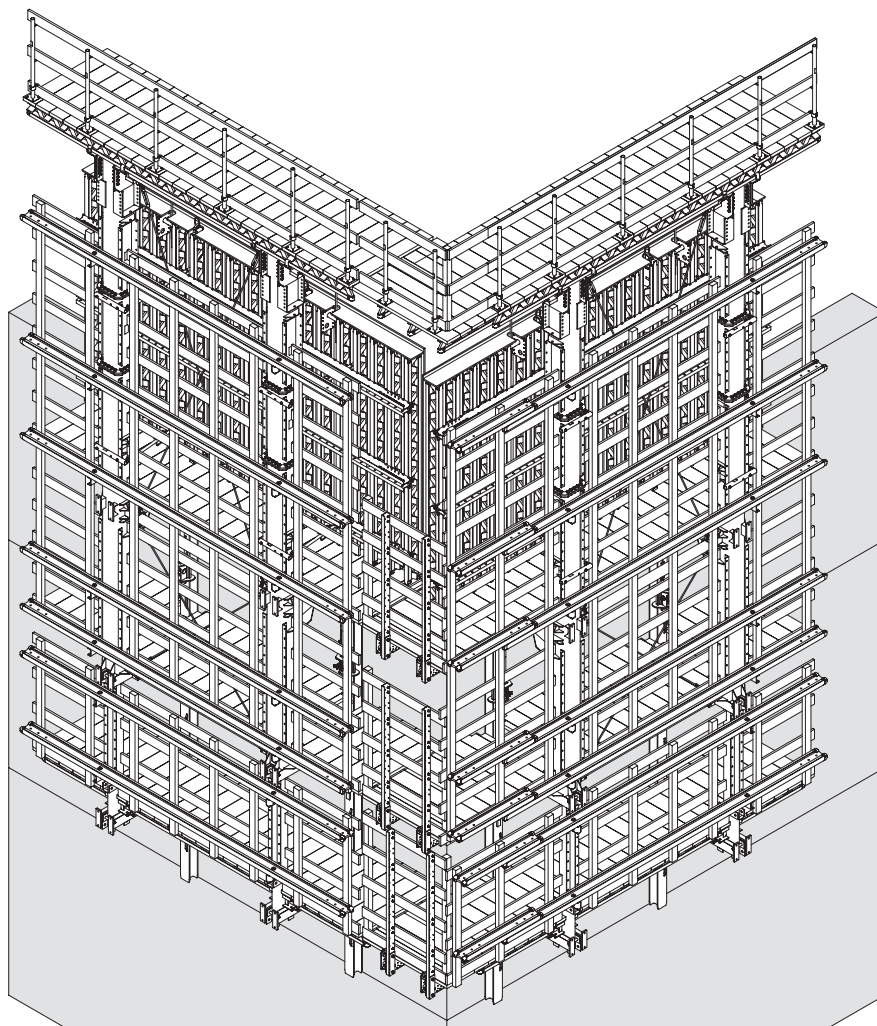

Fig. B11.01

Piattaforme angolari dal livello 0 al livello -2

La Figura B11.02 mostra le piattaforme angolari delle due unità di ripresa, viste dall'alto. La piattaforma di servizio (livello +1) non è raffigurata.

La protezione laterale per piattaforma di servizio (livello 0), piattaforma di ripresa (livello -1) e piattaforma finale (livello -2) viene installata nello stesso modo.

Piattaforma angolare livello +1

Le piattaforme angolari richiedono bracci di supporto 1430 ACS-G, e le piattaforme di servizio (livello +1) vengono adattate al bordo della costruzione in base al progetto.

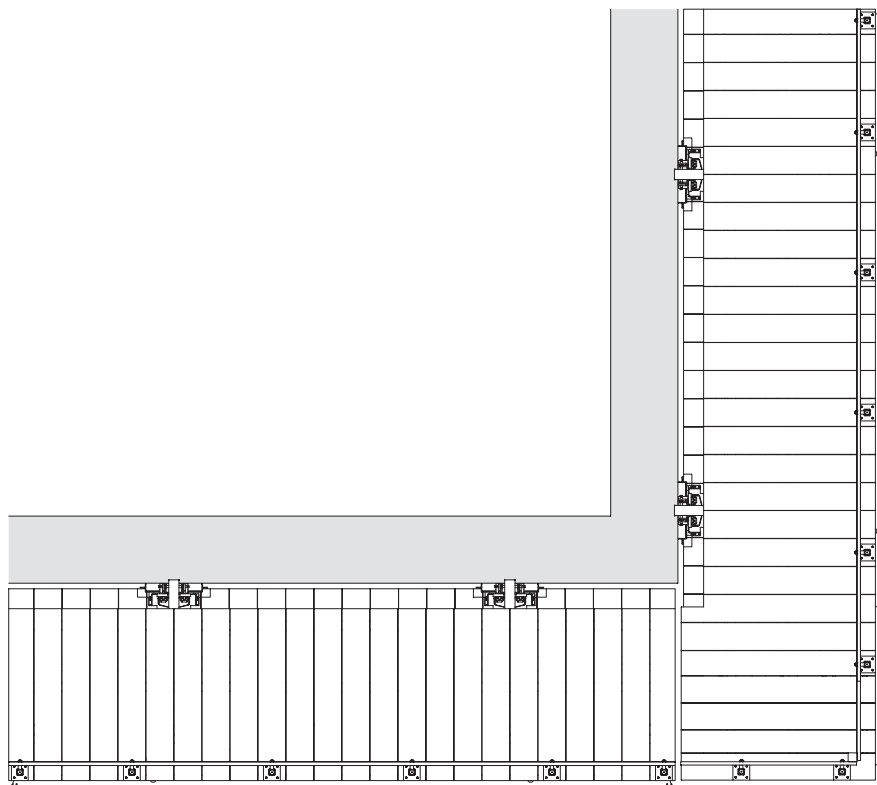

Fig. B11.02

Protezione laterale variante 1

Componenti

- 14** Supporti montante parapetto Multi
- 17** Montante parapetto RCS/SRU 184
- 203** Connettore angolare a 90° per trave squadrato
- 204** Vite Torx 5 x 20
- 232** Bullone a testa piatta DIN 603 M8 x 60 dado
- 240** Bullone ISO 4014 M20 x 130-8.8
- 241** Dado ISO 7042 M20-8
- 242** Vite ISO 4014 M8 x 100-8.8
- 244** Dado ISO 7042 M8-8
- 263** Tavola fermapiEDE
- 264** Tavola parapetto

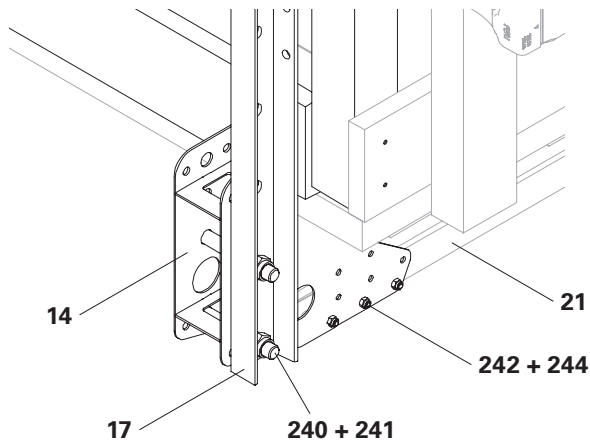

Fig. B11.03

Montaggio

1. Far scorrere il supporto montante parapetto Multi (**14**) sulla trave per cassaforma GT 24 (**21**) il più a fondo possibile.
2. Preforare la trave per casseforme GT 24 (**21**) con $\varnothing 9$ mm. Fissare il supporto montante parapetto Multi (**14**) alla trave per cassaforma GT 24 (**21**) utilizzando un bullone ISO 4014 M8 x 100-8.8 (**242**) e un dado M8 (**244**).
3. Avvitare il montante parapetto RCS/SRU 184 (**17**) al supporto montante parapetto Multi (**14**) utilizzando un bullone ISO 4014 M20 x 130-8.8 (**240**) e un dado M20 (**241**).

(Fig. B11.03)

4. Segare le tavole parapetto (**264**) a misura. Preforare le tavole con fori $\varnothing 9$ mm.

5. Fissare le tavole parapetto (**264**) sul montante parapetto RCS 184 (**17**) con bulloni a testa piatta DIN 603 M8 x 60 dado (**232**).
6. Tagliare a misura la tavola fermapiede (**263**) e avvitare all'impalcato della piattaforma con connettori angolari a 90° per travetti squadrati. (non raffigurato)

Collegamento della gabbia per scala e della protezione laterale

Collegare la gabbia per scala e la protezione laterale per aumentare la stabilità del parapetto.

Componenti

- 201** Vite Torx 6 x 60
- 275** Travetto squadrato 8/8

Montaggio

1. Segare a misura un pezzo di travetto squadrato 8/8 (**275**). Il travetto squadrato deve correre dal bordo inferiore della tavola fermapiede al bordo superiore della gabbia per scala.
2. Avvitare il travetto squadrato 8/8 (**275**) con 2 viti Torx 6 x 60 (**201**) per tavola alla gabbia per scala e alla tavola fermapiede.
3. Avvitare il travetto squadrato 8/8 (**275**) con 2 viti Torx 6 x 60 (**201**) per tavola alla protezione laterale e alla tavola fermapiede. (Fig. B11.04)

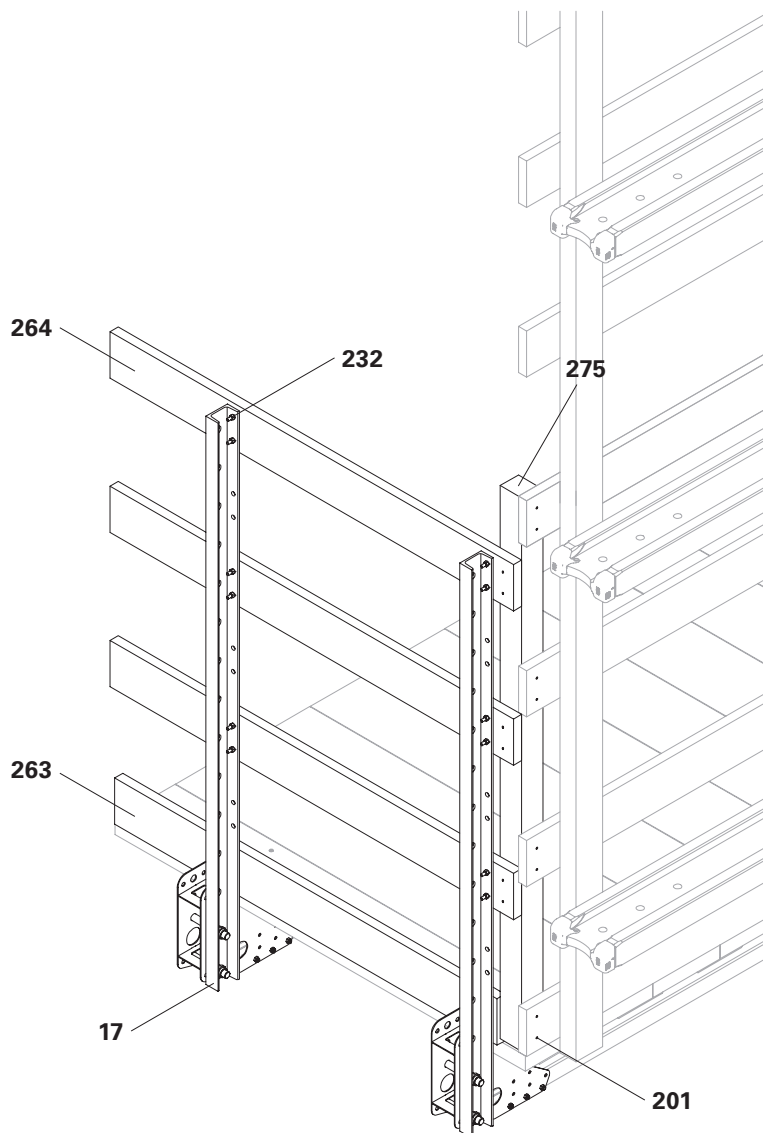

Fig. B11.04

Protezione laterale variante 2

Componenti

- 14** Supporti montante parapetto Multi
- 16** Montante parapetto RCS 226
- 203** Connettore angolare a 90° per trave squadrato
- 204** Vite Torx 5 x 20
- 232** Bullone a testa piatta DIN 603 M8 x 60 dado
- 241** Dado ISO 7042 M20-8
- 242** Vite ISO 4014 M8 x 100-8.8
- 243** Bullone ISO 4014 M20 x 180-8.8
- 244** Dado ISO 7042 M8-8
- 263** Tavola fermapiEDE
- 264** Tavola parapetto

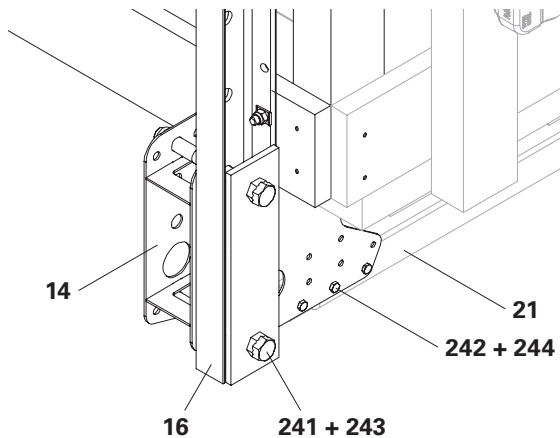

Fig. B11.05

Montaggio

1. Far scorrere il supporto montante parapetto Multi (**14**) sulla trave per cassaforma GT 24 (**21**) il più a fondo possibile.
2. Preforare la trave per casseforme GT 24 (**21**) con $\varnothing 9$ mm. Fissare il supporto montante parapetto Multi (**14**) alla trave per cassaforma GT 24 (**21**) utilizzando un bullone ISO 4014 M8 x 100-8.8 (**242**) e un dado M8 (**244**).
3. Avvitare il montante parapetto RCS 226 (**16**) al supporto montante parapetto Multi (**14**) utilizzando il bullone ISO 4014 M20 x 180-8.8 (**243**) e il dado M20 (**241**).

(Fig. B11.05)

4. Segare le tavole parapetto (**264**) a misura. Preforare le tavole con fori $\varnothing 9$ mm.
5. Avvitare le tavole parapetto (**264**) al montante parapetto RCS 226 (**16**) con bullone a testa piatta DIN 603 M8 x 60 dado (**232**).
6. Tagliare a misura la tavola fermapiede (**263**) e avvitarla all'impalcato della piattaforma con connettori angolari a 90° per travetti squadrati.
(non raffigurato)

Collegamento della gabbia per scala e della protezione laterale

Collegare la gabbia per scala e la protezione laterale per aumentare la stabilità del parapetto.

Componenti

- 201** Vite Torx 6 x 60
- 275** Travetto squadrato 8/8

Montaggio

1. Segare a misura un pezzo di travetto squadrato 8/8 (**275**). Il travetto squadrato deve correre dal bordo inferiore della tavola fermapiede al bordo superiore della gabbia per scala.
2. Avvitare il travetto squadrato 8/8 (**275**) con 2 viti Torx 6 x 60 (**201**) per tavola alla gabbia per scala e alla tavola fermapiede.
3. Avvitare il travetto squadrato 8/8 (**275**) con 2 viti Torx 6 x 60 (**201**) per tavola alla protezione laterale e alla tavola fermapiede.

(Fig. B11.06)

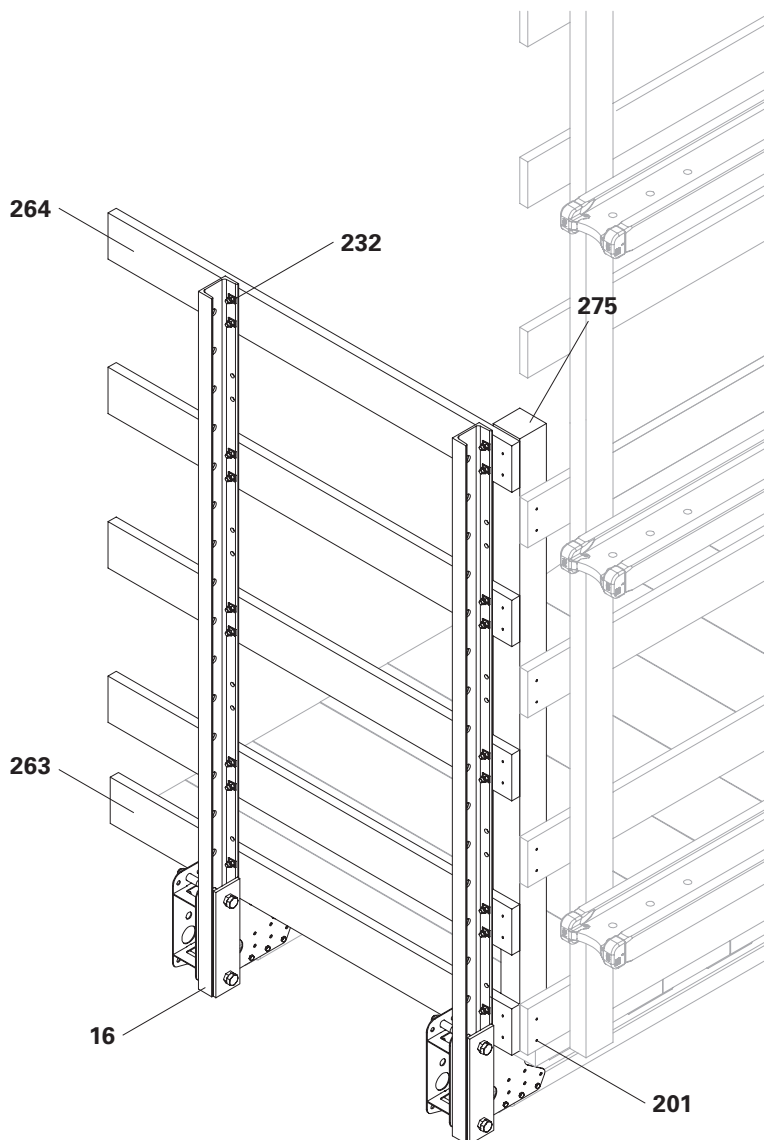

Fig. B11.06

Preparazione della cassaforma

Le unità cassaforma vengono solitamente consegnate in cantiere da PERI preassemblate. Il montaggio di unità cassaforma non è oggetto di queste istruzioni.

Quando si utilizza il dispositivo di sospensione II ACS, è necessario montare sul manto anche la piastra di predisposizione ACS 399.

Componenti

- 170** Cono di ripresa-2 M30/DW 20
- 173** Piastra di posizionamento ancoraggio M30
- 174** Vite esagonale per legno DIN 571 6 x 20
- 175** Vite di posizionamento M30
- 176** Piastra di predisposizione ACS 399
- 201** Vite Torx 6 x 60
- 238** Bullone a testa piatta DIN 603 M8 x 45 dado

Montaggio

1. Posizionare l'unità cassaforma su travetti squadrati con il manto rivolto verso l'alto.
 2. Rimuovere i tappi in plastica dai fori di ancoraggio preforati.
 3. Posizionare la piastra di predisposizione ACS 399 (**176**) sul manto (**270**) e allinearla in modo appropriato con i fori di ancoraggio.
 4. Fissare temporaneamente la piastra di predisposizione ACS 399 (**176**) con viti Torx 6 x 60 (**201**).
 5. Contrassegnare i fori per le viti a testa tonda e praticare fori $\varnothing 9$ mm.
 6. Avvitare la piastra di predisposizione ACS 399 (**176**) con bullone a testa piatta DIN 603 M8 x 45 dado (**238**).
- (Fig. C1.01 + C1.01a)

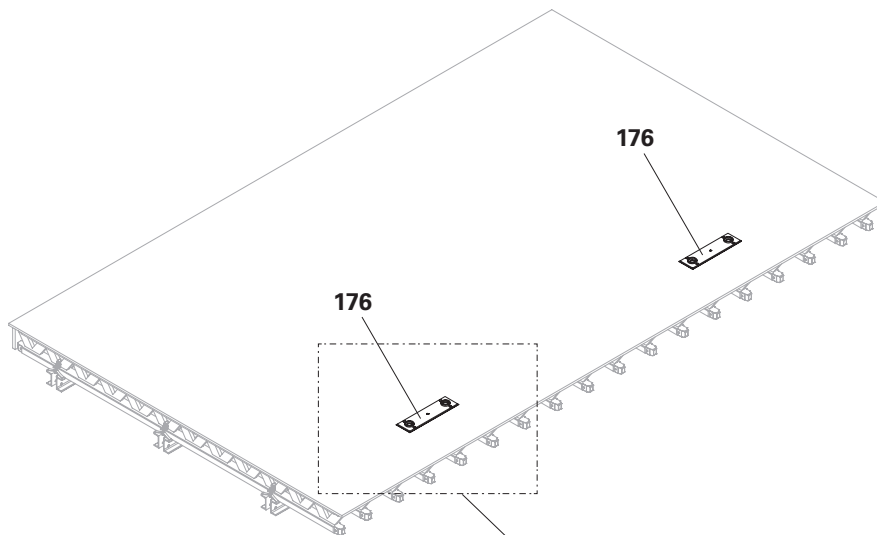

Fig. C1.01

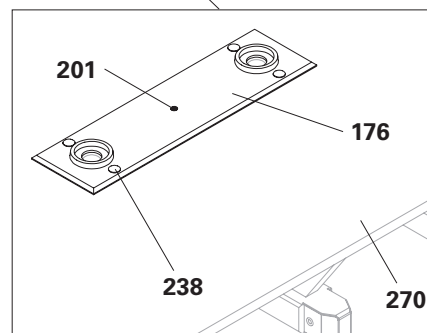

Fig. C1.01a

7. Ruotare l'unità cassaforma e posizionarla sul manto di cassaforma. Sostenere l'unità cassaforma in modo che le piastre di predisposizione (176) siano liberamente accessibili.
 8. Per un montaggio preciso della piastra di posizionamento ancoraggio M30 (173), trattenere il cono di ripresa-2 M30/DW 20 (170) contro la piastra di predisposizione ACS 399 (176).
 9. Avvitare il cono di ripresa-2 M30/DW 20 (170) dal lato opposto con la vite di posizionamento M30 (175) e la piastra di posizionamento ancoraggio M30 (173).
 10. Allineare la piastra di posizionamento ancoraggio M30 (173) e avvitarla sul manto con vite per legno 6 x 20 (174).
 11. Rimuovere il cono di ripresa-2 M30/DW 20 (170) e la vite di posizionamento M30 (175).
- (Fig. C1.02 + C1.02a)

Vista laterale

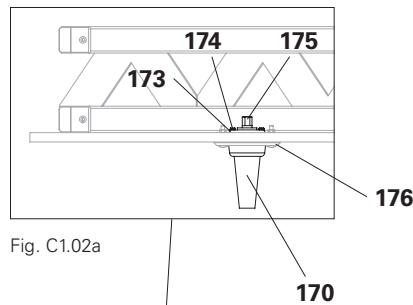

Fig. C1.02a

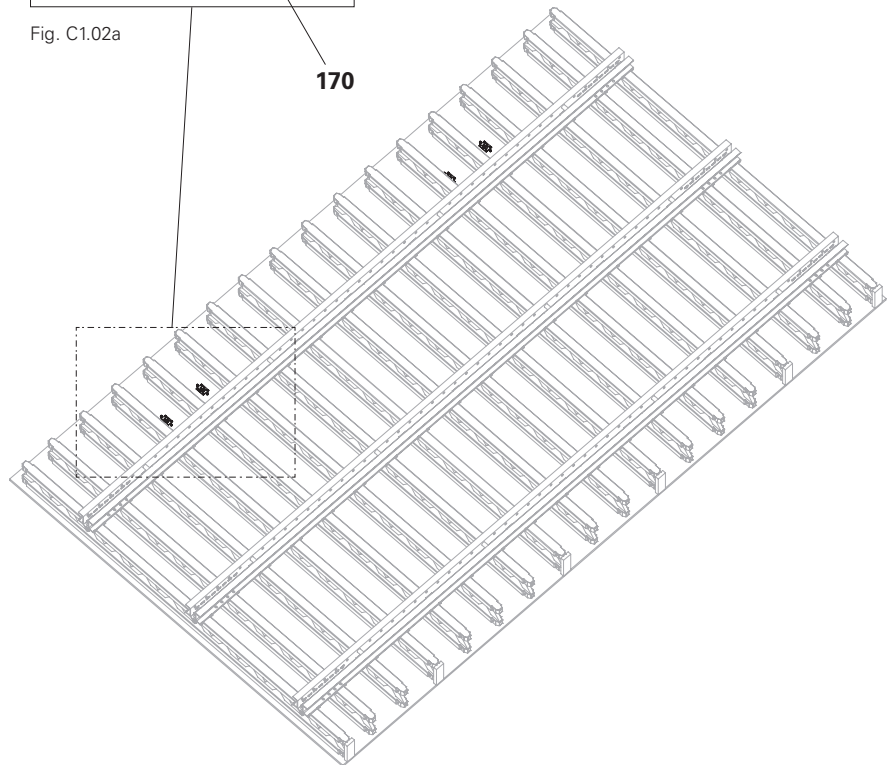

Fig. C1.02

! Nota

- Attaccare l'unità cassaforma alla traversa di sollevamento 9 t con due staffe di sollevamento 24 per assicurare un sollevamento e un trasporto sicuri.
- Se non si utilizza una traversa di sollevamento 9 t, inserire un rinforzo di compressione tra le staffe di sollevamento 24.

Esecuzione del getto di base

1. Posizionare la cassaforma per la prima sezione di getto.
2. Inserire i ferri di armatura.
3. Fissare gli ancoraggi di ripresa (**167**) al primo paramento e, se necessario, alla cassaforma di chiusura.
4. Chiudere la cassaforma e montare gli ancoraggi della cassaforma.
5. Eseguire il getto di base.
(Fig. C1.03 + C1.03a)

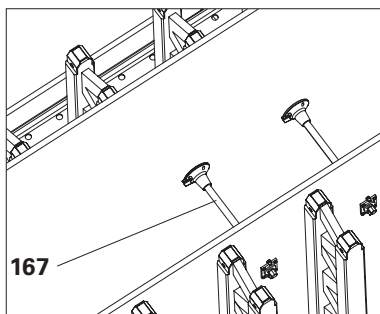

Fig. C1.03a

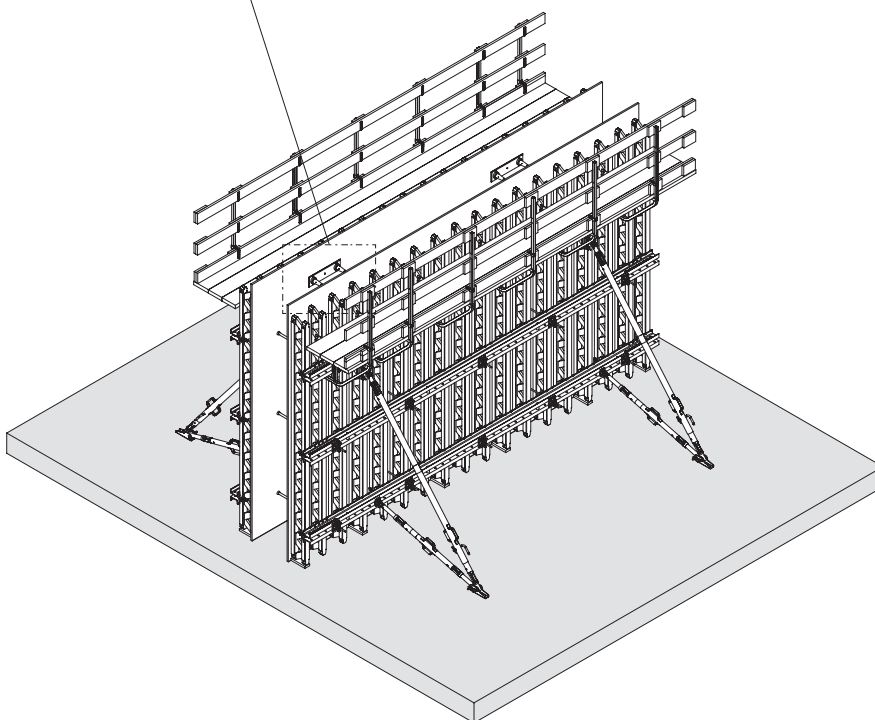

Fig. C1.03

Condizione preliminare



Nota

La prima sezione di getto è indurita e può essere disarmata.

Rimozione della cassaforma

1. Rimuovere le viti di posizionamento M30 (175).
2. Rimuovere gli ancoraggi della cassaforma.
3. Fissare la cassaforma di chiusura alla gru.
4. Rimuovere i puntelli tira-spingi RS (30) della cassaforma di chiusura.
5. Estrarre la cassaforma di chiusura e riporla temporaneamente nel luogo di installazione.
6. Fissare la cassaforma primaria alla gru.
7. Rimuovere i puntelli tira-spingi RS (30) della cassaforma primaria.
8. Estrarre la cassaforma primaria e riporla temporaneamente nel luogo di installazione.

(Fig. C2.01 + C2.01a)

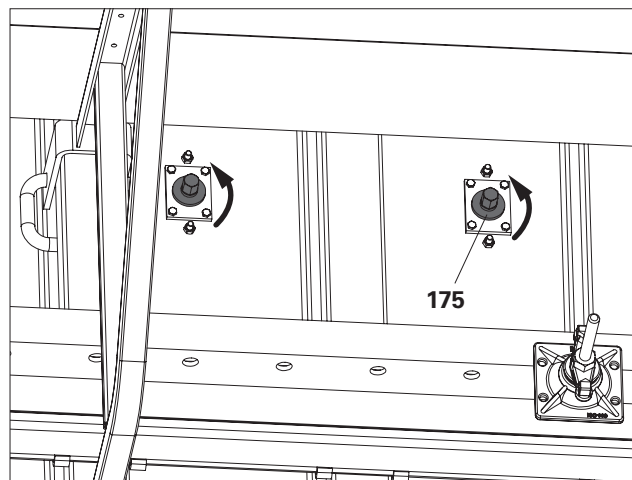

Fig. C2.01a

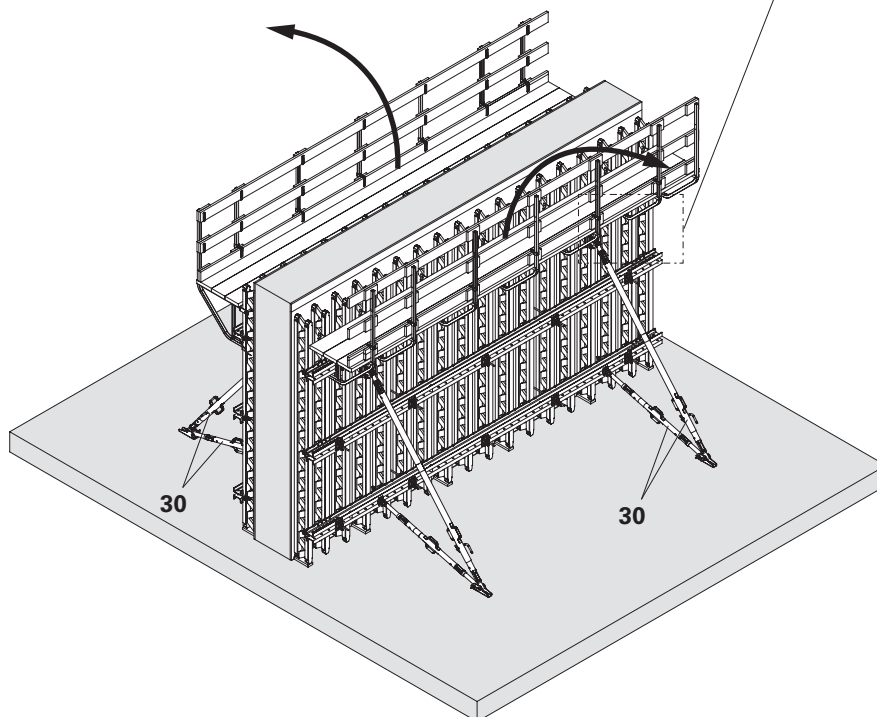

Fig. C2.01

Installazione del dispositivo di ancoraggio e del dispositivo di sospensione



Nota

- I dispositivi di ancoraggio ACS a destra e a sinistra devono essere utilizzati solo in coppia.
- Le viti cilindriche (**180**) devono essere serrate senza gioco.

Componenti

- 161** Dispositivo di sospensione-II ACS
- 163** Dispositivo di ancoraggio ACS, destro
- 164** Dispositivo di ancoraggio ACS, sinistro
- 180** Bullone cil. ISO 4762 M30 x 110-10.9

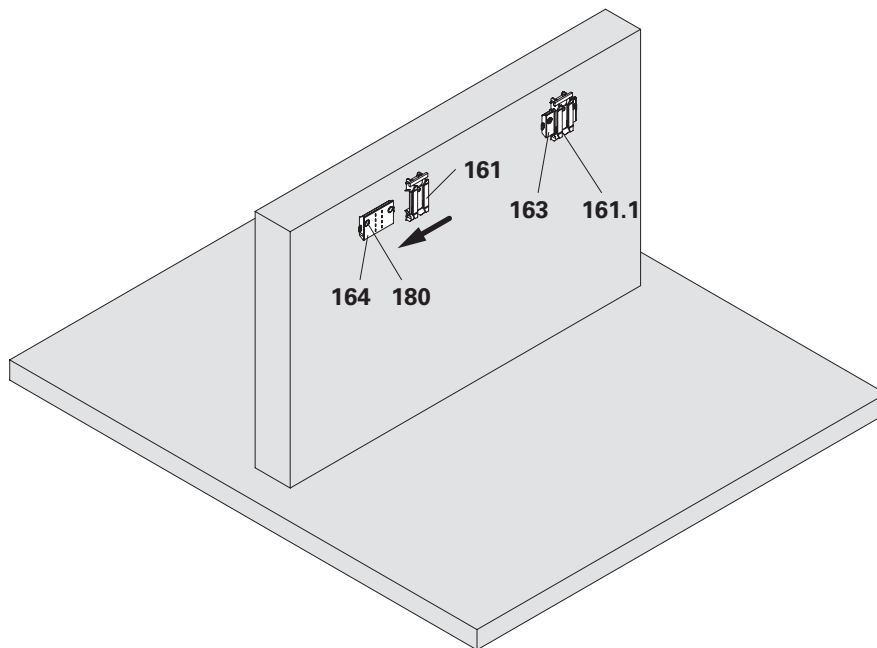

Fig. C2.02

Montaggio

1. Avvitare il dispositivo di ancoraggio ACS a destra (**163**) e il dispositivo di ancoraggio ACS a sinistra (**164**) sugli ancoraggio di ripresa utilizzando due bulloni cilindrici M30 x 110 (**180**) in ciascun caso.
2. Far scorrere i dispositivi di sospensione II ACS (**161**) sui dispositivi di ancoraggio ACS (**163 + 164**).
3. Posizionare i dispositivi di sospensione II ACS (**161**) in modo che corrispondano alla distanza tra le mensole dell'unità di ripresa.
4. Fissare i dispositivi di sospensione II ACS (**161**) con vite di serraggio (**161.1**) sui dispositivi di ancoraggio ACS (**163 + 164**).

(Fig. C2.02)

Condizione preliminare

- L'unità di ripresa con piattaforma di servizio (livello +1), piattaforma di servizio (livello 0) e piattaforma di ripresa (livello -1) sono installate.
- La contro-piattaforma e la piattaforma finale (livello -2) sono preassemblate.
- La scala di discesa è predisposta per il montaggio finale.

Informazioni generali



- Utilizzare attrezzatura di sollevamento a due funi lunghe per fissare il gruppo assemblato.
- Lunghezza minima della catena L: $L \geq$ distanza tra i punti di attacco.
- Lunghezza ideale della catena L: da 1,5 a 2 volte la distanza c tra le mensole.
- In alternativa, utilizzare una traversa di sollevamento da 9 t.

Preparazione

Componenti

- 145** Corrente ACS
219 Filo di legatura

Montaggio

1. Installare protezioni anticaduta temporanee come protezione laterale, ad es. con un montante parapetto PD 8 e una tavola parapetto. Su entrambi i lati se viene agganciata la prima unità di ripresa, sul lato aperto per tutte le altre unità di ripresa.
2. Inserire il corrente ACS (**145**) nel dispositivo di sospensione II (**161**). (Fig. C3.01)
3. Piegare verso l'alto il corrente oscillante (**161.2**) e fissarlo temporaneamente ai ferri di armatura con il filo di legatura (**219**). (Fig. C3.02)



Il corrente ACS si è innestato completamente nella cavità del dispositivo di sospensione?

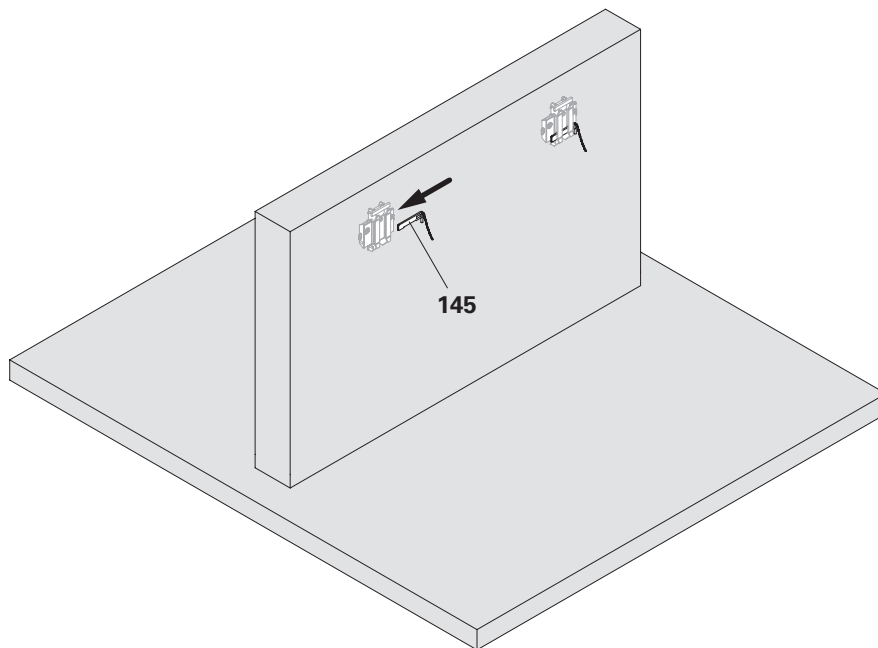

Fig. C3.01

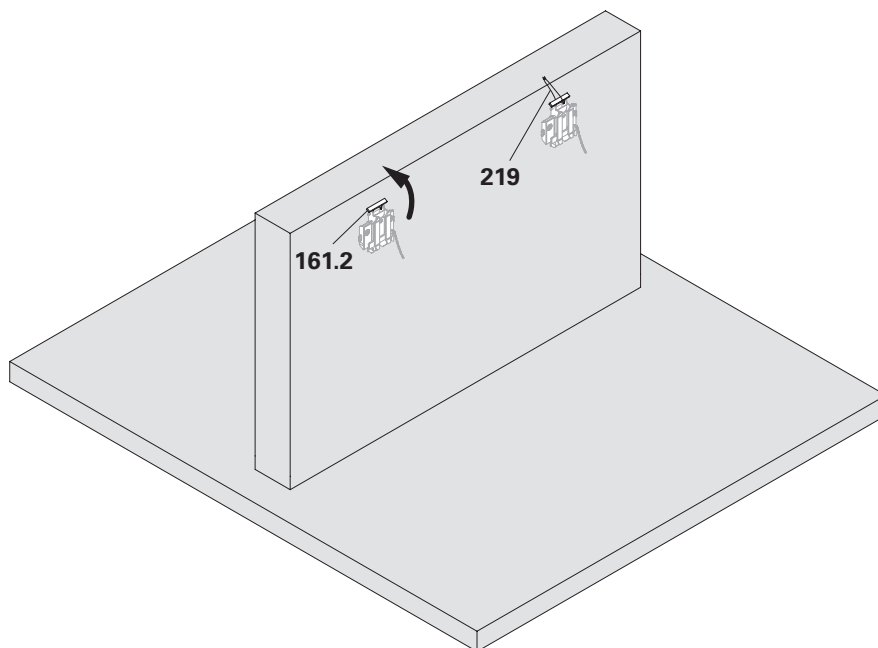

Fig. C3.02

Installazione della cassaforma

Componenti

- 215** Betomax 20
- 216** Traversa di sospensione 530 ACS
- 217** Dado esag. DW 20, AF 36/60
- 273** Unità cassaforma

Montaggio

1. Mettere l'unità di cassaforma lato mensola (**273**) sulla gabbia per scala dell'unità di ripresa.
 - ➔ Verificare che l'unità di cassaforma sia a contatto con l'impalcato della piattaforma di servizio (livello 0)!
 2. Fissare temporaneamente il corrente SRU dell'unità di cassaforma (**273.1**) al montante verticale intermedio (**45**).
- (Fig. C3.03 + C3.04)



Sostenere l'unità di cassaforma all'estremità inferiore con cunei di legno. In questo modo l'unità di cassaforma, una volta agganciata, è pronta per la movimentazione senza necessità di altre operazioni.

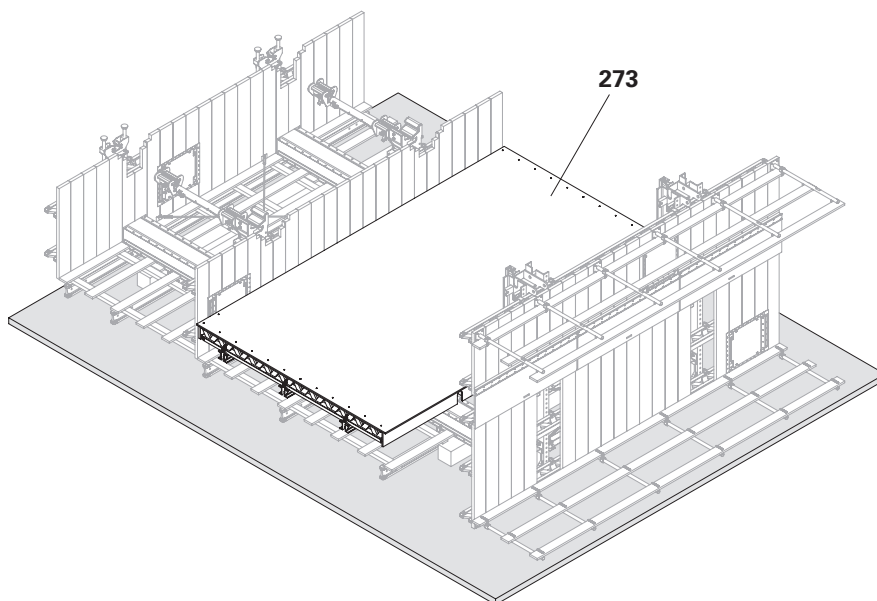

Fig. C3.03

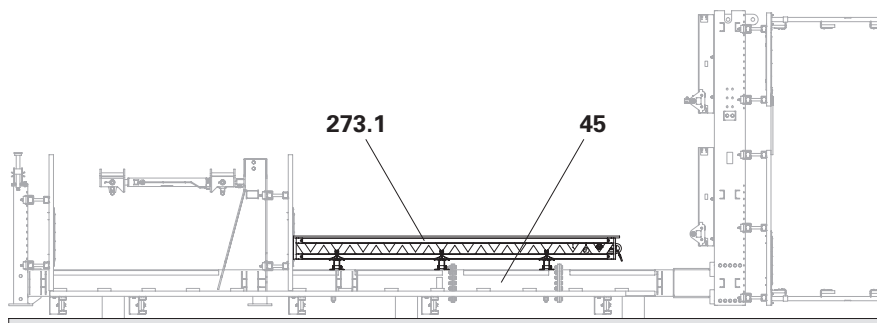

Fig. C3.04

C3 Montaggio della guida di ripresa

3. Avvitare il dado esagonale DW 20, AF 36/60 (**217a**) sul Betomax 20 (**215**).
4. Infilare il Betomax 20 (**215**) attraverso il foro della traversa di sospensione 530 ACS (**216**).
5. Avvitare il dado esagonale DW 20, AF 36/60 (**217b**) sul Betomax 20 (**215**). (Fig. C3.05)
6. Avvitare il Betomax 20 (**215**) nell'adattatore DW 20 ACS (**60**).
7. Avvitare il dado esagonale DW 20, AF 36/60 (**217a + 217b**) sulla traversa di sospensione 530 ACS (**216**). (Fig. C3.05 + C3.06)
8. Fissare temporaneamente il carrello HTP (**52**) al montante verticale superiore 2100 ACS (**46**). (Fig. C3.07)

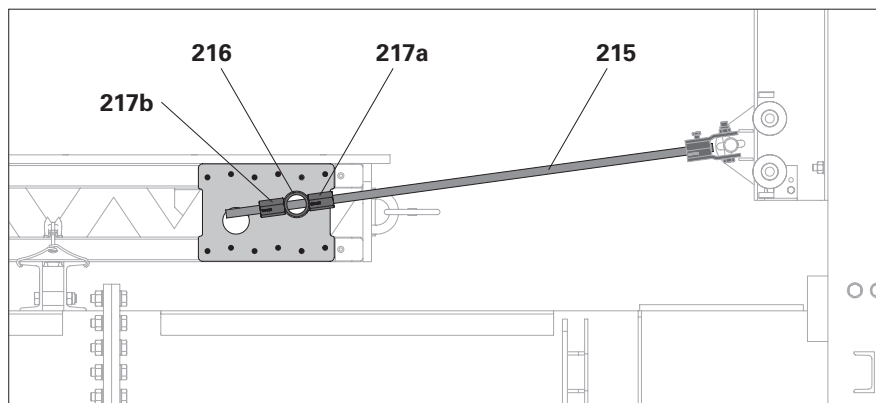

Fig. C3.05

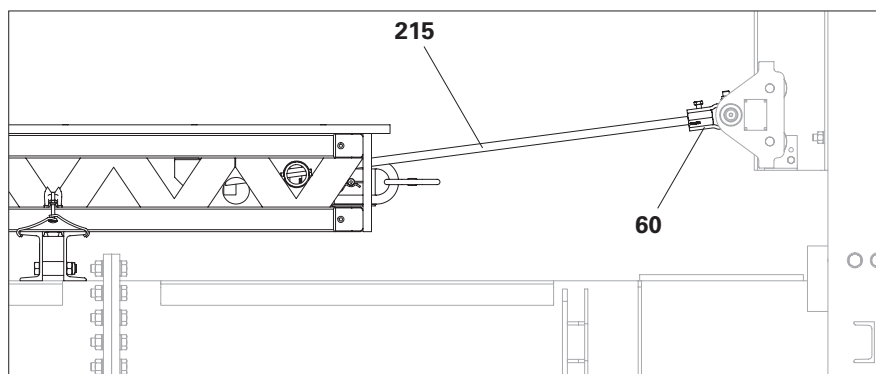

Fig. C3.06

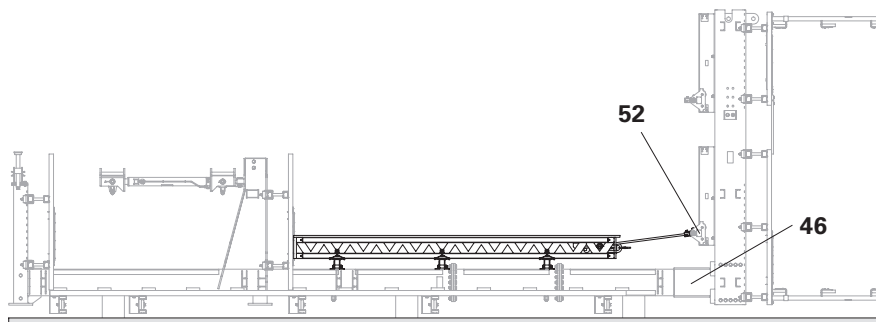

Fig. C3.07

Montaggio della traversa di sospensione 530 ACS

Se l'unità di cassaforma non è stata preparata per una procedura che prevede la traversa di sospensione 530 ACS, eseguire i seguenti passaggi aggiuntivi.

Le Fig. C3.09a – C3.09c mostrano le varianti di montaggio della sospensione cassaforma VARIO GT24, Ø 60 (218).

Componenti

- 200** Vite Torx 6 x 40
- 216** Traversa di sospensione 530 ACS
- 218** Sospensione cassaforma VARIO GT24 Ø 60

Montaggio

1. Togliere le viti (216.1) dalla traversa di sospensione 530 ACS (216).
 2. Infilare la traversa di sospensione 530 ACS (216) attraverso le travi per casseforme GT 24 (21) nella posizione di installazione.
 3. Infilare 2x sospensione cassaforma VARIO GT24, Ø 60 (218) nella traversa di sospensione 530 ACS (216).
 4. Posizionare la sospensione cassaforma (218) e serrare a fondo con 12x viti Torx 6 x 40 (200).
 5. Bloccare la traversa di sospensione 530 ACS (216) con la vite (216.1).
- (Fig. C3.08)

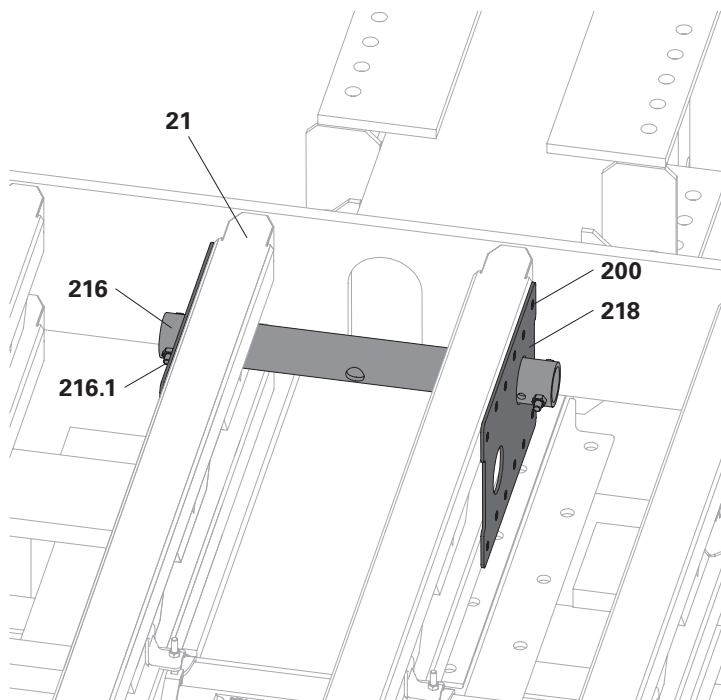

Fig. C3.08



Usare viti Torx 6 x 40 o Torx 6 x 60.

Posizioni di installazione ammesse

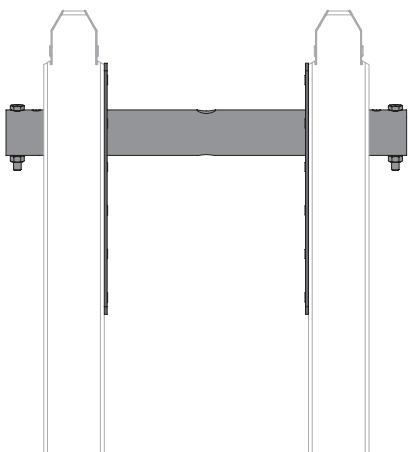

Fig. B9.06a

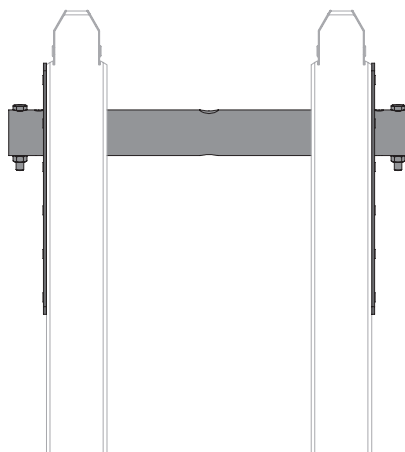

Fig. B9.06b

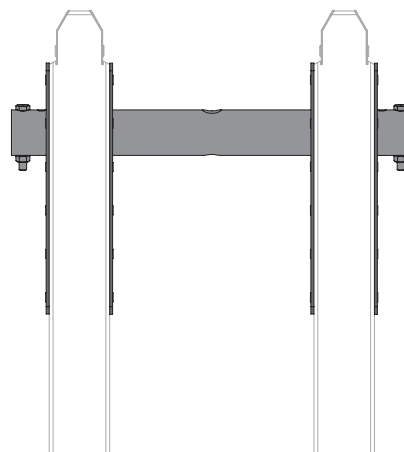

Fig. B9.06c

Movimentazione



Nota

Non montare le unità di ripresa fino a quando è stata raggiunta la resistenza del calcestruzzo richiesta.

Posizionamento della centralina idraulica

1. Passare un'imbracatura ad anello intorno ai bracci di supporto tra la trave per pannello e il montante verticale superiore, quindi agganciare alla gru.
2. Raddrizzare l'unità di ripresa e appoggiarla a terra.
3. Posizionare la centralina idraulica (141) sulla piattaforma di ripresa e fissarla all'impalcato della piattaforma. (Fig. C3.10)

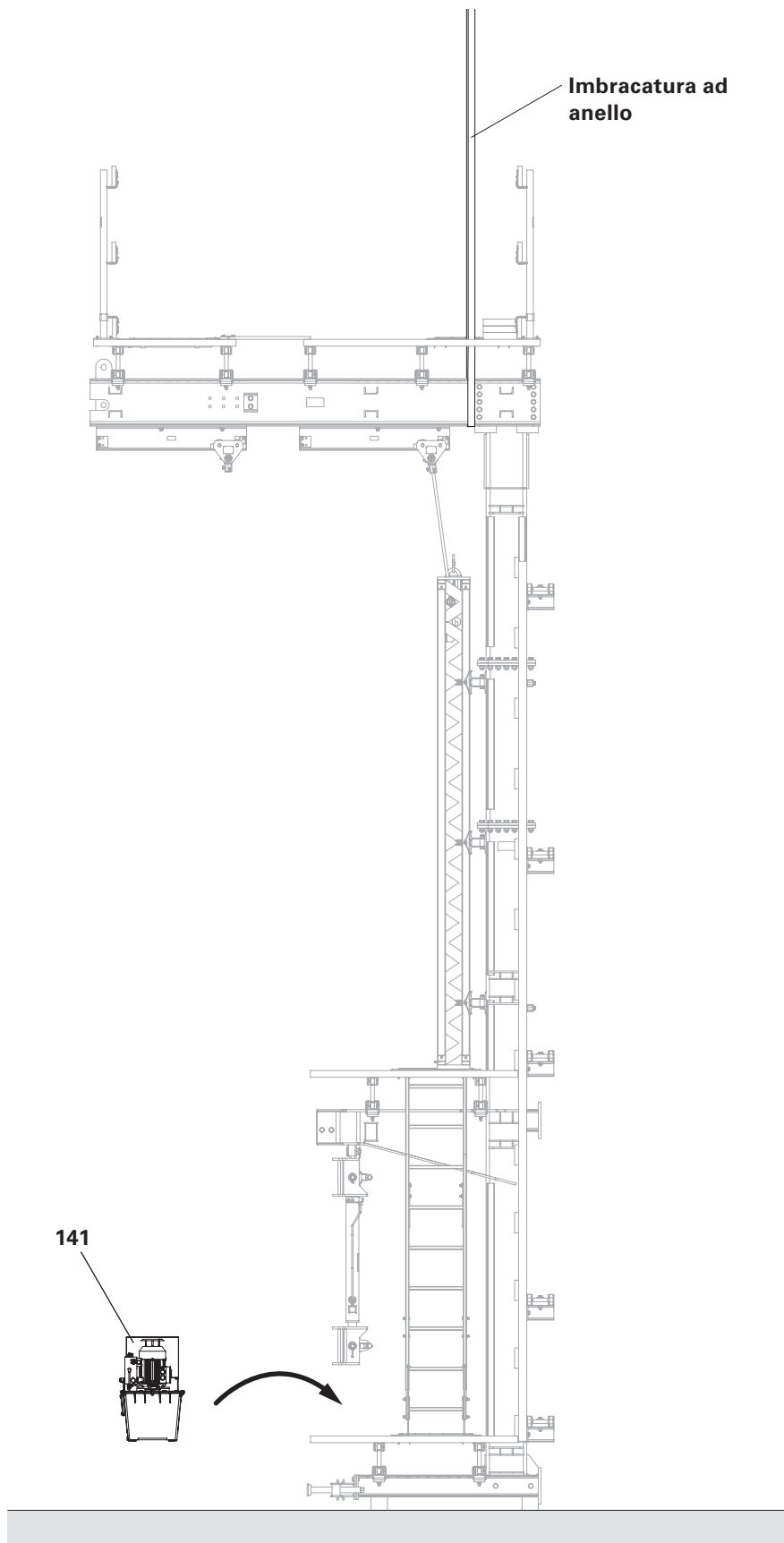

Fig. C3.10

Montaggio della guida di ripresa

1. Posizionare l'unità di ripresa sopra i dispositivi di sospensione II ACS (**161**).
2. Abbassare lentamente l'unità di ripresa e introdurre le teste delle travi a sbalzo (livello 0) (**41.1**) nei dispositivi di sospensione II ACS (**161**).
3. Abbassare l'unità di ripresa fino a quando le teste delle travi a sbalzo (livello 0) (**41.1**) poggiano completamente sul corrente ACS (**145**).
(Fig. C3.11 + C3.11a)
4. Verificare che l'unità di ripresa sia allineata verticalmente.
5. Se necessario, regolare l'unità di ripresa verticalmente con gli alberi di compressione M42 ACS (**146**).
(Fig. C3.11b)
6. Fissare la catena del corrente ACS (**145**) alla trave per casseforme GT 24 (**21**).
7. Piegarlo il corrente oscillante (**161.2**) verso il basso.
8. Completare le parti mancanti di impalcato della piattaforma di servizio (livello +1).
(Fig. C3.11a)



- La testa della trave a sbalzo (livello 0) poggia completamente sul corrente ACS?
- Il corrente oscillante è piegato?
- Gli alberi di compressione M42 ACS (**146**) sono tutti sulla parete?

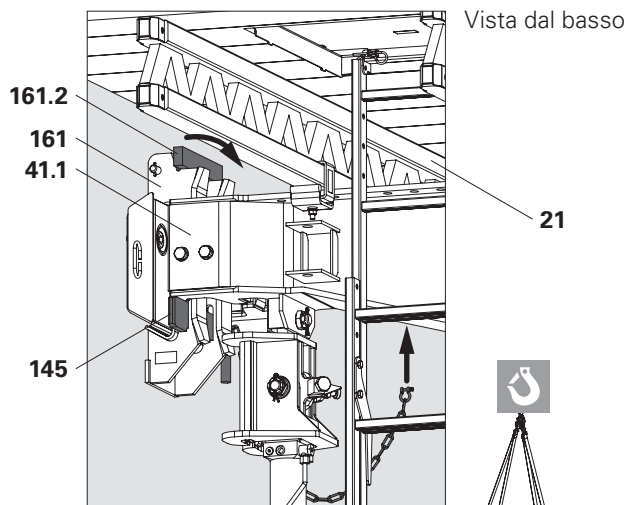

Fig. C3.11a

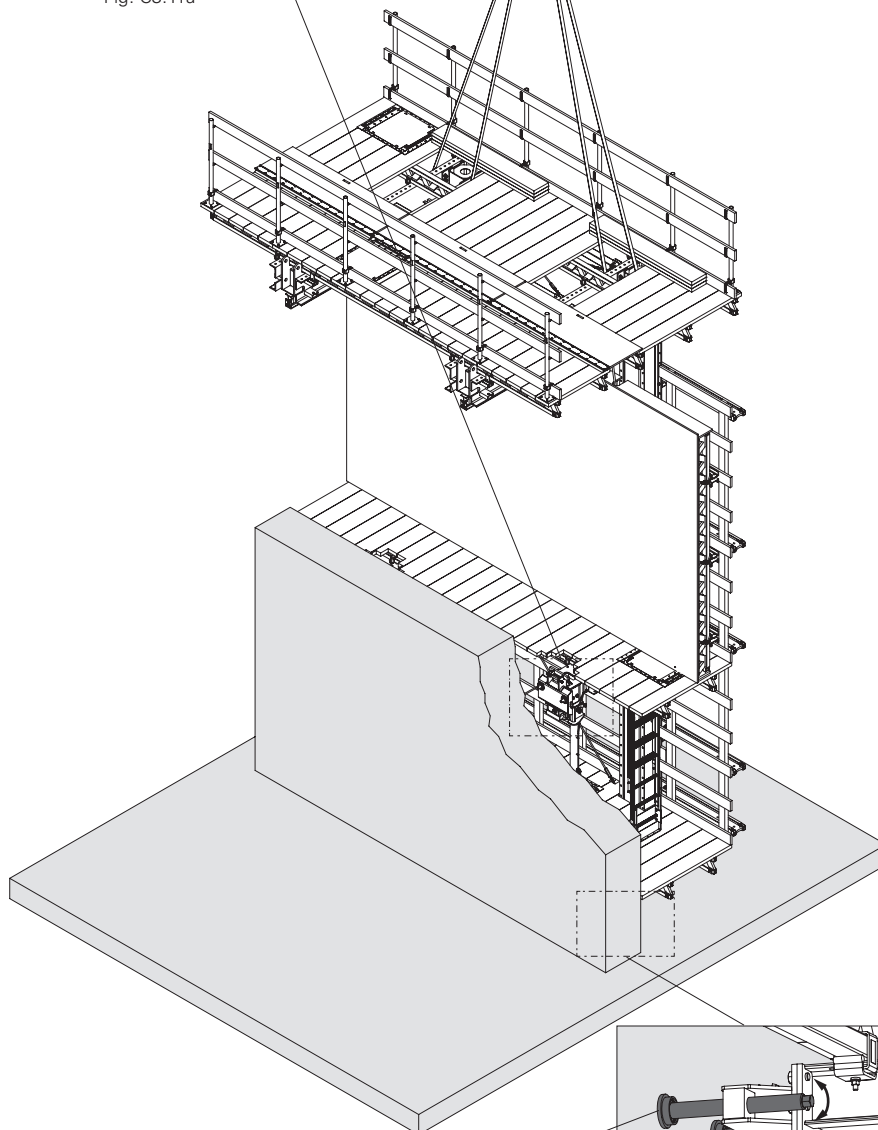

Fig. C3.11

Vista dal basso

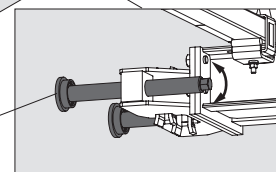

Fig. C3.11b

Allineamento della cassaforma

1. Staccare l'unità di cassaforma lato mensola (**273**) dal montante verticale intermedio.
2. Svitare il dado esag. DW 20 (**217a**).
3. Allineare l'unità di cassaforma con il dado esag. DW 20 (**217b**).
4. Mettere i dadi esag. DW 20 (**217a + 217b**) sulla traversa di sospensione 530 ACS (**216**) e stringere a fondo.

(Fig. C3.12)



Verificare che l'unità di cassaforma sia sospesa e libera, senza essere sostenuta dall'impalcato della piattaforma.

PERI raccomanda i seguenti valori:

- Cassaforma sovrapposta di 5 cm alla sezione di getto finale.
- Distanza di 10 cm tra il bordo inferiore della cassaforma e l'impalcato della piattaforma.

(Fig. C3.13)

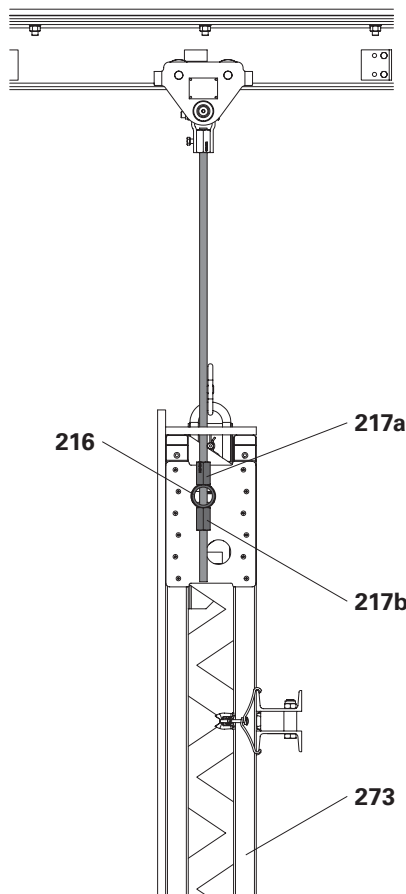

Fig. C3.12

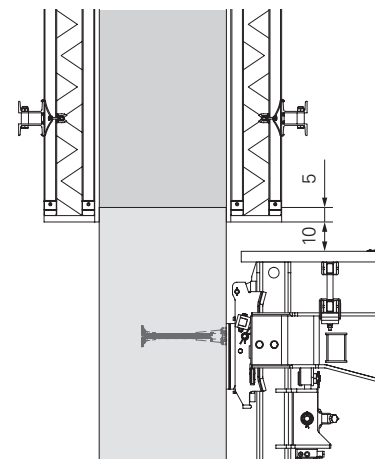

Fig. C3.13

Installazione della cassaforma

Componenti

- 215** Betomax 20
- 216** Traversa di sospensione 530 ACS
- 217** Dado esag. DW 20, AF 36/60
- 273** Unità cassaforma

Montaggio

1. Mettere l'unità di cassaforma lato opposto (**273**) sulla gabbia per scala della contro-piattaforma.

→ Verificare che l'unità di cassaforma sia a contatto con l'impalcato della piattaforma!

2. Fissare temporaneamente il corrente SRU dell'unità di cassaforma lato opposto (**273**) al montante piattaforma 5900 IPBL 240 ACS (**57**).

(Fig. C4.01)

3. Avvitare il dado esagonale DW 20, AF 36/60 (**217a**) sul Betomax 20 (**215**).

4. Infilare il Betomax 20 (**215**) attraverso il foro della traversa di sospensione 530 ACS (**216**).

5. Avvitare il dado esagonale DW 20, AF 36/60 (**217b**) sul Betomax 20 (**215**).

6. Avvitare il dado esagonale DW 20, AF 36/60 (**217a + 217b**) sulla traversa di sospensione 530 ACS (**216**).

(Fig. C4.02)



Sostenere l'unità di cassaforma all'estremità inferiore con cunei di legno. In questo modo l'unità di cassaforma, una volta agganciata, è pronta per la movimentazione senza necessità di altre operazioni.

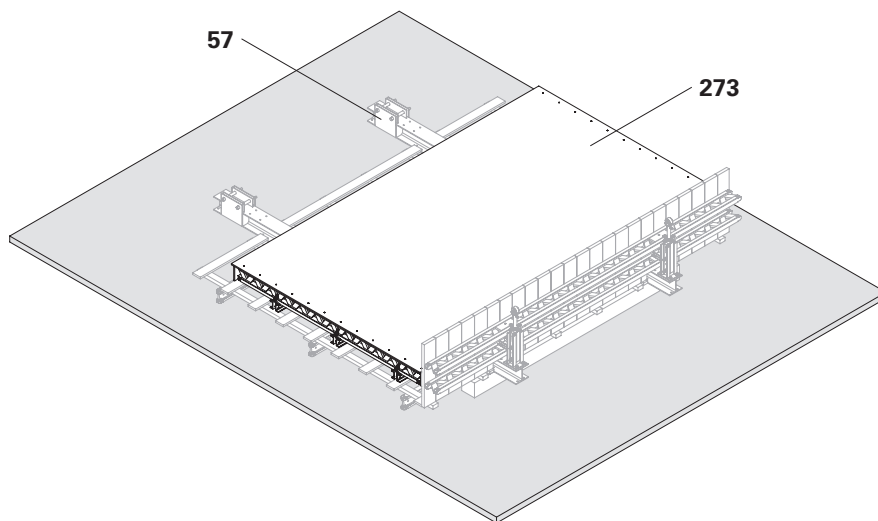

Fig. C4.01

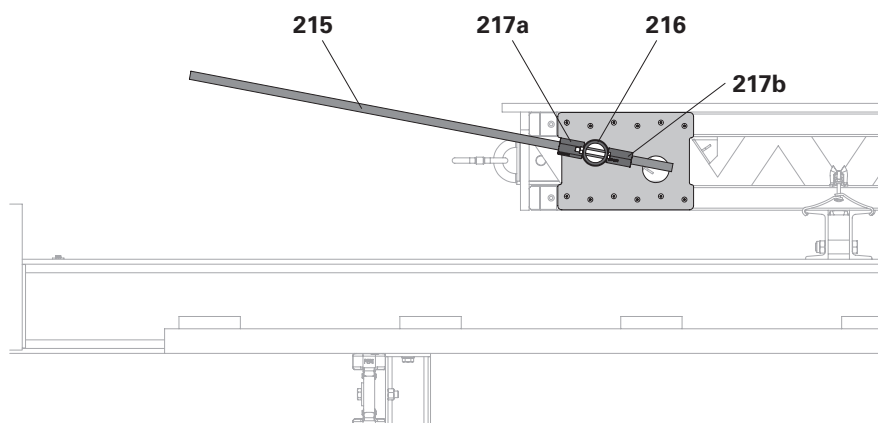

Fig. C4.02

C4 Collegamento della contro-piattaforma

Movimentazione



Nota

- Per collegare la contro-piattaforma in sicurezza, usare una piattaforma di sollevamento.
- Per montare la contro-piattaforma, agganciarla alla traversa di sollevamento 9 t.
- Se non si utilizza una traversa di sollevamento 9 t, inserire un rinforzo di compressione tra i montanti della piattaforma.

Montaggio

1. Attaccare i ganci di sollevamento nei fori del montante piattaforma 5900 IPBL 240 ACS (**57**).
 2. Portare in posizione la contro-piattaforma e fissarla ai bracci di supporto 3325 ACS-G (**49**) con il materiale di fissaggio in dotazione.
- (Fig. C4.03 + C4.03a)

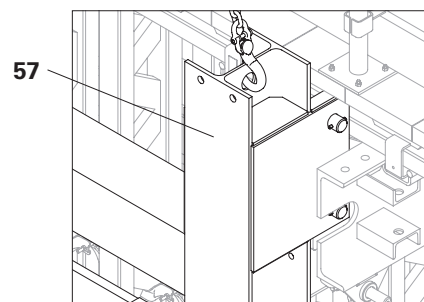

Fig. C4.03a

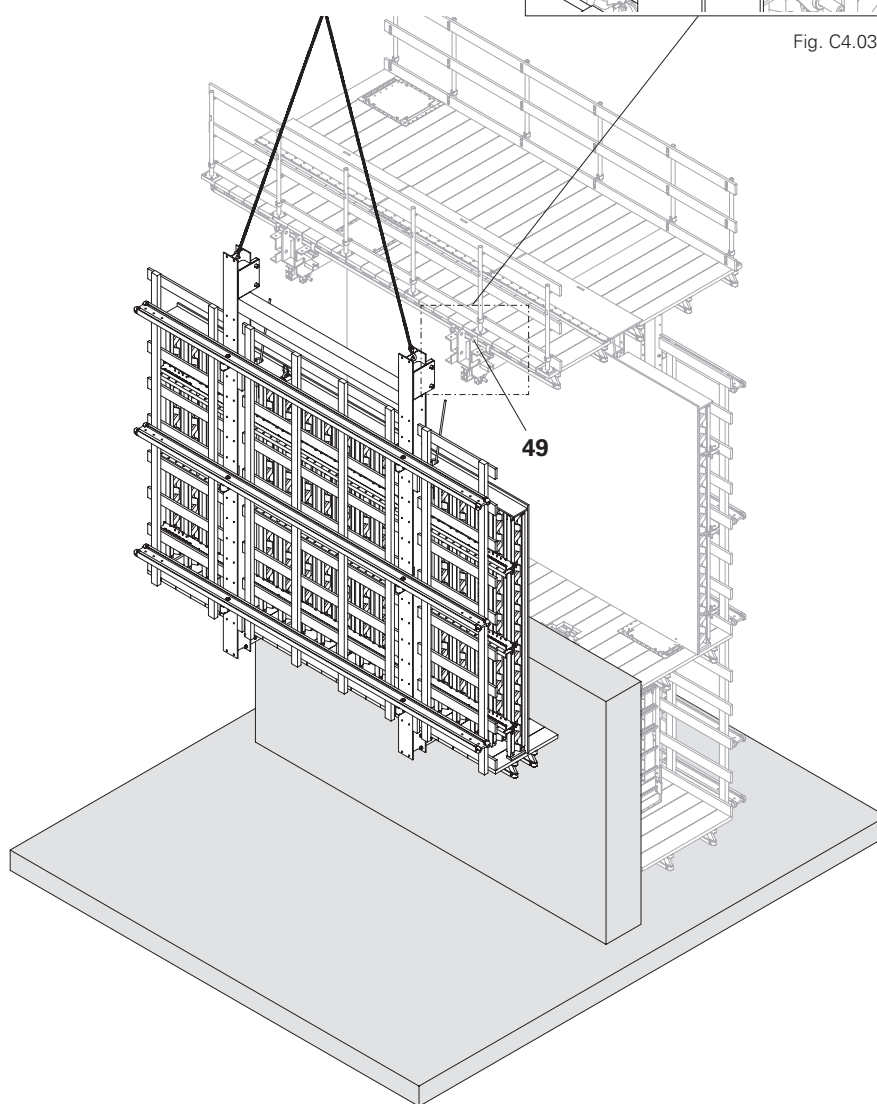

Fig. C4.03

Allineamento della cassaforma

1. Avvitare il Betomax 20 (**215**) nell'adattatore DW 20 ACS (**60**).
2. Staccare l'unità di cassaforma lato opposto (**273**) dal montante piattaforma 5900 IPBL 240 ACS.
3. Svitare il dado esag. DW 20 (**217a**).
4. Allineare l'unità di cassaforma con il dado esag. DW 20 (**217b**).
5. Mettere i dadi esag. DW 20 (**217a + 217b**) sulla traversa di sospensione 530 ACS (**216**) e stringere a fondo.

(Fig. C4.04)



Verificare che l'unità di cassaforma sia sospesa e libera, senza essere sostenuta dall'impalcato della piattaforma.

PERI raccomanda i seguenti valori:

- Cassaforma sovrapposta di 5 cm alla sezione di getto finale.
- Distanza di 10 cm tra il bordo inferiore della cassaforma e l'impalcato della piattaforma.

(Fig. C4.05)

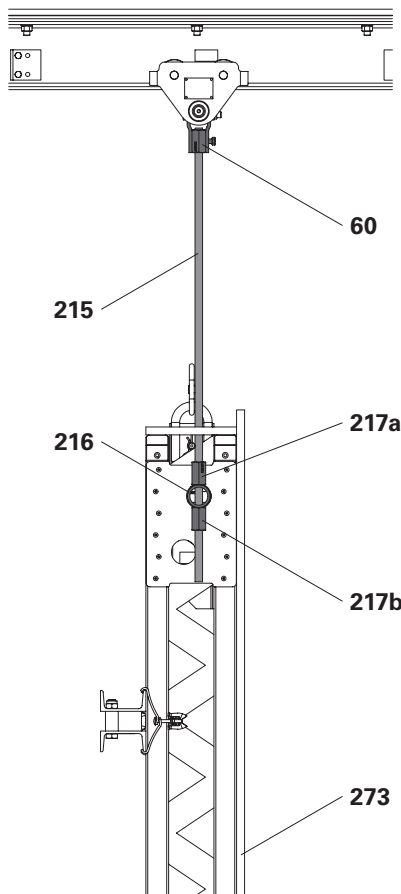

Fig. C4.04

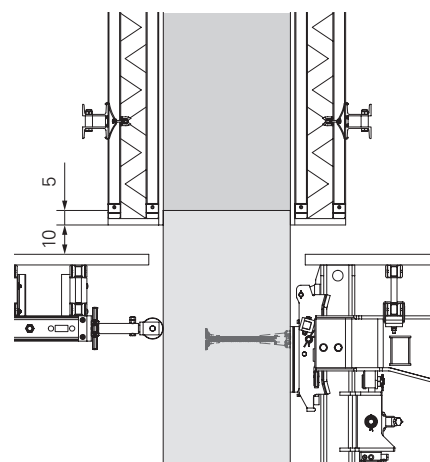

Fig. C4.05

Informazioni generali



Pericolo

- Rischio di schiacciamento del corpo o di parti del corpo durante la chiusura della cassaforma!
 - ⇒ Non soffermarsi dietro le unità di cassaforma.
 - ⇒ Non infilare le mani tra le unità di cassaforma adiacenti.
- Le casseforme non fissate possono spostarsi da sole!
 - Ciò può causare gravi lesioni o perfino la morte.
 - ⇒ Fissare le unità di cassaforma, ad es. ancorandole alla mensola ACS-G o al montante piattaforma 5900 IPBL 240 ACS.

Movimentazione dell'unità cassaforma

Spostare l'unità di cassaforma avanti e indietro guidandola dai due lati.

Cassaforma in posizione di ripresa

1. Svitare lo stabilizzatore AV 140 (**61**) dall'attacco AV ACS (**53**), piegarlo verso l'unità di cassaforma (**273**) e fissarlo in posizione.
 2. Retrarre l'unità di cassaforma (**273**).
 3. Fissare l'unità di cassaforma (**273**).
 - Non fissare la cassaforma alla gabbia per scala!
- (Fig. C5.01)

Cassaforma in posizione di getto

1. Spostare l'unità di cassaforma (**273**) in avanti.
 2. Avvitare lo stabilizzatore AV 140 (**61**) all'attacco AV ACS (**53**).
 3. Allineare verticalmente l'unità di cassaforma con lo stabilizzatore AV 140 (**61**).
- (Fig. C5.02)

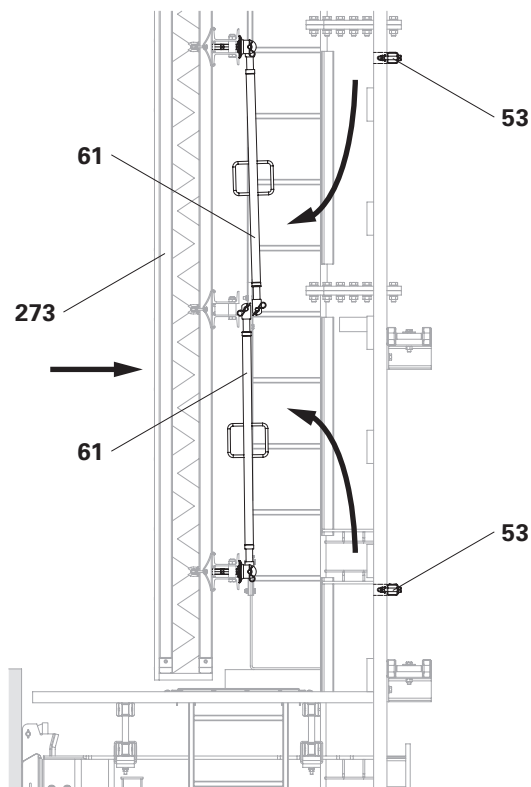

Fig. C5.01

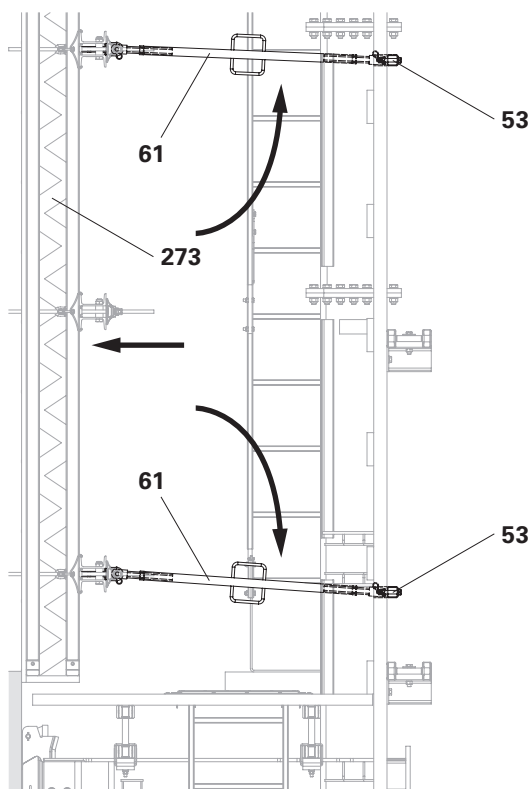

Fig. C5.02

Lavori da eseguire

- Installare e mettere in funzione il sistema idraulico.
- Inserire i ferri di armatura per la seconda sezione di getto.

! Nota

Le seguenti operazioni sono applicabili solo in combinazione con le istruzioni di montaggio per "Sistema di ripresa ACS 100 e sistema idraulico".

Installazione della centralina idraulica

Include le seguenti operazioni:

- Posare e collegare il cavo di alimentazione per la centralina idraulica.
- Posare e collegare i tubi idraulici lungo la gabbia per scala e la trave della piattaforma.
- Collegare il controllo remoto.
- Versare l'olio idraulico nella centralina idraulica.
- Spurgare il sistema idraulico e metterlo in funzione.

(Fig. C6.01 + C6.02)

Per una descrizione dettagliata di queste operazioni, vedere le istruzioni di montaggio per "Sistema di ripresa ACS 100 e sistema idraulico".



Durante l'installazione e la messa in funzione del sistema idraulico, inserire i ferri di armatura per la successiva sezione di getto.

Inserimento dei ferri di armatura e gettata del calcestruzzo

1. Fissare gli ancoraggi di ripresa alla cassaforma primaria e di chiusura.
2. Spostare la cassaforma in avanti.
3. Spostare la cassaforma di chiusura in avanti, fissarla e montare gli ancoraggi della cassaforma.
4. Gettare la seconda sezione.

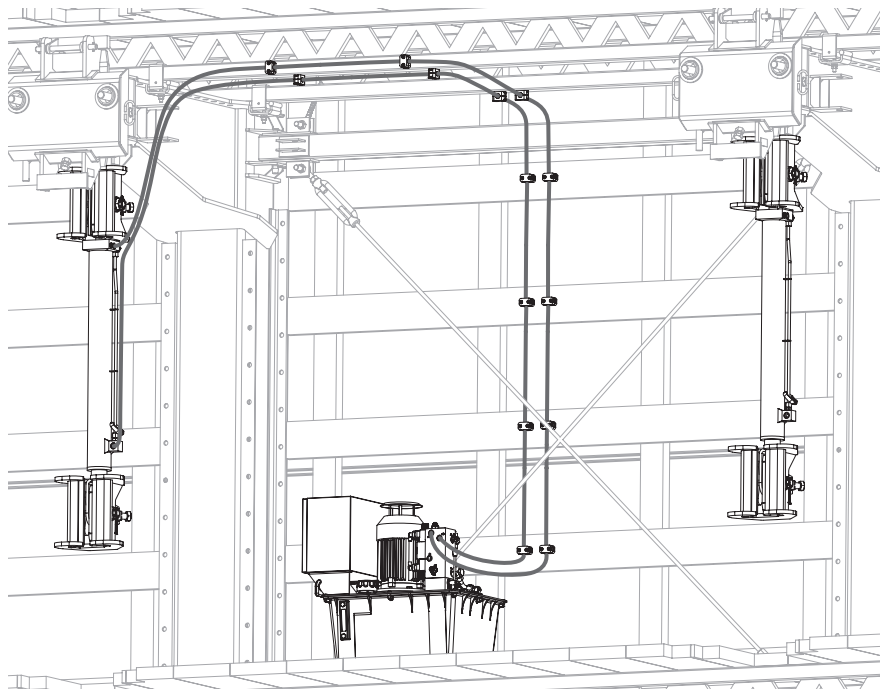

Fig. C6.01

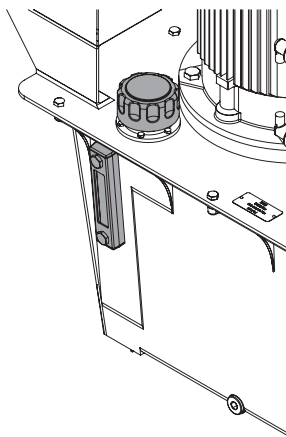

Fig. C6.02

Installazione della guida di ripresa ACS

Disarmo della seconda sezione di getto

1. Rimuovere gli ancoraggi della cassaforma.
2. Rimuovere la vite di posizionamento M30.
3. Spostare indietro l'unità cassaforma.

Installazione dell'ancoraggio

1. Mettere il dispositivo di ancoraggio ACS e il dispositivo di sospensione II ACS sull'ancoraggio di ripresa della seconda sezione di getto.

Preparazione all'installazione per Trave per pannello 1110 ACS

1. Togliere l'impalcato dalla piattaforma di servizio (livello +1) sopra ai bracci di supporto 3325 ACS-G.
2. Allentare le viti (208) dalla trave per pannello 1110 ACS (50) e far scivolare lateralmente la trave per pannello 1110 ACS (50).

→ La guida di ripresa ACS (143) trova posto tra la trave per pannello 1110 ACS (50) e i bracci di supporto 3325 ACS-G (49).

(Fig. C6.03)

Preparazione all'installazione per Trave per pannello 1110 IPB 160 ACS

1. Togliere l'impalcato dalla piattaforma di servizio (livello +1) sopra ai bracci di supporto 3325 ACS-G.
2. Togliere la vite (406a).
3. Allentare le viti (406b) e ruotare la contropiastra 100 x 100 x 15 ACS (68).
4. Girare la trave per pannello 1110 IPB 160 ACS (67) lateralmente.

→ La guida di ripresa ACS (143) trova posto tra la trave per pannello 1110 IPB 160 ACS (67) e i bracci di supporto 3325 ACS-G (49).

(Fig. C6.04)



Sostenere l'unità di cassaforma con cunei di legno. Ciò faciliterà le operazioni successive.

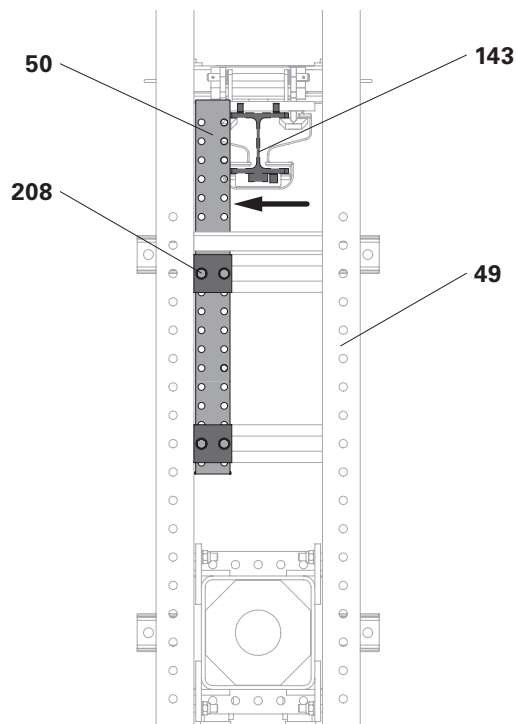

Fig. C6.03

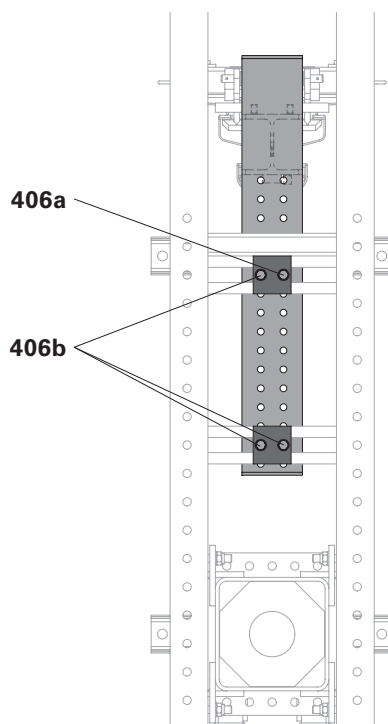

Fig. C6.04a

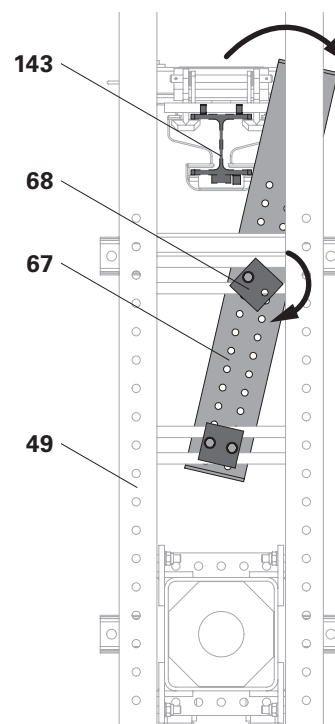

Fig. C6.04b



Pericolo

Componenti pesanti che possono cadere!
Rischio di lesioni gravi o morte a causa di caduta dalla guida di ripresa.

- ⇒ Piegare completamente il corrente oscillante (161.2).
- ⇒ Le sporgenze di supporto (143.1) della guida di ripresa ACS (143) devono poggiare completamente sul corrente oscillante (161.2).

(Fig. C6.05 + C6.05a)



Attenzione

Movimentazione di pezzi pesanti!
Durante il montaggio c'è il rischio di schiacciamento delle mani e altre parti del corpo.

- ⇒ Accompagnare la guida di ripresa ACS con una fune.
- ⇒ Non spostare la guida di ripresa ACS sulla testa di ripresa superiore o inferiore.
- ⇒ Assicurarsi che gli indumenti non rimangano impigliati negli elementi di battuta.
- ⇒ Garantire una posizione sicura e stabile.

Installazione

1. Abbassare la guida di ripresa ACS e inserirla tra la trave per pannello 1110 ACS e i bracci di supporto 3325 ACS-G.
 - ➔ Prestare attenzione alla posizione di installazione della guida di ripresa ACS.

(Fig. C6.06)



- Per ulteriori informazioni, vedere le istruzioni di montaggio del "Sistema di ripresa ACS 100 e sistema idraulico".
- Per fornire una vista d'insieme più chiara, la rappresentazione in Fig. C6.06 è semplificata.

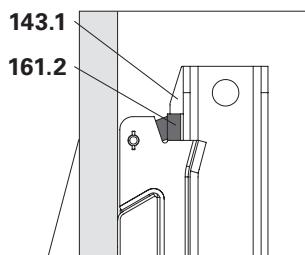

Fig. C6.05a

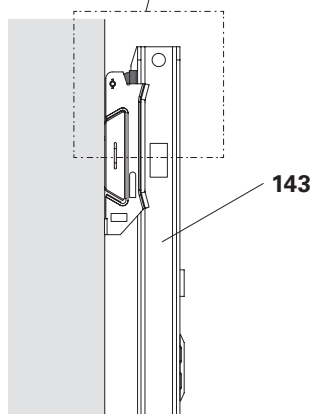

Fig. C6.05

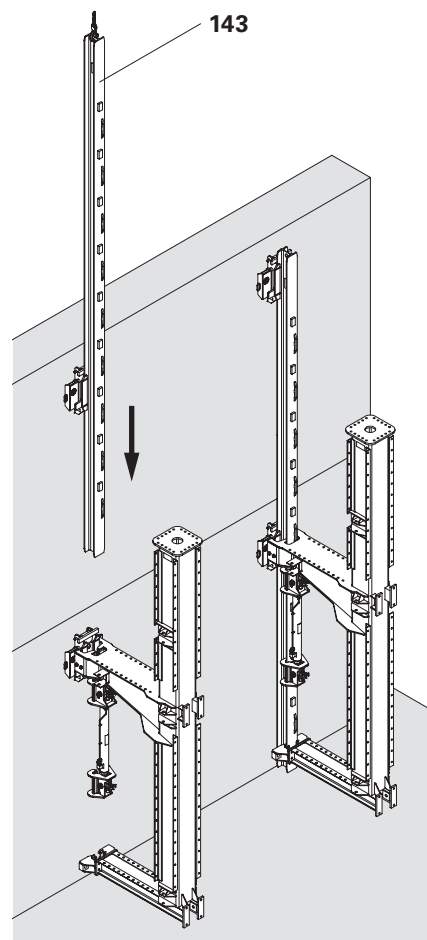

Fig. C6.06

Conclusione del lavoro su Trave per pannello 1110 ACS

1. Portare la trave per pannello 1110 ACS (**50**) in posizione di installazione e stringere le viti (**208**).
2. Completare l'impalcato della piattaforma di servizio (livello +1).

La Fig. C6.07 mostra la guida di ripresa ACS (**143**) e la trave per pannello 1110 ACS (**50**) dopo l'installazione.

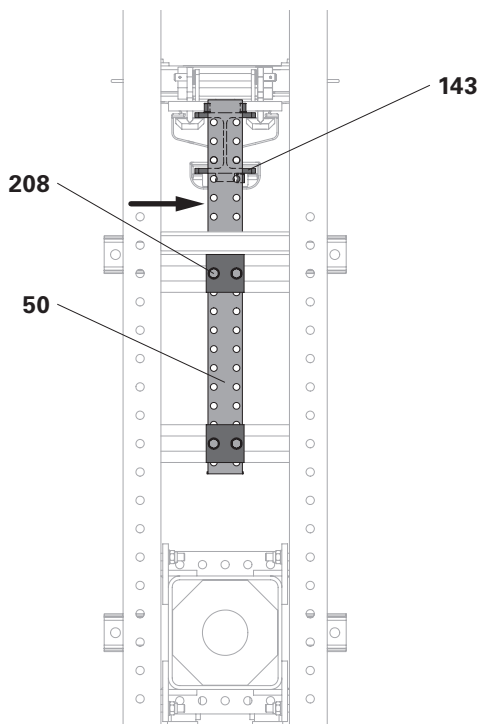

Fig. C6.07

Conclusione del lavoro su Trave per pannello 1110 IPB 160 ACS

1. Ruotare la trave per pannello 1110 IPB 160 ACS (**67**) e la contropiastra 100 x 100 x 15 ACS (**68**) nella posizione di installazione.
2. Inserire e stringere le viti (**406**).
3. Completare l'impalcato della piattaforma di servizio (livello +1).

La Fig. C6.08 mostra la guida di ripresa ACS (**143**) e la trave per pannello 1110 IPB 160 ACS (**67**) dopo l'installazione.

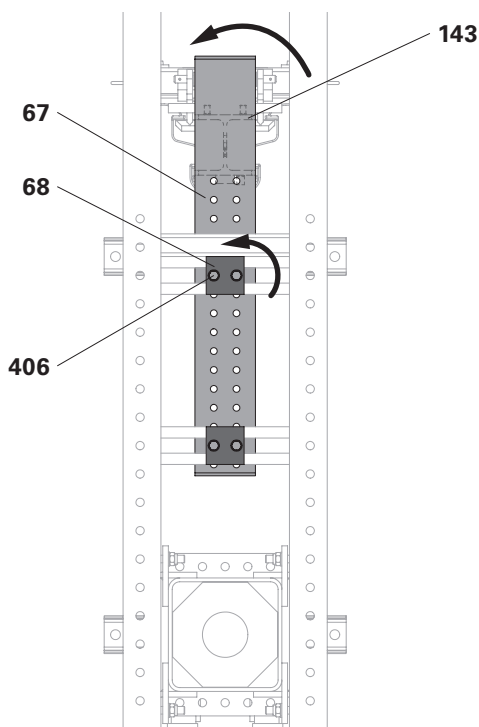

Fig. C6.08

Fissaggio della piattaforma finale

Preparazione alla procedura di movimentazione

! Nota

- Non sostare nella zona di pericolo dovuta alle parti in movimento.
- Delimitare i bordi laterali formati tra le piattaforme. Se necessario, indossare i DPI.
- Quando si aziona l'unità di ripresa, sulla piattaforma è ammesso solo il personale autorizzato per la movimentazione.
- Durante le operazioni di movimentazione non è consentito trasportare personale, materiali da costruzione o attrezzi con l'unità di ripresa.
- L'autorizzazione per la movimentazione è data dal personale operativo.

1. Sollevare il distanziatore (144) all'estremità della guida di ripresa ACS (143).
→ L'espansore ACS (149) tira il distanziatore (144) verso la guida di ripresa (143), evitando lo scivolamento in assenza di carico.

(Fig. C6.09)

2. Mettere in sicurezza le zone pericolose alle estremità delle piattaforme.

! Nota

- Rischio di collisione: gli alberi di compressione M42 ACS (146) devono essere completamente retratti quando si aziona l'unità di ripresa, in modo da passare oltre i dispositivi di sospensione senza urtarli. L'unità di ripresa poggia contro la guida di ripresa ACS durante la procedura di ripresa.
- Il distanziatore (144) deve sostenere la guida di ripresa ACS (143) quando si aziona l'unità di ripresa, altrimenti c'è il rischio di sovraccaricare la guida di ripresa ACS (143).

3. Ruotare indietro gli alberi di compressione M42 ACS (146) in senso antiorario fino all'arresto.
→ L'unità di ripresa è sostenuta esclusivamente dalla guida di ripresa ACS (143).

(Fig. C6.10)

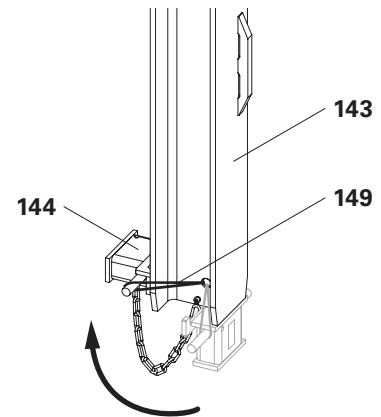

Fig. C6.09

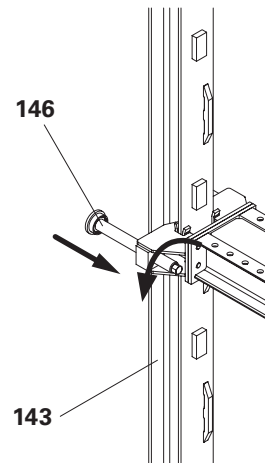

Fig. C6.10

Esecuzione della procedura di ripresa

Per fornire una spiegazione chiara della procedura di ripresa, si omette la descrizione del funzionamento del sistema idraulico e dei dispositivi di ripresa. A questo proposito vedere le istruzioni di montaggio del "Sistema di ripresa ACS 100 e sistema idraulico".

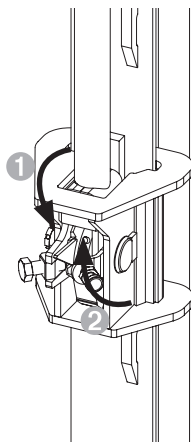

Fig. C6.11

! Nota

- Evitare di inclinare l'unità di ripresa durante l'operazione di movimentazione.
- Controllare la posizione del fermo e della camma dopo ogni corsa del cilindro.
 - L'indicatore rosso di marcatura per il fermo è rivolto verso il basso.
 - La camma è in posizione centrale.

1. Impostare le unità di commutazione in tutte le teste di ripresa su "Sollevamento della piattaforma" (Fig. C6.11)
2. Estendere il cilindro idraulico di circa 10 cm. Estrarre il corrente ACS dai dispositivi di sospensione.
3. Movimentare l'unità di ripresa fino a quando la piattaforma finale può essere portata sotto l'unità di ripresa.
4. Portare la piattaforma finale sotto l'unità di ripresa.
5. Collegare la piattaforma finale all'unità di ripresa con il materiale di fissaggio in dotazione.

(Fig. C6.12)

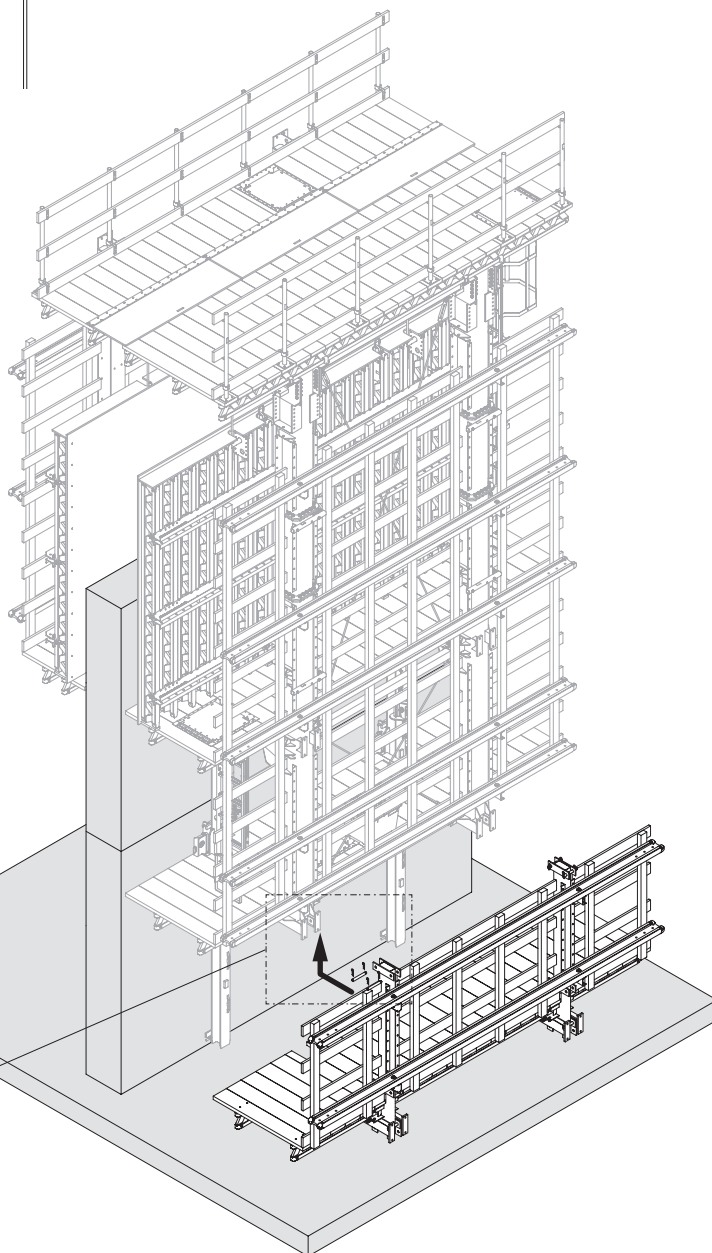

Fig. C6.12

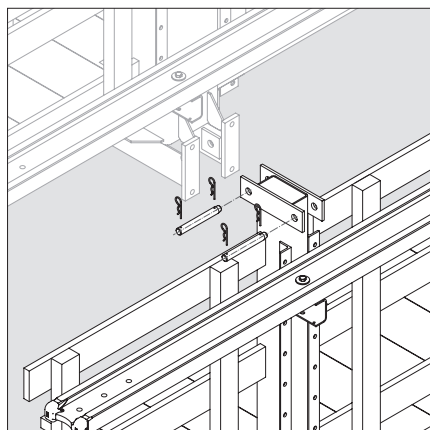

Fig. C6.12a

6. Rampare fino alla posizione finale.
7. Inserire il corrente ACS nel dispositivo di sospensione II e posizionare l'unità di ripresa sul corrente ACS.
8. Ruotare gli alberi di compressione M42 ACS (**146**) in senso orario e allineare l'unità di ripresa in verticale.
 - L'unità di ripresa è sostenuta dalla struttura.
 - La guida di ripresa ACS (**143**) oscilla liberamente e non è sottoposta ad alcun carico.

(Fig. C6.13)

Montaggio della scala

Inserire la scala tra la piattaforma di ripresa e la piattaforma finale.

Vedere "Montaggio della scala" a pagina 68.

(Fig. C6.14)

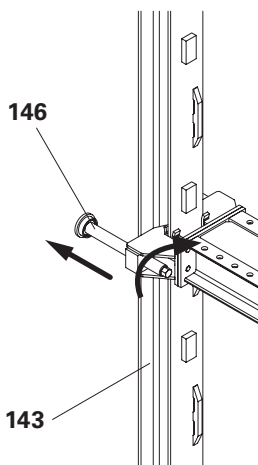

Fig. C6.13

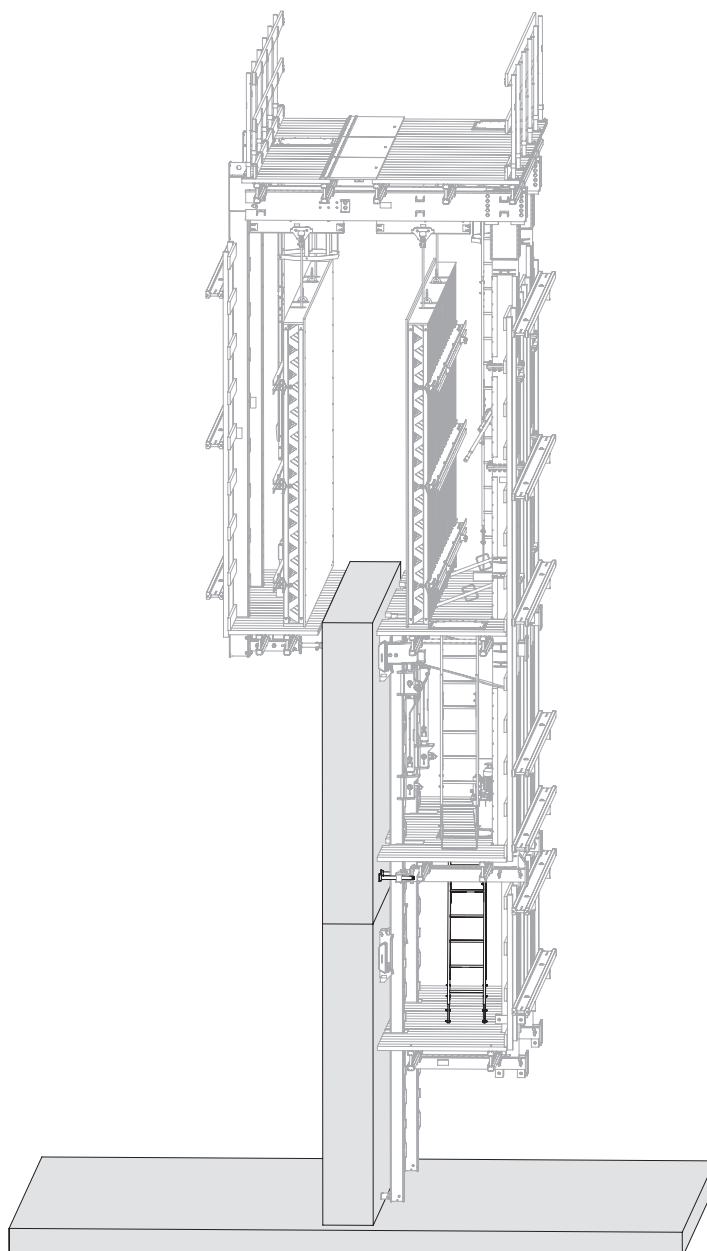

Fig. C6.14

Ciclo di getto

1. Pulire l'unità di cassaforma e spruzzare con un'agente disarmante, ad es. PERI Bio-Clean.
2. Montare l'ancoraggio di ripresa.
3. Spostare la cassaforma in avanti.
4. Inserire i ferri di armatura.



Pericolo

Rischio di schiacciamento del corpo o di parti del corpo durante la chiusura della cassaforma!

- ⇒ Non soffermarsi dietro le unità di cassaforma.
 - ⇒ Non infilare le mani tra le unità di cassaforma adiacenti.
5. Spostare la cassaforma di chiusura in avanti.
 6. Allineare, collegare e ancorare le unità di cassaforma.
 7. Gettare la sezione.
- (Fig. D1.01)

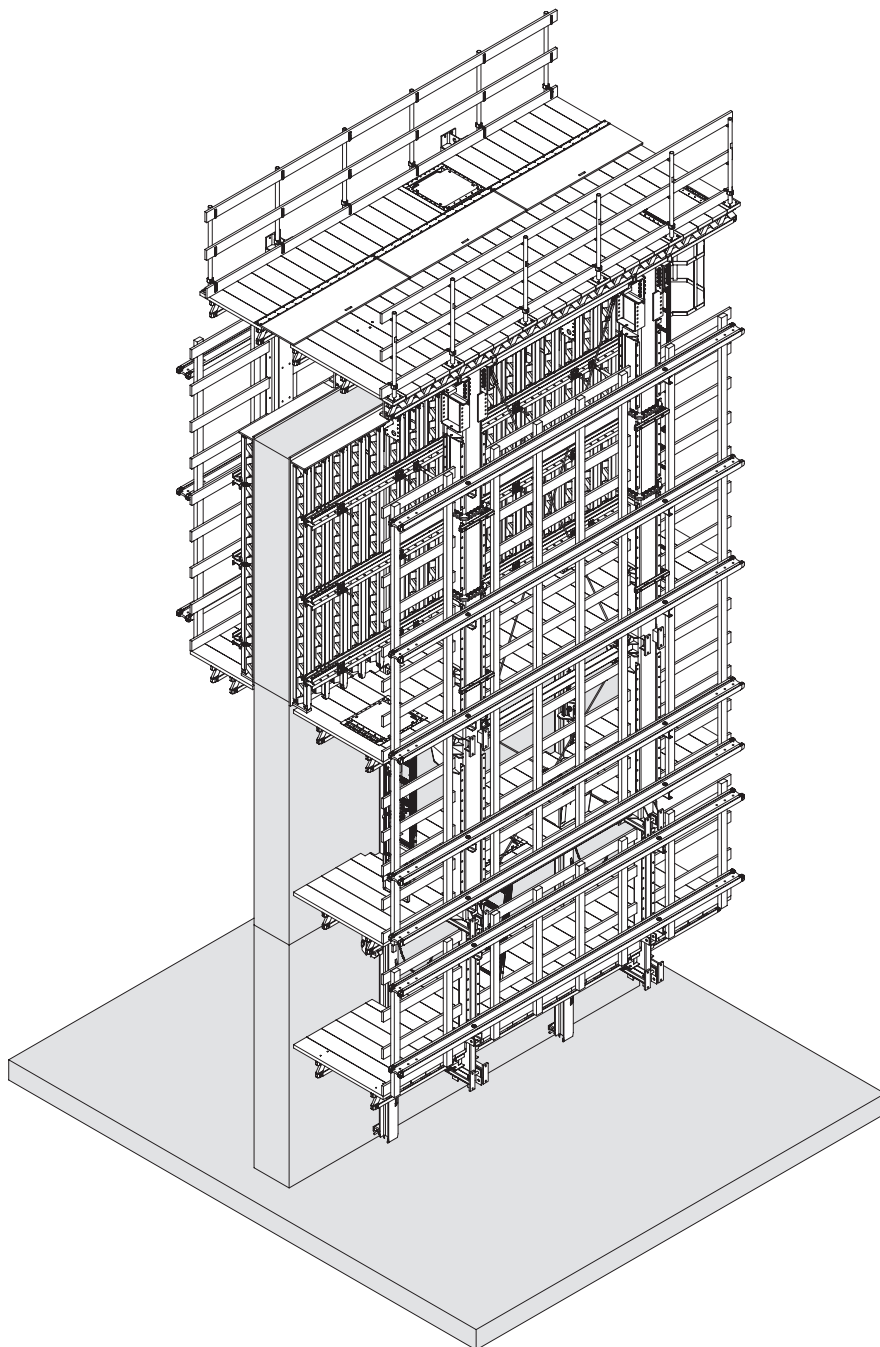

Fig. D1.01

Ciclo di ripresa

! Nota

- Movimentare la sezione di getto successiva solo quando è stata raggiunta la resistenza del calcestruzzo richiesta.
- Per movimentare la guida di ripresa e l'unità di ripresa, spostare la cassaforma nella posizione posteriore finale e fissarla alla struttura.

Preparazione alla procedura di movimentazione

1. Rimuovere gli ancoraggi della cassaforma e le parti di collegamento delle unità di cassaforma.
2. Rimuovere la vite di posizionamento M30. La piastra di predisposizione ACS 399 rimane sulla cassaforma.

Conservare le parti riutilizzabili per la successiva procedura di montaggio e riportarle in modo sicuro:

- Viti di posizionamento M30
- Ancoraggio cassaforma
- Piastra girevole con dado ad alette

3. Retrarre la cassaforma primaria e la cassaforma di chiusura.
4. Montare il dispositivo di ancoraggio ACS e il dispositivo di sospensione II ACS sull'ancoraggio di ripresa.

Movimentazione della guida di ripresa



- Un osservatore sulla piattaforma di servizio (livello +1) impartisce le istruzioni ed è responsabile di garantire che tutte le istruzioni siano attuate correttamente.
- Controllare la posizione del fermo e della camma dopo ogni corsa del cilindro.
 - L'indicatore rosso di marcatura per il fermo è rivolto verso l'alto.
 - La camma è in posizione centrale.

1. Impostare tutte le unità di commutazione nelle teste di ripresa su "Sollevamento della guida" (Fig. D2.01)

! Nota

- Posizionare i dispositivi di sospensione in modo tale che le guide di ripresa possano passare senza ostacoli.
- Dopo aver movimentato la guida di ripresa, assicurarsi che
 - il corrente sia completamente piegato in basso.
 - le sporgenze di supporto della guida di ripresa ACS poggino completamente sul corrente oscillante.

2. Rampare la guida di ripresa ACS (**143**) fino alla posizione finale.
3. Piegarlo il distanziatore (**144**) verso l'alto. (Fig. D2.02)

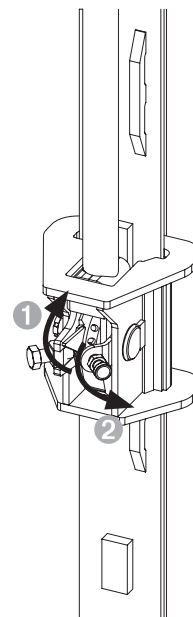

Fig. D2.01

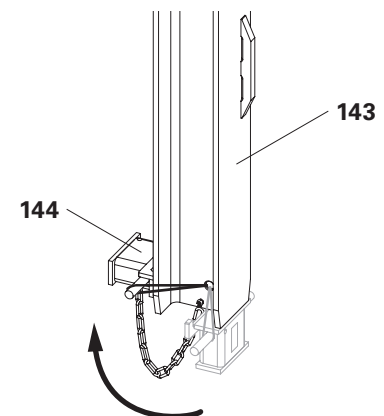

Fig. D2.02

Lavori preparatori

1. Rimuovere i dispositivi di sospensione e i dispositivi di ancoraggio che non sono più necessari.
2. Rimuovere i coni di ripresa.
3. Chiudere i fori di ancoraggio.
4. Rimuovere le coperture impalcato tra le unità di ripresa.
5. Fissare temporaneamente i bordi laterali esposti.

Movimentazione dell'unità di ripresa



Il distanziatore è ripiegato e sostiene la guida di ripresa?

1. Retrarre l'albero di compressione M42 ACS (**146**). (Fig. D2.03)
2. Impostare le unità di commutazione in tutte le teste di ripresa su "Sollevamento della piattaforma" (Fig. D2.04)



Controllare la posizione del fermo e della camma dopo ogni corsa del cilindro.

- L'indicatore rosso di marcatura per il fermo è rivolto verso il basso.
- La camma è in posizione centrale.

Prima rampata

3. Estendere il cilindro idraulico di circa 10 cm. Estrarre il corrente ACS (**145**) dai dispositivi di sospensione (**161**).
4. Rampare l'unità di ripresa fino alla posizione finale.

Rampata finale

5. Inserire il corrente ACS (**145**) nel dispositivo di sospensione II (**161**). (Fig. D2.05)
6. Posare l'unità di ripresa sul corrente ACS (**145**).
7. Estendere l'albero di compressione M42 ACS (**146**) fino a quando la guida di ripresa ACS (**143**) oscilla liberamente; scaricare la pressione sulla guida di ripresa ACS (**143**). (Fig. D2.06)

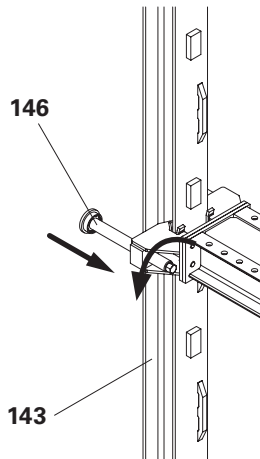

Fig. D2.03

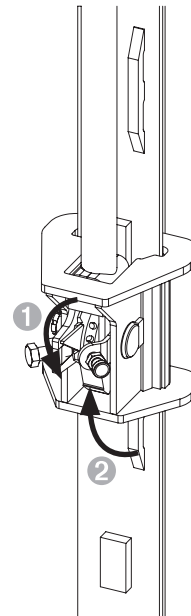

Fig. D2.04

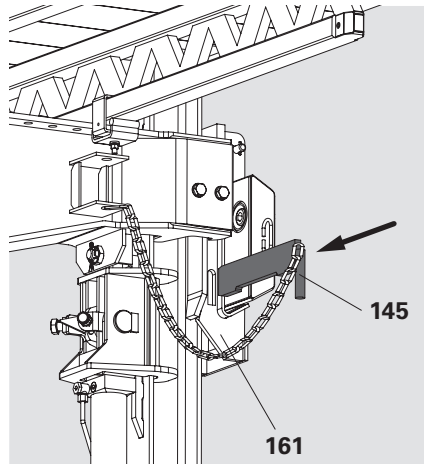

Fig. D2.05

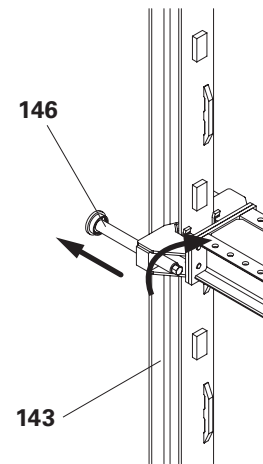

Fig. D2.06

L'unità di ripresa ha rampato una sezione di getto ed è quindi possibile eseguire il lavoro successivo.

(Fig. D2.07)

Opere finali

1. Rimuovere il parapetto temporaneo all'estremità delle piattaforme.
2. Montare le coperture impalcato tra le unità di ripresa.

Per ogni sezione di getto successiva, si ripetono tutte le fasi del **ciclo di getto** e del **ciclo di ripresa**.

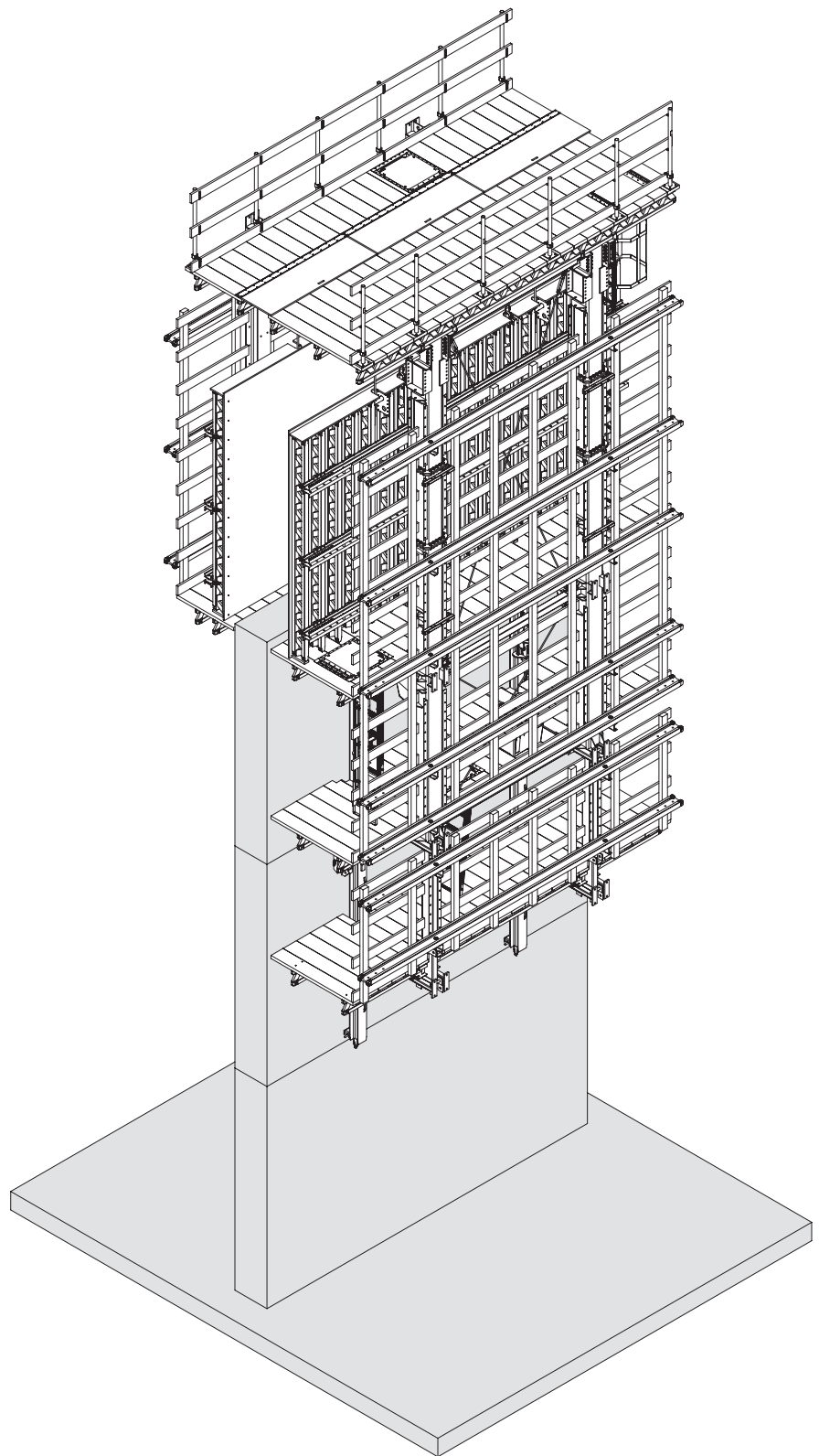

Fig. D2.07

Rimozione dei coni di ripresa

Componenti

168 Cono a vite M30/DW 26

170 Cono di ripresa-2 M30/DW 20

199 Cono calcestruzzo KK M30-80/52

Smontaggio

1. Allentare il cono con la chiave ad anello AF 46 e svtarlo completamente. (Fig. D2.08)

Chiusura dei fori di ancoraggio

Se necessario, sigillare a tenuta d'acqua il foro di ancoraggio con il cono calcestruzzo KK M30-80/52 (**199**) e il sigillante PERI. Vedere le istruzioni per il montaggio e l'uso per coni in calcestruzzo e adesivi per calcestruzzo. (Fig. D2.09)

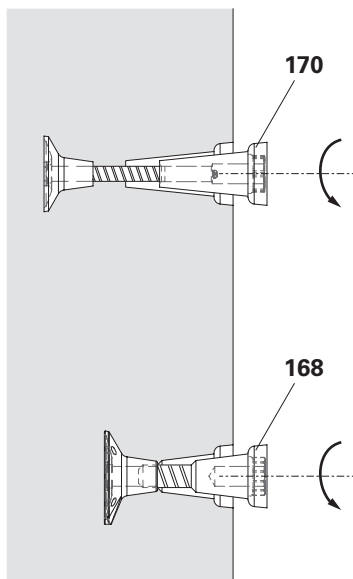

Fig. D2.08

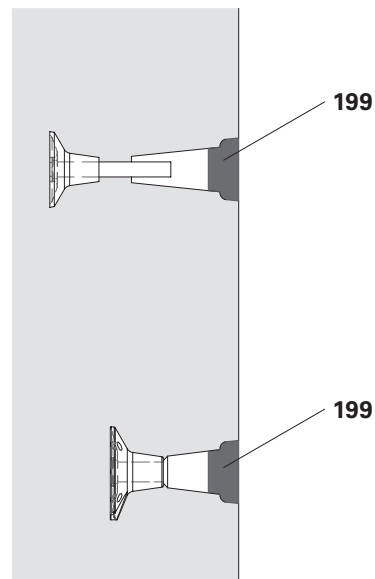

Fig. D2.09

Pareti disallineate

Quando si esegue il getto di pareti disallineate, la cassaforma viene spostata più avanti, creando uno sfalsamento nella nuova sezione di getto. (Fig. D3.01 + D3.01a)

I seguenti parametri influenzano la procedura di ripresa in caso di pareti disallineate:

- Altezza di getto
- Parete disallineata
- Lunghezza guida di ripresa
- Distanza dal bordo superiore dell'ancoraggio di ripresa.

Sono quindi possibili, o necessarie, altre combinazioni di dispositivi di sospensione e ulteriori misure per la movimentazione in caso di pareti disallineate.

Gettata della sezione prima della parete disallineata



Prima della gettata dell'ultima sezione, inserire un pezzo di travetto squadrato nella cassaforma prima della parete disallineata.

Il bordo risultante costituisce l'arresto per la cassaforma nella sezione di getto successiva.

(Fig. D3.02 + Tab. D3.01)



Sormonto OL	min. 5 cm
Altezza bordo A_{min}	OL + 1 cm
Parete disallineata B	max. 20 cm

Tabella D3.01

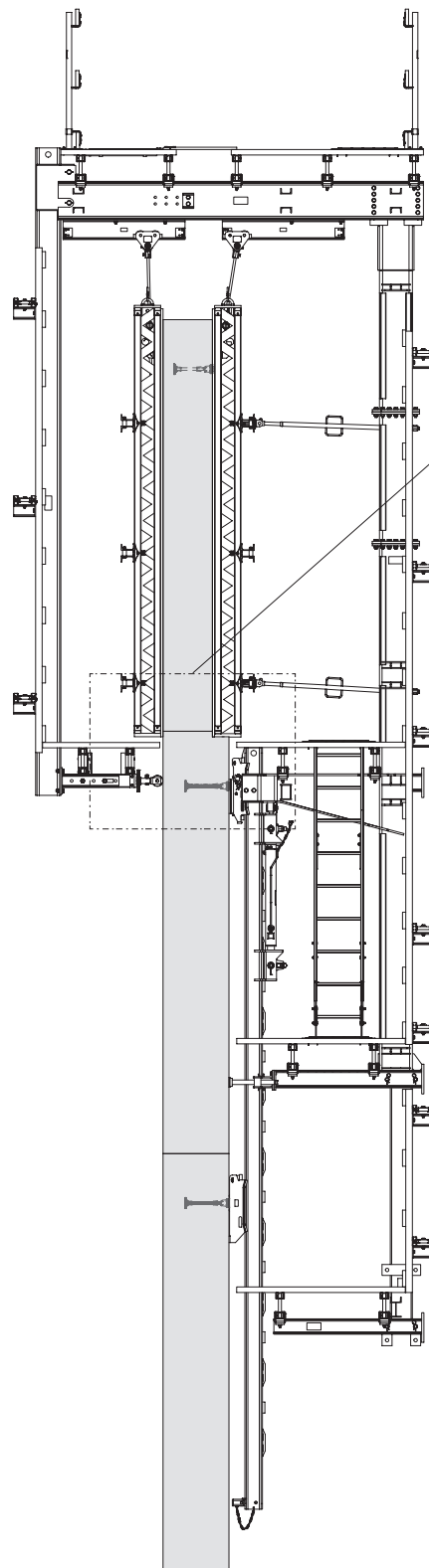

Fig. D3.01

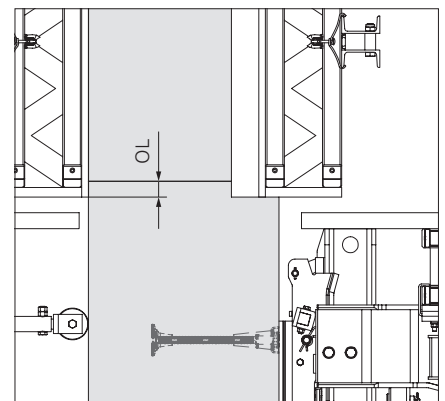

Fig. D3.01a

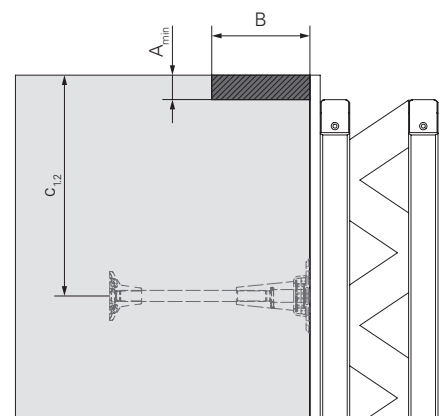

Fig. D3.02

Gettata della sezione dopo la parete disallineata

Condizione preliminare

- L'unità di ripresa e la guida di ripresa sono appese all'ultimo dispositivo di sospensione prima della parete disallineata.
- Gli ancoraggi laterali sono installati.

Riconfigurazione della cassaforma

1. Portare l'unità di cassaforma (**273**) ancora in avanti, intorno al tratto disallineato.
2. Posizionare l'unità di cassaforma (**273**) e sostenerla con braccio stabilizzatore AV (**61**).
4. Gettare la sezione.
(Fig. D3.03)

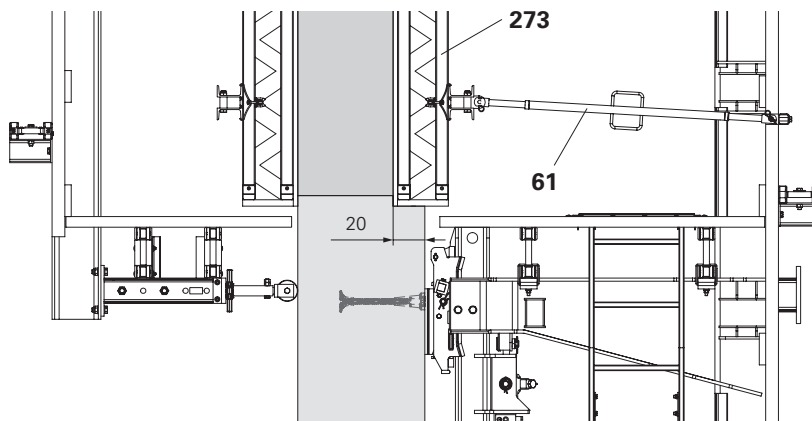

Fig. D3.03

Movimentazione con pareti disallineate

Per la movimentazione vengono utilizzati due diversi dispositivi di sospensione nel caso di pareti disallineate:

- Dispositivo di sospensione-2 I ACS
- Dispositivo di sospensione IV ACS in combinazione con il dispositivo di ancoraggio H ACS

La Fig. D3.04 mostra come vengono utilizzati i diversi dispositivi di sospensione e la posizione della guida di ripresa nelle singole sezioni di ripresa.



È anche possibile rampare le pareti disallineate con dispositivo di sospensione II ACS.

Condizione preliminare

- L'unità di ripresa e la guida di ripresa sono appese all'ultimo dispositivo di sospensione prima della parete disallineata.
- La prima sezione di getto dopo la parete disallineata è stata gettata, indurita e abilitata alla movimentazione.

Componenti

-
- 143** Guida di ripresa ACS
 - 160** Dispositivo di sospensione-2 I ACS
 - 162** Dispositivo di sospensione IV ACS
 - 166** Dispositivo di ancoraggio-H ACS
 - 167** Ancoraggio di ripresa
-

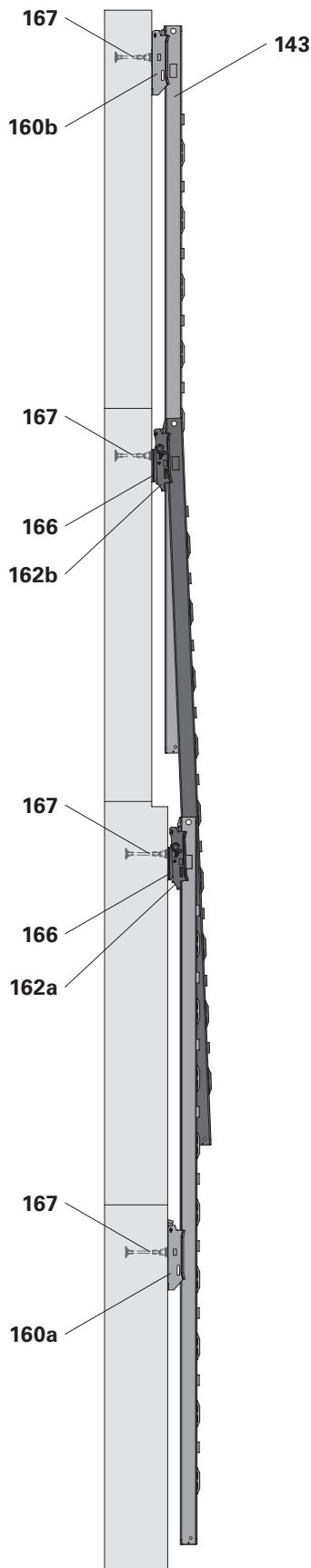

Fig. D3.04

Movimentazione della guida di ripresa

Per fornire una spiegazione chiara della procedura di ripresa, si omette la descrizione del funzionamento del sistema idraulico e dei dispositivi di ripresa. A questo proposito vedere le istruzioni di montaggio del "Sistema di ripresa ACS 100 e sistema idraulico".



Avvertenza

- Movimentazione di pezzi pesanti!
Parti del corpo possono rimanere intrappolate, causando lesioni.
→ Non toccare i punti di presa quando si ruota la guida di ripresa.
→ Assicurarsi che gli indumenti non rimangano impigliati negli elementi di battuta.
- Pericolo di lesioni a causa di movimentazione imprevista della guida di ripresa!
→ Allontanarsi dal campo di rotazione davanti e dietro la guida di ripresa.

Movimentazione/ripresa

1. Montare il dispositivo di ancoraggio-H ACS (166) e il dispositivo di sospensione IV ACS (162b).
2. Movimentare la guida di ripresa ACS (143) fino a quando si sia liberata dal dispositivo di sospensione-2 I ACS (160a).
→ La guida di ripresa ACS è trattenuta e guidata solo nel dispositivo di sospensione IV ACS (162a), nelle guide nelle travi a sbalzo e nelle teste di ripresa dell'unità di ripresa ACS 100 (140).
3. Con gli alberi di compressione M42 ACS (146) girare l'unità di ripresa all'indietro e continuare a rampare la guida di ripresa (143) fino al dispositivo di sospensione IV ACS (162b).

(Fig. D3.05)

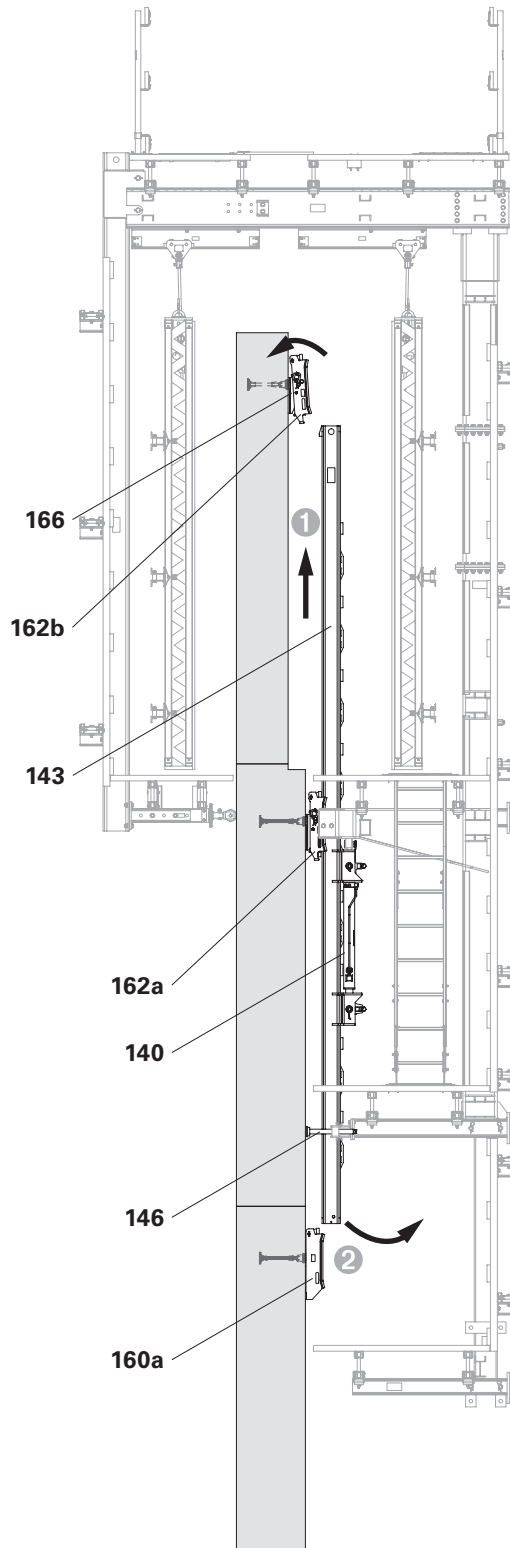

Fig. D3.05



Pericolo

Pericolo di caduta per componenti o personale!

Oltrepassando la parete disallineata si aumenta la distanza tra l'impalcato della piattaforma e la struttura.

⇒ Chiudere gli spazi tra l'impalcato della piattaforma e la struttura.

PERI raccomanda il montaggio di una copertura incernierata per questo scopo.

(Fig. D3.06a)



- Assicurarsi che il corrente oscillante del dispositivo di sospensione IV ACS (**162a**) sia piegato verso l'alto.
- Regolare nuovamente l'albero di sostegno ACS (**59**).
- Regolare nuovamente gli alberi di compressione M42 ACS (**146**) e posizionare l'unità di ripresa ad angolo.
- Se necessario, puntellare gli alberi di compressione M42 ACS (**146**) con un travetto squadrato (**271**).

4. Inserire la guida di ripresa ACS (**143**) nel dispositivo di sospensione IV ACS (**162b**) e fissarla.

(Fig. D3.06)



- Il corrente oscillante del dispositivo di sospensione (**162b**) è completamente ripiegato?
- Le sporgenze di supporto della guida di ripresa ACS sono completamente appoggiate sul corrente oscillante?

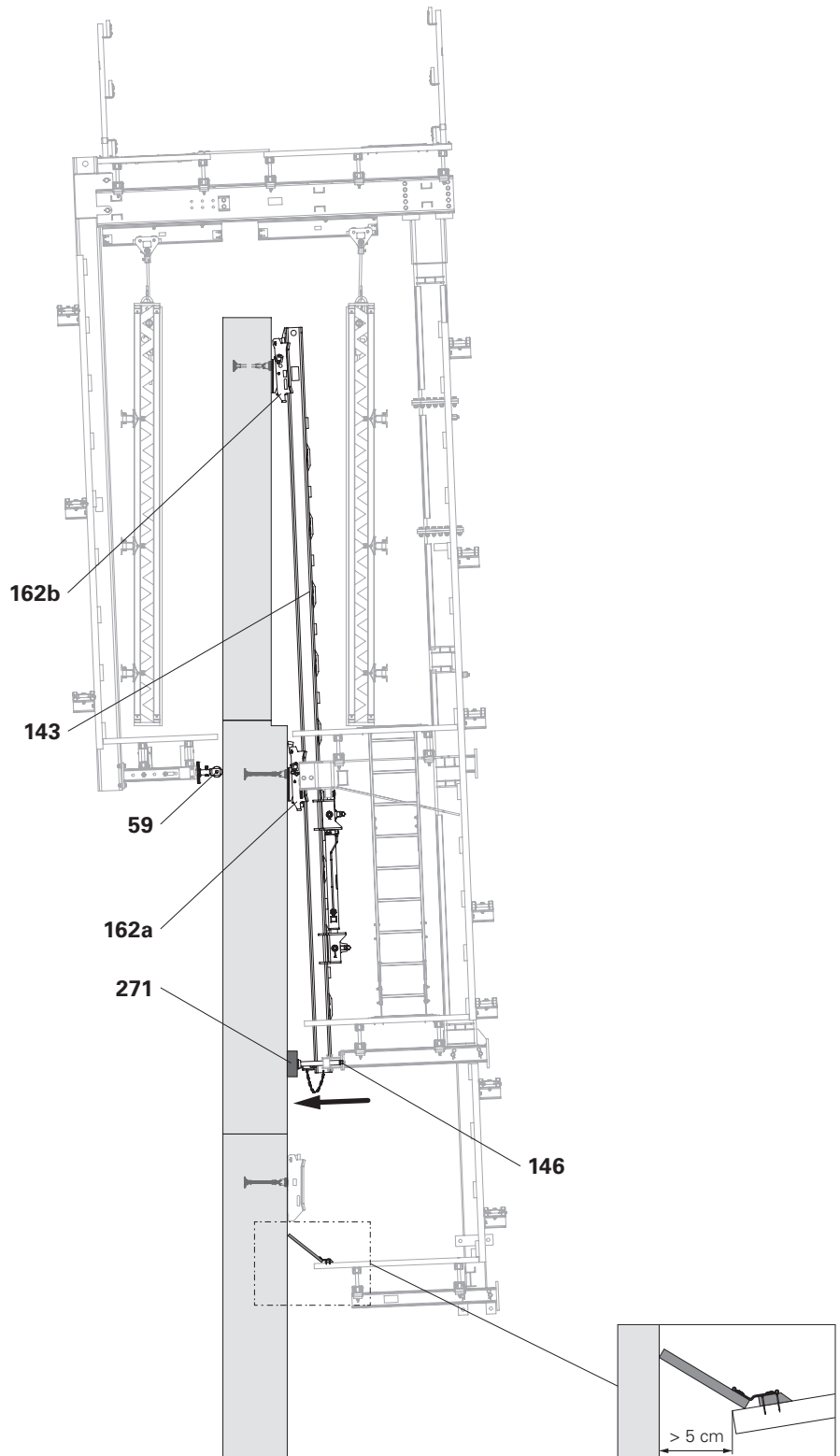

Fig. D3.06

Fig. D3.06a

Movimentazione dell'unità di ripresa



Avvertenza

Pericolo di lesioni a causa di movimenti imprevisti dell'unità di cassaforma!

⇒ Retrarre la cassaforma e fissarla al montante verticale intermedio o al montante della piattaforma sul lato opposto.



Nota

- Per evitare che la guida di ripresa (143) si pieghi durante la movimentazione dell'unità di ripresa, prima di iniziare la procedura di ripresa posizionare sotto l'estremità inferiore della guida di ripresa un travetto squadrato (271a).
- Fissare il travetto squadrato (271a) alla guida di ripresa (143) con una catena.

Implementazione

1. Retrarre gli alberi di compressione M42 ACS (146).
2. Rampare l'unità nella sezione successiva e fissarla al dispositivo di sospensione IV ACS (162b).
3. Estendere gli alberi di compressione M42 ACS (146) e sostenere l'unità di ripresa. Se necessario, puntellarla con travetto squadrato (271b).

(Fig. D3.07)



Il corrente ACS si è innestato completamente nel dispositivo di sospensione?

Posizionamento dell'unità cassaforma

Poiché l'unità di ripresa è inclinata sopra la parete disallineata, allineare la cassaforma verticalmente.

1. Inserire l'ancoraggio laterale.
2. Spostare in avanti l'unità di cassaforma e allinearla in verticale con il braccio stabilizzatore AV.
3. Collegare e ancorare le unità di cassaforma.
4. Eseguire il getto della seconda sezione dopo la parete disallineata.

(Fig. D3.07)

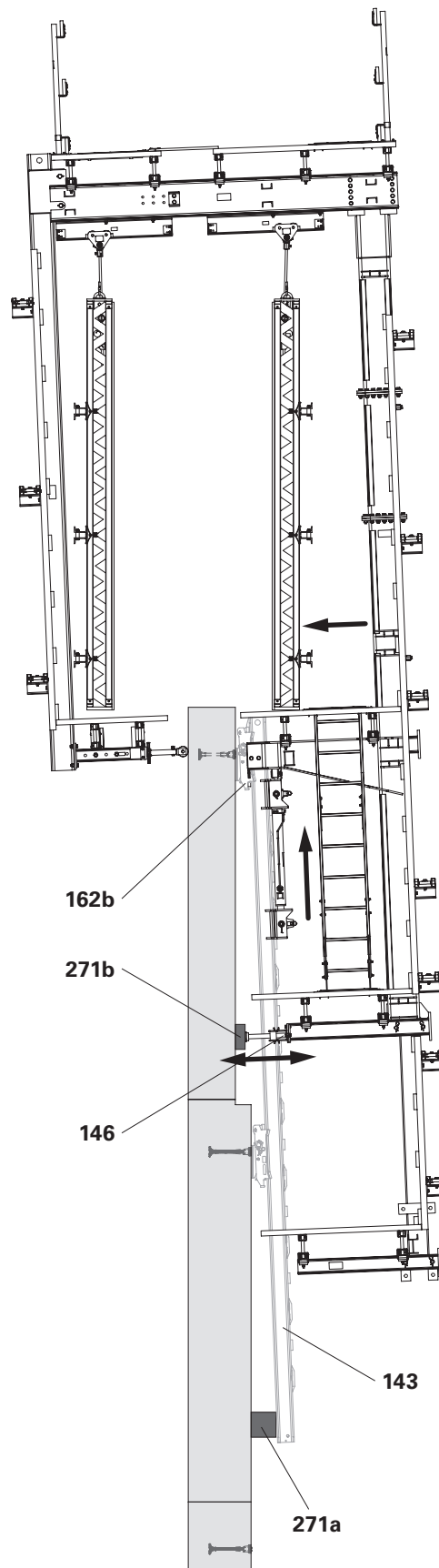

Fig. D3.07

Movimentazione della guida di ripresa

1. Montare il dispositivo di sospensione-2 I ACS (**160b**).
 2. Rampare la guida di ripresa ACS (**143**).
 3. Non appena la guida di ripresa ACS (**143**) ha superato la parete disallineata, ruotare la guida di ripresa ACS (**143**) e l'unità di ripresa.
 4. Continuare a rampare con la guida di ripresa ACS (**143**) e fissarla al dispositivo di sospensione-2 I ACS (**160b**).
Se necessario, regolare nuovamente gli alberi di compressione M42 ACS (**146**) in modo tale che la guida di ripresa (**143**) possa spostarsi nel dispositivo di sospensione-2 I ACS (**160b**).
- (Fig. D3.08)



- Il corrente oscillante del dispositivo di sospensione (**160b**) è completamente ripiegato?
- Le sporgenze di supporto della guida di ripresa ACS sono completamente appoggiate sul corrente oscillante?



Nota

Dopo aver oltrepassato la parete disallineata, chiudere lo spazio vuoto nell'impalcato della contro-piattaforma secondo le specifiche del progetto.
(Fig. D3.08a)

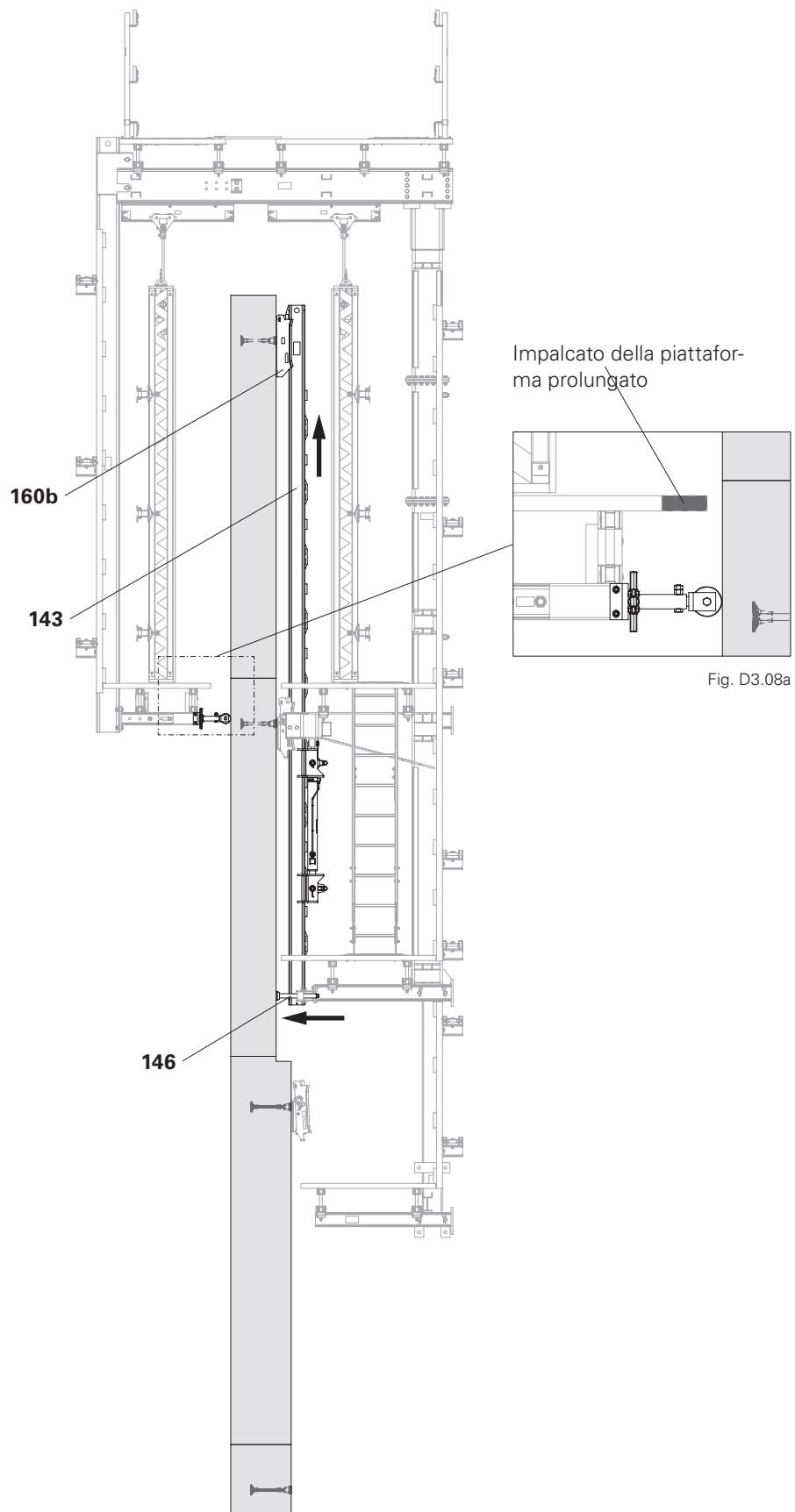

Fig. D3.08

Movimentazione dell'unità di ripresa

1. Retrarre gli alberi di compressione M42 ACS (**146**).
 2. Rampare l'unità di ripresa nella sezione successiva e fissarla al dispositivo di sospensione-2 I ACS (**160b**).
 3. Estendere gli alberi di compressione M42 ACS (**146**) e sostenere l'unità di ripresa.
- (Fig. D3.09)



Il corrente ACS si è innestato completamente nel dispositivo di sospensione?

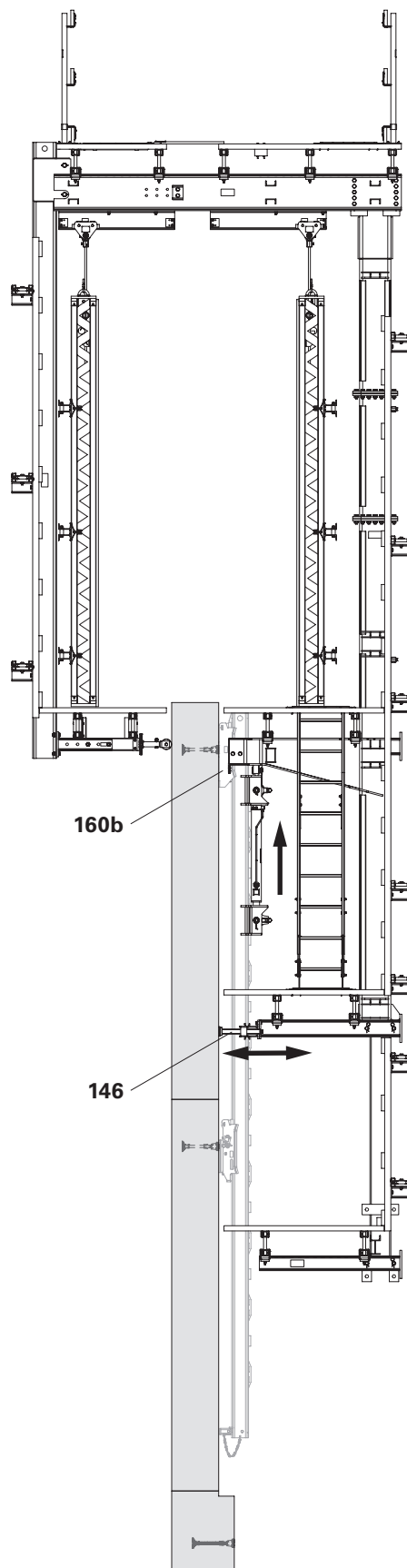

Fig. D3.09

Posizionamento dell'unità cassaforma

1. Inserire l'ancoraggio laterale.
2. Spostare in avanti l'unità di cassaforma e allinearla in verticale con il braccio stabilizzatore AV (61).
3. Collegare e ancorare le unità di cassaforma.
4. Gettare la sezione.
(Fig. D3.10)

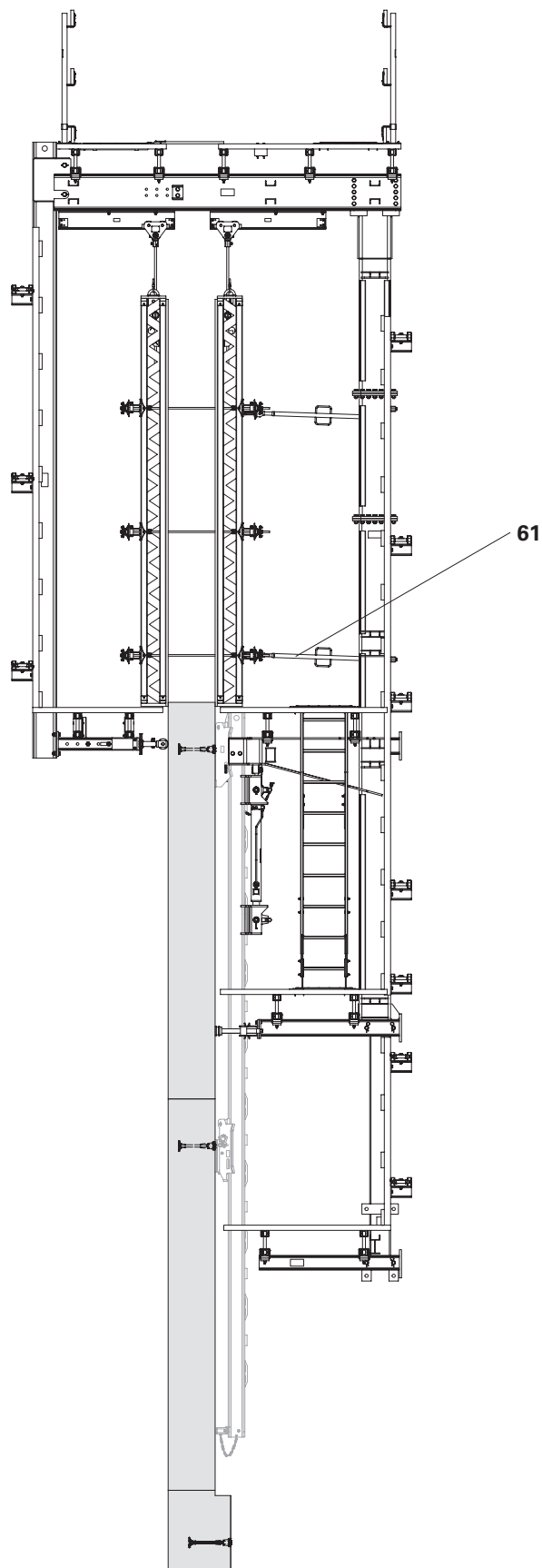

Fig. D3.10

Struttura rotonda della costruzione

- Sistemare le mensole ACS-G in modo che siano parallele tra loro e le unità di cassaforma possano essere spostate avanti e indietro.
- Il dispositivo di sospensione IV ACS, in combinazione con dispositivo di ancoraggio-V ACS, compensa angoli di $\pm 15^\circ$.
- Il raggio R della struttura influenza in modo significativo la distanza massima possibile tra le mensole c.

La Figura D3.11 mostra la struttura della piattaforma di servizio vista dall'alto.

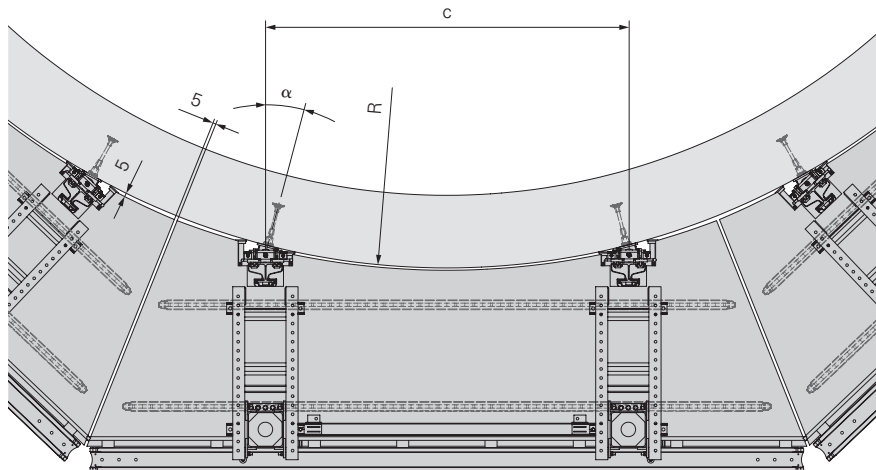

Fig. D3.11



- L'impalcato della piattaforma corre parallelo al contorno dell'edificio a una distanza di 5 cm.
- La distanza massima tra gli impalcati delle piattaforme adiacenti è di 5 cm.

Informazioni generali



Pericolo

- Pericolo di caduta dai bordi dell'edificio non protetti!
Una caduta può provocare gravi lesioni o morte.
⇒ Installare parapetti temporanei.
⇒ Usare i dispositivi di protezione individuale per evitare le cadute dall'alto (DPI).
- Durante il processo di smontaggio, i componenti potrebbero cadere a terra e colpire le persone sottostanti!
Ciò può causare gravi lesioni o perfino la morte.
⇒ Rimuovere o fissare le parti allentate.
⇒ Delimitare le zone di pericolo.



Nota

Le seguenti operazioni sono applicabili solo in combinazione con le istruzioni di montaggio per "Sistema di ripresa ACS 100 e sistema idraulico".



- Lo smontaggio è eseguito singolarmente per ogni unità di ripresa.
- Posizionare l'unità di ripresa e i gruppi smontati su travetti squadri.
- Predisporre un'area di smontaggio sufficientemente ampia.

Smontaggio del sistema idraulico

Smontaggio

1. Rimuovere le tubazioni idrauliche e sigillare tutti i punti di collegamento con tappi.
2. Fissare la centralina idraulica all'impalcato della piattaforma.
3. Per lo smontaggio e la rimozione del sistema idraulico, vedere le istruzioni di montaggio del "Sistema di ripresa ACS 100 e sistema idraulico".

Smontaggio della cassaforma

Smontaggio

1. Togliere l'impalcato della cassaforma di servizio (livello +1) nella zona vicino ai bracci di supporto.
2. Togliere la scala dalla contro-piattaforma.
3. Portare indietro la cassaforma, depositarla a terra e fissarla al montante verticale intermedio o al montante della piattaforma.
4. Sganciare la cassaforma dal carrello.
5. Spostare lateralmente la trave per pannello sul lato mensola.

(Fig. E1.01)

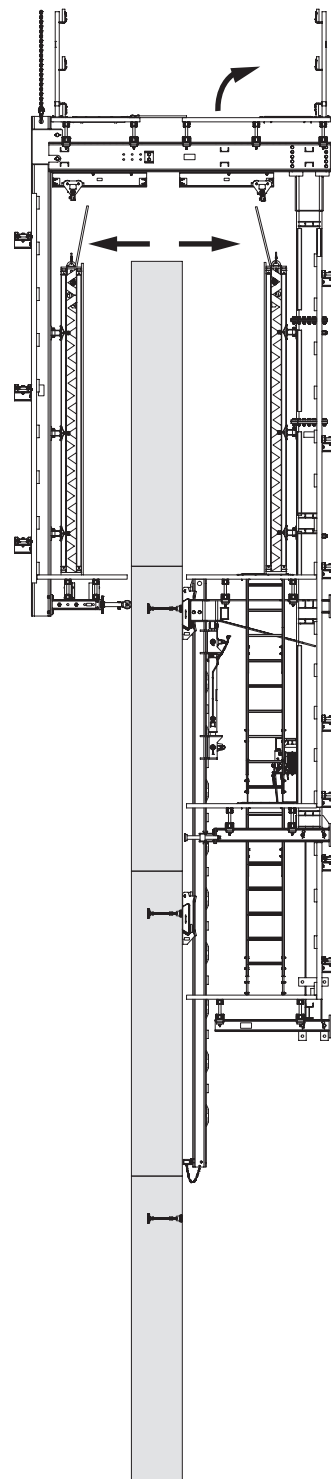

Fig. E1.01

Estrazione della contro-piattaforma

Estrazione

1. Agganciare la contro-piattaforma alla gru.
 2. Staccare la contro-piattaforma dai bracci di supporto, sollevarla e allontanarla.
 3. Depositare la contro-piattaforma e smontarla.
- (Fig. E2.01)

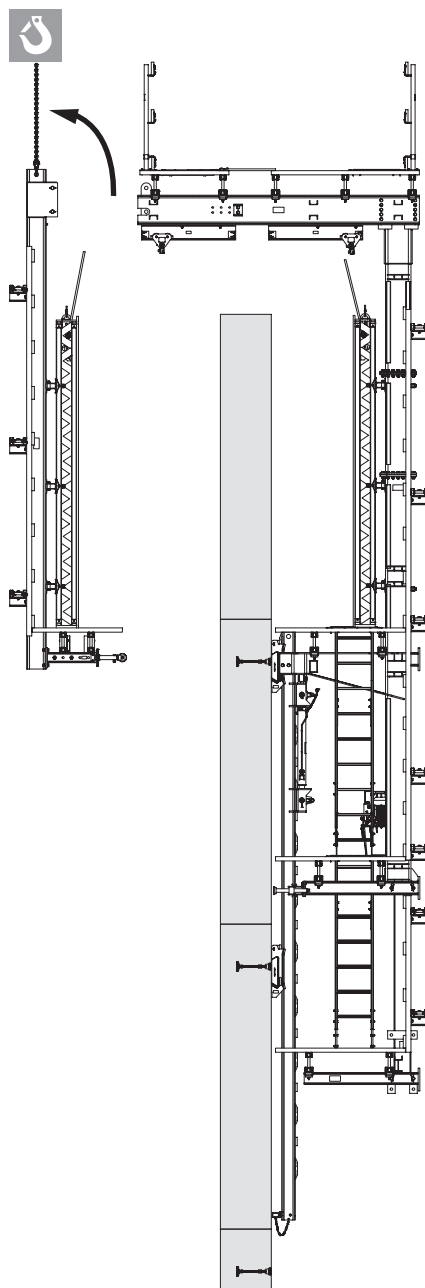

Fig. E2.01

Estrazione dell'unità di ripresa

Estrazione

1. Portare tutti i dispositivi di ripresa (**140**) in posizione "Neutra".
2. Rimuovere il distanziatore (**144**).
3. Fissare la guida di ripresa (**143**) alla gru e tirarla verso l'alto e verso l'esterno.

(Fig. E2.02)

4. Svitare i dispositivi di sospensione finali e i tubi di ancoraggio. Rimuovere gli ancoraggi di ripresa e sigillare i punti di ancoraggio con conetti in calcestruzzo.
5. Staccare la catena del corrente dalla trave per piattaforme GT 24.
6. Passare un'imbracatura ad anello intorno ai bracci di supporto dietro al montante verticale superiore, quindi agganciare alla gru.
7. Sganciare l'unità di ripresa, posarla a terra e lasciarla appesa alla gru.

(Fig. E2.03)

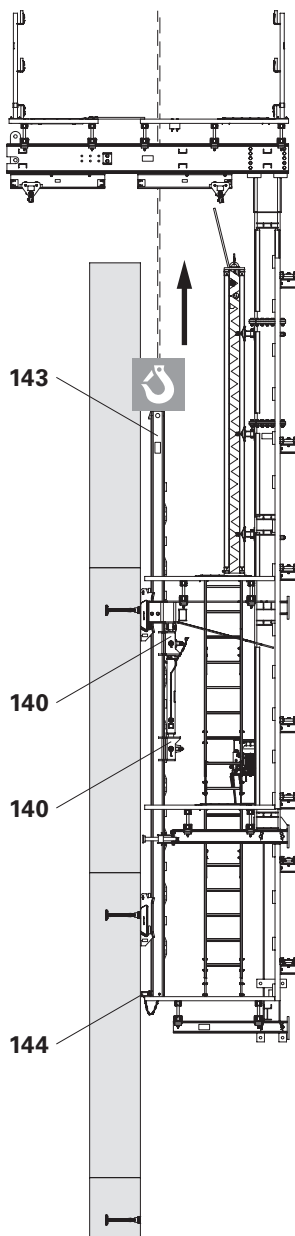

Fig. E2.02

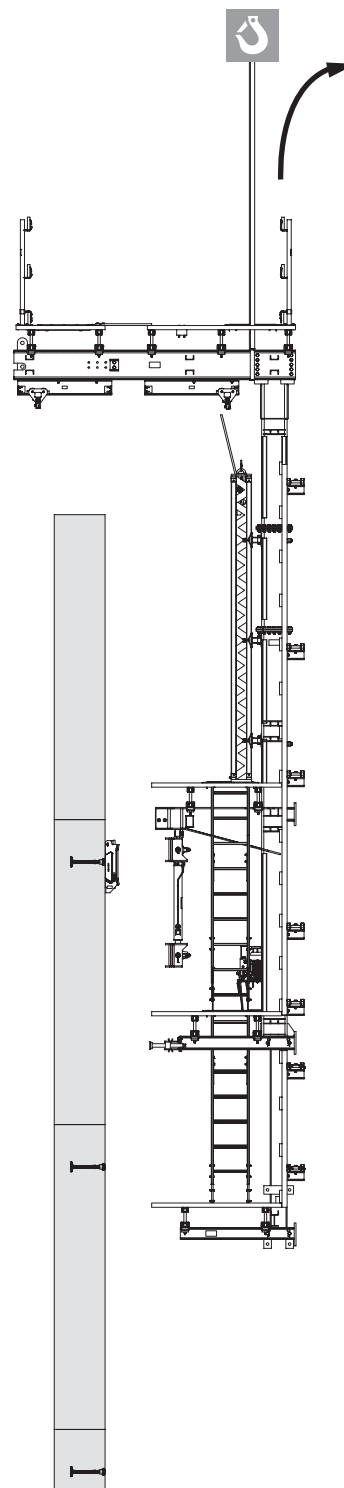

Fig. E2.03

Smontaggio dei gruppi



Avvertenza

Rischio di rovesciamento di componenti pesanti!

Parti del corpo possono rimanere intrappolate, causando lesioni.

- ⇒ Non soffermarsi nella zona di pericolo.
- ⇒ Non toccare i punti di presa.
- ⇒ Per la rimozione, agganciare i componenti alla gru; l'attrezzatura di sollevamento della gru deve essere ben tesa.
- ⇒ Fissare i componenti per evitare che cadano.

Smontaggio

1. Scollegare dall'unità di ripresa la piattaforma finale e rimuoverla. (Fig. B3.01)
2. Abbassare l'unità di ripresa a terra e lasciarla appesa alla gru.
3. Estrarre la centralina idraulica. (Fig. E3.02)
4. Posare l'unità di ripresa sul lato posteriore.
5. Rimuovere i dispositivi di ripresa **(140)**.
6. Togliere la scala dalla piattaforma di ripresa.
7. Sollevare, allontanare e smontare l'unità di cassaforma.
8. Scollegare e smontare i due gruppi assemblati della piattaforma di servizio (livello +1).
9. Agganciare i bracci di supporto alla gru, svitare le connessioni alla mensola e smontare.
10. Agganciare la piattaforma di ripresa (livello -1) alla gru, svitare le connessioni alla mensola e smontare.
11. Agganciare la piattaforma di servizio (livello 0) alla gru, svitare le connessioni alla mensola e smontare. (Fig. E3.03)

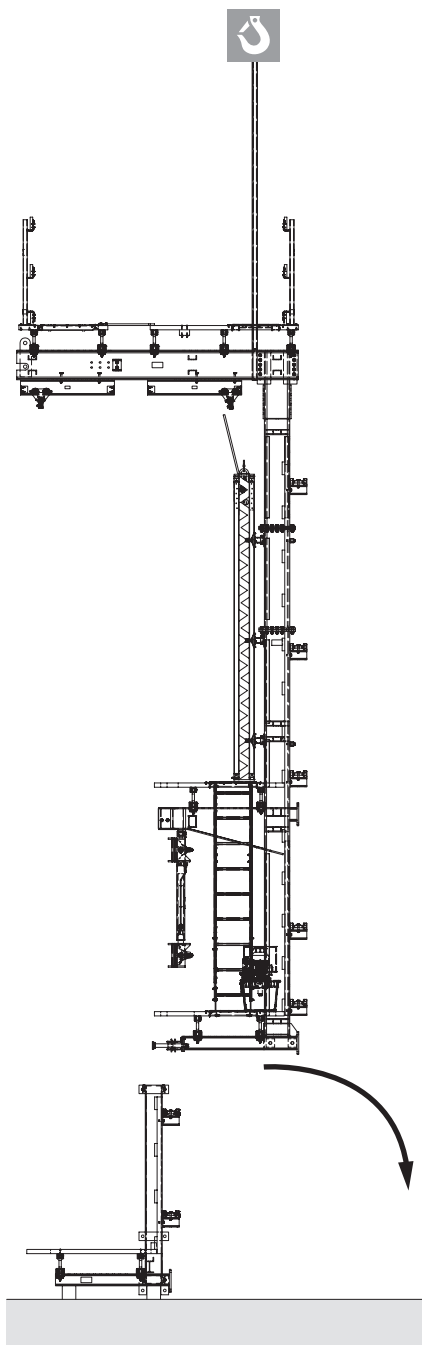

Fig. E3.01

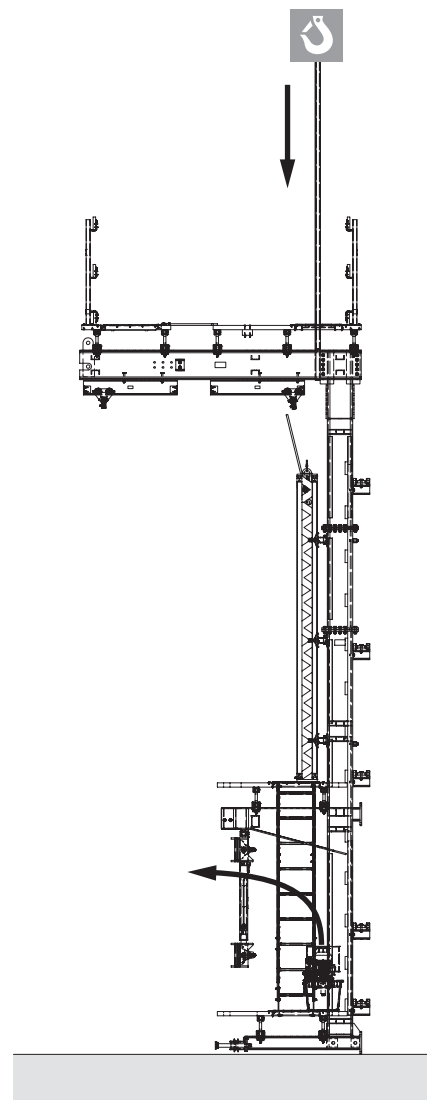

Fig. E3.02

E3 Rimozione dell'unità di ripresa

12. Fissare temporaneamente il pannello 1 della mensola per impedire che si rovesci.
13. Agganciare il pannello 2 della mensola alla trave a sbalzo (livello 0) e il montante verticale superiore alla gru, quindi svitare l'attacco gabbie per scala VT 20.
14. Posare sul fianco il pannello 2 della mensola e procedere allo smontaggio.
15. Agganciare il pannello 1 della mensola alla trave a sbalzo (livello 0) e il montante verticale superiore alla gru, quindi svitare l'attacco gabbie per scala VT 20.
16. Posare sul fianco il pannello 1 della mensola e procedere allo smontaggio.
17. Rimuovere la gabbia per scala.

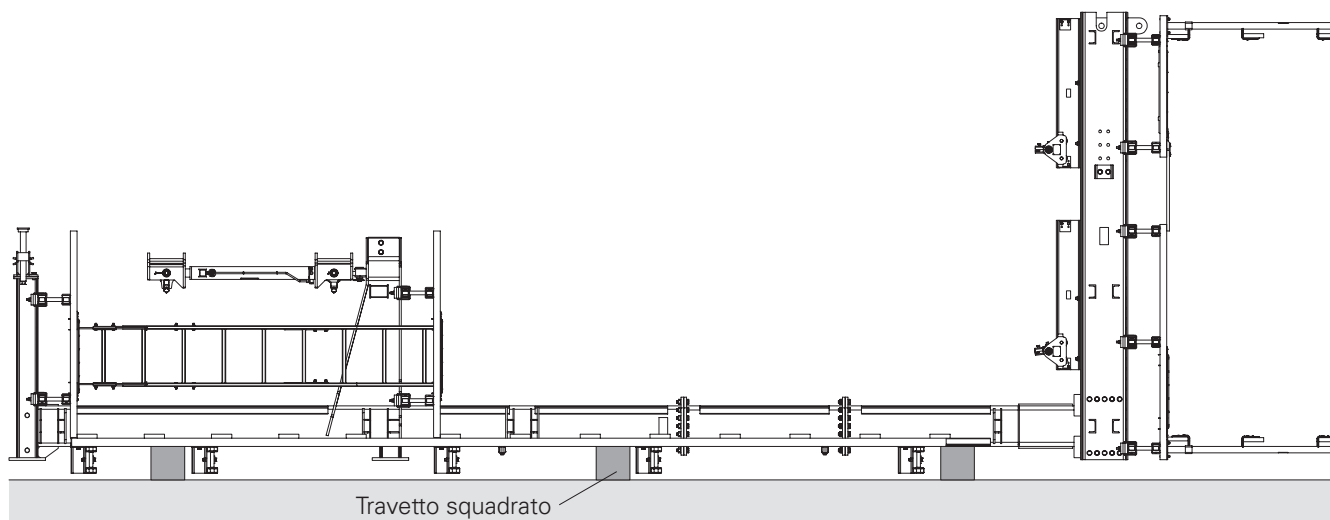

Fig. E3.03

Opere finali

La seguente operazione viene eseguita utilizzando una gabbia per gru.

Rimozione del punto di ancoraggio più in alto

1. Svitare i dispositivi di sospensione e i tubi di ancoraggio.
2. Rimuovere gli ancoraggi di ripresa.
3. Sigillare i punti di ancoraggio con coni in calcestruzzo.

Smaltimento

Lo smaltimento dei componenti e dei materiali deve essere organizzato da una persona autorizzata a questo compito.



- Separare i materiali correttamente e secondo il tipo.
- Smaltire i materiali secondo le norme e le linee guida locali.
- Smaltire l'olio idraulico in conformità alla norme ambientali vigenti. Per lo smaltimento dell'olio idraulico, fare riferimento alla relativa scheda di sicurezza.

Centralina idraulica	
Per un elenco più dettagliato, vedere le istruzioni di montaggio del "Sistema di ripresa ACS 100 e sistema idraulico"	
Intervallo	Controllare ed eliminare i difetti
Prima di iniziare il lavoro	<ul style="list-style-type: none"> ■ Livello olio idraulico ■ Temperatura olio idraulico ■ Perdite esterne ■ Pressione operativa e di controllo ■ Rumori e vibrazioni
Settimanalmente	<ul style="list-style-type: none"> ■ Fissaggi attrezzature ■ Tubi (sfregamenti, piegature)
Mensilmente	Condizioni esterne del sistema idraulico (sporcizia, danni)
Ogni tre mesi	<ul style="list-style-type: none"> ■ Stato dell'olio idraulico ■ Elemento filtrante
Annualmente	Verificare la presenza di incrostazioni e ruggine, rimediare se necessario.

Dispositivo di ripresa	
Per un elenco più dettagliato, vedere le istruzioni di montaggio del "Sistema di ripresa ACS 100 e sistema idraulico"	
Intervallo	Controllare ed eliminare i difetti
Prima di iniziare il lavoro	Verificare la facilità di movimento e di funzionamento: <ul style="list-style-type: none"> ■ Fermi ■ Camme
	Verificare la presenza di danni, deformazioni e crepe: <ul style="list-style-type: none"> ■ Teste di ripresa ■ Cilindro idraulico
	Spruzzare con olio penetrante e verificare la facilità di movimento: <ul style="list-style-type: none"> ■ Perni di bloccaggio ■ Elementi di pressione a molla

Tabella F1.01

Tubo di ancoraggio Dispositivo di sospensione Guida del sistema di ripresa	
Intervallo	Controllare ed eliminare i difetti
Prima di ogni operazione di ripresa	Distanziatore: espansore e catena
Mensilmente	Pulire e ingrassare: <ul style="list-style-type: none"> ■ Superfici di scorrimento delle guide di ripresa ■ Superfici di scorrimento dei dispositivi di sospensione
	Pulire, ingrassare e verificare la facilità di movimento: <ul style="list-style-type: none"> ■ Piastra girevole a gravità dei dispositivi di sospensione
	Verificare la presenza di danni, deformazioni e crepe: <ul style="list-style-type: none"> ■ Maglie di collegamento e fermi sulle guide di ripresa ■ Dispositivi di sospensione e tubi di ancoraggio
Unità di ripresa	
Intervallo	Controllare ed eliminare i difetti
Prima di ogni operazione di ripresa	<ul style="list-style-type: none"> ■ Serrare i collegamenti a vite sui giunti. ■ Controllare tutti gli altri bulloni ISO di connessione.
Mensilmente	Pulire e ingrassare: <ul style="list-style-type: none"> ■ Superfici di scorrimento ■ Alberi regolabili
	Controllare eventuali segni di danni su tutti i componenti di legno e sostituire se necessario.
	Controllare che la struttura in acciaio non presenti deformazioni e danni e, se necessario, farla sostituire.
Ogni 6 mesi	Riparare o rinnovare la prevenzione della corrosione sulle parti in acciaio.

Tabella F1.02

Sistema autorampante ACS-R

Art. n.	Peso [kg]	
051701	271,000	Trave di orditura piattaforma con carr./az.mecc.

Per il fissaggio dei supporti dell'impalcato GT 24 o trave IPE e profilo angolare L200x100 (speciale).

Note

Utilizzata per collegare la trave di rinforzo 255 o 365 tramite l'adattatore per trave di rinforzo 50 o 200.

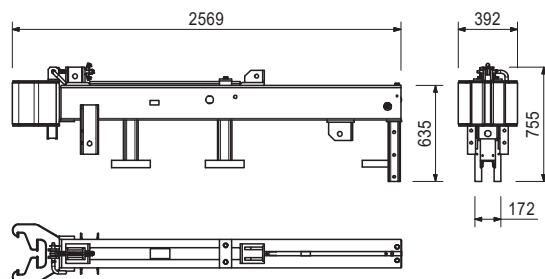
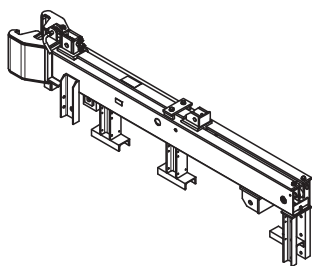

Comprende

- 1 pz. 51704 Carrello ACS cpl
- 1 pz. 51705 Azionam. meccanico ACS/A-M

Art. n.	Peso [kg]	
051702	293,000	Trave di orditura piattaforma con carr./az.idraul.

Per il fissaggio dei supporti dell'impalcato GT 24 o trave IPE e profilo angolare L200x100 (speciale).

Note

Utilizzata per collegare la trave di rinforzo 255 o 365 tramite l'adattatore per trave di rinforzo 50 o 200.

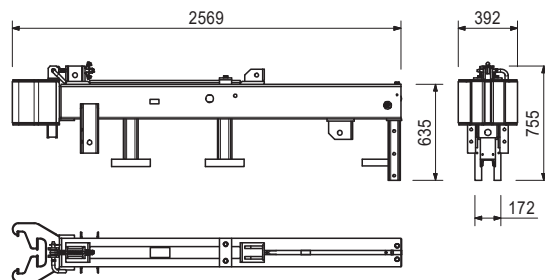
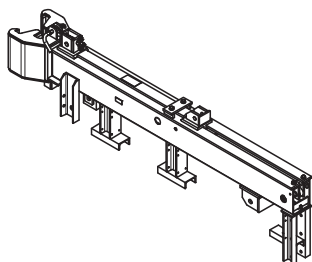

Comprende

- 1 pz. 051704 Carrello ACS cpl
- 1 pz. 051706 Azionam. idraulico ACS/A-H

Art. n.	Peso [kg]	
051700	259,000	Trave di orditura piattaforma ACS w. Car.

Per il fissaggio dei supporti dell'impalcato GT 24 o trave IPE e profilo angolare L200x100 (speciale).

Note

Utilizzata per collegare la trave di rinforzo 255 o 365 tramite l'adattatore per trave di rinforzo 50 o 200.

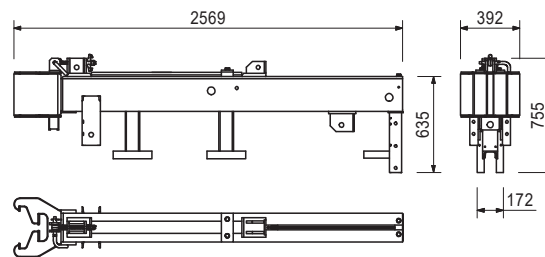
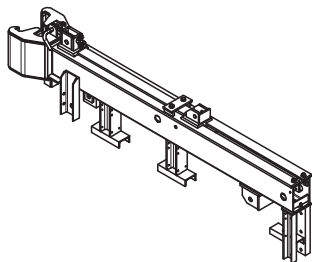

Comprende

- 1 pz. 051704 Carrello ACS cpl

Sistema autorampante ACS-R

Art. n.	Peso [kg]	
051703	204,000	Trave di orditura piattaforma ACS

Per il fissaggio dei supporti dell'impalcato GT 24 o trave IPE e profilo angolare L200x100 (speciale).

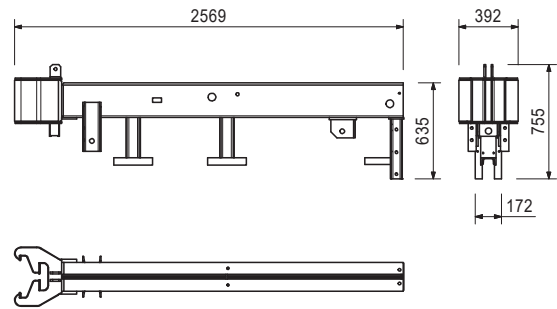
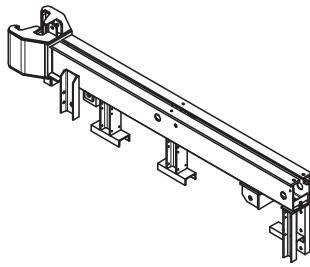

Art. n.	Peso [kg]	
051704	51,900	Carrello ACS cpl

Indicato per ritrarre la cassaforma.

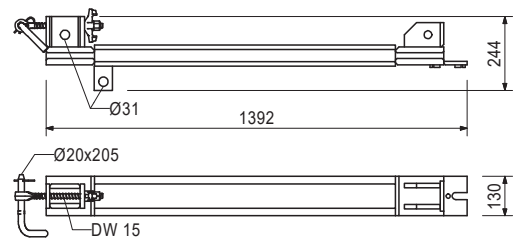
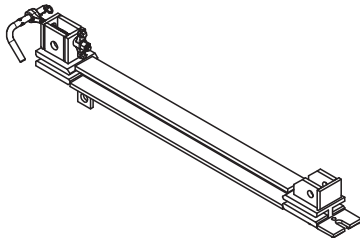

Comprende

- 1 pz. 037160 Perno Ø 20x205 mm galv
- 1 pz. 037150 Cilindro tirante DW15
- 1 pz. 030100 Dado ad alette DW15 galv
- 1 pz. 018060 Inserto a molla 4/1 galv

Art. n.	Peso [kg]	
051705	13,100	Azionamento meccanico ACS/A-M

Funge da azionamento meccanico per carrello ACS.

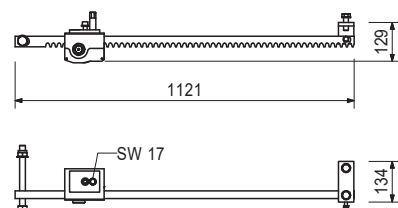
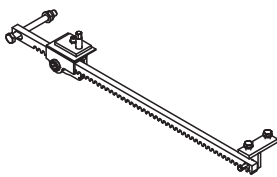

Comprende

- 2 pz. 710225 Vite ISO 4017-M16x045-8.8-galv
- 2 pz. 711074 Rondella ISO 7089-16-200HV-galv
- 1 pz. 706462 Vite ISO 4014-M20x200-8.8-galv
- 1 pz. 781053 Dado esag. ISO 7040-M20-8-galv
- 1 pz. 706454 Rondella ISO 7089-20-200HV-galv
- 1 pz. 710593 Vite ISO 4014-M10x080-8.8-galv
- 1 pz. 780356 Dado esag. ISO 7040-M10-8-galv
- 1 pz. 706461 Vite ISO 4762-M12x035-8.8-galv
- 1 pz. 780702 Rondella ISO 7089-12-200HV-galv

Sistema autorampante ACS-R

Art. n.	Peso [kg]	
051706	34,700	Azionamento idraulico ACS/A-H

Funghi da azionamento meccanico per il carrello.

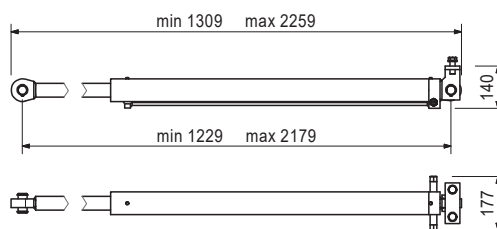
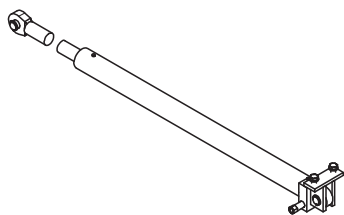

Comprende

- 2 pz. 710225 Vite ISO 4017-M16x045-8.8-galv
- 2 pz. 711074 Rondella ISO 7089-16-200HV-galv
- 2 pz. 706466 Perno Ø 30x64 mm ACS
- 4 pz. 706465 Rondella a molla DIN 471-30x1.5
- 2 pz. 706464 Connettore di azionam. ACS

Art. n.	Peso [kg]	
051708	24,600	Profilo distanziatore ACS 2-Br. per m

Al momento dell'ordine, specificare la lunghezza totale A, il braccio a sbalzo B e la distanza tra le mensole C, nonché specificare le dimensioni di controllo D.

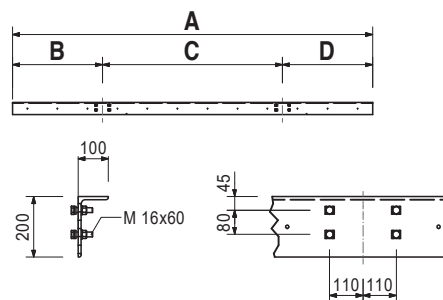
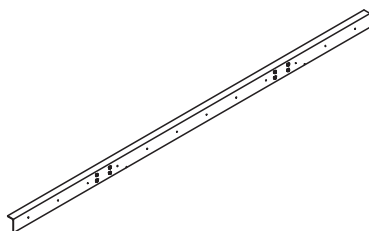

Comprende

- 8 pz. 710299 Vite ISO 4014-M16x060-8.8-galv
- 8 pz. 710229 Dado esag. ISO 4032-M16-8-galv
- 8 pz. 711074 Rondella ISO 7089-16-200HV-galv
- 8 pz. 710880 Rondella DIN 434-18-galv

Sistema autorampante ACS-R

Art. n.	Peso [kg]	
051709	25,400	Profilo distanziatore ACS 3-Br. per m

Al momento dell'ordine, specificare la lunghezza totale A, il braccio a sbalzo B e la distanza tra le mensole C e D, nonché specificare le dimensioni di controllo E.

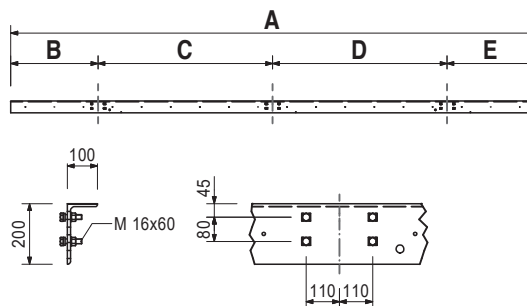
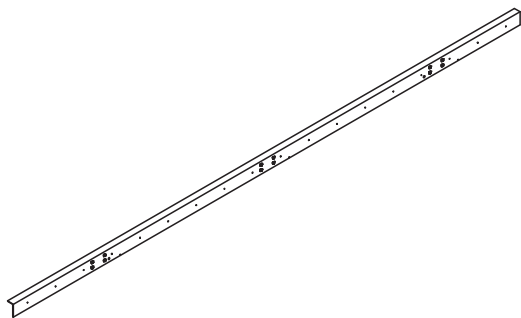

Comprende

- 12 pz. 710299 Vite ISO 4014-M16x060-8.8-galv
- 12 pz. 710229 Dado esag. ISO 4032-M16-8-galv
- 12 pz. 711074 Rondella ISO 7089-16-200HV-galv
- 12 pz. 710880 Rondella DIN 434-18-galv

Art. n.	Peso [kg]	
051710	83,500	Puntone verticale ACS

Per il fissaggio della trave di orditura piattaforma ACS.

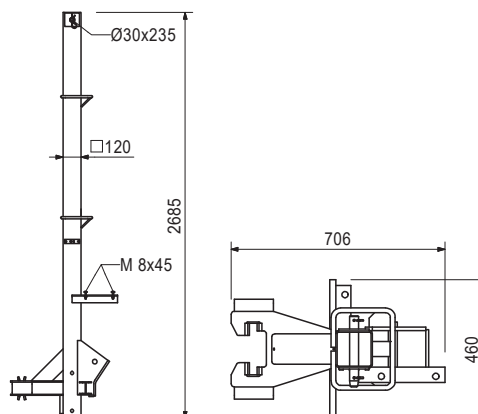
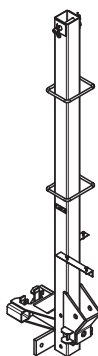

Accessori (non compresi)

051711	20,800	Unità di scorrimento ACS
051712	4,540	Albero di compressione ACS cpl
051713	2,360	Pannello multistrato piattaforma ACS-R

Comprende

- 1 pz. 706372 Perno ACS Ø 30x235 mm rivest
- 2 pz. 022230 Inserto a molla 5/1 galv
- 3 pz. 710295 Vite DIN 603-M0 8x045-4.8-galv-con dado

Sistema autorampante ACS-R

Art. n.	Peso [kg]	
051711	20,800	Unità di scorrimento ACS

Per il montaggio nel puntone verticale ACS. Punto di compressione regolabile.

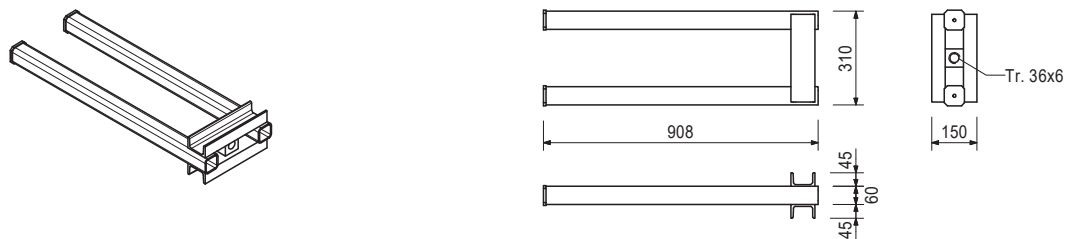

Art. n.	Peso [kg]	
051712	4,540	Albero di compressione ACS cpl

Per la regolazione dell'elemento scorrevole ACS, larghezza tra i piani Misura chiave SW24.



Art. n.	Peso [kg]	
051713	2,360	Pannello multistrato piattaforma ACS-R

Pannello multistrato incollato. Per il montaggio su montanti verticali.



Accessori (non compresi)

710295	0,028	Vite DIN 603-M08x045-4.8-galv con dado
--------	-------	---

Art. n.	Peso [kg]	
051714	38,800	Puntone di compressione ACS

Per il rinforzo di unità di scorrimento ACS.

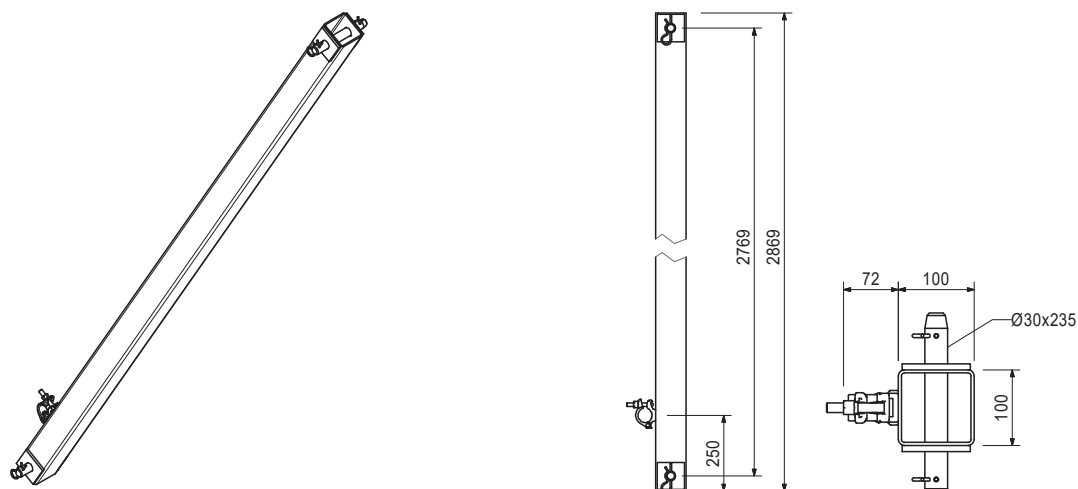

Comprende

- 2 pz. 706372 Perno ACS Ø 30x235 mm rivest
- 4 pz. 022230 Inserto a molla 5/1 galv

Art. n.	Peso [kg]	
051707	26,300	Montante parapetto piattaforma principale ACS

Per il fissaggio della trave di orditura piattaforma ACS.

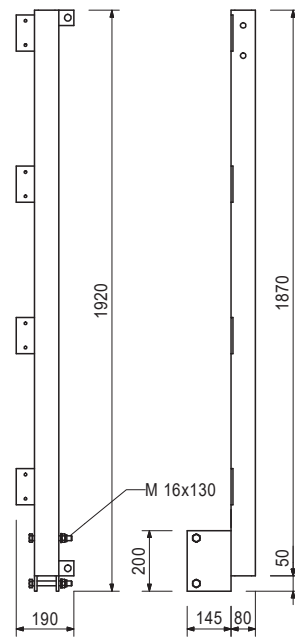
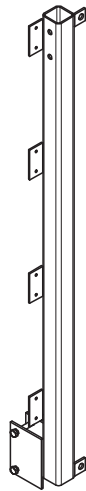

Accessori (non compresi)

113762	0,884	Piastra di attacco parapetto ACS/SCS
--------	-------	---

Comprende

- 2 pz. 710232 Vite ISO 4014-M16x130-8.8-galv
- 2 pz. 070890 Dado esag. ISO 7040-M16-8-galv
- 2 pz. 711074 Rondella ISO 7089-16-200HV-galv

Art. n.	Peso [kg]	
---------	-----------	--

051716	23,100	Trave di orditura a sbalzo ACS
--------	--------	---------------------------------------

Per il fissaggio al puntone verticale ACS. Per il fissaggio di supporti impalcato GT 24 e travi IPE.

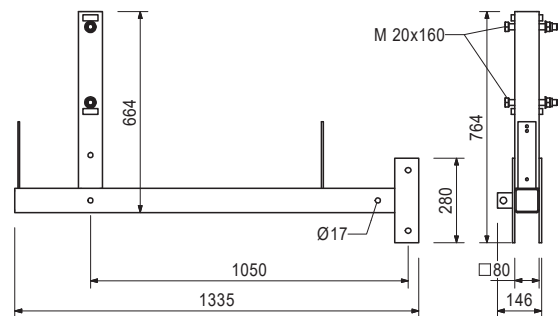
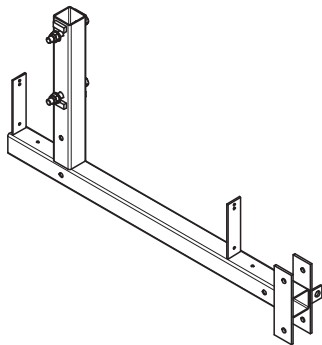

Comprende

- 2 pz. 781054 Vite ISO 4014-M20x160-8.8-galv
- 2 pz. 781053 Dado esag. ISO 7040-M20-8-galv
- 2 pz. 706454 Rondella ISO 7089-20-200HV-galv

Art. n. Peso [kg]

051715 28,300 **Montante parapetto KB ACS 283**

Per trave di orditura a sbalzo ACS.

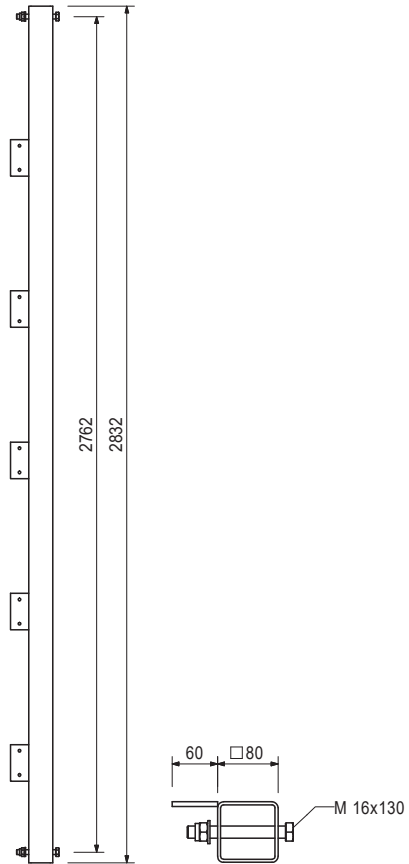

Accessori (non compresi)

113762 0,884 **Piastra di attacco parapetto ACS/SCS**

Comprende

- 2 pz. 710232 Vite ISO 4014-M16x130-8.8-galv
- 2 pz. 070890 Dado esag. ISO 7040-M16-8-galv
- 2 pz. 711074 Rondella ISO 7089-16-200HV-galv

Art. n.	Peso [kg]	
051717	52,800	Montante piattaforma ACS 500

Per il fissaggio alla trave di orditura a sbalzo ACS. Utile per la sospensione della piattaforma finale.

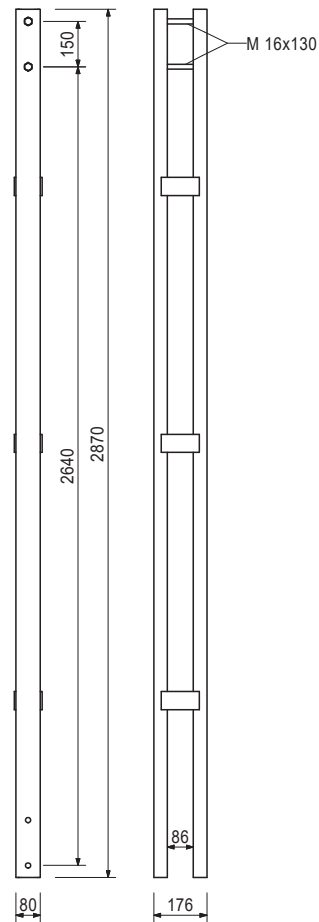

Comprende

- 2 pz. 710232 Vite ISO 4014-M16x130-8.8-galv
- 2 pz. 070890 Dado esag. ISO 7040-M16-8-galv
- 2 pz. 711074 Rondella ISO 7089-16-200HV-galv

Art. n.	Peso [kg]	
051720	17,200	Trave a sbalzo inferiore ACS

Per il fissaggio di supporti impalcato GT 24 e travi IPE.

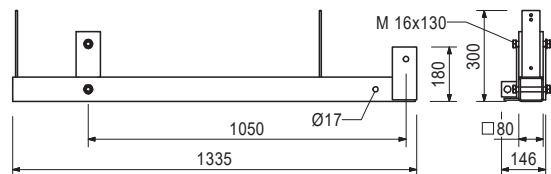
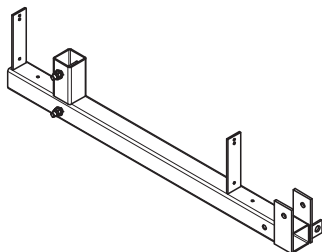

Comprende

- 2 pz. 710232 Vite ISO 4014-M16x130-8.8-galv
- 2 pz. 070890 Dado esag. ISO 7040-M16-8-galv
- 2 pz. 711074 Rondella ISO 7089-16-200HV-galv

Art. n. Peso [kg]

051718 25,300 **Montante parapetto NB ACS 251**

Per il fissaggio tra la trave di orditura a sbalzo ACS e la trave a sbalzo inferiore ACS.

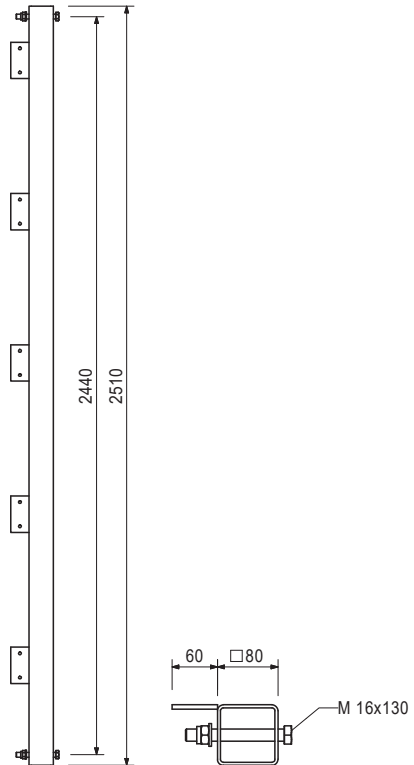

Accessori (non compresi)

113762 0,884 **Piastra di attacco parapetto ACS/SCS**

Comprende

- 2 pz. 710232 Vite ISO 4014-M16x130-8.8-galv
- 2 pz. 070890 Dado esag. ISO 7040-M16-8-galv
- 2 pz. 711074 Rondella ISO 7089-16-200HV-galv

Art. n. Peso [kg]

051721 54,700 **Trave a sbalzo inferiore ACS 360**

Per il fissaggio al puntone verticale ACS in caso di struttura del sistema senza piattaforma di ripresa. Per il fissaggio di supporti impalcato GT 24 e travi IPE.

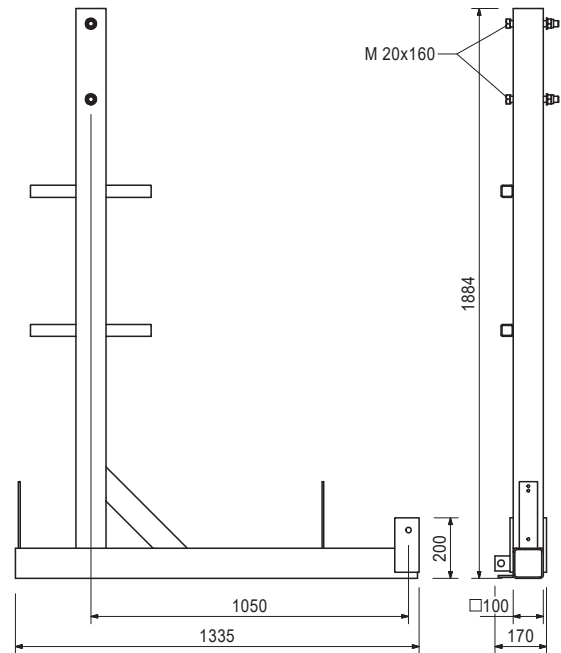
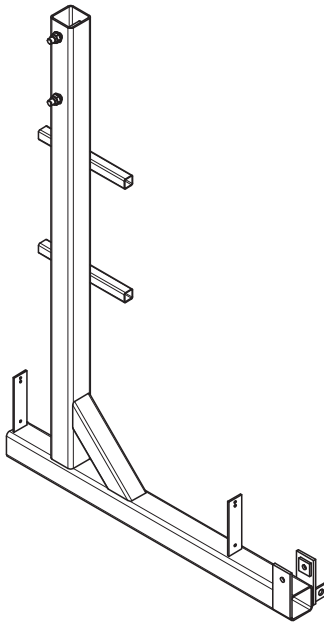

Comprende

- 2 pz. 781054 Vite ISO 4014-M20x160-8.8-galv
- 2 pz. 781053 Dado esag. ISO 7040-M20-8-galv
- 2 pz. 706454 Rondella ISO 7089-20-200HV-galv

Art. n. Peso [kg]

051719 39,900 **Montante parapetto NB ACS 398**

Per il fissaggio tra la traversa ACS e la trave a sbalzo inferiore ACS 360.

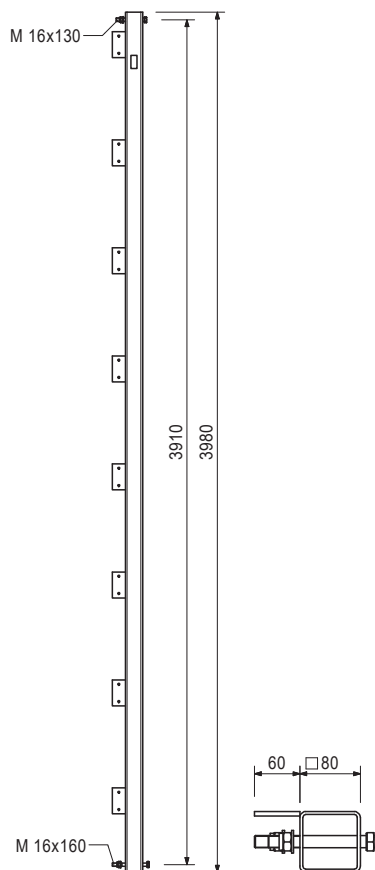

Accessori (non compresi)

113762 0,884 **Piastra di attacco parapetto ACS/SCS**

Comprende

- 1 pz. 780155 Vite ISO 4014-M16x160-8.8-galv
- 1 pz. 710232 Vite ISO 4014-M16x130-8.8-galv
- 2 pz. 070890 Dado esag. ISO 7040-M16-8-galv
- 2 pz. 711074 Rondella ISO 7089-16-200HV-galv

Sistema autorampante ACS-R

Art. n.	Peso [kg]	
051722	67,800	Montante a sbalzo KB ACS

Montante parapetto aggiuntivo per il fissaggio ai supporti impalcato della piattaforma principale e di ripresa alla trave per piattaforma di ripresa ACS.

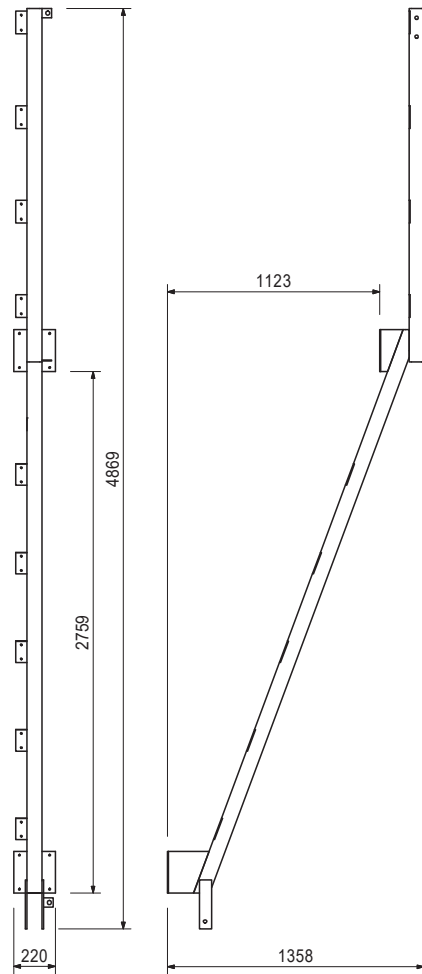
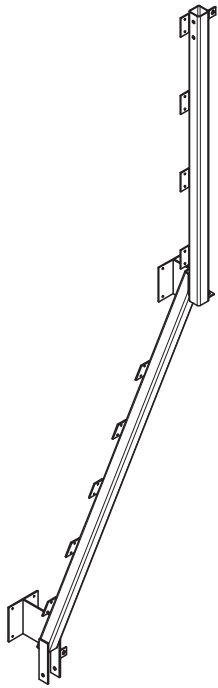

Accessori (non compresi)

113762	0,884	Piastra di attacco parapetto ACS/SCS
--------	-------	---

Art. n.	Peso [kg]	
051723	30,000	Montante a sbalzo NB ACS 261

Montante parapetto aggiuntivo per il fissaggio al montante a sbalzo piattaforma di ripresa ACS e ai supporti impalcato della trave a sbalzo inferiore ACS.

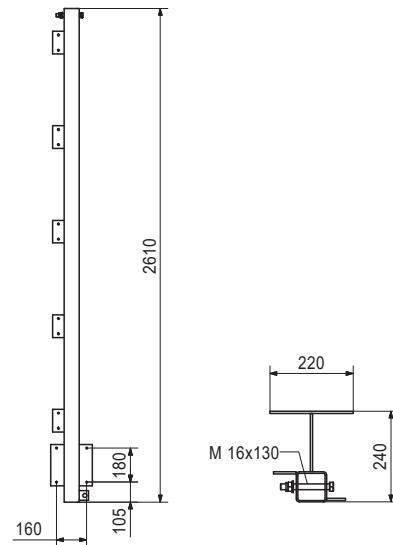
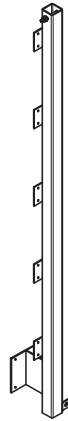

Accessori (non compresi)

113762	0,884	Piastra di attacco parapetto ACS/SCS
--------	-------	---

Comprende

- 1 pz. 710232 Vite ISO 4014-M16x130-8.8-galv
- 1 pz. 070890 Dado esag. ISO 7040-M16-8-galv
- 1 pz. 711074 Rondella ISO 7089-16-200HV-galv

Sistema autorampante ACS-R

Art. n.	Peso [kg]	
051724	80,800	Montante a sbalzo NB ACS lungo

Montante parapetto aggiuntivo per il fissaggio ai supporti impalcato della piattaforma principale e terminale alla trave a sbalzo inferiore 360.

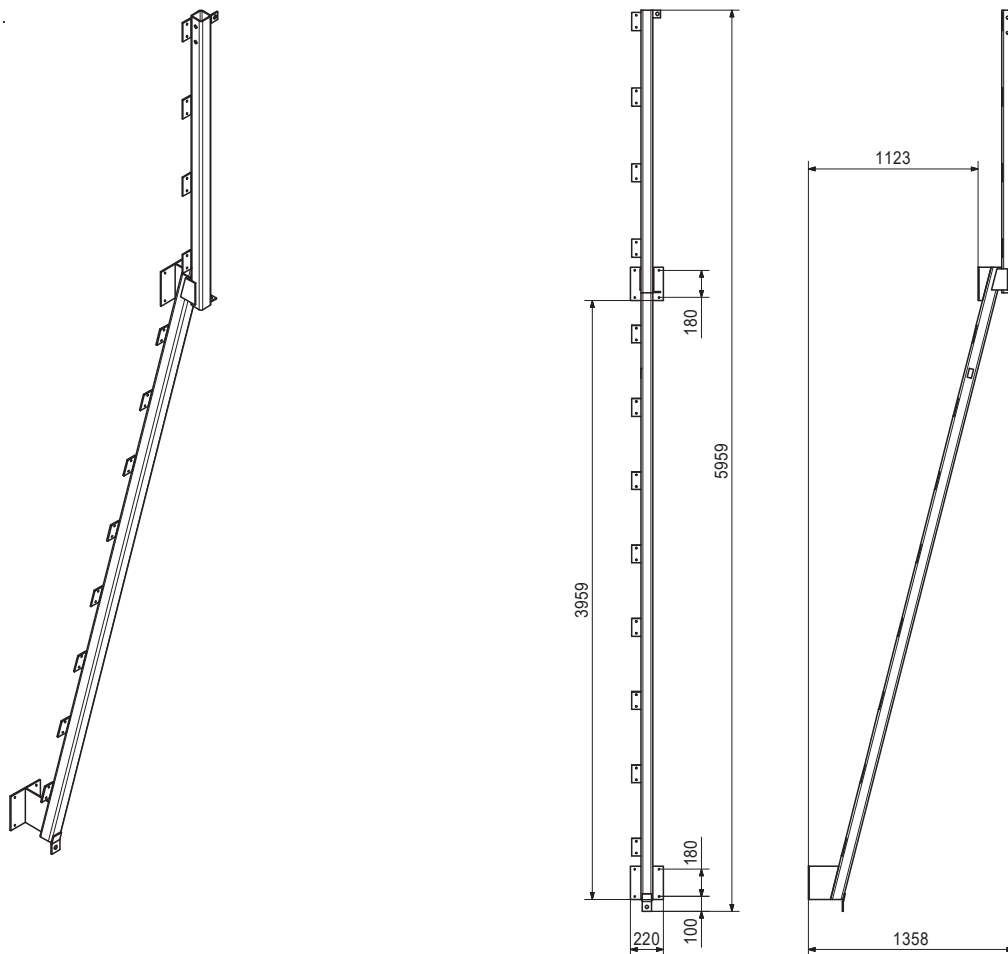

Accessori (non compresi)

113762	0,884	Piastra di attacco parapetto ACS/SCS
--------	-------	---

Art. n.	Peso [kg]	
113762	0,884	Piastra di attacco parapetto ACS/SCS

Per il montaggio di tubi di impalcatura Ø 48 o Ø 60 come parapetto mediante perno di sicurezza A64 sui montanti parapetto ACS, SCS e GT 24. Fissaggio con bullone esag. M8, M12, M16 o vite per legno Ø 8.



Accessori (non compresi)

110296	0,220	Cavalotto filettato A64 DIN 3570-M12-galv
710330	0,017	Dado esag. ISO 4032-M12-8-galv

Art. n. Peso [kg]

057097 107,000 **Trave di rinforzo ACS 255**

Per il collegamento della cassaforma al carrello ACS. Altezza standard della cassaforma fino a 3,3 m.

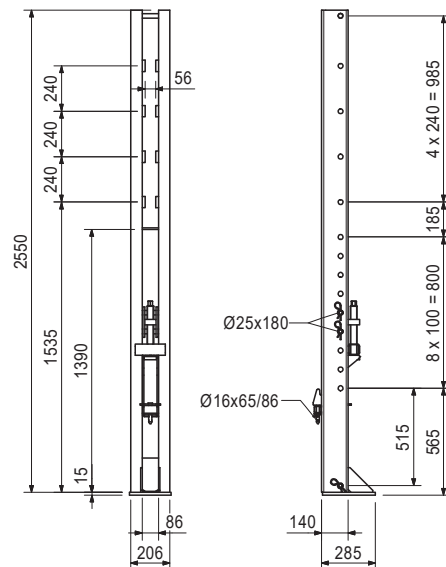
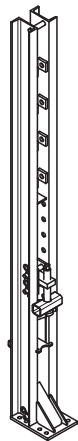

Accessori (non compresi)

057327	11,000	Adattatore per travi di rinforzo 50 cpl
057332	15,700	Adattatore per travi di rinforzo 200 cpl
057099	17,300	Connett. albero regolabile ACS-P
037150	0,641	Tenditore con occhiello DW15
722137	0,849	Piastrina trasversale 2 rivest
110055	0,861	Piastrina trasversale rivest
030100	0,439	Dado a due alette DW15 galv
030440	0,686	Dado a sfera DW15 galv

Comprende

- 1 pz. 057081 Albero regolabile ACS, cpl
- 1 pz. 057307 Dado regolab. ACR TR36x6 mm rivest
- 1 pz. 057313 Mensola corrente ACS rivest
- 1 pz. 057315 Contro-supporto ACS rivest
- 3 pz. 715936 Perno con manicotto di serraggio
- 1 pz. 018050 Perno Ø 16x65/86 mm galv
- 3 pz. 022230 Inserto a molla 5/1 galv
- 1 pz. 018060 Inserto a molla 4/1 galv

Art. n. Peso [kg]

057098 145,000 **Trave di rinforzo ACS 365**

Per il collegamento della cassaforma al carrello ACS. Altezza standard della cassaforma fino a 5,1 m.

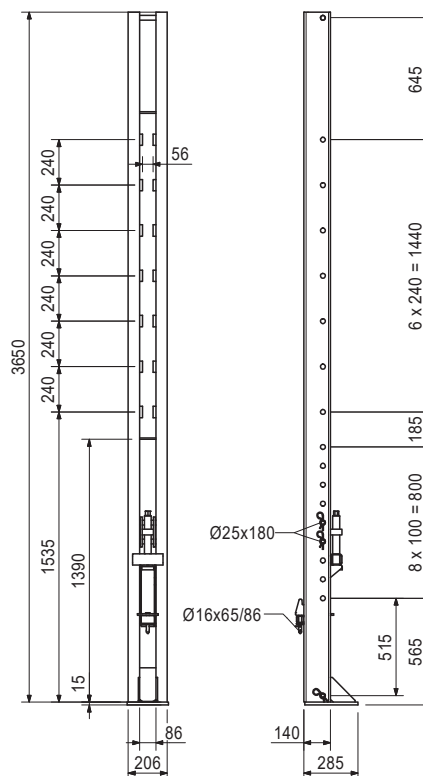
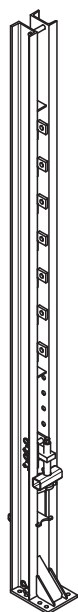

Accessori (non compresi)

057327	11,000	Adattatore per travi di rinforzo 50 cpl
057332	15,700	Adattatore per travi di rinforzo 200 cpl
057099	17,300	Connett. albero regolabile ACS-P
037150	0,641	Tenditore con occhiello DW15
722137	0,849	Piastrina trasversale 2 rivest
110055	0,861	Piastrina trasversale rivest
030100	0,439	Dado a due alette DW15 galv
030440	0,686	Dado a sfera DW15 galv

Comprende

- 1 pz. 057081 Albero regolabile ACS, cpl
- 1 pz. 057307 Dado regolab. ACR TR36x6 mm rivest
- 1 pz. 057313 Mensola corrente ACS rivest
- 1 pz. 057315 Contro-supporto ACS rivest
- 3 pz. 715936 Perno con manicotto di serraggio
- 1 pz. 018050 Perno Ø 16x65/86 mm galv
- 3 pz. 022230 Inserto a molla 5/1 galv
- 1 pz. 018060 Inserto a molla 4/1 galv

Sistema autorampante ACS-R

Art. n.	Peso [kg]	
057327	11,000	Adattatore per travi di rinforzo 50 cpl

Per il collegamento della trave di rinforzo ACS al carrello ACS con pareti disallineate 0-50 mm.

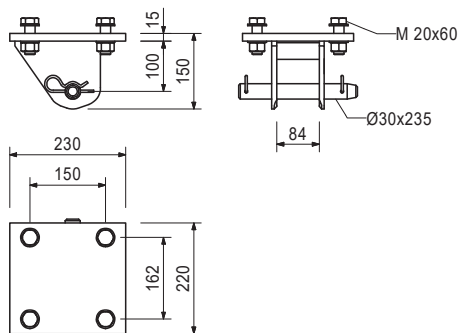
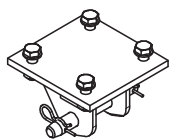

Accessori (non compresi)

057336	1,270	Occhiello ACS 465
--------	-------	--------------------------

Comprende

- 1 pz. 706372 Perno ACS Ø 30x235 mm rivest
- 2 pz. 022230 Inserto a molla 5/1 galv
- 4 pz. 057139 Vite ISO 4017-M20x060-8.8-galv
- 4 pz. 710334 Dado esag. ISO 4032-M20-8-galv-sx.
- 8 pz. 706454 Rondella ISO 7089-20-200HV-galv

Art. n.	Peso [kg]	
057332	15,700	Adattatore per travi di rinforzo 200 cpl

Per il collegamento della trave di rinforzo ACS al carrello ACS con pareti disallineate fino a 200 mm.

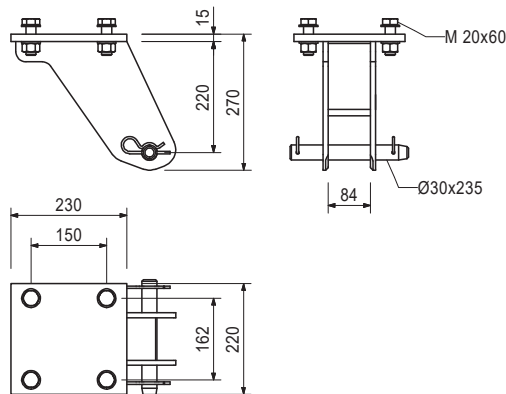
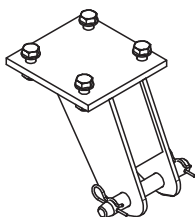

Accessori (non compresi)

057336	1,270	Occhiello ACS 465
--------	-------	--------------------------

Comprende

- 1 pz. 706372 Perno ACS Ø 30x235 mm rivest
- 2 pz. 022230 Inserto a molla 5/1 galv
- 4 pz. 057139 Vite ISO 4017-M20x060-8.8-galv
- 4 pz. 710334 Dado esag. ISO 4032-M20-8-galv
- 8 pz. 706454 Rondella ISO 7089-20-200HV-galv

Sistema autorampante ACS-R

Art. n.	Peso [kg]	
057336	1,270	Occhiello ACS 465

Per il fissaggio del carrello ACS con pareti disallineate.

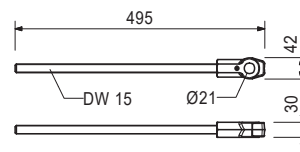
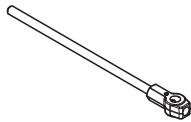

Art. n.	Peso [kg]	
057427	40,100	Albero di compressione ACS 177-233

Per il supporto della trave di rinforzo ACS 255.

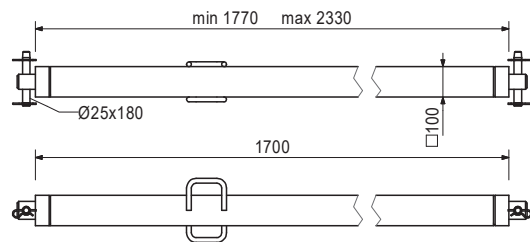
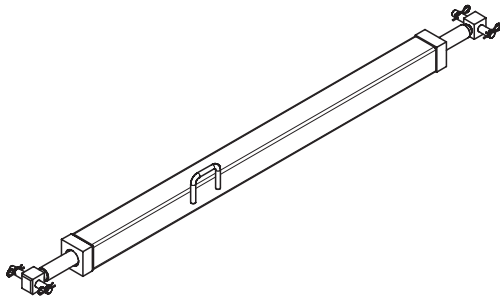

Comprende

- 2 pz. 710894 perno Ø25x180 mm rivest
- 4 pz. 018060 inserto a molla 4/1 galv

Art. n.	Peso [kg]	
057430	49,500	Albero di compressione ACS 257-313

Per il supporto della trave di rinforzo ACS 365.

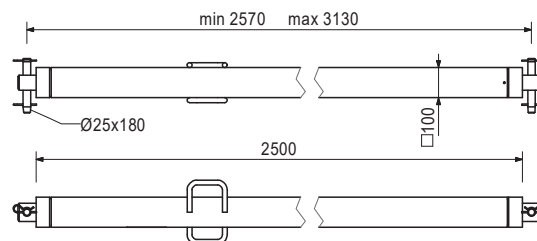
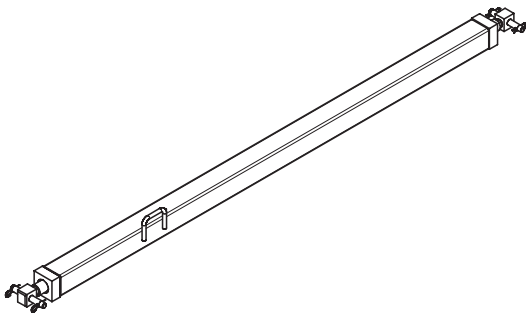

Comprende

- 2 pz. 710894 perno Ø25x180 mm rivest
- 4 pz. 018060 inserto a molla 4/1 galv

Sistema autorampante ACS-R

Art. n.	Peso [kg]	
057096	4,260	Connettore IPE ACS

Per il fissaggio di supporti piattaforme da IPE 180 a IPE 240 a

- Trave di orditura piattaforma ACS
- Travi di orditura a sbalzo ACS
- Travi a sbalzo inferiori ACS
- Trave a sbalzo inferiore ACS 360

per il fissaggio di

- Supporti a sbalzo CP ACS
- Puntelli a sbalzo FB ACS, lunghi
- Puntelli a sbalzo FP ACS, 2,61 m

alle travi piattaforma da IPE 180 a IPE 240.

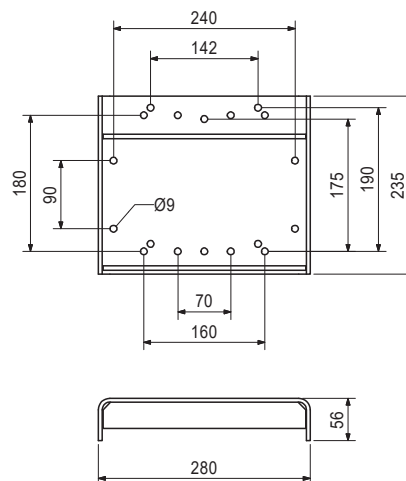
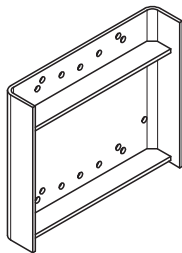

Sistema autorampante ACS-P/ACS-G

Art. n.	Peso [kg]		A [mm]	min. L [mm]	max. L [mm]	X [mm]	Y [mm]
		Trave di orditura piattaforma ACS-P s.					
057000	263,000	Trave di orditura piattaforma ACS-P 140 s.	1400	2000	2250	2000	2250
057001	286,000	Trave di orditura piattaforma ACS-P 155 s.	1550	2150	2400	2150	2400
057002	308,000	Trave di orditura piattaforma ACS-P 170 s.	1700	2300	2550	2300	2550
057003	331,000	Trave di orditura piattaforma ACS-P 185 s.	1850	2450	2700	2450	2700
057004	354,000	Trave di orditura piattaforma ACS-P 200 s.	2000	2600	2850	2600	2850
057005	376,000	Trave di orditura piattaforma ACS-P 215 s.	2150	2750	3000	2750	3000
057006	400,000	Trave di orditura piattaforma ACS-P 230 s.	2300	2900	3150	2900	3150

Per il supporto di piattaforme autorampanti ACS-P in nuclei di edifici con singolo elemento di testa della trave di orditura piattaforma ACS-P telescopico. Per larghezze albero da 2 a 3,15 m.

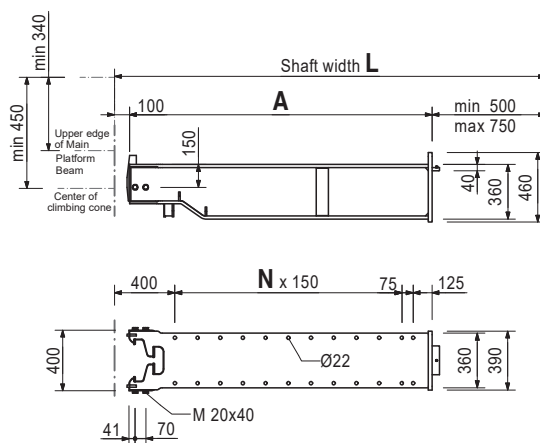
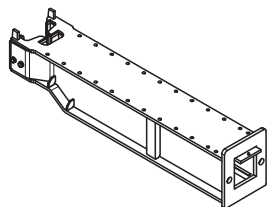

Accessori (non compresi)

057013	147,000	Trave di orditura testa ACS-P
--------	---------	--------------------------------------

Comprende

- 4 pz. 706454 Rondella ISO 7089-20-200HV-galv
- 4 pz. 706458 Vite ISO 4017-M20x040-8.8-galv

Sistema autorampante ACS-P/ACS-G

Art. n.	Peso [kg]		A [mm]	min. L [mm]	max. L [mm]	X [mm]	Y [mm]
		Trave di orditura piatta- forma ACS-P do.					
057007	384,000	Trave di orditura piatta- forma ACS-P 200 do.	2000	3000	3500	3000	3500
057008	430,000	Trave di orditura piatta- forma ACS-P 230 do.	2300	3300	3800	3300	3800
057009	476,000	Trave di orditura piatta- forma ACS-P 260 do.	2600	3600	4100	3600	4100
057010	522,000	Trave di orditura piatta- forma ACS-P 290 do.	2900	3900	4400	3900	4400
057011	567,000	Trave di orditura piatta- forma ACS-P 320 do.	3200	4200	4700	4200	4700
057012	613,000	Trave di orditura piatta- forma ACS-P 350 do.	3500	4500	5000	4500	5000

Per il supporto di piattaforme autorampanti ACS-P in nuclei di edifici con doppio elemento di testa della trave di orditura piattaforma ACS-P telescopico. Per larghezze albero da 3 a 5 m.

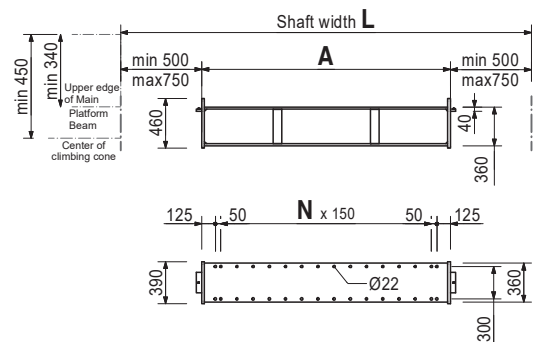
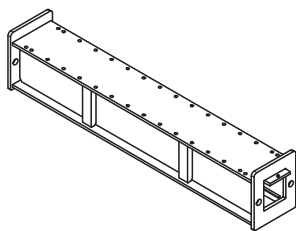

Accessori (non compresi)

057013	147,000	Trave di orditura testa ACS-P
057014	4,160	Fissaggio testa traversa ACS-P

Sistema autorampante ACS-P/ACS-G

Art. n.	Peso [kg]	
057060	298,000	Elem. finale trave di orditura piattaforma ACS-P

Per supporto di piattaforme autorampanti ACS-P in nuclei di edifici con pezzo intermedio (speciale).
 Per larghezze albero superiori a 5 m.
 2 per trave di orditura piattaforma.

Note

In combinazione con supporto centrale piattaforma principale ACS-P (componente speciale).
 I rinforzi diagonali e verticali sono opzionali.

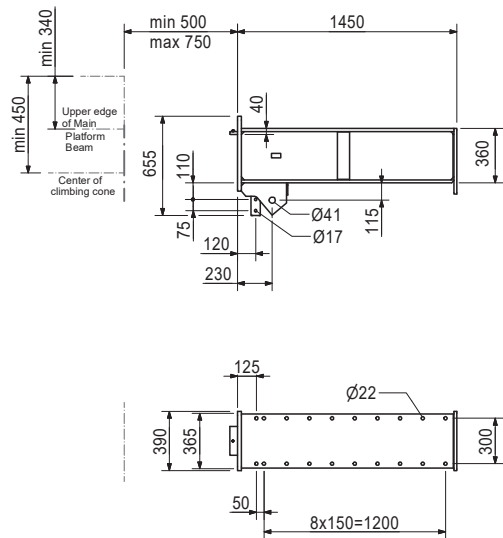
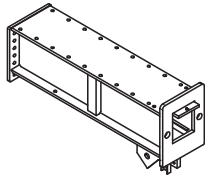

Accessori (non compresi)

057021	0,370	Set HV M20x75-10.9
--------	-------	---------------------------

Art. n.	Peso [kg]	
057061	49,200	Puntone diagonale ACS-P 147.3

Da utilizzare in connessione con l'elem. finale della piattaforma principale ACS-P e il puntone verticale ACS-P 121 quando la trave di orditura è in tensione.

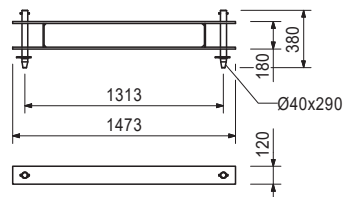
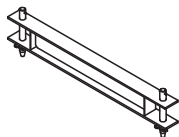

Comprende

- 2 pz. 057135 Perno Ø 40x290 mm rivest
- 2 pz. 770012 Manicotto ISO 8752-08.0x060-rivest
- 2 pz. 022230 Inserto a molla 5/1 galv

Sistema autorampante ACS-P/ACS-G

Art. n.	Peso [kg]	
057062	45,600	Puntone verticale ACS-P 121

Da utilizzare in connessione con l'elem. finale della piattaforma principale ACS-P e il puntone diagonale 1473 ACS-P.

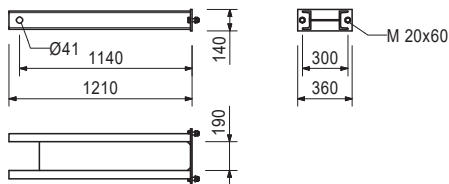

Comprende

- 2 pz. 057139 Vite ISO 4017-M20x060-8.8-galv
- 2 pz. 781053 Dado esag. ISO 7040-M20-8-galv
- 4 pz. 706454 Rondella ISO 7089-20-200HV-galv

Art. n.	Peso [kg]	
057013	147,000	Trave di orditura testa ACS-P

Come componente telescopico nella trave di orditura piattaforma ACS-P.

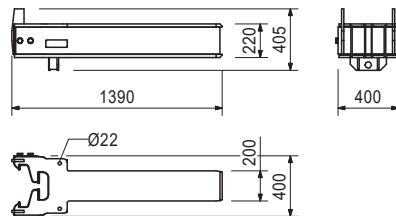
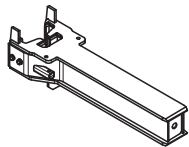

Accessori (non compresi)

057014	4,160	Fissaggio testa traversa ACS-P
--------	-------	---------------------------------------

Comprende

- 4 pz. 706458 Vite ISO 4017-M20x040-8.8-galv
- 4 pz. 706454 Rondella ISO 7089-20-200HV-galv

Art. n.	Peso [kg]	
057014	4,160	Fissaggio testa traversa ACS-P

Per il fissaggio dell'elem. di testa della trave di orditura piattaforma ACS-P nella trave di orditura piattaforma ACS-P.

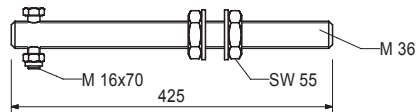
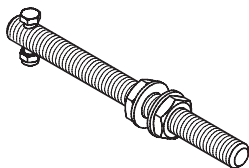

Comprende

- 2 pz. 114792 Dado esag. ISO 4035-M36-5-galv
- 2 pz. 114784 Rondella ISO 7089-36-200HV-galv
- 1 pz. 714093 Vite ISO 4014-M16x070-8.8-galv
- 1 pz. 070890 Dado esag. ISO 7040-M16-8-galv

Sistema autorampante ACS-P/ACS-G

Art. n.	Peso [kg]	
057391	73,600	Adattatore testa ACS-P avvitabile

Per fissaggio alla trave di collegamento ACS-P 215 o ACS-P 235.

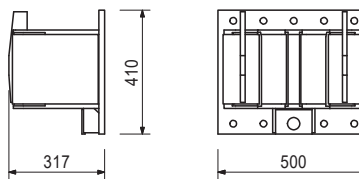
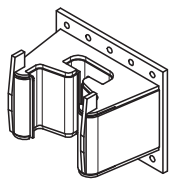

Accessori (non compresi)

057021	0,370	Set HV M20x75-10.9
706454	0,017	Rondella ISO 7089-20-200HV-galv
123803	0,913	Bullone di testa Ø 40x124 mm

Art. n.	Peso [kg]	
123803	0,913	Bullone di testa Ø 40x124 mm

Per il fissaggio dell'unità di ripresa ACS 100 all'adattatore testa.

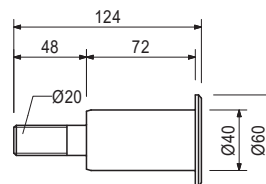
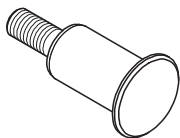

Accessori (non compresi)

781053	0,065	Dado esag. ISO 7040-M20-8-galv
706454	0,017	Rondella ISO 7089-20-200HV-galv

Art. n.	Peso [kg]	
057393	319,000	Trave di collegamento ACS-P 215

Per il sostegno della trave di orditura piattaforma ACS-P con 2 unità di ripresa.

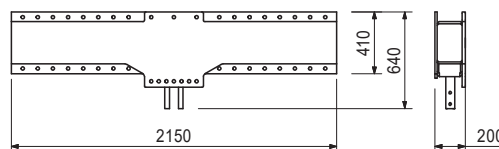
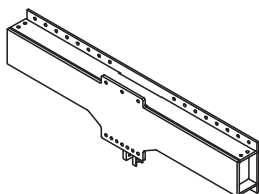

Accessori (non compresi)

057391	73,600	Adattatore testa ACS-P avvitabile
--------	--------	--

Sistema autorampante ACS-P/ACS-G



Art. n.	Peso [kg]	
057395	403,000	Trave di collegamento ACS-P 235

Per il supporto articolato degli elem. finali ACS-P 200 con 2 unità di ripresa su pareti diritte e inclinate. Angolo max. $\pm 43^\circ$.

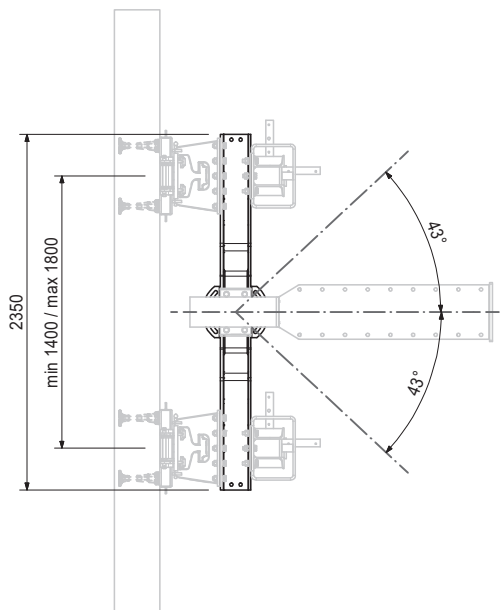
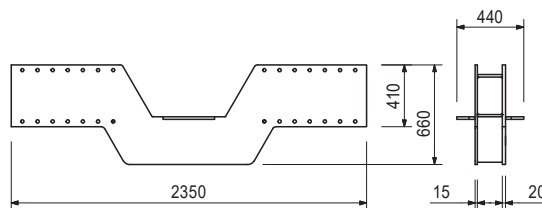
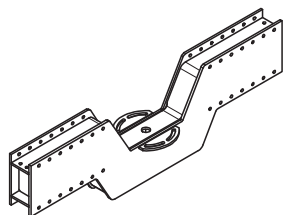

Accessori (non compresi)

057391	73,600	Adattatore testa ACS-P avvitabile
057400	207,000	Puntone verticale ACS-P 307,5
057409	23,800	Piastra di supporto guida ACS-P
057413	14,800	Piastra di supporto fissa ACS-P

Sistema autorampante ACS-P/ACS-G

Art. n.	Peso [kg]	
057400	207,000	Puntone verticale ACS-P 307,5

Per il fissaggio alla trave di collegamento ACS-P 215 o ACS-P 235.

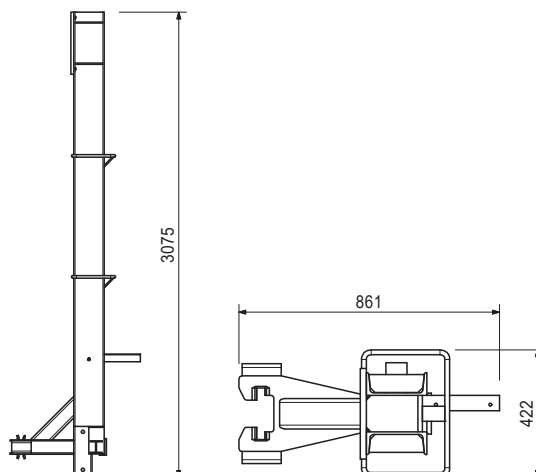
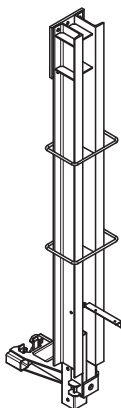

Accessori (non compresi)

051711	20,800	Unità di scorrimento ACS
051712	4,540	Albero di compressione ACS cpl
051713	2,360	Pannello multistrato piattaforma ACS-R
057021	0,370	Set HV M20x75-10.9
123839	0,440	Set HV M20x90-10.9
123845	0,057	Rondella a U DIN 6918-21-galv
710295	0,028	Vite DIN 603-M08x045-4.8-galv

Comprende

- 1 pz. 057397 Pianerott. rivest
- 1 pz. 710225 Vite ISO 4017-M16x045-8.8-galv
- 1 pz. 070890 Dado esag. ISO 7040-M16-8-galv
- 2 pz. 711074 Rondella ISO 7089-16-200HV-galv

Art. n.	Peso [kg]	
057409	23,800	Piastra di supporto guida ACS-P

Collegamento scorrevole dell'elem. finale ACS-P 200 alla trave di collegamento ACS-P 235.

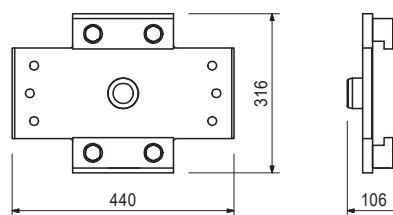
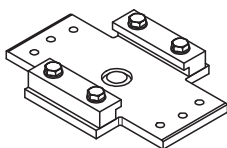

Accessori (non compresi)

123844	0,130	Vite ISO 4017-M20x035-8,8-galv
706454	0,017	Rondella ISO 7089-20-200HV-galv

Sistema autorampante ACS-P/ACS-G

Art. n.	Peso [kg]	
057413	14,800	Piastra di supporto fissa ACS-P

Per il collegamento dell'elem. finale ACS-P 200 alla trave di collegamento ACS-P 235.

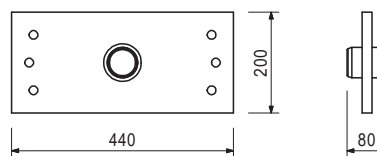
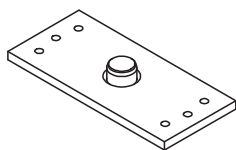

Accessori (non compresi)

123844	0,130	Vite ISO 4017-M20x035-8,8-galv
706454	0,017	Rondella ISO 7089-20-200HV-galv

Art. n.	Peso [kg]	
057402	330,000	Elemento finale ACS-P 200

Per il supporto di piattaforme autorampanti ACS-P in nuclei di edifici con pezzo intermedio (speciale).

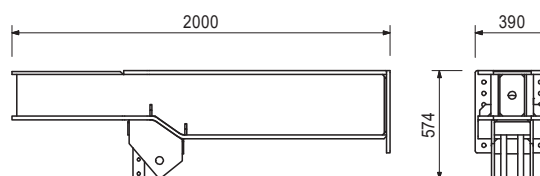
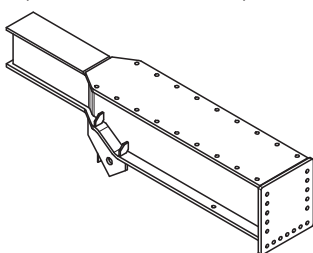

Accessori (non compresi)

057021	0,370	Set HV M20x75-10.9
057061	49,200	Puntone diagonale ACS-P 147.3
057062	45,600	Puntone verticale ACS-P 121
057409	23,800	Piastra di supporto guida ACS-P
057413	14,800	Piastra di supporto fissa ACS-P

Sistema autorampante ACS-P/ACS-G

Art. n.	Peso [kg]	
057016	305,000	Montante verticale superiore ACS 210

Per il fissaggio su montante verticale base ACS 2075 o montante verticale intermedio per supportare il reticolo della trave di livello +1.

Note

La creazione del disegno di produzione - stabilizzazione trasversale puntone di compressione ACS - viene eseguita su base specifica del progetto.

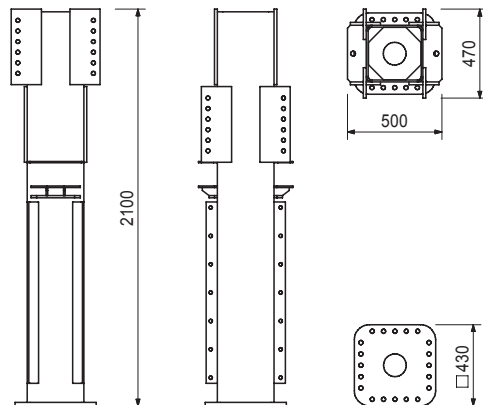
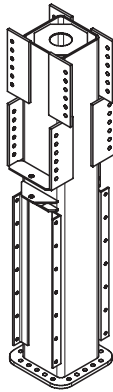

Accessori (non compresi)

057085	0,281	Lamiera compensazione ACS 55x400x2 mm
057086	0,422	Lamiera compensazione ACS 55x400x3 mm
024900	0,255	Vite ISO 4014-M20x080-8.8-galv
781053	0,065	Dado esag. ISO 7040-M20-8-galv
706454	0,017	Rondella ISO 7089-20-200HV-galv

Art. n.	Peso [kg]	
Lamiera compensazione ACS		

057085	0,281	Lamiera compensazione ACS 55x400x2 mm
057086	0,422	Lamiera compensazione ACS 55x400x3 mm

Per la compensazione della tolleranza tra il montante verticale superiore ACS 210 e la trave di orditura ACS-P o il braccio di supporto ACS-G 143 e il braccio di supporto ACS-G 332.5.

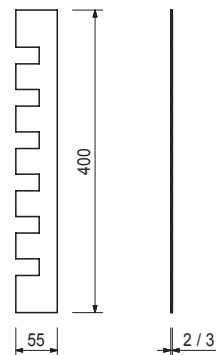

Sistema autorampante ACS-P/ACS-G

Art. n.	Peso [kg]		L [mm]
Montanti verticale intermedi ACS			
057067	179,000	Montante verticale intermedio ACS 120	1200
057019	74,800	Montante verticale intermedio ACS 30	300
057018	110,000	Montante verticale intermedio ACS 60	600
057017	144,000	Montante verticale intermedio ACS 90	900

Per il montaggio tra il montante verticale superiore ACS 210 e il montante verticale base ACS 207.5 come regolazione dell'altezza.

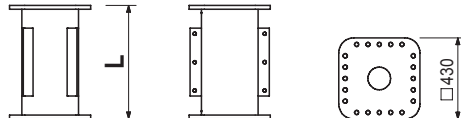
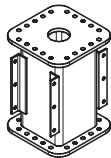

Accessori (non compresi)

057021	0,370	Set HV M20x75-10.9
--------	-------	---------------------------

Art. n.	Peso [kg]	
057020	309,000	Montante verticale base ACS 207.5

Per il fissaggio sulla trave di orditura piattaforma ACS per supportare il reticolo della trave di livello +1.

Note

La creazione del disegno di produzione - stabilizzazione trasversale puntone di compressione ACS - viene eseguita su base specifica del progetto.

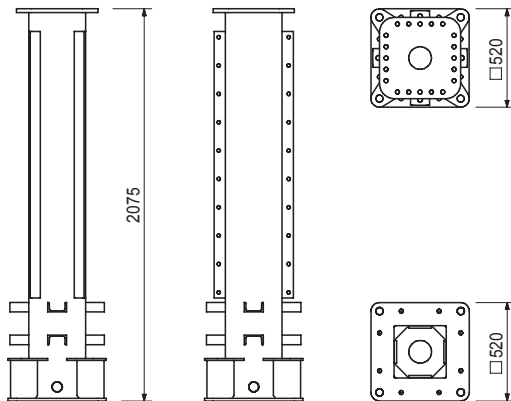
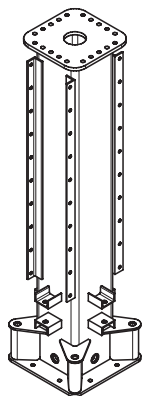

Accessori (non compresi)

057021	0,370	Set HV M20x75-10.9
057022	33,500	Conn. montante verticale ACS-P artic.
057023	22,800	Piastra compensazione ACS-P 36x52
057025	19,300	Tirante ACS-P 43
057026	9,410	Bullone di serraggio ACS-P M36x1000 mm

Sistema autorampante ACS-P/ACS-G

Art. n.	Peso [kg]	
057022	33,500	Conn. montante verticale ACS-P artic.

Per il collegamento articolato del montante verticale base ACS 207.5 alla trave di orditura piattaforma ACS-P.

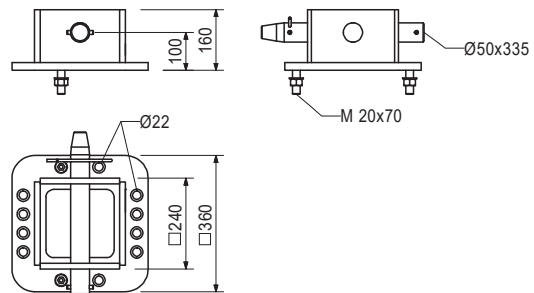
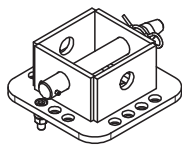

Comprende

- 1 pz. 057120 Perno Ø 50x335 mm rivest
- 1 pz. 722457 Manicotto ISO 8752-10.0x070-rivest
- 1 pz. 710618 Inserto a molla 8/1 rivest
- 2 pz. 057121 Vite DIN 6912-M20x70-8.8-galv
- 2 pz. 710334 Dado esag. ISO 4032-M20-8-galv
- 2 pz. 706454 Rondella ISO 7089-20-200HV-galv

Art. n.	Peso [kg]	
057023	22,800	Piastra compensazione ACS-P 36x52

È fissato in basso sul montante verticale base ACS 207.5 per un collegamento rigido.

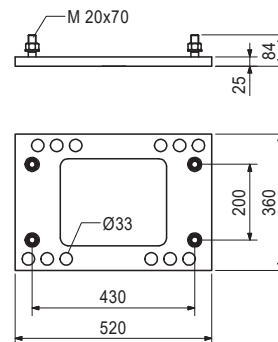
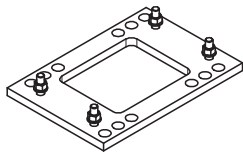

Accessori (non compresi)

057024	0,308	Perno di centraggio ACS-P 30
--------	-------	-------------------------------------

Comprende

- 4 pz. 057121 Vite DIN 6912-M20x70-8.8-galv
- 4 pz. 710334 Dado esag. ISO 4032-M20-8-galv
- 4 pz. 706454 Rondella ISO 7089-20-200HV-galv

Art. n.	Peso [kg]	
057024	0,308	Perno di centraggio ACS-P 30

Per il posizionamento del montante verticale base ACS-P 36x52 sulla trave di orditura piattaforma ACS-P per un collegamento rigido. 2 per ogni connessione.

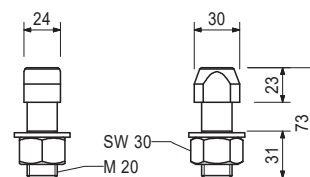

Comprende

- 1 pz. 710334 Dado esag. ISO 4032-M20-8-galv-sx
- 1 pz. 706454 Rondella ISO 7089-20-200HV-galv

Sistema autorampante ACS-P/ACS-G

Art. n.	Peso [kg]	
057025	19,300	Tirante ACS-P 43

Per un collegamento rigido del montante verticale base ACS 207.5 alla trave di orditura piattaforma ACS-P.
2 per ogni connessione.

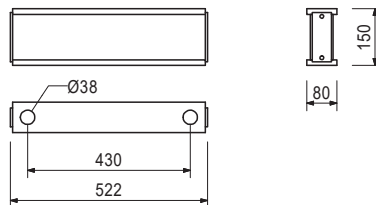
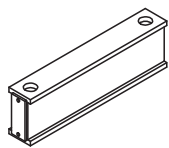

Accessori (non compresi)

057026	9,410	Bullone di serraggio ACS-P M36x1000 mm
--------	-------	---

Art. n.	Peso [kg]	
057026	9,410	Bullone di serraggio ACS-P M36x1000 mm

Per un collegamento rigido del montante verticale base ACS 207.5 alla trave di orditura piattaforma ACS-P.
4 per ogni connessione.

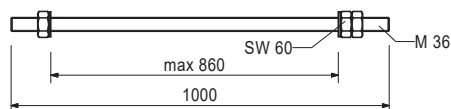
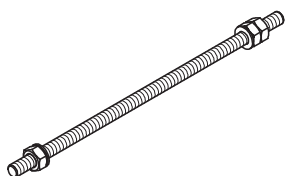

Comprende

3 pz. 057126 Dado EN 14399-4-M36-10-HV-geo
2 pz. 057127 Rondella EN 14399-6-36-rivest

Art. n.	Peso [kg]	
057027	9,190	Conn. montante FP ACS-P piattaf. principale

Per il fissaggio del montante piattaforma ACS 299.5 alla trave di orditura della piattaforma ACS-P.

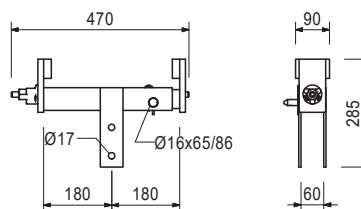
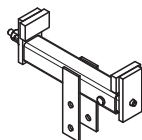

Accessori (non compresi)

057029	17,900	Montante FP ACS 299.5
057030	14,900	Prolunga montante ACS 295.5
057031	8,090	Supporto trave ACS

Comprende

1 pz. 030130 Dado a 3 rinforzi DW15 rivest
1 pz. 018050 Perno Ø 16x65/86 mm galv
1 pz. 018060 Inserto a molla 4/1 galv

Sistema autorampante ACS-P/ACS-G

Art. n.	Peso [kg]	
057065	2,550	Conn. montante FP ACS VT 20-GT 24

Per il fissaggio del montante piattaforma ACS 299.5 alle travi VT 20K o GT 24

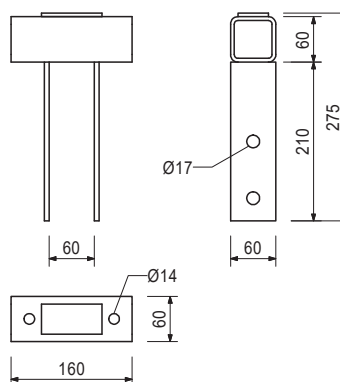
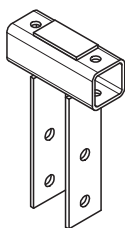

Accessori (non compresi)

057794	0,912	Staffa tenditore cpl
057029	17,900	Montante FP ACS 299.5
057030	14,900	Prolunga montante ACS 295.5
057031	8,090	Supporto trave ACS

Art. n.	Peso [kg]	
057029	17,900	Montante FP ACS 299.5

Per la sospensione delle piattaforme finali.

Note

Prolunga montante FP con prolunga montante ACS 295,5.

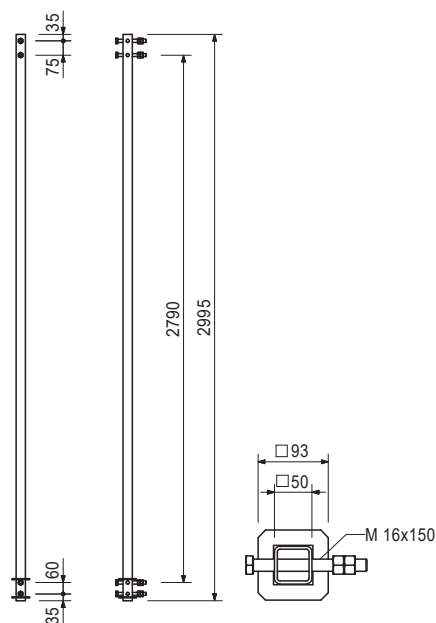
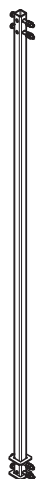

Accessori (non compresi)

057030	14,900	Prolunga montante ACS 295.5
057031	8,090	Supporto trave ACS

Comprende

4 pz. 710049 Vite ISO 4014-M16x150-8.8-galv
8 pz. 710229 Dado esag. ISO 4032-M16-8-galv

Sistema autorampante ACS-P/ACS-G

Art. n.	Peso [kg]	
057030	14,900	Prolunga montante ACS 295.5

Per la sospensione delle piattaforme finali.

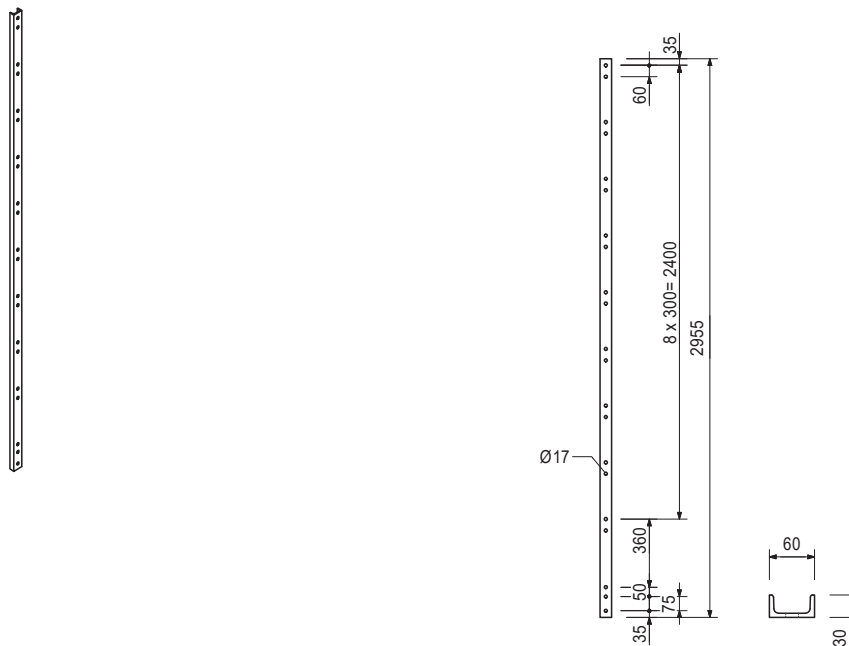

Art. n.	Peso [kg]	
057031	8,090	Supporto trave ACS

Per il fissaggio di una o due travi GT 24 o VT 20K, anti-ribaltamento, sulla piattaforma finale.

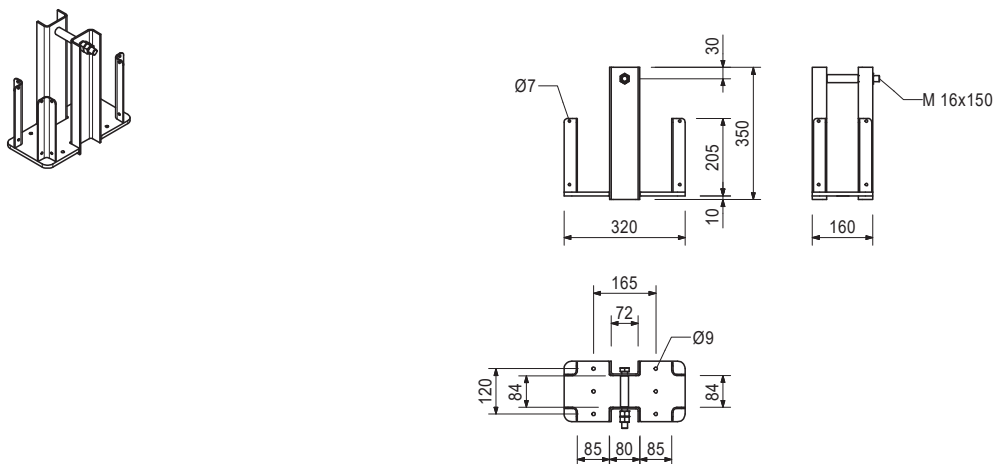

Comprende

- 1 pz. 710049 Vite ISO 4014-M16x150-8.8-galv
- 2 pz. 710229 Dado esag. ISO 4032-M16-8-galv

Sistema autorampante ACS-P/ACS-G

Art. n.	Peso [kg]	
051720	17,200	Trave a sbalzo inferiore ACS

Per il fissaggio di supporti impalcato GT 24 e travi IPE.

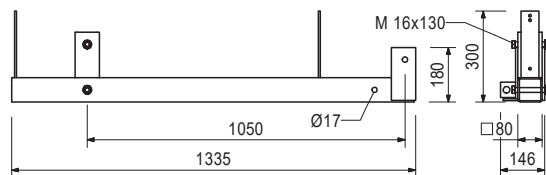
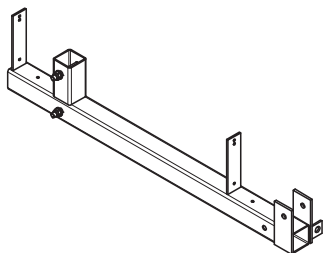

Comprende

- 2 pz. 710232 Vite ISO 4014-M16x130-8.8-galv
- 2 pz. 070890 Dado esag. ISO 7040-M16-8-galv
- 2 pz. 711074 Rondella ISO 7089-16-200HV-galv

Art. n.	Peso [kg]	
126208	3,800	Rullo guida piattaforma ACS-C

Come guida per le piattaforme di servizio sulla parete dell'edificio. Fissaggio con viti 8x65 per impalcato 40 mm.

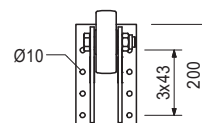
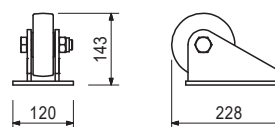
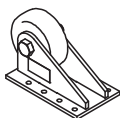

Accessori (non compresi)

724553	0,034	Vite ISO 4014-M08x065-8.8-galv
780354	0,002	Rondella ISO 7089-08-200HV-galv
710342	0,007	Rondella ISO 7093-1-08-200HV-galv
711071	0,004	Dado esag. ISO 7040-M08-8-galv
710709	0,036	Vite DIN 603-M08-065-4.8-galv

Comprende

- 1 pz. 710226 Vite ISO 4014-M20x090-8.8-galv
- 1 pz. 781053 Dado esag. ISO 7040-M20-8-galv
- 1 pz. 057414 Ruota in poliammide SPO 125/20G

Art. n.	Peso [kg]	
057417	4,080	Rullo di supporto ACS

Come guida per le piattaforme di servizio sulla parete dell'edificio. Fissaggio con viti 8x65 per impalcato 40 mm.

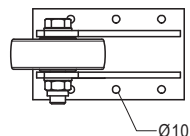
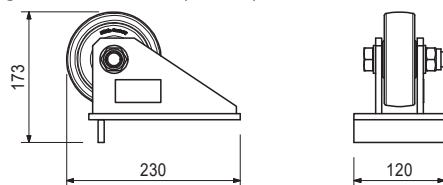
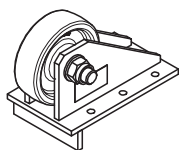

Accessori (non compresi)

724553	0,034	Vite ISO 4014-M08x065-8.8-galv
780354	0,002	Rondella ISO 7089-08-200HV-galv
710342	0,007	Rondella ISO 7093-1-08-200HV-galv
711071	0,004	Dado esag. ISO 7040-M08-8-galv
710709	0,036	Vite DIN 603-M08-065-4.8-galv

Art. n. Peso [kg]

Montanti piattaforma ACS IPBL

057032	398,000	Montante piattaforma ACS IPBL 24x590
057070	470,000	Montante piattaforma ACS IPBL 24x710

Per il fissaggio al reticolo della trave di livello +1 come sospensione della piattaforma esterna.
 Montante piattaforma ACS IPBL 24x590 per altezze di getto fino a circa 4,2 m.
 Montante piattaforma ACS IPBL 24x710 per altezze di getto fino a circa 5,4 m.

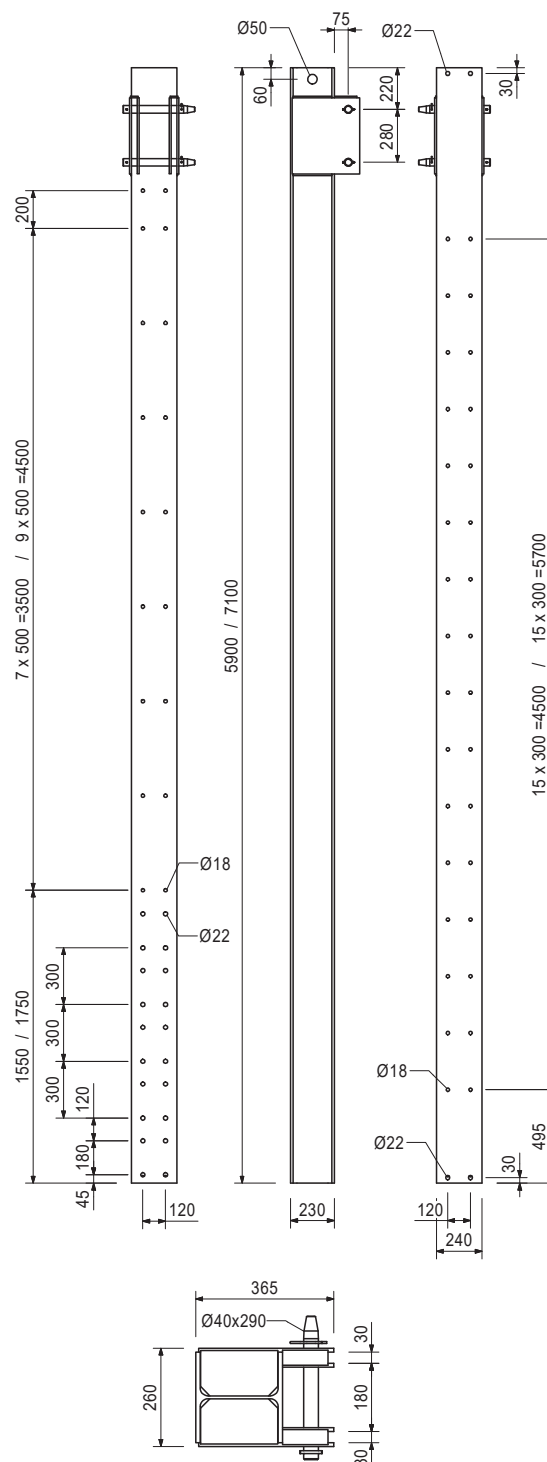
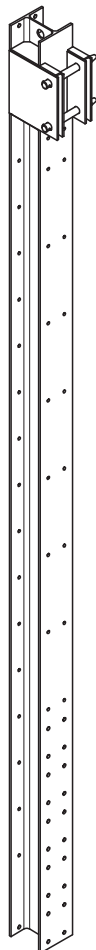

Accessori (non compresi)

057039	2,390	Adattatore per parapetto ACS VT 20
--------	-------	---

Comprende

- 2 pz. 057135 Perno Ø 40x290 mm rivest
- 2 pz. 770012 Manicotto ISO 8752-08.0x060-rivest
- 2 pz. 022230 Inserto a molla 5/1 galv

Sistema autorampante ACS-P/ACS-G

Art. n.	Peso [kg]	
057039	2,390	Adattatore per parapetto ACS VT 20

Per il fissaggio di travi orizzontali VT 20K come parapetto a: mensola ACS-G, piattaforma finale ACS-G 330, montante verticale ACS, montanti piattaforma ACS IPBL 24.

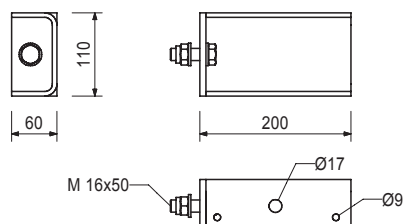
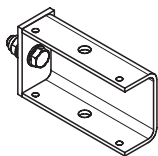

Comprende

- 1 pz. 710252 Vite ISO 4017-M16x050-8.8-galv
- 1 pz. 070890 Dado esag. ISO 7040-M16-8-galv
- 1 pz. 711074 Rondella ISO 7089-16-200HV-galv

Art. n.	Peso [kg]	
057072	39,700	Trave per piattaforma ACS 87-117

Per il supporto della piattaforma esterna. Telescopico 300 mm.

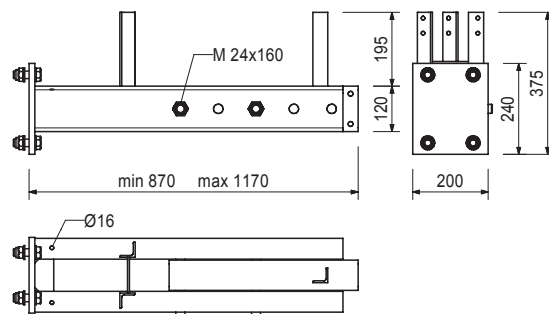
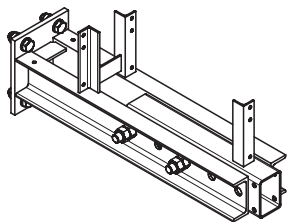

Accessori (non compresi)

057034	7,120	Albero di sostegno ACS
--------	-------	-------------------------------

Comprende

- 1 pz. 057196 Trave di scorrimento 50 rivest
- 2 pz. 057138 Vite ISO 4014-M24x160-8.8-galv
- 4 pz. 022250 Dado esag. ISO 4032-M24-8-galv
- 4 pz. 057139 Vite ISO 4017-M20x060-8.8-galv
- 4 pz. 781053 Dado esag. ISO 7040-M20-8-galv
- 8 pz. 706454 Rondella ISO 7089-20-200HV-galv

Sistema autorampante ACS-P/ACS-G

Art. n.	Peso [kg]	
057034	7,120	Albero di sostegno ACS

Per il fissaggio alla trave per piattaforma a sbalzo ACS 57-87 e alla trave per piattaforma a sbalzo ACS 87-117 se è necessario il supporto della struttura.

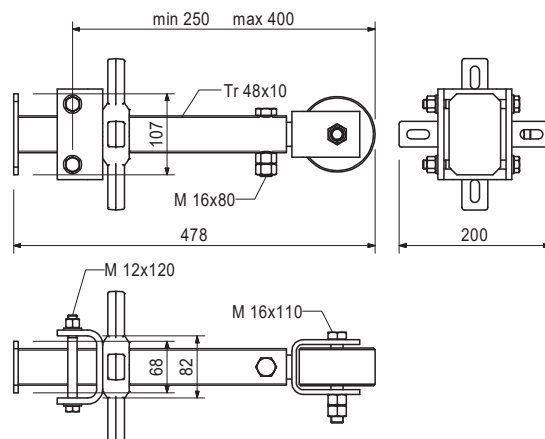
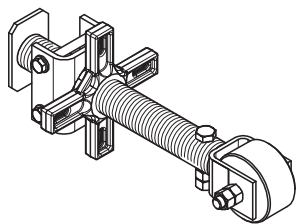

Comprende

- 1 pz. 070100 Vite ISO 4016-M12x120-4.6-galv-con dado
- 1 pz. 780702 Rondella ISO 7089-12-200HV-galv
- 1 pz. 057177 Rullo Ø 100 mm 50 mm
- 1 pz. 710233 Vite ISO 4014-M16x110-8.8-galv
- 1 pz. 710222 Vite ISO 4014-m16x080-8.8-galv

Art. n.	Peso [kg]	
057036	16,000	Montante parapetto ACS 148.5

Per il fissaggio al reticolo della trave di livello +1.

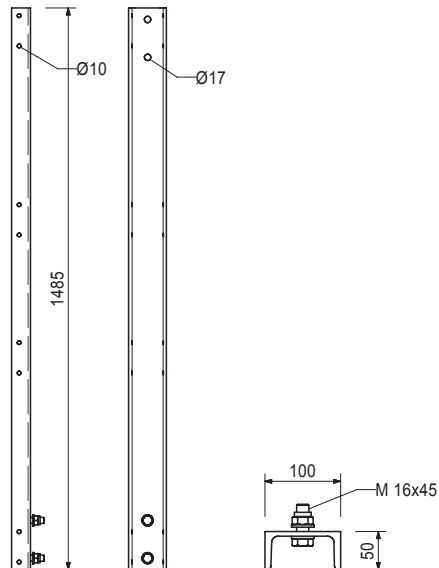
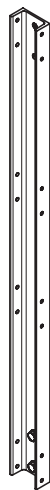

Comprende

- 2 pz. 710225 Vite ISO 4017-M16x045-8.8-galv
- 2 pz. 070890 Dado esag. ISO 7040-M16-8-galv
- 2 pz. 711074 Rondella ISO 7089-16-200HV-galv

Sistema autorampante ACS-P/ACS-G

Art. n.	Peso [kg]	
057063	19,800	Adattatore per trave tipo 1 ACS

Per un collegamento rigido delle travi per piattaforma VT 20K e GT 24 alle travi di orditura piattaforma ACS-P, alle mensole ACS-G, al braccio di supporto ACS-G 332.5 o braccio di supporto ACS-G 143, alla trave piattaforma finale ACS-G 136.5.

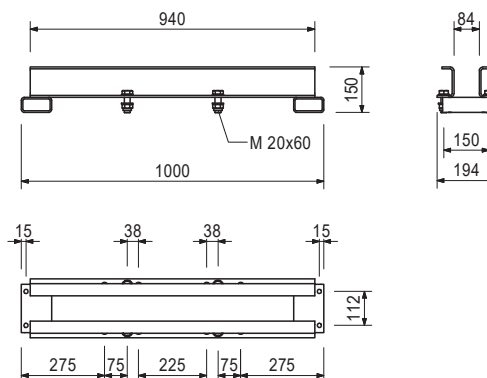
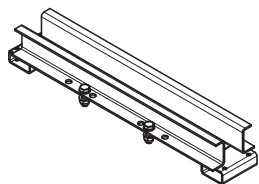

Accessori (non compresi)

057794	0,912	Staffa tenditore cpl
--------	-------	-----------------------------

Comprende

- 4 pz. 057139 Vite ISO 4017-M20x060-8.8-galv
- 4 pz. 781053 Dado esag. ISO 7040-M20-8-galv
- 8 pz. 706454 Rondella ISO 7089-20-200HV-galv

Art. n.	Peso [kg]	
057064	15,600	Adattatore per trave tipo 2 ACS

Per un collegamento rigido delle travi per piattaforma VT 20 e GT 24 alla testa della trave di orditura piattaforma ACS-P.

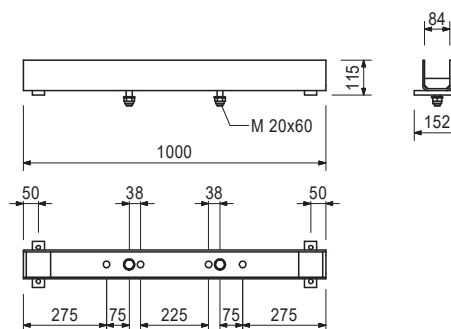
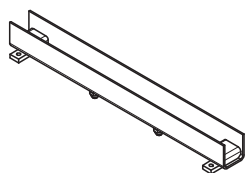

Accessori (non compresi)

057794	0,912	Staffa tenditore cpl
--------	-------	-----------------------------

Comprende

- 2 pz. 057139 Vite ISO 4017-M20x060-8.8-galv
- 2 pz. 781053 Dado esag. ISO 7040-M20-8-galv
- 4 pz. 706454 Rondella ISO 7089-20-200HV-galv

Sistema autorampante ACS-P/ACS-G

Art. n.	Peso [kg]	
057794	0,912	Staffa tenditore cpl

Per il serraggio di travi GT 24.

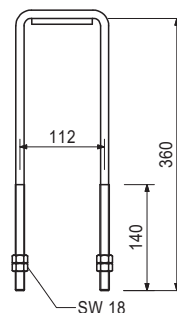
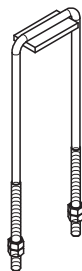

Comprende

4 pz. 710330 Dado esag. ISO 4032-M12-8-galv

Art. n.	Peso [kg]	
057037	1,800	Morsa ACS VT 20

Collegamento della trave per cassaforma VT 20K con profilo in acciaio.

Note

Spessore flangia t = 8-20

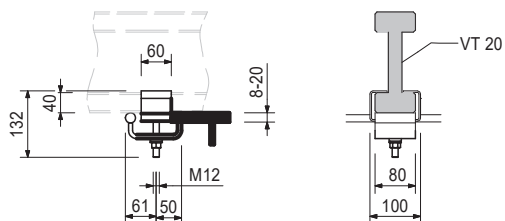
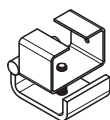

Art. n.	Peso [kg]	
057038	1,950	Morsa ACS GT 24

Collegamento della trave per cassaforma GT 24 con profilo in acciaio.

Note

Spessore flangia t = 8-20

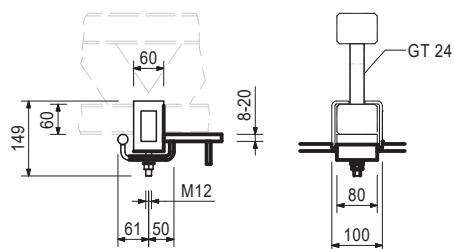
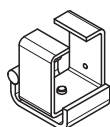

Comprende

- 1 pz. 710330 Dado esag. ISO 4032-M12-8-galv
- 1 pz. 109112 Rondella sferica 13 DIN 6319-C
- 1 pz. 109113 Coppa a sfera 14.2 DIN 6319-D

Sistema autorampante ACS-P/ACS-G

Art. n.	Peso [kg]	
129722	0,746	Connettore trasversale GT 24/VT 20

Per collegare una trave GT 24 a una trave VT 20 incrociata.

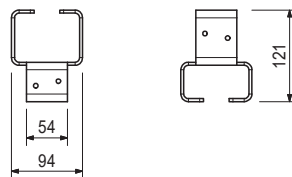

Accessori (non compresi)

024540	0,005	Vite per legno 6x40 SK-TX30 HPI
024470	0,008	Vite per legno 6x60 SK-TX30 HPI

Art. n.	Peso [kg]	
129817	0,675	Connettore trasversale VT 20/VT 20

Per il collegamento di travi VT 20 incrociate.

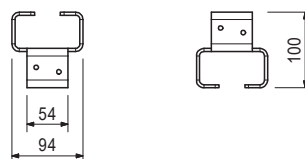
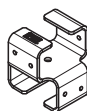

Accessori (non compresi)

024540	0,005	Vite per legno 6x40 SK-TX30 HPI
024470	0,008	Vite per legno 6x60 SK-TX30 HPI

Art. n.	Peso [kg]	
057075	5,010	Adattatore ACS VT 20 inferiore

Per il fissaggio di travi verticali VT 20K come parapetto su travi per piattaforma ai livelli 0/-1/-2 del ACS-P e ACS-G. Uno per trave VT 20K.

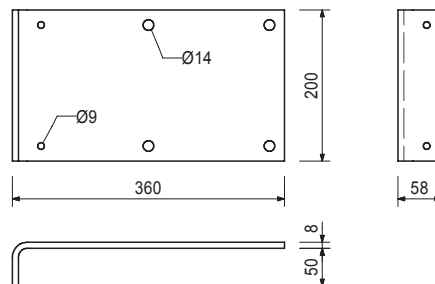
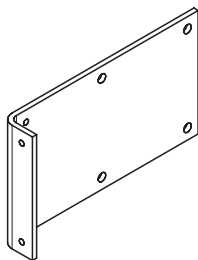

Accessori (non compresi)

070030	0,015	Conn. a piastra Ø50/12 mm singolo
070100	0,132	Vite ISO 4016-M12x120-4.6-galv con dado
750350	0,027	Rondella ISO 7093-1-12-200HV-galv

Sistema autorampante ACS-P/ACS-G

Art. n.	Peso [kg]	
057051	3,640	Connettore ACS AV

Per il collegamento del braccio stabilizzatore per la sospensione del pannello a:
 Mensola ACS-G, montanti verticali ACS, montante piattaforma ACS IPBL 24x590 e trave per piattaforma ACS IPBL 24x7100.

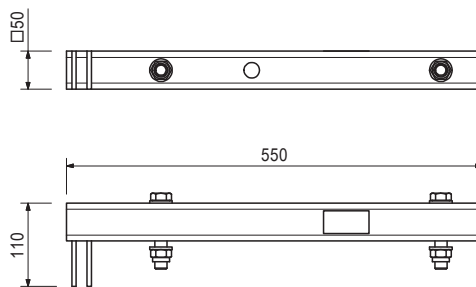
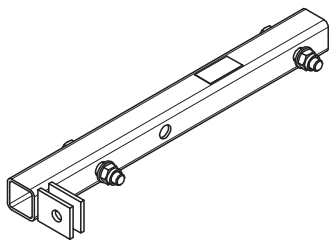

Comprende

- 2 pz. 721729 Vite ISO 4014-M16x090-8.8-galv
- 2 pz. 070890 Dado esag. ISO 7040-M16-8-galv
- 4 pz. 706454 Rondella ISO 7089-20-200HV-galv

Art. n.	Peso [kg]	
057052	0,955	Connettore offset ACS AV

Per il collegamento del secondo braccio stabilizzatore al connettore ACS AV.

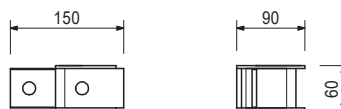
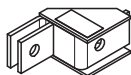

Art. n.	Peso [kg]		min. L [mm]	max. L [mm]
Bracci stabilizzatori AV				
057087	3,510	Braccio stabilizzatore AV 82	500	820
057088	4,200	Braccio stabilizzatore AV 111	790	1110
028110	4,850	Braccio stabilizzatore AV 140	1080	1400

Per allineamento di sistemi di cassaforma PERI.

Note

Per il carico ammesso vedere Tabelle di progettazione PERI.

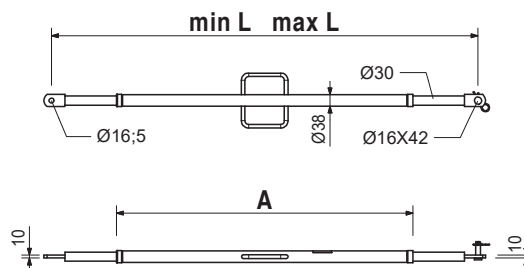
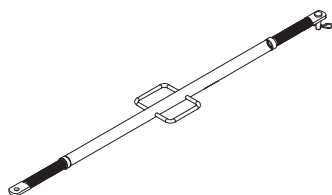

Comprende

- 1 pz. 027170 Perno Ø 16X42 mm galv
- 1 pz. 018060 Inserto a molla 4/1 galv

Art. n.	Peso [kg]	
057015	77,200	Carrello ACS-P

Carrello bloccabile su piattaforme per l'arretamento della cassaforma.

Note

Da utilizzare con il supporto inclinabile ACS 255, il supporto inclinabile ACS 365, il supporto inclinabile CB 270 e il supporto inclinabile CB 380.

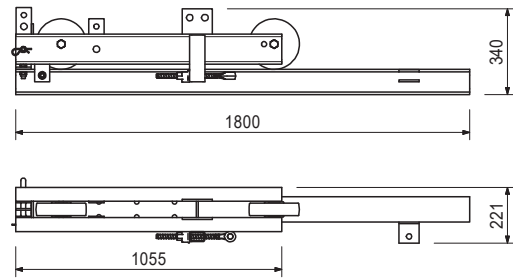
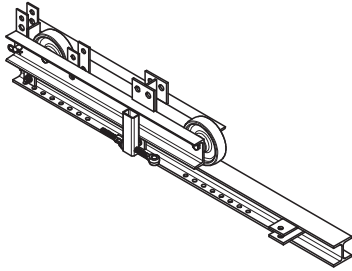

Comprende

- 1 pz. 037150 Cilindro tirante DW15
- 1 pz. 030130 Dado a 3 rinforzi DW15 rivest
- 1 pz. 037160 Perno Ø 20x205 mm galv
- 2 pz. 710225 Vite ISO 4017-M16x045-8.8-galv
- 2 pz. 070890 Dado esag. ISO 7040-M16-8-galv
- 2 pz. 057164 Ruota alta portata SPO 201/20K

Art. n. Peso [kg]

057097 107,000 **Trave di rinforzo ACS 255**

Per il collegamento della cassaforma al carrello ACS. Altezza standard della cassaforma fino a 3,3 m.

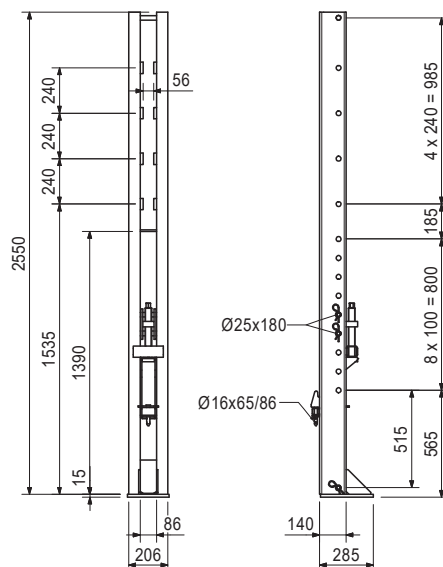
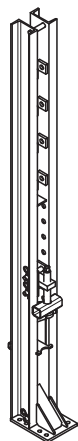

Accessori (non compresi)

057327	11,000	Adattatore per travi di rinforzo 50 cpl
057332	15,700	Adattatore per travi di rinforzo 200 cpl
057099	17,300	Connett. albero regolabile ACS-P
037150	0,641	Tenditore con occhiello DW15
722137	0,849	Piastrina trasversale 2 rivest
110055	0,861	Piastrina trasversale rivest
030100	0,439	Dado a due alette DW15 galv
030440	0,686	Dado a sfera DW15 galv

Comprende

- 1 pz. 057081 Albero regolabile ACS, cpl
- 1 pz. 057307 Dado regolab. ACR TR36x6 mm rivest
- 1 pz. 057313 Mensola corrente ACS rivest
- 1 pz. 057315 Contro-supporto ACS rivest
- 3 pz. 715936 Perno con manicotto di serraggio
- 1 pz. 018050 Perno Ø 16x65/86 mm galv
- 3 pz. 022230 Inserto a molla 5/1 galv
- 1 pz. 018060 Inserto a molla 4/1 galv

Art. n. Peso [kg]

057098 145,000 **Trave di rinforzo ACS 365**

Per il collegamento della cassaforma al carrello ACS. Altezza standard della cassaforma fino a 5,1 m.

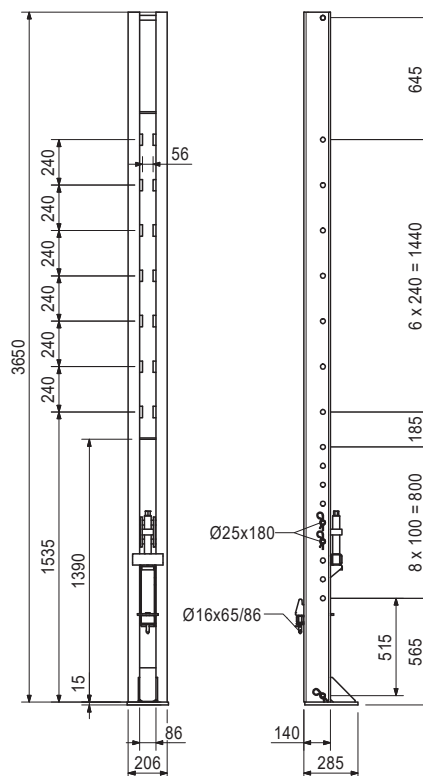
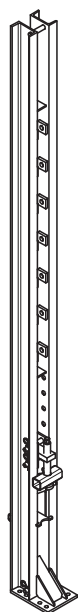

Accessori (non compresi)

057327	11,000	Adattatore per travi di rinforzo 50 cpl
057332	15,700	Adattatore per travi di rinforzo 200 cpl
057099	17,300	Connett. albero regolabile ACS-P
037150	0,641	Tenditore con occhiello DW15
722137	0,849	Piastrina trasversale 2 rivest
110055	0,861	Piastrina trasversale rivest
030100	0,439	Dado a due alette DW15 galv
030440	0,686	Dado a sfera DW15 galv

Comprende

- 1 pz. 057081 Albero regolabile ACS, cpl
- 1 pz. 057307 Dado regolab. ACR TR36x6 mm rivest
- 1 pz. 057313 Mensola corrente ACS rivest
- 1 pz. 057315 Contro-supporto ACS rivest
- 3 pz. 715936 Perno con manicotto di serraggio
- 1 pz. 018050 Perno Ø 16x65/86 mm galv
- 3 pz. 022230 Inserto a molla 5/1 galv
- 1 pz. 018060 Inserto a molla 4/1 galv

Sistema autorampante ACS-P/ACS-G

Art. n.	Peso [kg]	
057099	17,300	Connett. albero regolabile ACS-P

Per il collegamento dell'elemento di rinforzo regolabile CB 164-224 o del punto regolabile a portata elevata SLS 140/240 alla trave di rinforzo.

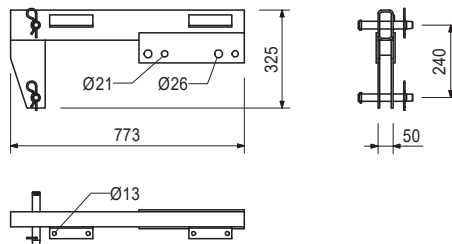
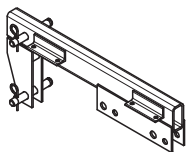

Accessori (non compresi)

101776	24,900	Puntone regolabile a portata elevata SLS 140/240
051110	25,300	Elemento di rinforzo regolabile CB 164-224

Comprende

- 2 pz. 715936 Perno con manicotto di serraggio
- 2 pz. 022230 Inserto a molla 5/1 galv

Art. n.	Peso [kg]	
051110	25,300	Elemento di rinforzo regolabile CB 164-224

Per l'allineamento della trave di rinforzo CB.

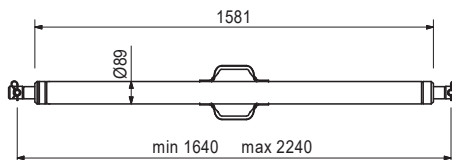
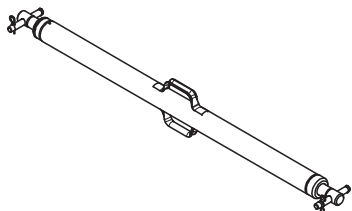

Comprende

- 2 pz. 715936 Perno con manicotto di serraggio
- 2 pz. 018060 Inserto a molla 4/1 galv

Sistema autorampante ACS-P/ACS-G

Art. n. Peso [kg]

Trave di rinforzo CB

051060	73,400	Trave di rinforzo CB 270
051150	103,000	Trave di rinforzo CB 380

Per il montaggio di sistema di casseforme su mensole di ripresa CB 240 e 160. Per altezze di cassaforma fino a 5,4 m.

Note

Capacità del punto di carico massima 1,9 t.

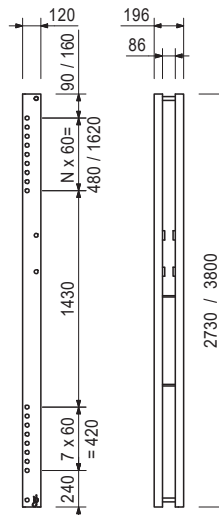

Accessori (non compresi)

051030	5,530	Dispositivo di regolazione altezza CB, SCS
--------	-------	---

Comprende

- 1 pz. 715936 Perno con manicotto di serraggio
- 1 pz. 018060 Inserto a molla 4/1 galv

Art. n. Peso [kg]

051030	5,530	Dispositivo di regolazione altezza CB, SCS
--------	-------	---

Per la regolazione dell'altezza dei pannelli VARIO GT 24 sulle travi di rinforzo CB e SCS.

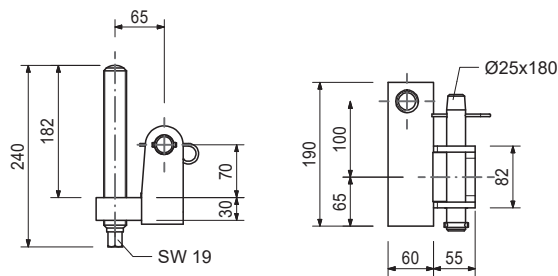
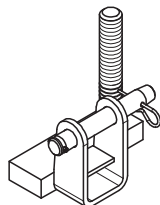

Comprende

- 1 pz. 715936 Perno con manicotto di serraggio
- 1 pz. 018060 Inserto a molla 4/1 galv

Art. n. Peso [kg]

057053 863,000 **Mensola ACS-G**

Per il supporto di unità autorampanti sospese ACS-G nei nuclei di edifici o sulle pareti degli edifici.

Note

La creazione del disegno di produzione - stabilizzazione trasversale puntone di compressione ACS - viene eseguita su base specifica del progetto.

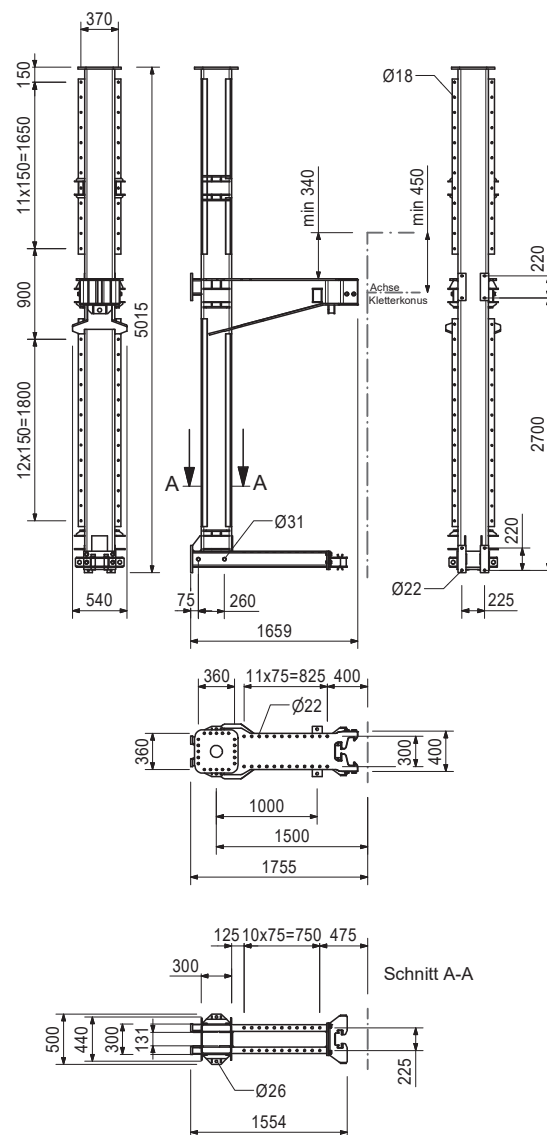
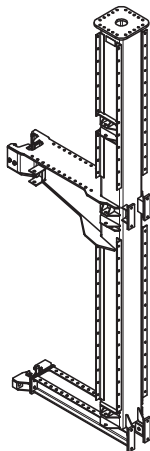

Accessori (non compresi)

057054 5,110 **Albero di compressione ACS M42**

Comprende

- 1 pz. 057211 Albero compr. guida rivest
- 4 pz. 706458 Vite ISO 4017-M20x040-8.8-galv
- 4 pz. 706454 Rondella ISO 7089-20-200HV-galv

Sistema autorampante ACS-P/ACS-G

Art. n.	Peso [kg]	
057054	5,110	Albero di compressione ACS M42

2 per ogni mensola ACS-G

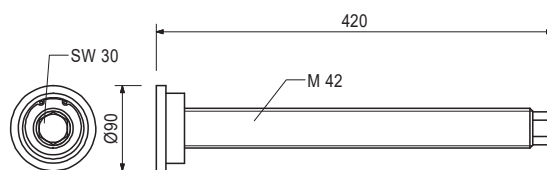
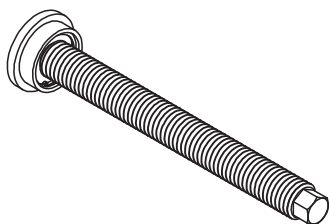

Art. n.	Peso [kg]	
057056	148,000	Montante FP ACS-G 330

Per il fissaggio alla mensola ACS-G.
Pr le altezze di getto fino a 5,1 m.

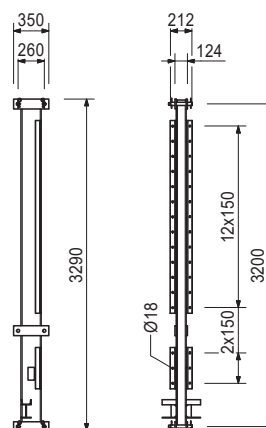

Accessori (non compresi)

057039	2,390	Adattatore per parapetto ACS VT 20
--------	-------	---

Comprende

- 4 pz. 706372 Perno ACS Ø 30x235 mm rivest
- 8 pz. 022230 Inserto a molla 5/1 galv

Art. n.	Peso [kg]	
057057	59,500	Montante FP ACS-G 136,5

Per il fissaggio al montante piattaforma finale ACS-G 330.

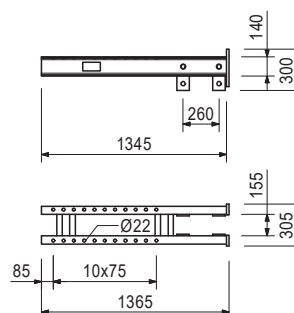
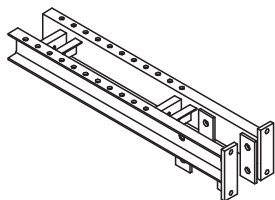

Sistema autorampante ACS-P/ACS-G

Art. n.	Peso [kg]	
057058	481,000	Braccio di supporto ACS-G 332.5

Per la sospensione della cassaforma retratta su entrambi i lati. Fissaggio del montante verticale superiore ACS 210.

Note

La creazione del disegno di produzione - stabilizzazione trasversale puntone di compressione ACS - viene eseguita su base specifica del progetto.

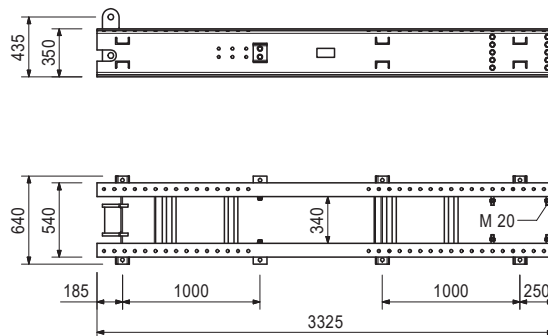
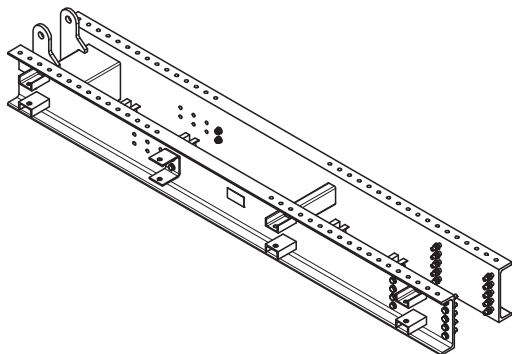

Comprende

- 20 pz. 024900 Vite ISO 4014-M20x080-8.8-galv
- 4 pz. 780357 Vite ISO 4017-M20x050-8.8-galv
- 24 pz. 781053 Dado esag. ISO 7040-M20-8-galv
- 48 pz. 706454 Rondella ISO 7089-20-200HV-galv

Art. n.	Peso [kg]	
057059	214,000	Braccio di supporto ACS-G 143

Per la sospensione della cassaforma retratta su un lato. Fissaggio del montante verticale superiore ACS 210.

Note

La creazione del disegno di produzione - stabilizzazione trasversale puntone di compressione ACS - viene eseguita su base specifica del progetto.

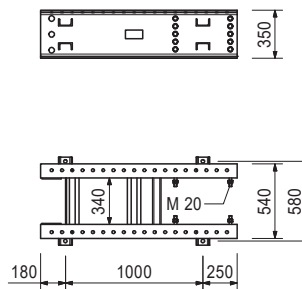
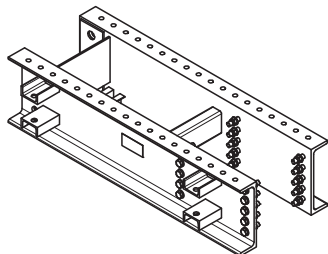

Comprende

- 20 pz. 024900 Vite ISO 4014-M20x080-8.8-galv
- 20 pz. 781053 Dado esag. ISO 7040-M20-8-galv
- 40 pz. 706454 Rondella ISO 7089-20-200HV-galv

Sistema autorampante ACS-P/ACS-G

Art. n.	Peso [kg]	
057083	3,820	Diagonale ACS DW15

Per stabilizzare impalcature. Per stabilizzare elementi VARIO GT 24 di grandi dimensioni.

Note

Il tirante DW15 deve essere ordinato separatamente. Dimensioni per trasporto 655 mm.

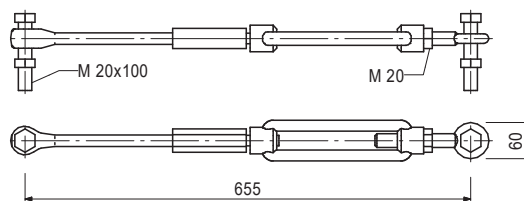
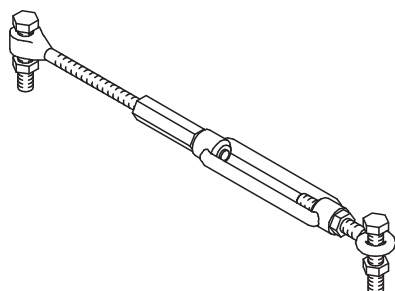

Accessori (non compresi)

030030	1,440	Tirante DW15 spec. Lunghezza
030050	0,000	Costo taglio DW15/B15

Comprende

- 1 pz. 037150 Cilindro tirante DW15
- 1 pz. 030090 Dado esag. DW15 SW30/108 galv
- 1 pz. 701335 Tirante DW15 0,1 m
- 1 pz. 711059 Tenditore a vite CB rivest
- 1 pz. 711060 Golfare ad anello M20 sx. rivest
- 1 pz. 057263 Dado esag. ISO 4032-M20-8-sx.-galv
- 2 pz. 024910 Vite ISO 4014-M20x080-8.8-galv
- 2 pz. 710334 Dado esag. ISO 4032-M20-8-galv-sx.

Art. n.	Peso [kg]	
057040	21,900	Trave per pannello ACS 111

Guida di traslazione per carrello HTP tipo A.

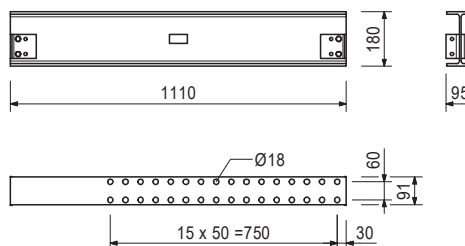
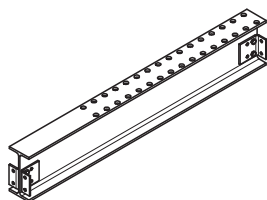

Accessori (non compresi)

057073	0,745	Contropiastra ACS 100x100x10 mm
--------	-------	--

Comprende

- 4 pz. 057082 Arresto carrello
- 4 pz. 057264 Vite ISO 4017-M10x025-8.8-galv
- 4 pz. 710234 Dado esag. ISO 4032-M10-8-galv

Sistema autorampante ACS-P/ACS-G

Art. n.	Peso [kg]	
057073	0,745	Contropiastra ACS 100x100x10 mm

Per il fissaggio della trave per pannello ACS 111 alle travi tiranti ACS-P e braccio di supporto ACS-G. 2 per ogni trave per pannello.

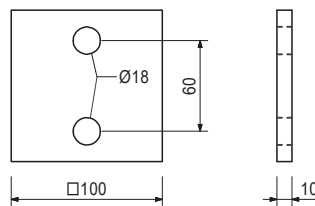
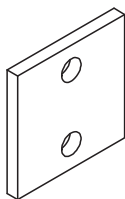

Accessori (non compresi)

710233	0,200	Vite ISO 4014-M16x110-8.8-galv
070890	0,030	Dado esag. ISO 7040-M16-8-galv
711074	0,011	Rondella ISO 7089-16-200HV-galv

Art. n.	Peso [kg]	
057082	0,359	Fermo per carrello

Arresto finale per carrello HTP.

Utilizzato per la larghezza della flangia della trave da 90 mm a 200 mm. Utilizzato a coppie.

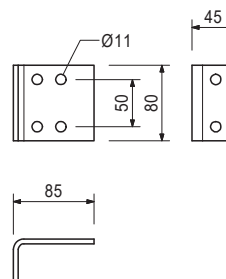
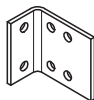

Accessori (non compresi)

057264	0,026	Vite ISO 4017-M10x025-8.8-galv
710234	0,010	Dado esag. ISO 4032-M10-8-galv

Art. n.	Peso [kg]	
057389	48,700	Trave per pannello ACS IPB 16x111

Guida di traslazione per carrello HTP tipo A e tipo B.

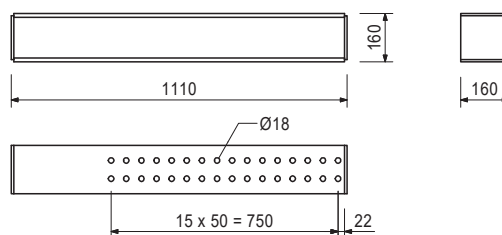
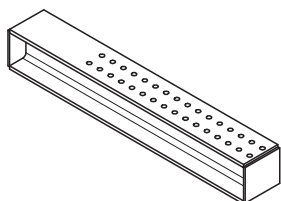

Accessori (non compresi)

057387	1,120	Contropiastra ACS 100x100x15 mm
--------	-------	--

Sistema autorampante ACS-P/ACS-G

Art. n.	Peso [kg]	
057387	1,120	Contropiastra ACS 100x100x15 mm

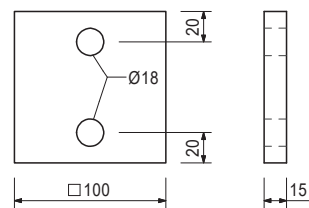
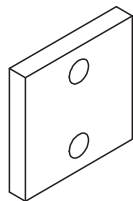

Accessori (non compresi)

105402	0,200	Vite ISO 4014-M16x120-8.8-galv
070890	0,030	Dado esag. ISO 7040-M16-8-galv
711074	0,011	Rondella ISO 7089-16-200HV-galv

Accessori ACS

Art. n.	Peso [kg]	
051725	38,600	Dispositivo di sospensione I ACS

Da utilizzare su cono di ripresa-2 M30/DW20.

Note

Per la capacità di carico massima fare riferimento alle Informazioni PERI per la progettazione (su richiesta).

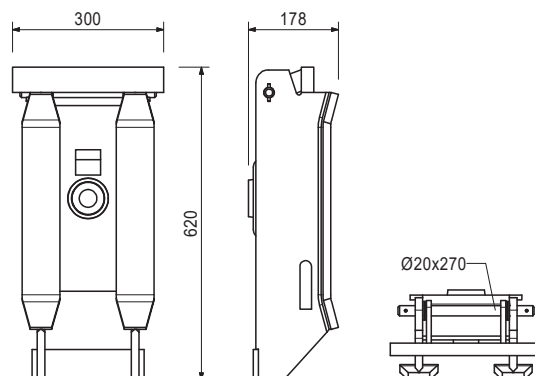
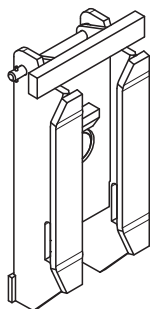

Accessori (non compresi)

051728	0,800	Vite ISO 4762-M30x110-10.9
--------	-------	-----------------------------------

Comprende

- 4 pz. 706454 Rondella ISO 7089-20-200HV-galv
- 1 pz. 706455 Perno ACS Ø 20x270 mm rivest
- 2 pz. 711063 Manicotto ISO 8752-05,0x035-rivest

Art. n.	Peso [kg]	
057875	39,300	Dispositivo di sospensione-2 I ACS singolo

Per l'ancoraggio del sistema autorampante ACS alla struttura e in sostituzione al dispositivo di sospensione I ACS (giallo).

Note

Versione colore rosso.

Per la capacità di carico ammissibile, fare riferimento alle informazioni per la progettazione (su richiesta).

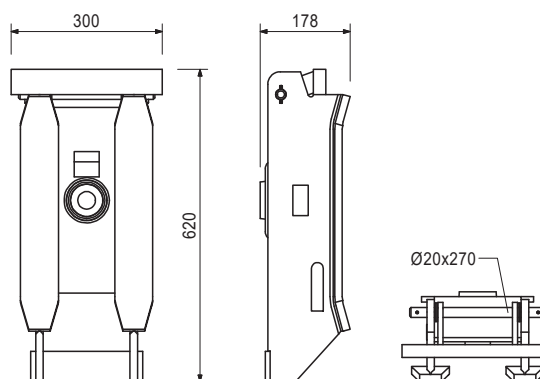
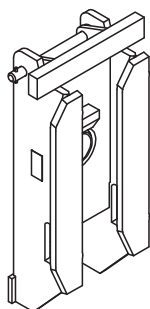

Accessori (non compresi)

051728	0,800	Vite ISO 4762-M30x110-10.9
--------	-------	-----------------------------------

Comprende

- 1 pz. 706455 Perno ACS Ø20x270 mm rivest
- 4 pz. 706454 Rondella ISO 7089-20-200HV-galv
- 2 pz. 711063 Manicotto ISO 8752-05,0x035-rivest

Accessori ACS

Art. n.	Peso [kg]	
051726	33,300	Dispositivo di sospensione II ACS

Per l'ancoraggio su supporto ancoraggio doppio destro o sinistro.

Note

Per la capacità di carico massima fare riferimento alle Informazioni PERI per la progettazione (su richiesta).

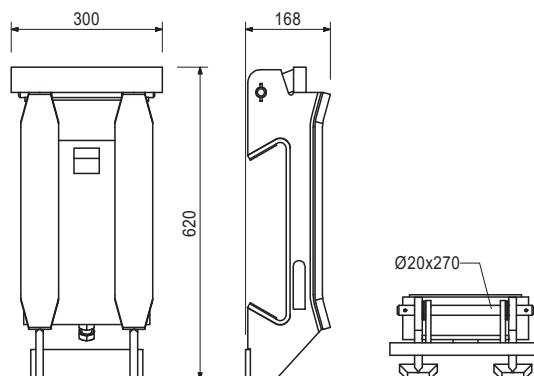
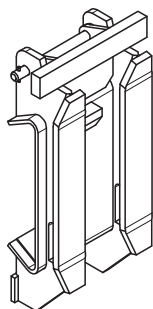

Accessori (non compresi)

051727	30,200	Supporto ancoraggio doppio ACS destro
051774	30,100	Supporto ancoraggio doppio ACS sinistro

Comprende

- 4 pz. 706454 Rondella ISO 7089-20-200HV-galv
- 1 pz. 706455 Perno ACS Ø 20x270 mm rivest
- 2 pz. 711063 Manicotto ISO 8752-05,0x035-rivest

Art. n.	Peso [kg]	
051727	30,200	Supporto ancoraggio doppio ACS destro

Per l'ancoraggio su due coni di ripresa-2 M30/DW20.

I supporti di ancoraggio doppi destro e sinistro devono essere sempre utilizzati in coppia.

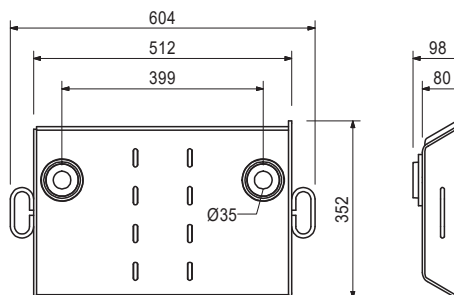
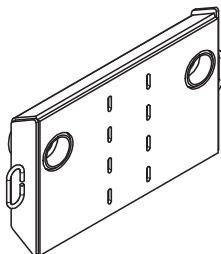

Accessori (non compresi)

051728	0,800	Vite ISO 4762-M30x110-10.9
--------	-------	-----------------------------------

Accessori ACS

Art. n.	Peso [kg]	
051774	30,100	Supporto ancoraggio doppio ACS sinistro

Per l'ancoraggio su due coni di ripresa-2 M30/DW20.

I supporti di ancoraggio doppi destro e sinistro devono essere sempre utilizzati in coppia.

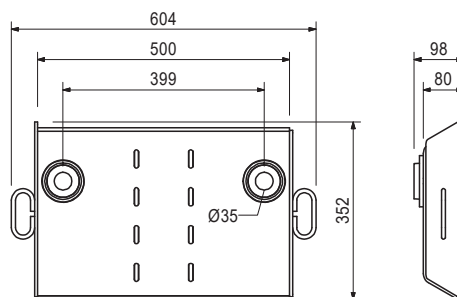
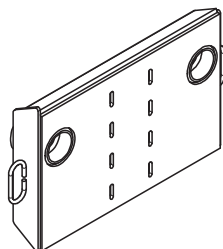

Accessori (non compresi)

051728	0,800	Vite ISO 4762-M30x110-10.9
--------	-------	-----------------------------------

Art. n. Peso [kg]

051728	0,800	Vite ISO 4762-M30x110-10.9
--------	-------	-----------------------------------

Per fissare il dispositivo di sospensione ACS, dispositivo di sospensione-2 ACS e tubo ACS destro o sinistro al cono di ripresa-2 M30/DW20 o cono a vite M30/DW26

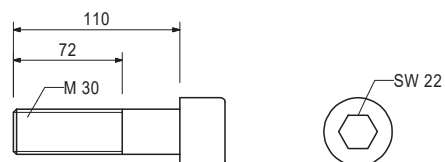
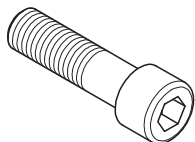

Accessori ACS

Art. n.	Peso [kg]	
057568	33,600	Dispositivo di sospensione IV ACS

Ancoraggio ruotabile sull'asse orizzontale e verticale.

Note

Per la capacità di carico massima fare riferimento alle Informazioni PERI per la progettazione (su richiesta).

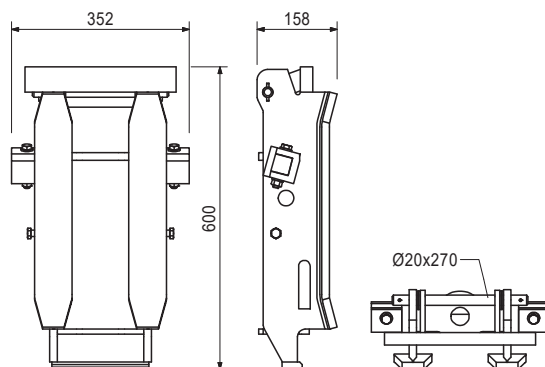
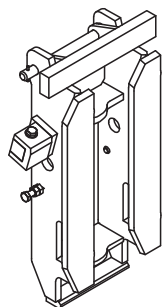

Accessori (non compresi)

057566	13,200	Dispositivo di ancoraggio H ACS
057567	17,200	Dispositivo di ancoraggio V ACS

Comprende

- 1 pz. 706455 Perno ACS Ø 20x270 mm rivest
- 4 pz. 706454 Rondella ISO 7089-20-200HV-galv
- 2 pz. 711063 Manicotto ISO 8752-05,0x035-rivest
- 2 pz. 057594 Distanziatore 60x60x50 mm rivest
- 2 pz. 710220 Vite ISO 4014-M12x080-8.8-galv
- 2 pz. 710710 Vite ISO 4017-M12x055-8.8-galv
- 4 pz. 710330 Dado esag. ISO 4032-M12-8-galv
- 4 pz. 780702 Rondella ISO 7089-12-200HV-galv

Art. n.	Peso [kg]	
057566	13,200	Dispositivo di ancoraggio H ACS

Ancoraggio ruotabile sull'asse verticale con il dispositivo di sospensione IV ACS.

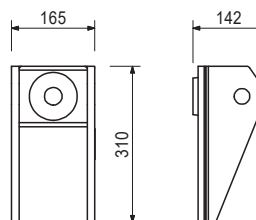
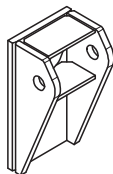

Accessori (non compresi)

123843	0,623	Vite ISO 4017-M30x80-10.9
057569	1,510	Perno ACS Ø 30x280 mm

Accessori ACS

Art. n.	Peso [kg]	
057567	17,200	Dispositivo di ancoraggio V ACS

Ancoraggio ruotabile sull'asse orizzontale con il dispositivo di sospensione IV ACS.

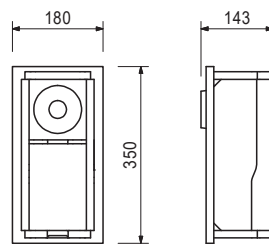

Accessori (non compresi)

123843	0,623	Vite ISO 4017-M30x80-10.9
057570	4,080	Perno ACS Ø 35x525 mm

Art. n.	Peso [kg]	
123843	0,623	Vite ISO 4017-M30x80-10.9

Per fissare il dispositivo di ancoraggio H ACS e il dispositivo di ancoraggio V ACS al cono di ripresa-2 M30/DW20 o cono a vite M30/DW26.

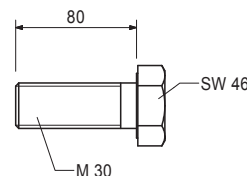
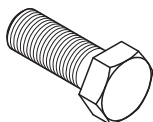

Art. n.	Peso [kg]	
057569	1,510	Perno ACS Ø 30x280 mm

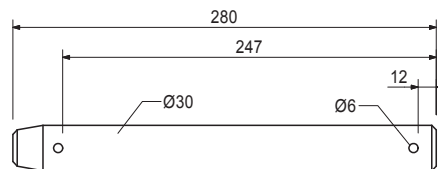
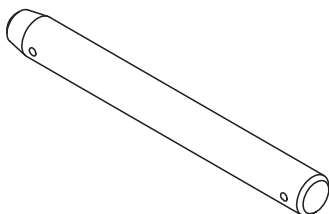

Accessori (non compresi)

022230	0,033	Inserto a molla 5/1 galv
--------	-------	---------------------------------

Art. n.	Peso [kg]	
057570	4,080	Perno ACS Ø 35x525 mm

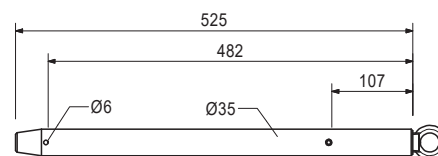
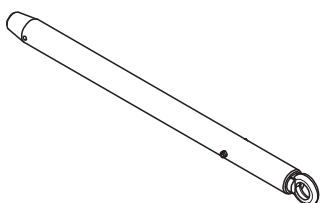

Accessori (non compresi)

022230	0,033	Inserto a molla 5/1 galv
--------	-------	---------------------------------

Comprende

- 1 pz. 710914 Manicotto ISO 8752-08.0x045-rivest
- 1 pz. 722802 Golfare ad anello DIN 580-M10-galv

Accessori ACS

Art. n.	Peso [kg]	
051729	5,160	Barra di bloccaggio ACS

Per il supporto della mensola di ripresa ACS nel dispositivo di sospensione ACS.



Comprende

1 pz. 706452 Catena DIN 5685-G-05x35-ml-galv

1 pz. 706451 Anello di attacco curvo 1/4 rivest

Art. n.	Peso [kg]		L [mm]
051731	282,000	Guida di ripresa ACS 630	6300

Guida per sistema autorampante ACS con meccanismo di ripresa idraulico ACS 100.

Note

Per le relative altezze di getto, vedere le informazioni sul prodotto (su richiesta).

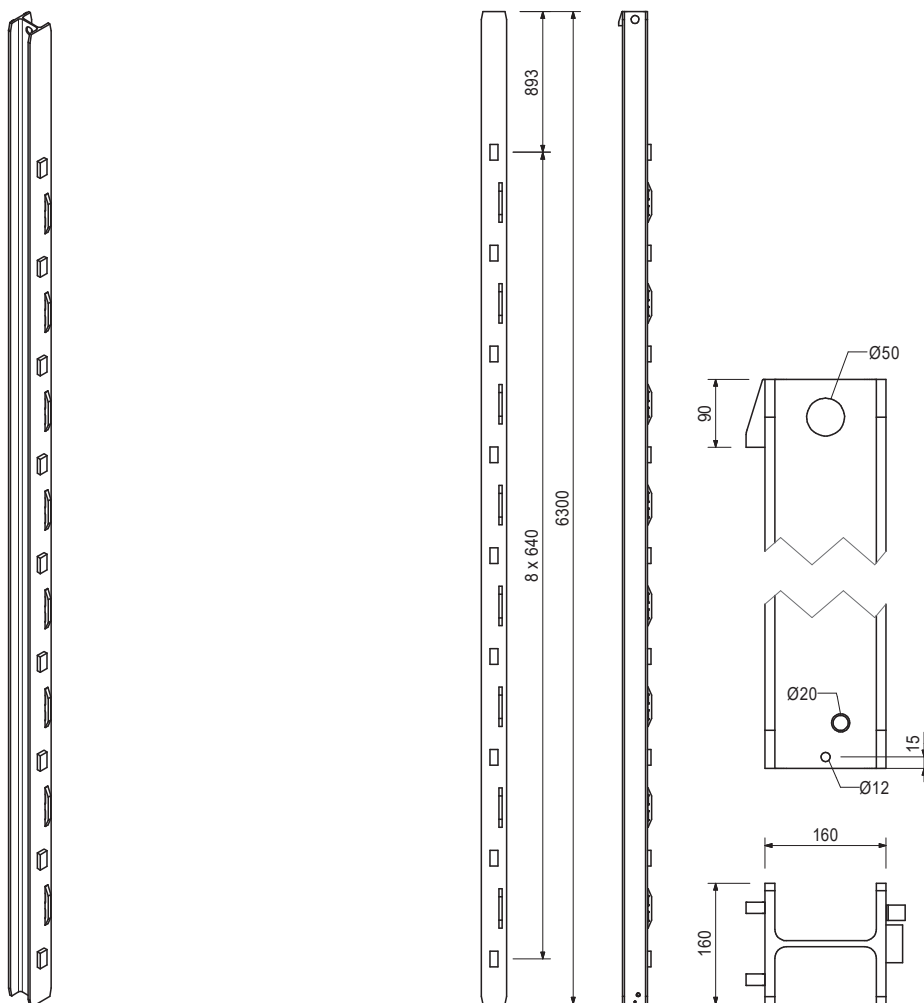

Accessori (non compresi)

051736	3,910	Distanziatore cpl
--------	-------	--------------------------

Accessori ACS

Art. n. Peso [kg]

Guide di ripresa ACS

057213	311,000	Guida di ripresa ACS 694
051732	340,000	Guida di ripresa ACS 758
057215	368,000	Guida di ripresa ACS 822
051733	45,100	Guida di ripresa Lunghezza spec. / m

Guida per sistema autorampante ACS con meccanismo di ripresa ACS 100 cpl.
 Guida di ripresa ACS, lunghezza speciale su richiesta.

Note

Per le relative altezze di getto, vedere le informazioni sul prodotto (su richiesta).

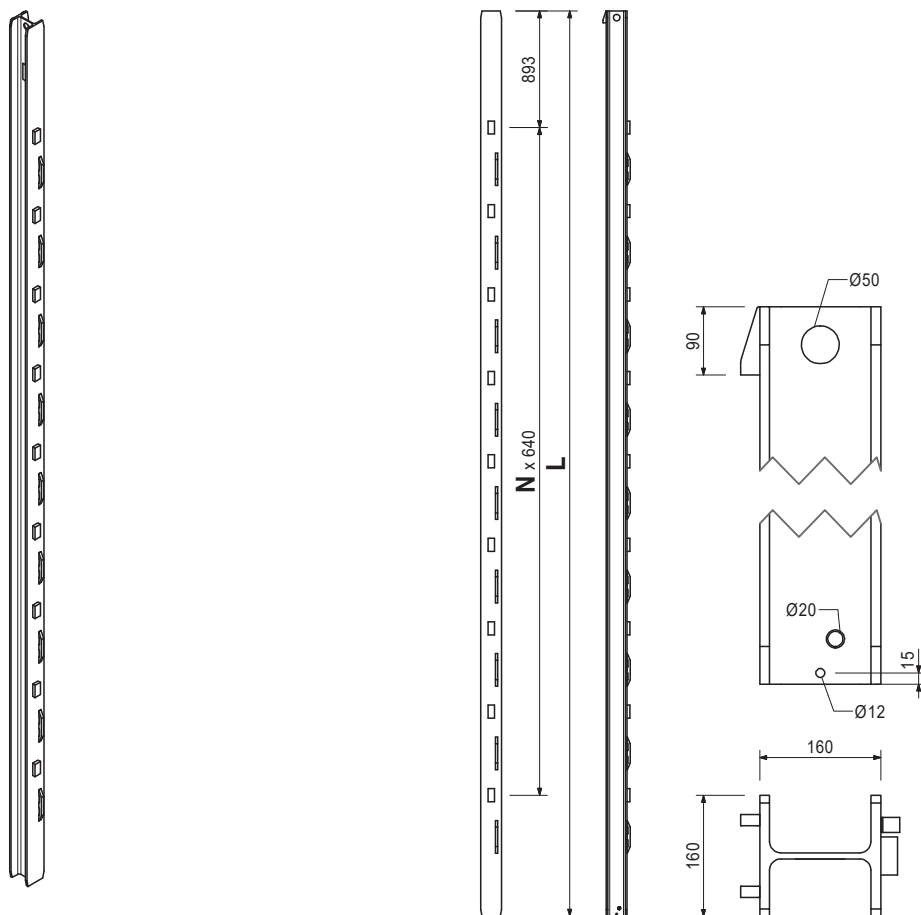

Accessori (non compresi)

051736	3,910	Distanziatore cpl
--------	-------	--------------------------

Accessori ACS

Art. n.	Peso [kg]	
051736	3,910	Distanziatore cpl

Sono necessari due distanziatori per ogni guida ACS-R/G a partire da una lunghezza della guida di ripresa di 8220 mm.

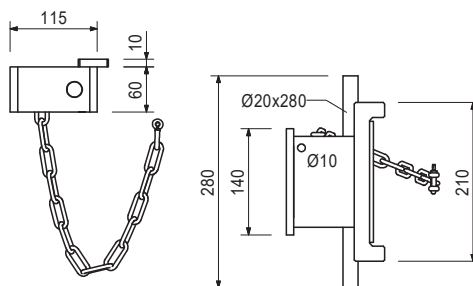
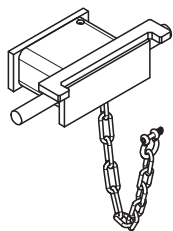

Accessori (non compresi)

051737	0,050	Espansore ACS
--------	-------	----------------------

Comprende

1 pz. 706452 Catena DIN 5685-G-05x35-ml-galv

1 pz. 706451 Anello di attacco curvo 1/4 rivest

Art. n.	Peso [kg]	
051737	0,050	Espansore ACS

Per distanziatore ACS.

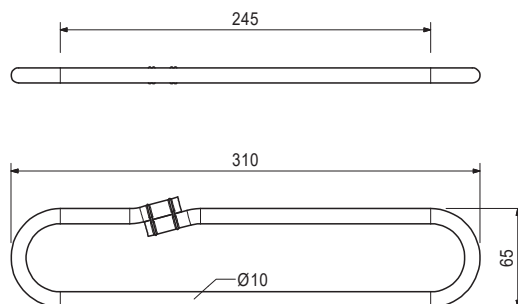
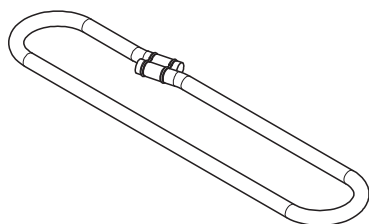

Art. n.	Peso [kg]	
030920	1,650	Cono di ripresa-2 M30/DW20 galv

Sistema di ancoraggio M30. Per l'ancoraggio di sistemi di ripresa.

Note

Ulteriori informazioni per la progettazione su richiesta.

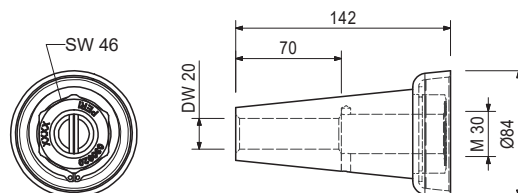
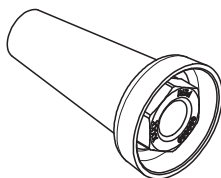

Accessori (non compresi)

030860	0,792	Piastra ancoraggio filettata DW20
030700	2,560	Tirante DW20 spec. Lunghezza
030745	2,600	Tirante B20 spec. Lunghezza

Accessori ACS

Art. n.	Peso [kg]	
		Tirante DW20
030800	0,000	Costo taglio DW20/B20
030700	2,560	Tirante DW20 spec. Lunghezza

Note

Non può essere saldata! Rispettare i valori ammessi! Forza di trazione ammessa 150 kN.

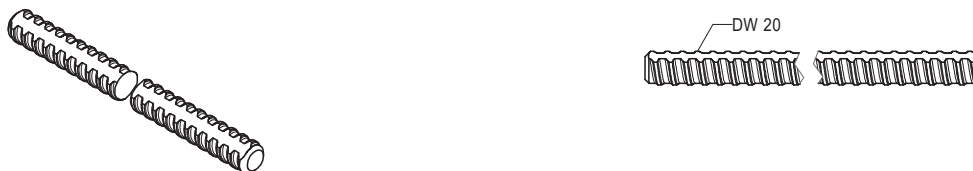

Art. n.	Peso [kg]	
		Tirante B20
030800	0,000	Costo taglio DW20/B20
030745	2,600	Tirante B20 spec. Lunghezza

Note

Saldabile! Eventualmente considerare un'autorizzazione ufficiale! Forza di trazione ammessa 150 kN.



Art. n.	Peso [kg]	
030860	0,792	Piastra ancoraggio filettata DW20

Per uso con tirante DW20, B20 o cono a vite-2 M24/DW20. Per ancoraggio nel calcestruzzo.

Note

Parte ancoraggio a perdere.



Art. n.	Peso [kg]	
057257	1,810	Cono a vite M30/DW26

Sistema di ancoraggio M30. Per l'ancoraggio di sistemi di ripresa.

Note

Ulteriori informazioni per il dimensionamento su richiesta.

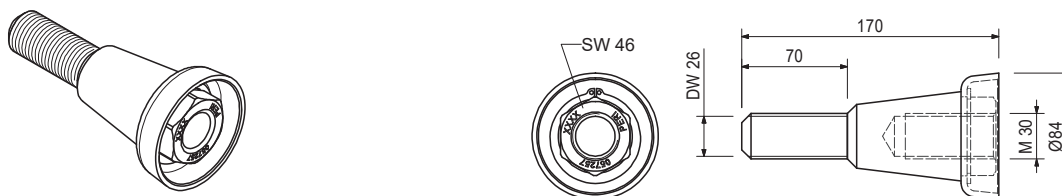

Accessori (non compresi)

030870	1,260	Piastra ancoraggio filettata DW26
--------	-------	--

Accessori ACS

Art. n.	Peso [kg]	
030870	1,260	Piastra ancoraggio filettata DW26

Per l'uso con tirante DW26 o con cono a vite M36/DW26. Per ancoraggio nel calcestruzzo.

Note

Parte ancoraggio a perdere.

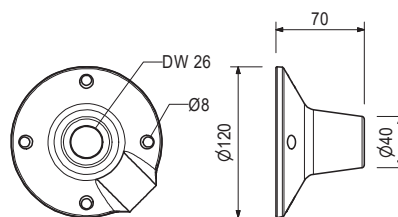
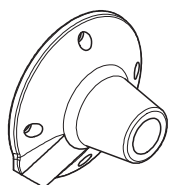

Art. n.	Peso [kg]	
031653	0,364	Cono calcestruzzo KK M30 Ø 80x52 mm

Per chiudere i punti di ancoraggio con cono di ripresa-2 M30/DW20 o cono a vite M30/DW26.

Note

Confezione da 50 pezzi.

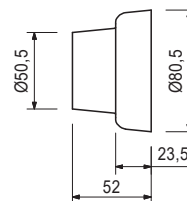
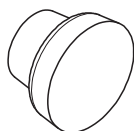

Accessori (non compresi)

131709	9,980	Adesivo sigillante-3 Set da 6 barattoli
--------	-------	--

Art. n.	Peso [kg]	
113762	0,884	Piastra di attacco parapetto ACS/SCS

Per il montaggio di tubi di impalcatura Ø 48 o Ø 60 come parapetto mediante perno di sicurezza A64 sui montanti parapetto ACS, SCS e GT 24. Fissaggio con bullone esag. M8, M12, M16 o vite per legno Ø 8.

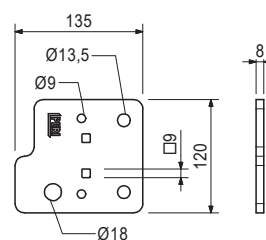
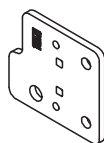

Accessori (non compresi)

110296	0,220	Cavallotto filettato A64 DIN 3570-M12-galv
710330	0,017	Dado esag. ISO 4032-M12-8-galv

Accessori ACS

Art. n.	Peso [kg]	
057096	4,260	Connettore IPE ACS

Per il fissaggio di supporti piattaforme da IPE 180 a IPE 240 a

- Trave di orditura piattaforma ACS
- Travi di orditura a sbalzo ACS
- Travi a sbalzo inferiori ACS
- Trave a sbalzo inferiore ACS 360

per il fissaggio di

- Supporti a sbalzo CP ACS
- Puntelli a sbalzo FB ACS, lunghi
- Puntelli a sbalzo FP ACS, 2,61 m

alle travi piattaforma da IPE 180 a IPE 240.

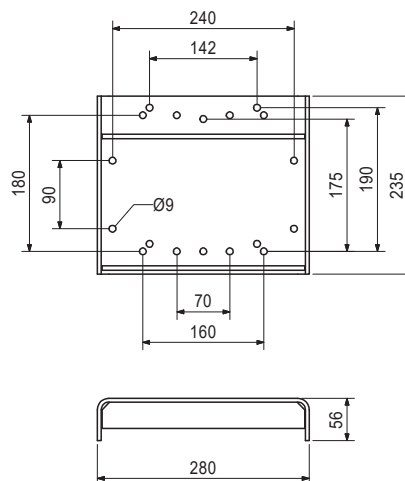
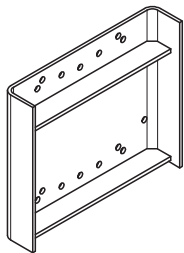

Sistema idraulico ACS



Art. n. Peso [kg]

051738 111,000 **Mecc. idraulico di ripresa ACS 100 cpl**

Per la movimentazione idraulica dei sistemi autorampanti ACS.

Note

Articolo n. 109.080C-710

Attenersi alle Istruzioni d'uso!

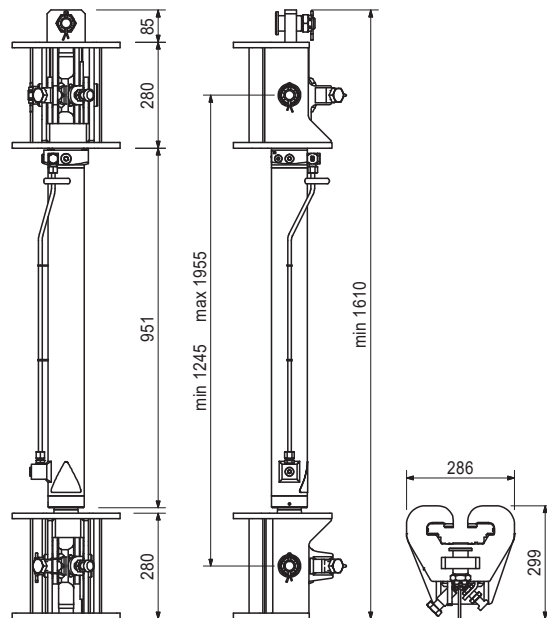
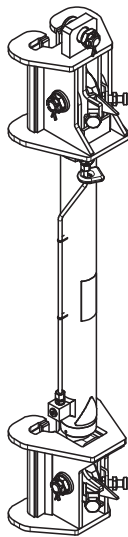

Comprende

1 pz. 706475 Inserto a molla ISO 1234-06,3x060-ST

1 pz. 706468 Bullone di testa ACS Ø 40x75 mm

1 pz. 706476 Dado a castello DIN 979-M30-05-galv

Sistema idraulico ACS

Art. n. Peso [kg]

Pompe idrauliche ACS 2 vie

051739	93,000	Pompa idraulica ACS 2x210/400V
051762	93,000	Pompa idraulica ACS 2x210/460V
057637	93,000	Pompa idraulica ACS 2x240/400V
057638	93,000	Pompa idraulica ACS 2x240/460V
057766	93,000	Pompa idraulica ACS 2x240/460V CSA

Pompe idrauliche per il collegamento di due meccanismi idraulici di ripresa ACS 100 cpl. Diverse versioni per quanto riguarda l'alimentazione elettrica, la pressione di esercizio, la portata e la certificazione.

Note

Articolo n. 964.007C-050

Articolo n. 964.007C-060

Art. n. 964-007C-4,0-050

Art. n. 964-007C-4,0-060

Art. n. 964-007C-4,0-060-CSA

Seguire le Istruzioni di montaggio!

Incluso controllo remoto con cavo da 12 m.

Fornito senza olio!

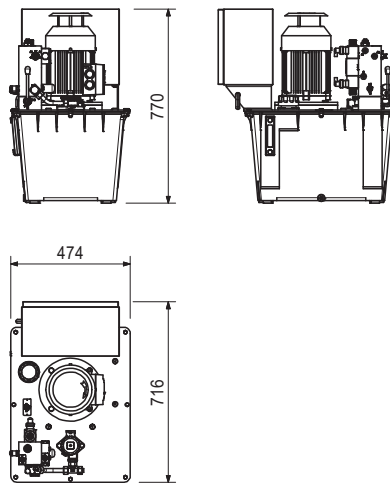
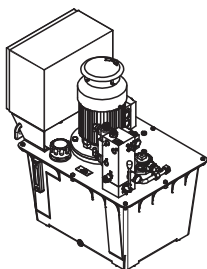

Sistema idraulico ACS

Art. n. Peso [kg]

Pompe idrauliche ACS 4 vie

051740	135,000	Pompa idraulica ACS 4x210/400V
051741	135,000	Pompa idraulica ACS 4x210/460V
057639	135,000	Pompa idraulica ACS 4x240/400V
057640	135,000	Pompa idraulica ACS 4x240/460V
057767	135,000	Pompa idraulica ACS 4x240/460V CSA

Pompe idrauliche per il collegamento di quattro meccanismi idraulici di ripresa ACS 100 cpl. Diverse versioni per quanto riguarda l'alimentazione elettrica, la pressione di esercizio, la portata e la certificazione.

Note

Articolo n. 964.003C-050

Articolo n. 964.003C-060

Art. n. 964-003C-4,0-050

Art. n. 964-003C-4,0-060

Art. n. 964-003C-4,0-060-CSA

Seguire le Istruzioni di montaggio!

Incluso controllo remoto con cavo da 12 m.

Fornito senza olio!

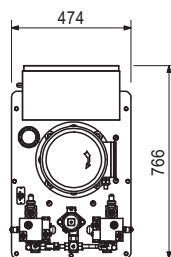
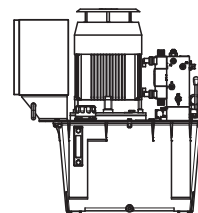
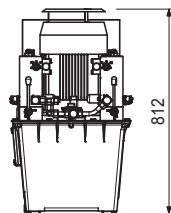
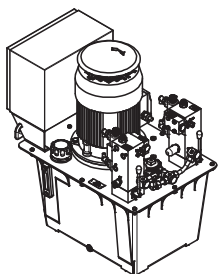

Sistema idraulico ACS

Art. n.	Peso [kg]	
Pompe idrauliche ACS 6 vie		
051742	204,000	Pompa idraulica ACS 6x210/400V
051743	204,000	Pompa idraulica ACS 6x210/460V
057641	204,000	Pompa idraulica ACS 6x240/400V
057642	204,000	Pompa idraulica ACS 6x240/460V
057768	204,000	Pompa idraulica ACS 6x240/460V CSA

Pompe idrauliche per il collegamento di sei meccanismi idraulici di ripresa ACS 100 cpl. Diverse versioni per quanto riguarda l'alimentazione elettrica, la pressione di esercizio, la portata e la certificazione.

Note

Articolo n. 964.009C-050
 Articolo n. 964.009C-060
 Art. n. 964-009C-4,0-050
 Art. n. 964-009C-4,0-060
 Art. n. 964-009C-4,0-060-CSA
 Seguire le Istruzioni di montaggio!
 Incluso controllo remoto con cavo da 12 m.
 Fornito senza olio!

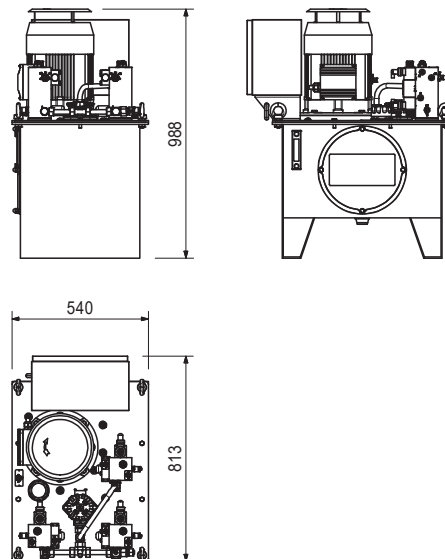
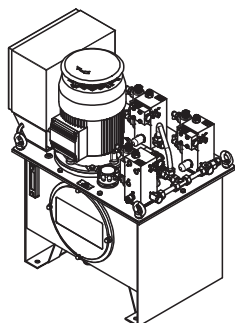

Art. n.	Peso [kg]	
Blocchi di controllo 3		
057358	10,000	Blocco di controllo 3. 50HZ
057359	10,000	Blocco di controllo 3. 60HZ

Completo di tubo, cavo e connessioni.
 Per l'installazione su pompe idrauliche a 4, 6 e 8 vie, quando a queste sono collegati solo 3, 5 o 7 meccanismi di ripresa.

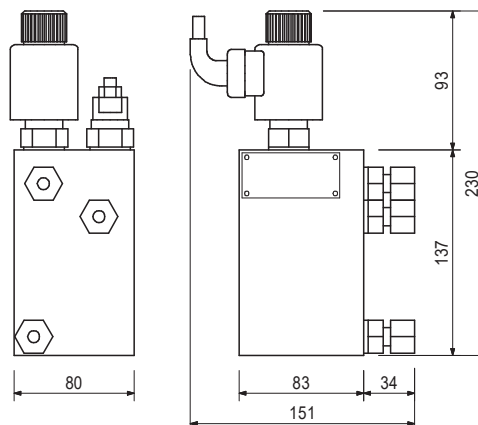
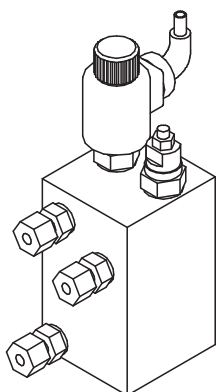

Sistema idraulico ACS

Art. n.	Peso [kg]	
Pompe idrauliche ACS 8 vie		
051746	267,000	Pompa idraulica ACS 8x210/400V
051747	267,000	Pompa idraulica ACS 8x210/460V
057518	267,000	Pompa idraulica ACS 8x240/400V
057643	267,000	Pompa idraulica ACS 8x240/460V
057769	267,000	Pompa idraulica ACS 8x240/460V CSA

Pompe idrauliche per il collegamento di otto meccanismi idraulici di ripresa ACS 100 cpl. Diverse versioni per quanto riguarda l'alimentazione elettrica, la pressione di esercizio, la portata e la certificazione.

Note

Articolo n. 964.010C-050
 Articolo n. 964.010C-060
 Art. n. 964-010C-4,0-050
 Art. n. 964-010C-4,0-060
 Art. n. 964-010C-4,0-060-CSA
 Seguire le Istruzioni di montaggio!
 Incluso controllo remoto con cavo da 12 m.
 Fornito senza olio!

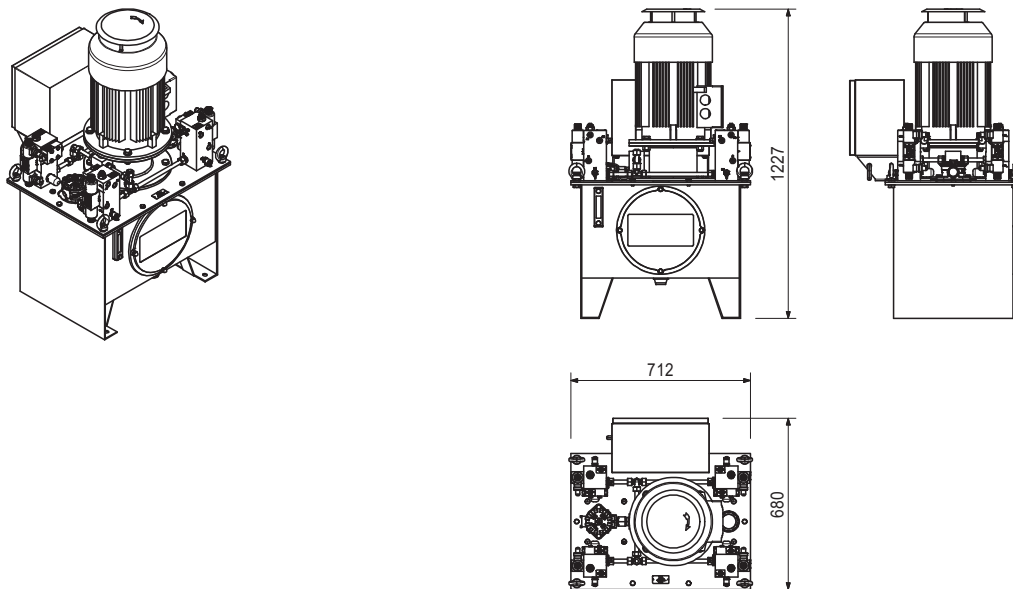

Art. n.	Peso [kg]	
057375	5,000	Centralina idraul. di controllo con piatt.finale-3

Quando si utilizza l'azionamento meccanico ACS per l'azionamento del carrello. Fissaggio al montante parapetto della piattaforma livello 0.

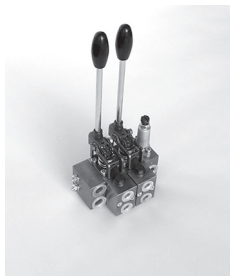

Sistema idraulico ACS

Art. n.	Peso [kg]	
135500	47,000	Pompa idr. RCS MAX 2x210/380-460 V

Pompa idraulica per l'azionamento dei due dispositivi di ripresa RCS MAX 75 e dispositivo di ripresa-2 RCS 50. Il collegamento di più unità consente la movimentazione sincronizzata di tutte le unità di ripresa.

Note

Attenersi alle Istruzioni di montaggio del produttore!
 Consultare le Informazioni sul prodotto PERI.
 Utilizzare solo olio idraulico originale PERI.

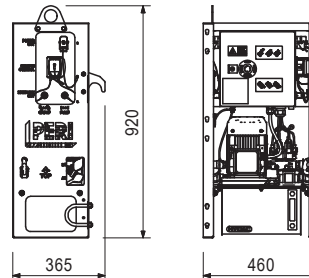
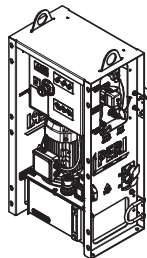

Accessori (non compresi)

135606	0,100	Filtro di ritorno RCS MAX
135607	0,100	Filtro sfiato serbatoio RCS MAX
137281	14,000	Pompa filtro olio idr. CE
137282	1,000	Elemento filtro olio idr. 500
137283	1,000	Tubo aspirazione/pressione 250

Art. n.	Peso [kg]	
136533	3,400	Set conv. dispositivo di sospensione ACS

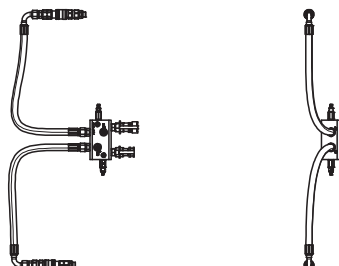
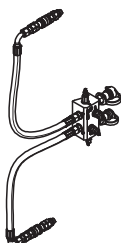

Art. n.	Peso [kg]	
057362	5,000	Disp. di comando a distanza pompa idraulica 2 vie

Note

Articolo n. K039.049
 Lunghezza cavo = 12 m

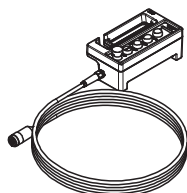

Sistema idraulico ACS

Art. n.	Peso [kg]	
057363	5,000	Disp. di comando a distanza pompa idraulica 4 vie

Note

Articolo n. K039.027
Lunghezza cavo = 12 m.

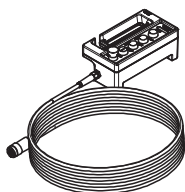

Art. n.	Peso [kg]	
057364	5,000	Disp. di comando a distanza pompa idraulica 6 vie

Note

Articolo n. K039.037
Lunghezza cavo = 12 m.

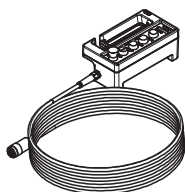

Art. n.	Peso [kg]	
057366	5,000	Disp. di comando a distanza pompa idraulica 8 vie

Note

Articolo n. K039.076
Lunghezza cavo = 12 m.

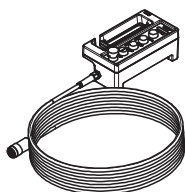

Art. n.	Peso [kg]	
		Disp.di comando a distanza ACS 2 Pompe
123833	8,000	Disp.di comando a distanza ACS 2 Pompe
128303	8,000	Disp.di comando a distanza ACS CSA 2 Pompe

Disp. di comando a distanza per l'azionamento simultaneo di 2 pompe idrauliche ACS.

Note

Articolo n. K039.103

Articolo n. K039.321

Attenersi alle Istruzioni d'uso!

Inclusi due cavi di collegamento, ciascuno da 12 m.



Accessori (non compresi)

123834	4,000	Prolunga cavo ACS 18 m
123836	0,300	Cavo adattatore 2 vie 3/07C ACS
123835	0,300	Cavo adattatore 4 vie 2/03C ACS
123837	0,300	Cavo adattatore 6 vie 1/09C ACS
123838	0,300	Cavo adattatore 8 vie 5/10C ACS

Art. n.	Peso [kg]	
123834	4,000	Prolunga cavo ACS 18 m

Note

Articolo n. K039.104

Solo per disp. di comando a distanza per 2 pompe n. articolo 123833 e 128303.

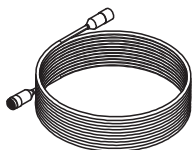

Art. n. Peso [kg]

Cavo adattatore ACS

123836	0,300	Cavo adattatore ACS 2 vie 3/07C
123835	0,300	Cavo adattatore ACS 4 vie 2/03C
123837	0,300	Cavo adattatore ACS 6 vie 1/09C
123838	0,300	Cavo adattatore ACS 8 vie 5/10C

Note

Articolo n. K039.106
 Articolo n. K039.105
 Articolo n. K039.107
 Articolo n. K039.108

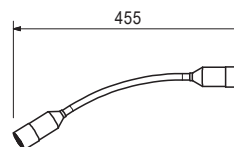

Art. n. Peso [kg]

Oli idraulici ISO 11158 in taniche

131270	17,900	Olio idr. ISO 11158 HM10 20 I
131274	18,300	Olio idr. ISO 11158 HVI22 20 I
137373	18,300	Olio idr. ISO 11158 HVI32 20 I
057376	18,300	Olio idr. ISO 11158 HVI46 20 I

Oli idraulici sintetici di alta qualità per centraline idrauliche PERI con diversa viscosità adatti a determinati intervalli di temperatura.

Note

Prima di riempire le apparecchiature, filtrare con la pompa filtro.
 Attenersi alla scheda di sicurezza e alle norme di sicurezza nazionali sugli oli idraulici, in particolare per il trasporto, lo stoccaggio e lo smaltimento! Attenersi alla documentazione tecnica della centralina idraulica! Scheda del prodotto disponibile su richiesta.

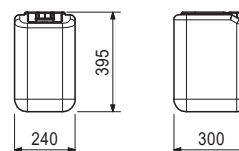

Art. n. Peso [kg]

Oli idraulici ISO 11158 in bidoni

131273	200,000	Olio idr. ISO 11158 HM10 210I
131275	200,000	Olio idr. ISO 11158 HVI22 210I
137374	201,000	Olio idr. ISO 11158 HVI32 210I
131277	201,000	Olio idr. ISO 11158 HVI46 210I

Oli idraulici sintetici di alta qualità per centraline idrauliche PERI con diversa viscosità adatti a determinati intervalli di temperatura.

Note

Prima di riempire le apparecchiature, filtrare con la pompa filtro.
 Attenersi alla scheda di sicurezza e alle norme di sicurezza nazionali sugli oli idraulici, in particolare per il trasporto, lo stoccaggio e lo smaltimento! Attenersi alla documentazione tecnica della centralina idraulica! Scheda del prodotto disponibile su richiesta.



Sistema idraulico ACS

Art. n.	Peso [kg]	
137281	14,000	Pompa filtro olio idr. CE

La pompa filtro è utile per travasare l'olio idraulico in modo rapido e pulito, filtrandolo allo stesso tempo.

Note

Attenersi alle Istruzioni d'uso!
Alimentazione 220 V/50 Hz, spina CEE 7/7

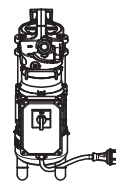
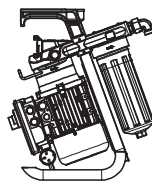
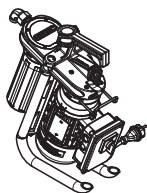

Accessori (non compresi)

137282	1,000	Elemento filtro olio idr. 500
137283	1,000	Tubo aspirazione/pressione 250

Art. n.	Peso [kg]	
137282	1,000	Elemento filtro olio idr. 500

Componente di usura della pompa filtro olio idr. CE.

Note

Attenersi alle Istruzioni d'uso!
Rispettare le istruzioni di manutenzione della documentazione tecnica della pompa filtro olio!
Rispettare le istruzioni per lo smaltimento!

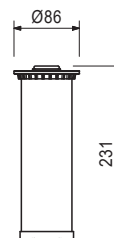
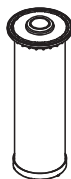

Art. n.	Peso [kg]	
137283	1,000	Tubo aspirazione/pressione 250

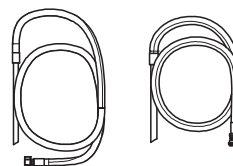
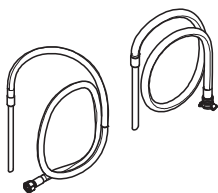

Art. n.	Peso [kg]	
130685	0,225	Imbuto universale

Per un facile riempimento d'olio delle pompe idrauliche.

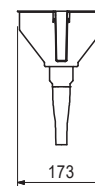
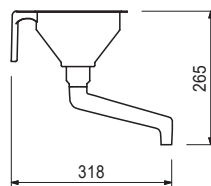

Sistema idraulico ACS

Art. n.	Peso [kg]	
Collegamenti		
706464	0,144	Connettore di azionamento ACS
051755	0,080	Perno a gomito X-EVW 8PS
051748	0,140	Gomito filettato X-EVW 12PS
129585	0,060	Attacco tubo idraul. G12S
051749	0,200	Perno a L X-EVL 12PS
051756	0,080	Racc. maschio filett. X-GE8-PSR-ED
051750	0,060	Racc. maschio filett. X-GE12PSR-ED
051753	0,150	Riduttore raccordo KOR15PL/12PS
051754	0,070	Riduttore perno RI 3/8x1/4
125007	0,190	Raccordo orientabile WH12SRKDSOMD
051751	0,280	Connettore a T X-T 12PS
051752	0,140	Perno a T X-EVT 12PS
123880	0,055	Tappo filettato VKAM 12S VIT
057091	0,027	Tappo filettato VSTI R 3/8-ED
123881	0,050	Tappo a vite per tubi ROV12SX

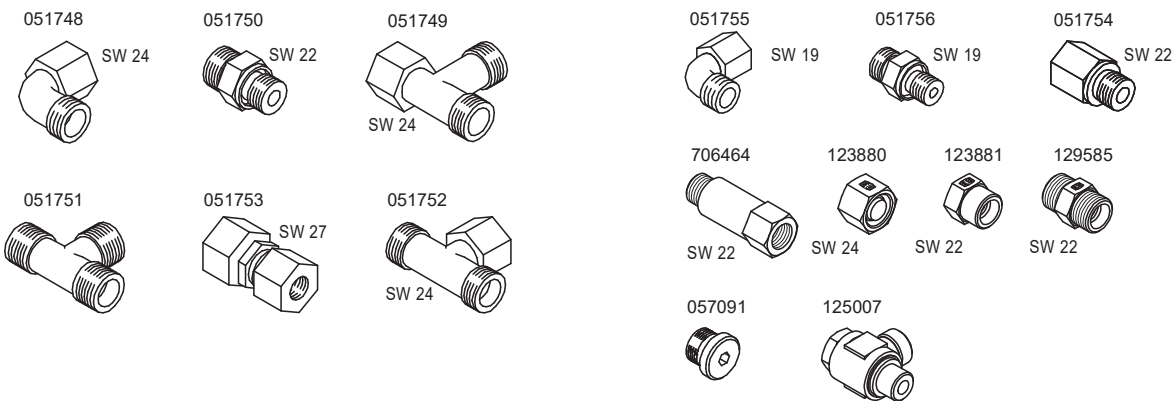

Art. n.	Peso [kg]		L [mm]	X [mm]
Tubi idr. EN 853-2SN-DN08				
129587	0,260	Tubo idr. EN 853-2SN-DN08 0,3m	326	300
129592	0,349	Tubo idr. EN 853-2SN-DN08 0,5m	526	500
129593	0,656	Tubo idr. EN 853-2SN-DN08 1m	1026	1000
129594	1,090	Tubo idr. EN 853-2SN-DN08 2m	2026	2000
129595	2,350	Tubo idr. EN 853-2SN-DN08 5m	5026	5000
129596	4,560	Tubo idr. EN 853-2SN-DN08 10m	10026	10000
129597	6,780	Tubo idr. EN 853-2SN-DN08 15m	15026	15000
129598	8,990	Tubo idr. EN 853-2SN-DN08 20m	20026	20000

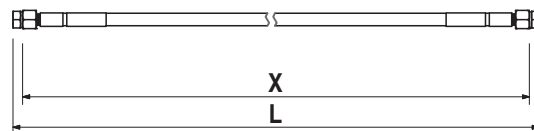
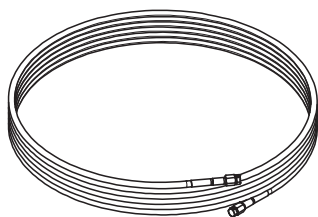

Comprende

2 pz. 123881 Tappo a vite per tubi ROV12SX

Sistema idraulico ACS

Art. n.	Peso [kg]	
129424	0,440	Coppia raccordi FF X-GE12PSR-ED+

Set di ricambi per componenti idraulici PERI con raccordi rapidi X-GE 12PSR-ED+.

Note

Per il montaggio sui tubi idraulici EN 853-2SN-DN08.

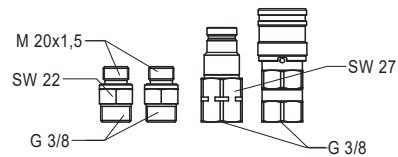
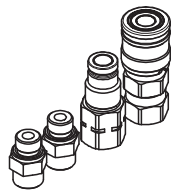

Comprende

- 1 pz. 128992 Perno ISO 16028 DN10 R3/8IG
- 1 pz. 128993 Manicotto ISO 16028 DN10 R3/8IG
- 2 pz. 051750 Racc.maschio filett. X-GE12PSR-ED

Art. n.	Peso [kg]	
125632	0,050	Coperture protez. sistema di ripresa RCS

Ricambio.

Per la protezione dei raccordi rapidi non innestati da sporco e danni.

Note

Utilizzabili con tubi idraulici con raccordi FF.

1 set per 1 dispositivo di ripresa RCS 50 (2 boccole e 2 nippli).

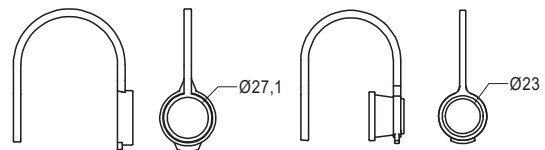

Art. n.	Peso [kg]		L [mm]	X [mm]
Tubi idr. 853-2SN-DN08-FF				
129035	0,996	Tubo idr. 853-2SN-DN08-FF 1 m	1169	1000
129036	1,430	Tubo idr. 853-2SN-DN08-FF 2m	2169	2000
129419	2,690	Tubo idr. 853-2SN-DN08-FF 5m	5170	5000
129420	4,900	Tubo idr. 853-2SN-DN08-FF 10m	10170	10000
129421	7,120	Tubo idr. 853-2SN-DN08-FF 15m	15170	15000
129422	9,330	Tubo idr. 853-2SN-DN08-FF 20m	20170	20000

Tubi idraulici con raccordi rapidi e diametro nominale 8 mm.

Note

Osservare le norme di sicurezza applicabili per l'installazione e la manutenzione di linee idrauliche!

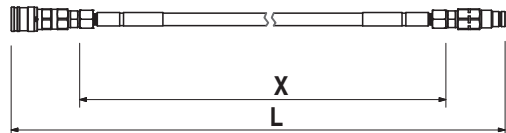
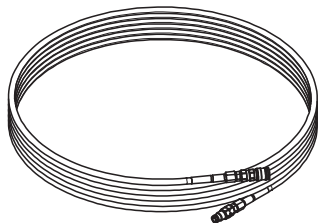

Comprende

- 1 pz. 128992 Perno ISO 16028 DN10 R3/8IG
- 1 pz. 128993 Manicotto ISO 16028 DN10 R3/8IG
- 2 pz. 051750 Racc.maschio filett. X-GE12PSR-ED

Sistema idraulico ACS

Art. n.	Peso [kg]	
Connettori raccordi rapidi		
128992	0,140	Perno ISO 16028 DN10 R3/8IG
110823	0,171	Niplo per raccordo rapido RCS

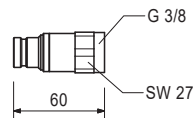

Art. n.	Peso [kg]	
Boccole per raccordi rapidi		
110822	0,297	Boccola per raccordo rapido RCS
128993	0,280	Manicotto ISO 16028 DN10 R3/8IG

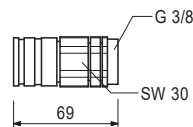

Art. n.	Peso [kg]	
129423	1,370	Elemento a T idr. 2SN-DN08-FF

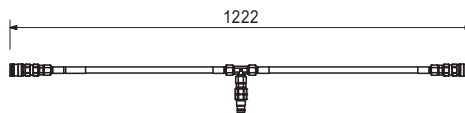
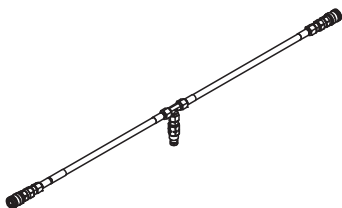

Comprende

- 1 pz. 128992 Perno ISO 16028 DN10 R3/8IG
- 2 pz. 128993 Manicotto ISO 16028 DN10 R3/8IG
- 3 pz. 051750 Racc.maschio filett. X-GE12PSR-ED

Art. n.	Peso [kg]	
Connettori		
051760	0,004	Ferma-cavo NT-240H
051758	0,100	Unità clip 319 PA
051759	0,050	Vite ISO 1207-M06x030-4.8-galv
051775	0,010	Rondella US

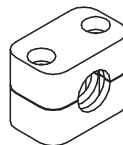
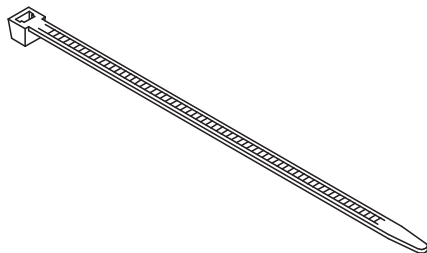

051758



051759



051775

Accessori cassaforma ACS

Art. n.	Peso [kg]	
110055	0,861	Piastrina trasversale rivest

Per fissare la cassaforma alle travi di rinforzo mediante cilindri tiranti DW15.

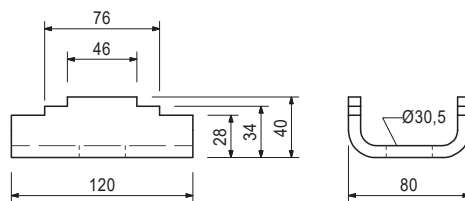
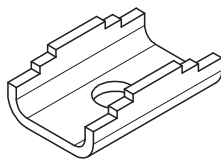

Accessori (non compresi)

030440	0,686	Dado a sfera DW15 galv
--------	-------	-------------------------------

Art. n.	Peso [kg]	
030440	0,686	Dado a sfera DW15 galv

Per l'ancoraggio orientabile con tirante DW15 o B15.

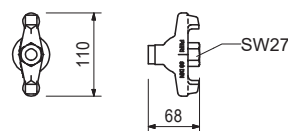

Art. n.	Peso [kg]	
722137	0,849	Piastrina trasversale 2 rivest

Per fissare la cassaforma alle travi di rinforzo mediante cilindri tiranti DW15.

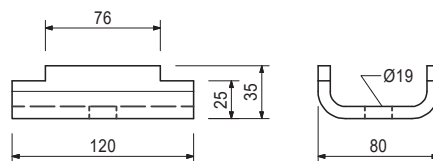
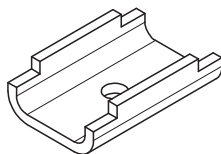

Accessori (non compresi)

030100	0,439	Dado a due alette DW15 galv
--------	-------	------------------------------------

Art. n.	Peso [kg]	
030100	0,439	Dado a due alette DW15 galv

Per l'ancoraggio con tirante DW15 e B15.

Note

Carico ammesso 90 kN.

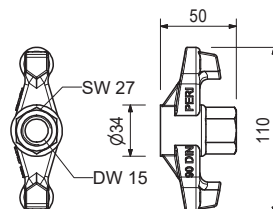

Accessori cassaforma ACS

Art. n.	Peso [kg]	
037150	0,641	Tenditore con occhiello DW15

Per il fissaggio di correnti acciaio SRZ alla trave di rinforzo.

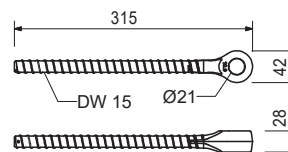

Accessori (non compresi)

037160	0,736	Perno Ø20x205 mm
781053	0,065	Dado esag. ISO 7040-M20-8-galv
710226	0,340	Vite ISO 4014-M20x090-8.8-galv

Art. n.	Peso [kg]	
110059	2,840	Staffa fissaggio corrente U100/U120

Per fissare i pannelli VARIO GT 24 a travi di rinforzo CB, SCS e corrente acciaio SRU.

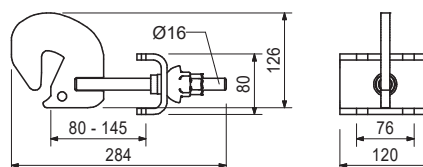
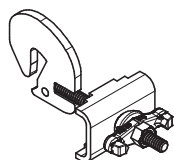

Comprende

- 1 pz. 110055 piastrina trasversale rivest
- 1 pz. 118260 dado a sfera RD16 rivest

Art. n.	Peso [kg]	
129720	8,040	Staffa fissaggio corrente U100/U120 doppio.

Per fissare i pannelli VARIO GT 24 a travi di rinforzo CB, SCS, corrente acciaio SRU se l'ancoraggio avviene attraverso la trave di rinforzo.

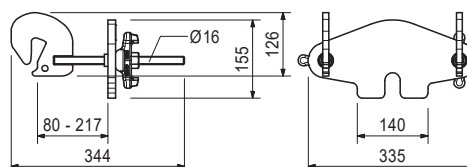
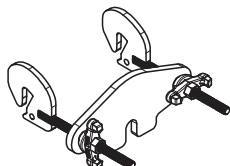

Comprende

- 2 pz. 118260 Dado a sfera RD16 rivest

Art. n.	Peso [kg]	
023820	0,375	Attacco per DW15 galv

Per collegare accessori ai pannelli MAXIMO e TRIO. Filettatura DW15.

Note

Forza di trazione ammessa 20,0 kN.

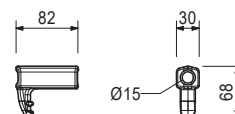

Accessori cassaforma ACS

Art. n.	Peso [kg]	
023650	0,769	Tirante a gancio DW15x400 mm galv

Per collegare accessori ai pannelli MAXIMO e TRIO. Filettatura DW15.

Note

Forza di trazione ammessa 20,0 kN.

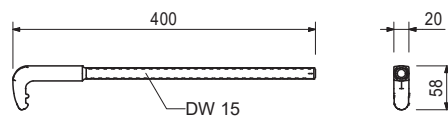
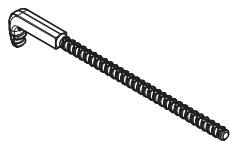

Art. n.	Peso [kg]	
057043	9,000	Carrello HTP 1000 kg tipo A

Per sospensione mobile della cassaforma su profili in acciaio HEB, IPE o simili. Larghezza = 58-220 mm.

Note

Attenersi alle Istruzioni d'uso!

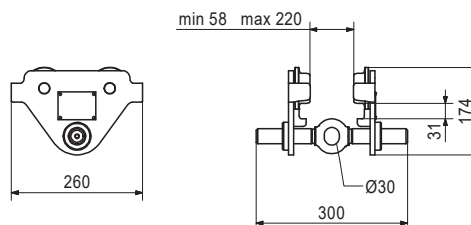
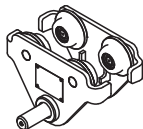

Art. n.	Peso [kg]	
057045	16,000	Carrello HTP 2000 kg tipo A

Per sospensione mobile della cassaforma su profili in acciaio HEB, IPE o simili. Larghezza = 66-220 mm.

Note

Attenersi alle Istruzioni d'uso!

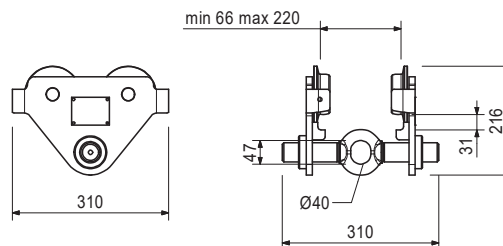
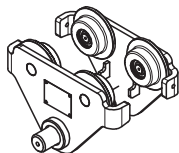

Accessori cassaforma ACS

Art. n.	Peso [kg]	
057046	19,300	Carrello HTP 2000 kg tipo B

Per sospensione mobile della cassaforma su profili in acciaio HEB, IPE o simili.
Larghezza = 160-300 mm.

Note

Attenersi alle istruzioni d'uso.

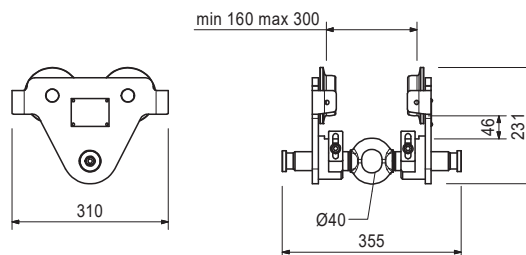
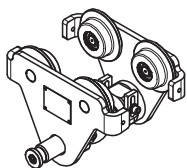

Art. n.	Peso [kg]	
057049	2,570	Adattatore sospens. pannello ACS DW20

Collegamento del Betomax 20 con il carrello HTP.

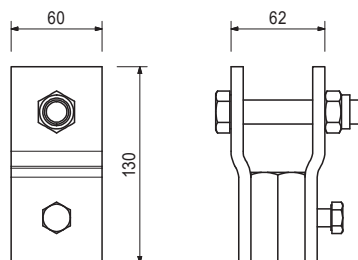
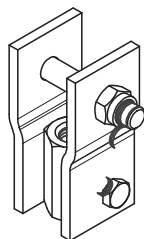

Comprende

- 1 pz. 721729 Dado esag. ISO 7040-M16x090-8.8-galv
- 1 pz. 070890 Vite ISO 4017- M16-8-galv
- 1 pz. 710266 Vite ISO 4014-M12x025-8.8-galv

Art. n.	Peso [kg]	
030580	0,371	Dado esagonale DW20 SW36 60 mm saldabile

Per l'ancoraggio con tirante DW20 e B20.

Note

Saldabile! Carico ammesso 150 kN.

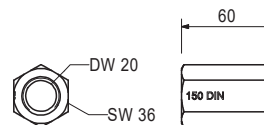
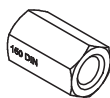

Art. n.	Peso [kg]	
030745	2,600	Tirante B20 spec. Lunghezza

Note

Saldabile! Eventualmente considerare un'autorizzazione ufficiale! Forza di trazione ammessa 150 kN.

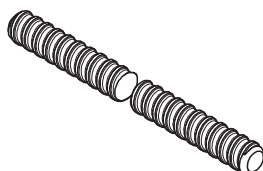

Accessori cassaforma ACS

Art. n.	Peso [kg]	
130616	0,670	Anello di attacco Ø16/Ø19 mm 3,25 t dado esag.

Per attaccare carichi o montare pannelli di cassaforma, trolley HTP 2000 kg con tenditore CB M20/DW15.

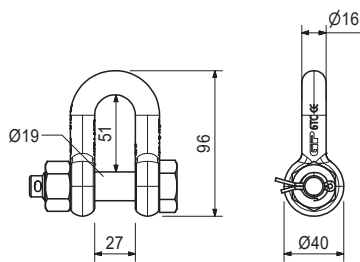
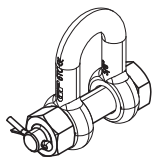

Art. n.	Peso [kg]	
116807	1,850	Tenditore CB Ø25-M20/DW15

Per tendere il tirante DW15.

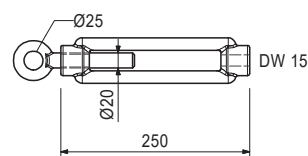
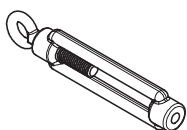

Comprende

- 1 pz. 711059 tenditore CB rivest
- 1 pz. 711060 perno a occhiello M20 sinistro rivest

Art. n.	Peso [kg]	
030070	0,222	Dado esag. DW15 SW30 50 mm galv

Per l'ancoraggio con tirante DW15 e B15.

Note

Saldabile!

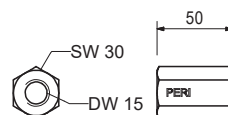

Art. n.	Peso [kg]	
030740	1,550	Tirante B15 spec. Lunghezza

Note

Saldabile! Rispettare i valori ammessi! Forza di trazione ammessa 85 kN.

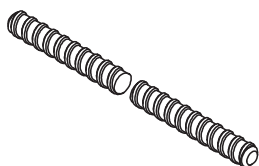

Accessori cassaforma ACS

Art. n.	Peso [kg]	
057517	13,000	Argano 1,0 t

Per sospensione della cassaforma ad altezza regolabile o per alzare e abbassare carichi.

Note

Attenersi alle Istruzioni d'uso!

Altezza di sollevamento 2 m.

Catena manuale 3 m.

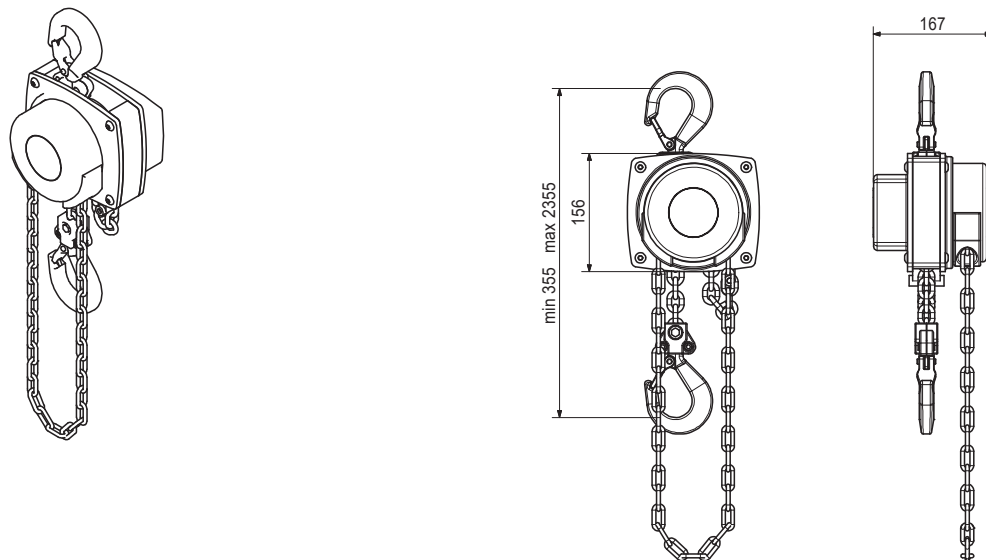

Art. n.	Peso [kg]	
129981	20,000	Argano 2,0 t

Per sospensione della cassaforma ad altezza regolabile o per alzare e abbassare carichi.

Note

Attenersi alle Istruzioni d'uso!

Altezza di sollevamento 2 m.

Catena manuale 3 m.

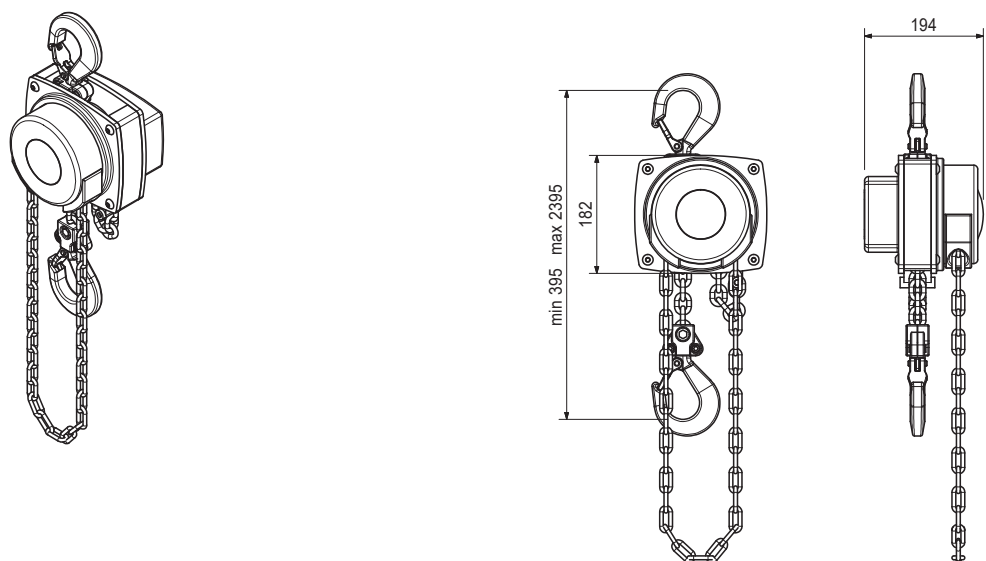

Accessori cassaforma ACS

Art. n.	Peso [kg]	
057050	4,450	Traversa di sospens. pannelli VARIO 53

Per attaccare elementi VARIO GT 24.

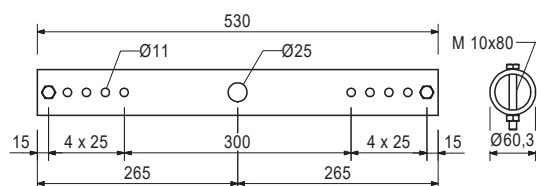
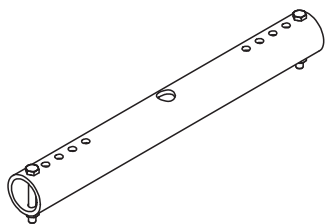

Accessori (non compresi)

057095	0,902	Inserto multistrato GT 24 ACS
125823	2,170	Sospensione cassaforma VARIO Ø60
724812	0,656	Golfare ad anello M20/110 rivest

Comprende

2 pz. 710593 vite ISO 4014-M10x080-8.8-galv
2 pz. 710234 dado esag. ISO 4032-M10-8-galv

Art. n.	Peso [kg]	
724812	0,656	Perno a occhio M20x110 mm rivest

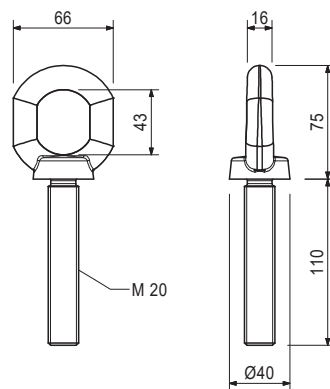
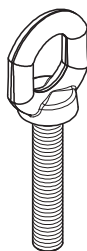

Accessori (non compresi)

781053	0,065	Dado esag. ISO 7040-M20-8-galv
113350	0,174	Rondella ISO 7094-20-100HV-galv

Art. n.	Peso [kg]	
125823	2,170	Sospensione cassaforma VARIO Ø60

Per collegare il tubo sospensione VARIO 53 alle travi per cassaforma GT 24.

Note

Per la capacità di carico massima fare riferimento alle Informazioni PERI per la progettazione (su richiesta).
Almeno 2 pezzi per ogni punto di fissaggio.

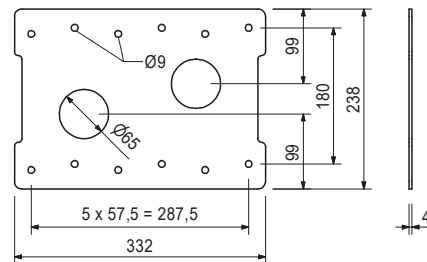
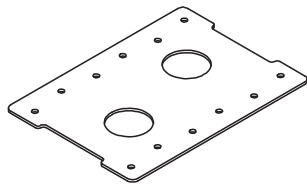

Accessori (non compresi)

024540	0,005	Vite per legno 6x40 SK-TX30 HPI
024470	0,008	Vite per legno 6x60 SK-TX30 HPI

Art. n.	Peso [kg]	
057095	0,902	Inserto multistrato GT 24 ACS

FinPly, 21 mm.

Per traversa di sospensione. Fissato con vite per legno 6x60 SK-TX30 HPI su entrambi i lati sui montanti del GT 24.

Note

Per la capacità di carico massima fare riferimento alle Informazioni PERI per la progettazione (su richiesta).
Almeno 4 pezzi per ogni punto di fissaggio.

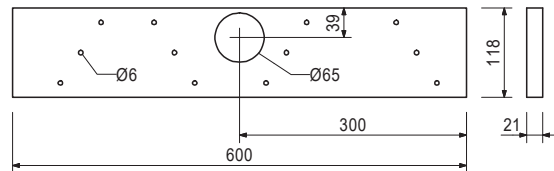
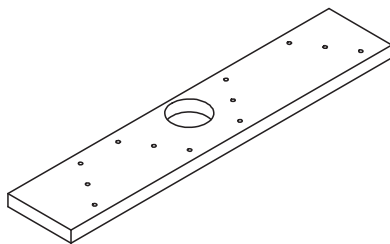

Accessori (non compresi)

024470	0,008	Vite per legno 6x60 SK-TX30 HPI
--------	-------	--

Accessori cassaforma ACS

Art. n.	Peso [kg]	
057076	3,060	Sospens. elemento angolare ACS

Per la sospensione di elementi angolari VARIO GT 24.

Note

Per la capacità di carico massima fare riferimento alle Informazioni PERI per la progettazione (su richiesta).

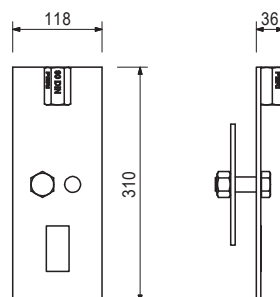
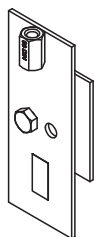

Comprende

- 1 pz. 057139 Vite ISO 4017-M20x060-8.8-galv
- 1 pz. 710334 Dado esag. ISO 4032-M20-8-galv

Art. n.	Peso [kg]	
125475	2,730	Piastra di sospensione ACS/TRIO 16x16

Per la sospensione di pannelli di cassaforma TRIO

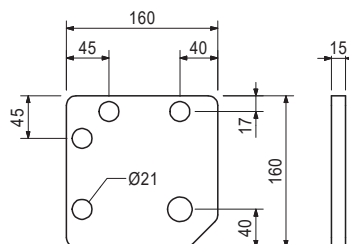
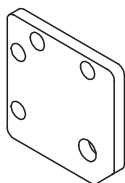

Accessori (non compresi)

024910	0,303	Vite ISO 4014-M20x100-8.8-galv
781053	0,065	Dado esag. ISO 7040-M20-8-galv
706454	0,017	Rondella ISO 7089-20-200HV-galv

Art. n.	Peso [kg]	
057077	16,800	Corrente ang. ESRZ 46/41.6

Per elementi angolari VARIO GT 24.

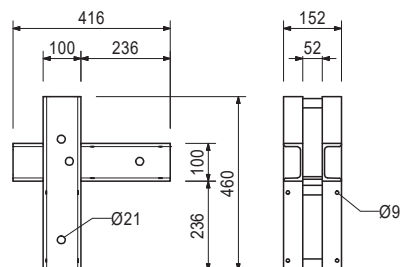
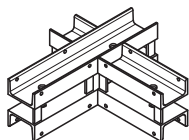

Accessori (non compresi)

057078	18,300	Giunto articolato a T 115-76
--------	--------	-------------------------------------

Accessori cassaforma ACS

Art. n.	Peso [kg]	
057078	18,300	Giunto articolato a T 115-76

Per il collegamento di elementi angolari VARIO GT 24.

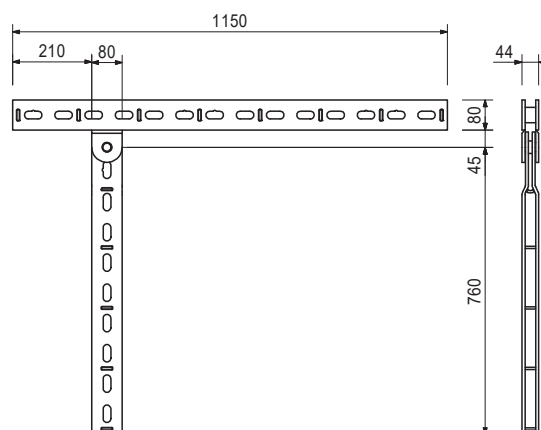
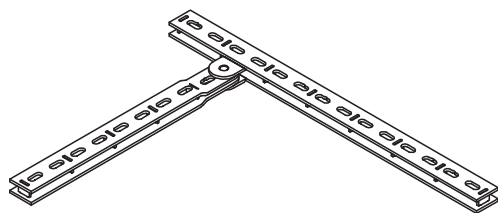

Accessori (non compresi)

037160	0,736	Perno Ø20x205 mm
024240	0,805	Cuneo KZ resistente alla tensione

Art. n.	Peso [kg]	
123806	2,320	Tubo 40x40x4 mm 55

Per il serraggio di piastre di compensazione.

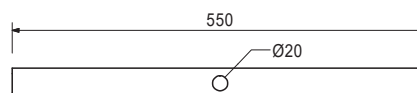
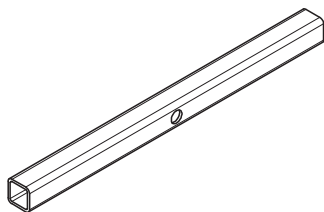

Accessori cassaforma ACS

Art. n.	Peso [kg]		L [mm]
Correnti SRU U120			
103868	18,100	Corrente acciaio SRU 72 U120	722
103871	24,200	Corrente acciaio SRU 97 U120	972
103874	30,900	Corrente acciaio SRU 122 U120	1222
103877	38,100	Corrente acciaio SRU 147 U120	1472
103886	44,700	Corrente acciaio SRU 172 U120	1722
103889	52,000	Corrente acciaio SRU 197 U120	1972
103898	58,600	Corrente acciaio SRU 222 U120	2222
103892	65,600	Corrente acciaio SRU 247 U120	2472
103929	72,000	Corrente acciaio SRU 272 U120	2722
103903	81,000	Corrente acciaio SRU 297 U120	2972
103906	92,600	Corrente acciaio SRU 347 U120	3472
103915	106,000	Corrente acciaio SRU 397 U120	3972
103918	119,000	Corrente acciaio SRU 447 U120	4472
103922	135,000	Corrente acciaio SRU 497 U120	4972
103925	146,000	Corrente acciaio SRU 547 U120	5472
103928	159,000	Corrente acciaio SRU 597 U120	5972

Corrente acciaio profilo universale U120 utilizzato in cassaforma a travi per pareti e per varie applicazioni speciali. Con distanziatori regolabili.

Note

Carico ammesso: vedere Tabelle di progettazione PERI.
 SRU 120 $W_y = 121,4 \text{ cm}^3$, $I_y = 728 \text{ cm}^4$.
 SRU 140 $W_y = 172,8 \text{ cm}^3$, $I_y = 1210 \text{ cm}^4$.

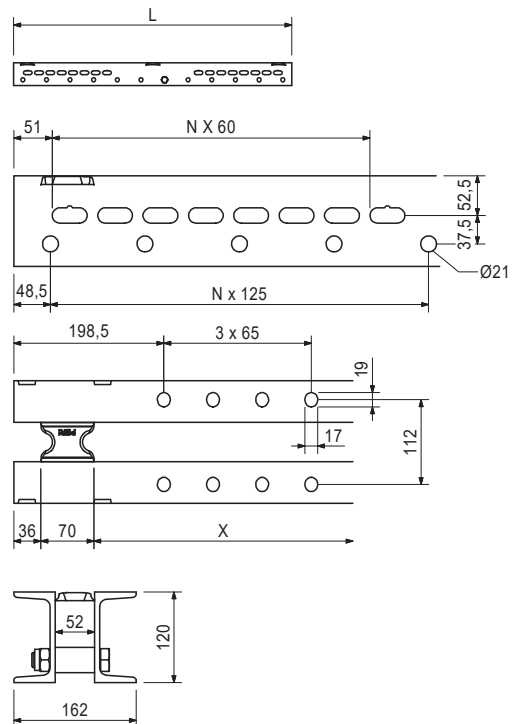
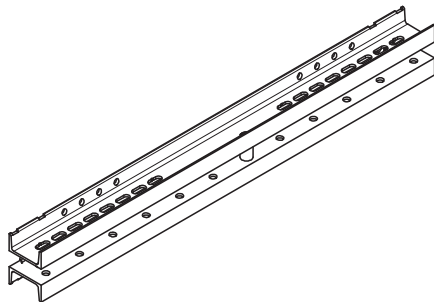

Accessori (non compresi)

135912	0,067	Distanziatore SRU
--------	-------	--------------------------

Accessori cassaforma ACS

Art. n.	Peso [kg]	
057869	4,740	Piastra predisposizione ancoraggio ACS 399 mm

Per l'installazione esatta dei coni di ripresa per supporto ancoraggio doppio sinistra, destra. Montata sulla cassaforma rivolta verso la struttura in calcestruzzo.

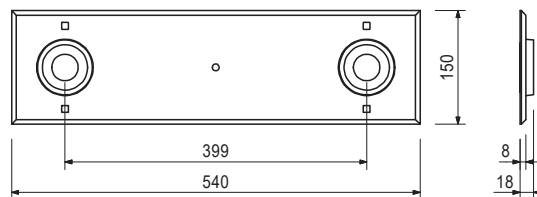
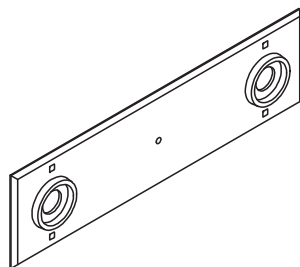

Accessori (non compresi)

710295	0,028	Vite DIN 603-M08x045-4.8-galv con dado
024470	0,008	Vite per legno 6x60 SK-TX30 HPI

Art. n.	Peso [kg]	
029450	0,339	Vite di avanzamento M30, galv

Per fissare il sistema di ancoraggio M30 se il manto in multistrato è perforato da parte a parte.

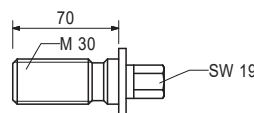
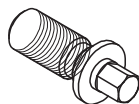

Accessori (non compresi)

029380	0,184	Piastrina di predisposiz. M30 galv
--------	-------	---

Art. n.	Peso [kg]		L [mm]
029420	0,590	Vite ISO 4017-M30x070-8,8-galv	70

Alternativa alla vite laterale M30 zincata. Numero articolo: 029450

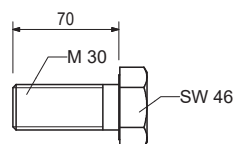
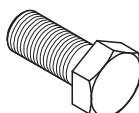

Art. n.	Peso [kg]	
029380	0,184	Piastrina di predisposiz. M30 galv

Per fissare il sistema di ancoraggio M30 se il manto in multistrato è perforato da parte a parte.

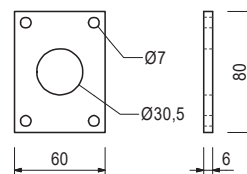

Accessori (non compresi)

029440	0,005	Vite esag. per legno 6x20 DIN 571-galv
--------	-------	---

Accessori cassaforma ACS

Art. n.	Peso [kg]	
026450	0,214	Piastrina di predisposiz. con vite M30 galv

Per fissare il sistema di ancoraggio M30 se il manto in multistrato non è perforato da parte a parte.

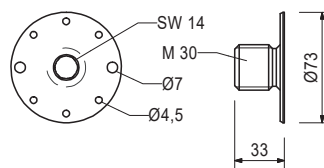

Accessori (non compresi)

027212	0,445	Chiave a esag. interno SW14 lunga
710312	0,005	Chiodo 3,0x80 mm

Art. n.	Peso [kg]	
030300	0,002	Tappo Ø 20-24 mm

Per sigillare i fori inutilizzati da Ø20 mm a Ø24 mm.

Note

Confezione da 250 pezzi.

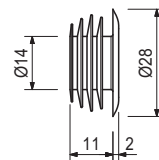
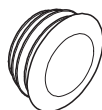

Art. n.	Peso [kg]	
057094	0,004	Tappo SFL 38x1-3

Per chiudere fori di ancoraggio da Ø 32 mm a Ø 36 mm.

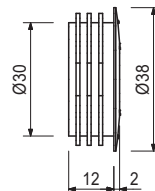

Art. n.	Peso [kg]	
101706	1,230	Profilo coprigiunto per casseforme 21/40 mm 300

In materiale plastico per facilitare il disarmo nei vani chiusi.

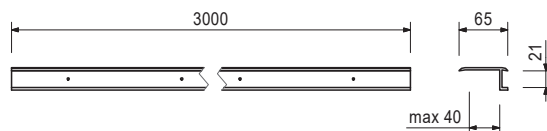
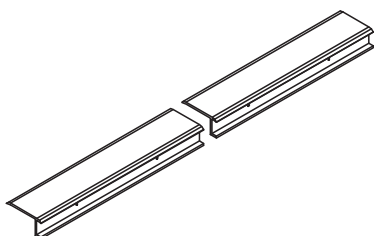

Accessori generali ACS

Art. n.	Peso [kg]	
126088	4,390	Attacco Multi montante parapetto

Per fissaggio del montante parapetto di chiusura su travi GT 24, VT 20 o KH 80/160. Fissaggio dei montanti parapetto con bulloni esagonali M20.

Note

Compatibili con
 Montante parapetto RCS 226 art. n.: 109720
 Montante parapetto RCS/SRU 184 art. n.: 114328
 Tubi di impalcatura verticali
 Montante parapetto speciale QR 50x50

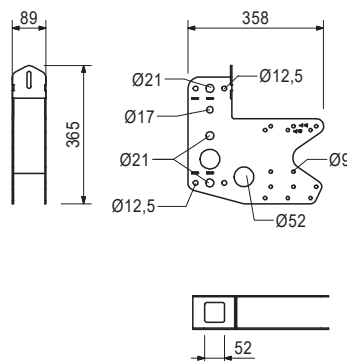
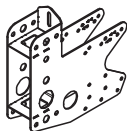

Accessori (non compresi)

710285	0,050	Vite ISO 4014-M08-100-8.8 galv
024090	0,005	Dado autopulente M8 rivest
024470	0,008	Vite per legno 6x60 SK-TX30 HPI

Art. n.	Peso [kg]	
109720	26,600	Montante parapetto RCS 226

Per il montaggio del parapetto sulla piattaforma principale con casseforme impalcature RCS o sul supporto montante parapetto Multi.

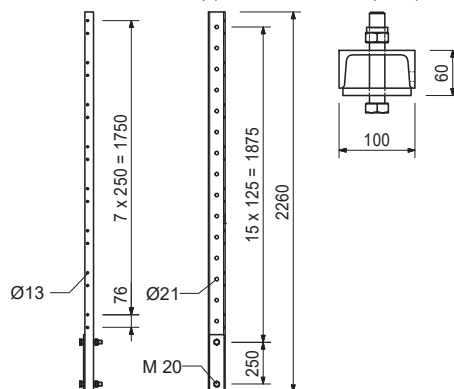

Accessori (non compresi)

110296	0,220	Cavallotto filettato A64 DIN 3570-M12-galv
710330	0,017	Dado esag. ISO 4032-M12-8-galv
710709	0,036	Vite DIN 603-M08-065-4.8-galv
780354	0,002	Rondella ISO 7089-08-200HV-galv
057345	0,010	Rondella 9 mm DIN 434 galv

Comprende

2 pz. 104477 vite ISO 4014-M20x120-8.8-galv
 2 pz. 781053 dado esag. ISO 7040-M20-8-galv

Accessori generali ACS

Art. n.	Peso [kg]	
114328	16,600	Montante parapetto RCS/SRU 184

Per assemblare il parapetto sulla trave per piattaforma RCS/SRU o sul supporto montante parapetto Multi.

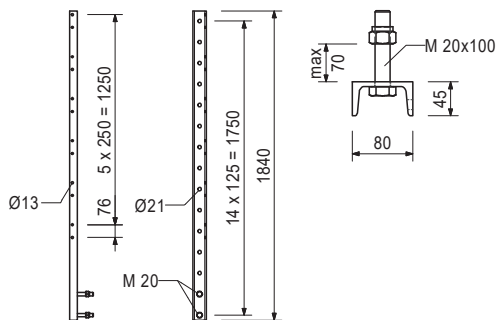

Accessori (non compresi)

110296	0,220	Cavallotto filettato A64 DIN 3570-M12-galv
710330	0,017	Dado esag. ISO 4032-M12-8-galv
710709	0,036	Vite DIN 603-M08-065-4.8-galv
780354	0,002	Rondella ISO 7089-08-200HV-galv
057345	0,010	Rondella 9 mm DIN 434 galv

Comprende

2 pz. 114727 vite ISO 4017-M20x100-8-8-galv
2 pz. 781053 dado esag. ISO 7040-M20-8-galv

Art. n.	Peso [kg]	
110296	0,220	Cavallotto filettato A64 DIN 3570-M12-galv

Per assemblare i tubi di impalcatura sui montanti parapetto RCS.

Note

Chiave misura SW19.

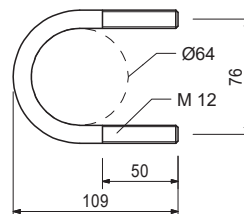
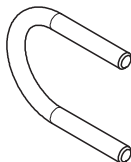

Accessori (non compresi)

710330	0,017	Dado esag. ISO 4032-M12-8-galv
--------	-------	---------------------------------------

Accessori generali ACS

Art. n.	Peso [kg]		L [mm]
Tubi di impalcatura 48,3x3,2 mm galv			
026417	0,000	Costo taglio tubi di impalcatura	1
026411	3,550	Tubi di Tubo 48,3x3,2 mm 1 m galv	1000
026412	7,100	Tubi di Tubo 48,3x3,2 mm 2 m galv	2000
026413	10,650	Tubi di Tubo 48,3x3,2 mm 3 m galv	3000
026414	14,200	Tubi di Tubo 48,3x3,2 mm 4 m galv	4000
026419	17,750	Tubi di Tubo 48,3x3,2 mm 5 m galv	5000
026418	21,600	Tubi di Tubo 48,3x3,2 mm 6 m galv	6000
026415	3,550	Tubi di impalcatura 48,3x3,2 mm m lineare galv	1000

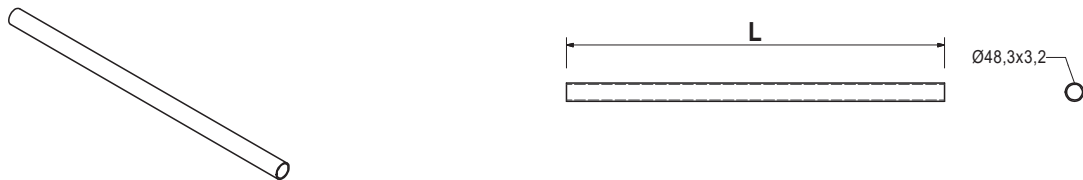

Art. n.	Peso [kg]	
019040	6,480	Montante parapetto PD8

Con funzione di parapetto per sistemi diversi. Avvitato sulla sottostruttura.

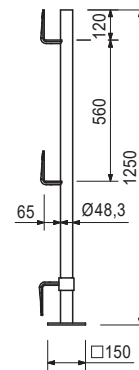

Art. n.	Peso [kg]	
117325	4,270	Montante parapetto PP

Per fissaggio dei grigliati di protezione laterale.

Note

Distanza massima dei montanti parapetto con grigliati di protezione laterale: PMB 260 max. 2,4 m.

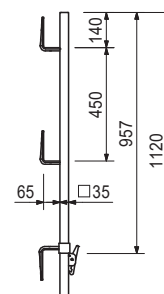

Accessori generali ACS

Art. n.	Peso [kg]	
129724	0,817	Connettore trasversale GT 24/GT 24

Per il collegamento di travi di cassaforma GT 24 incrociate.

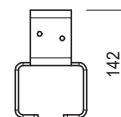
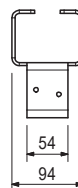

Accessori (non compresi)

024540	0,005	Vite per legno 6x40 SK-TX30 HPI
024470	0,008	Vite per legno 6x60 SK-TX30 HPI

Art. n.	Peso [kg]	
129722	0,746	Connettore trasversale GT 24/VT 20

Per collegare una trave GT 24 a una trave VT 20 incrociata.

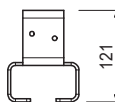
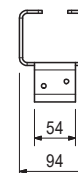

Accessori (non compresi)

024540	0,005	Vite per legno 6x40 SK-TX30 HPI
024470	0,008	Vite per legno 6x60 SK-TX30 HPI

Art. n.	Peso [kg]	
129817	0,675	Connettore trasversale VT 20/VT 20

Per il collegamento di travi VT 20 incrociate.

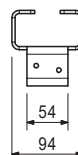
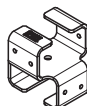

Accessori (non compresi)

024540	0,005	Vite per legno 6x40 SK-TX30 HPI
024470	0,008	Vite per legno 6x60 SK-TX30 HPI

Art. n.	Peso [kg]		L [mm]
Travi GT 24			
075100	5,300	Trave GT 24 90	918
075120	7,100	Trave GT 24 120	1214
075150	8,900	Trave GT 24 150	1510
075180	10,600	Trave GT 24 180	1806
075210	12,400	Trave GT 24 210	2102
075240	14,200	Trave GT 24 240	2398
075270	15,900	Trave GT 24 270	2694
075300	17,700	Trave GT 24 300	2990
075330	19,500	Trave GT 24 330	3286
075360	21,200	Trave GT 24 360	3582
075390	23,000	Trave GT 24 390	3878
075420	24,800	Trave GT 24 420	4174
075450	26,600	Trave GT 24 450	4470
075480	28,300	Trave GT 24 480	4766
075510	30,100	Trave GT 24 510	5062
075540	31,900	Trave GT 24 540	5358
075570	33,600	Trave GT 24 570	5654
075600	35,400	Trave GT 24 600	5950

Trave di cassaforma universale in legno.

Note

Su richiesta sono fornibili lunghezze speciali oltre 6 m.

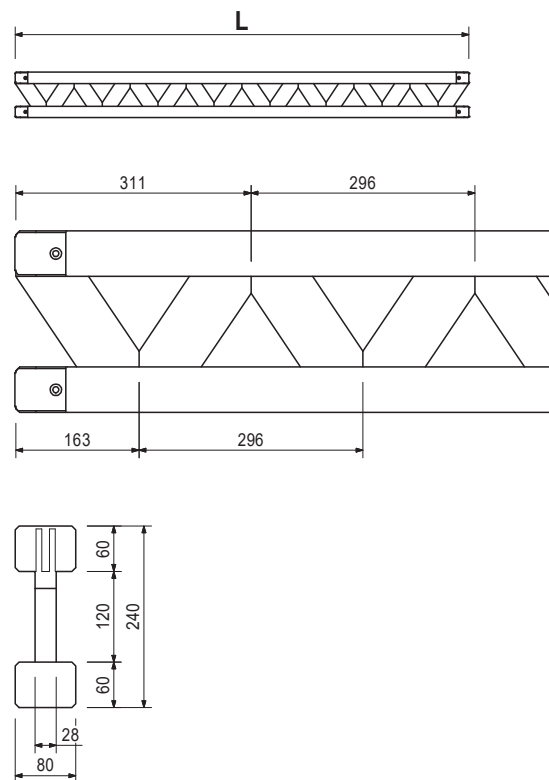
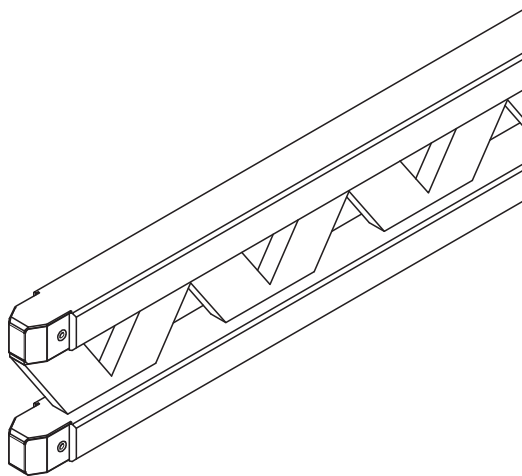

Accessori generali ACS

Art. n.	Peso [kg]	
123478	0,255	Connettore angolare 90x90x65 mm

Per molteplici connessioni di elementi in legno.

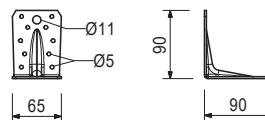

Accessori (non compresi)

129711	0,010	Vite per legno 6x20 HRK-TX30 HSX
024550	0,005	Vite per legno 8x20 SK-TX30 HSX

Art. n.	Peso [kg]	
018290	0,098	Connettore lamiera perforata galv

Per varie connessioni di elementi in legno.

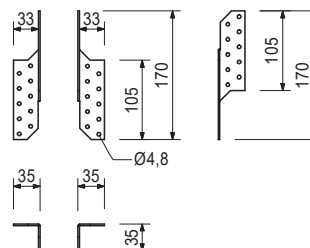
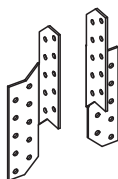

Accessori (non compresi)

018280	1,000	Chiodo a doppia testa
--------	-------	------------------------------

Art. n.	Peso [kg]	
070030	0,015	Conn. a piastra Ø50/12 mm singolo

Per irrobustire il fissaggio del legno e per altre connessioni tra legno e acciaio.

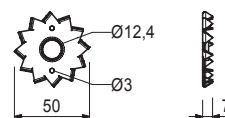
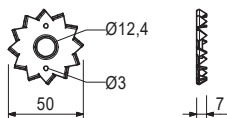

Art. n.	Peso [kg]	
110289	4,260	Angolare a L RCS 120x120x200 mm

Per fissare i montanti parapetto terminali sull'impalcato.

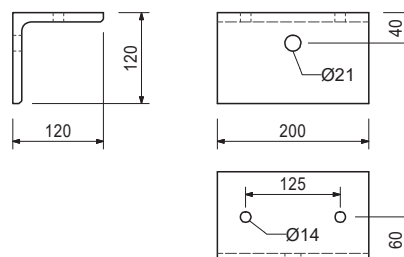
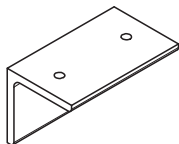

Accessori (non compresi)

131404	1,080	Giunto a vite-2 HT B Ø48 mm M20
--------	-------	--

Accessori generali ACS

Art. n.	Peso [kg]	
027110	11,000	Mensola GB80

Per il montaggio di un'impalcatura di servizio e di getto con trave GT 24.

Note

Carico ammesso 150 kg/m².

Ampiezza massima di influenza 1,25 m.

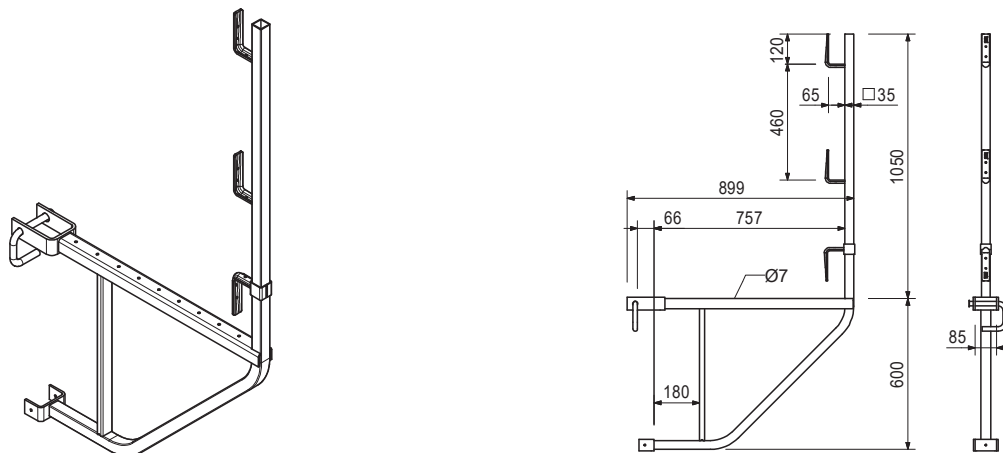

Art. n.	Peso [kg]	
		Mensole TRG
023670	12,500	Mensola TRG 80
023680	16,600	Mensola TRG 120

Per il montaggio di un'impalcatura di servizio e di getto con MAXIMO e TRIO. Montate su montanti orizzontali e verticali.

Note

Carico ammesso 150 kg/m² con larghezza massima di influenza 1,35 m.

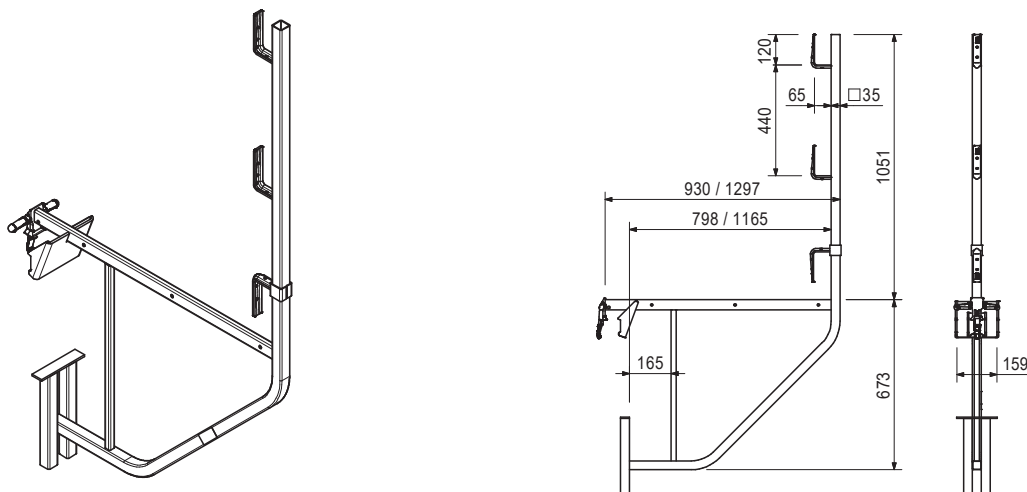

Accessori generali ACS

Art. n.	Peso [kg]	
065066	14,800	Parapetto di chiusura 55

Parapetto di chiusura per il fissaggio su tutte le piattaforme di impalcature e sistemi di ripresa PERI.

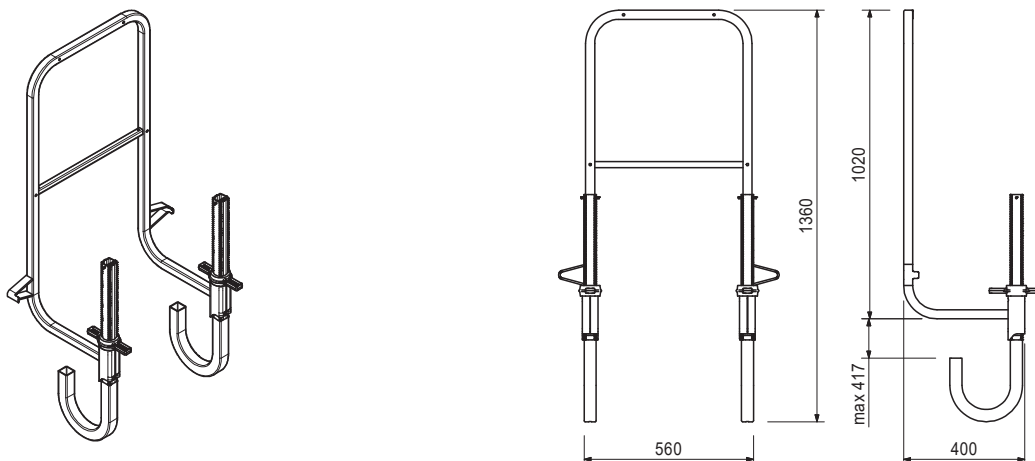

Art. n.	Peso [kg]	
126431	12,300	Botola-2 RCS 55x60 ripiegabile

Botola a chiusura automatica per accesso scala. Dimensioni apertura ca. 55x60 cm.
La scala viene fissata con bulloni ISO o agganciata.

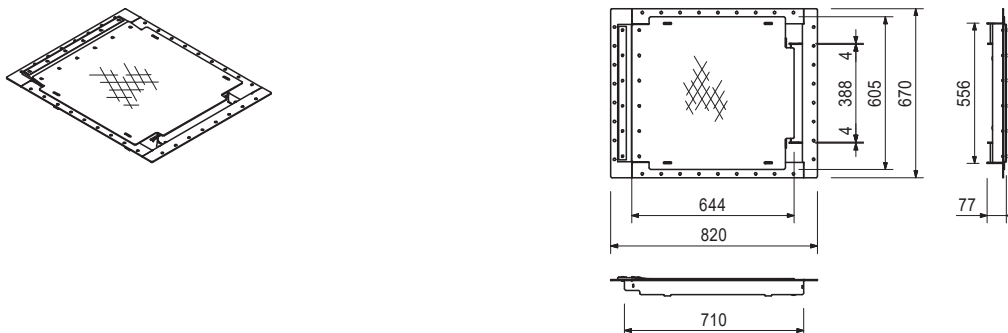

Accessori (non compresi)

710224	0,047	Vite ISO 4017-M12x040-8,8-galv
710381	0,017	Dado esag. ISO 7040-M12-8-galv

Comprende

- 1 pz. 126785 cerniera botola RCS
- 12 pz. 108647 rivetto ISO 15979-5,0x20-ST/ST
- 2 pz. 022230 inserto a molla 5/1 galv

Accessori generali ACS

Art. n.	Peso [kg]	
051430	37,900	Botola scorrevole

Botola senza chiusura automatica per accesso scala. Dimensioni apertura ca. 73x55 cm. La scala viene fissata con bulloni.

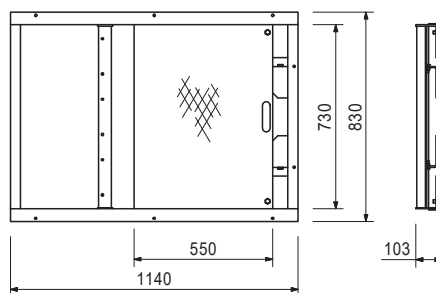
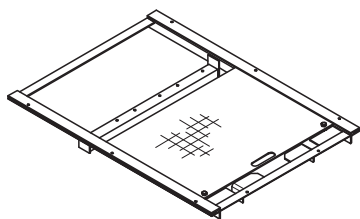

Comprende

- 4 pz. 710266 vite ISO 4017-M12x025-8.8-galv
- 4 pz. 710381 dado esag. ISO 7040-M12-8-galv

Art. n.	Peso [kg]	
051410	11,700	Scala 180/6

Per l'accesso ai sistemi di cassaforma PERI.

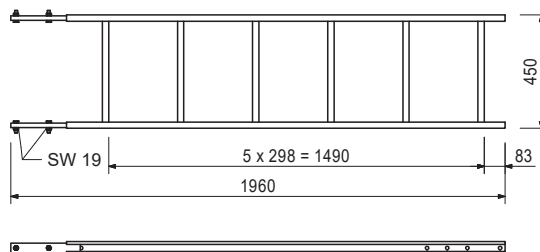
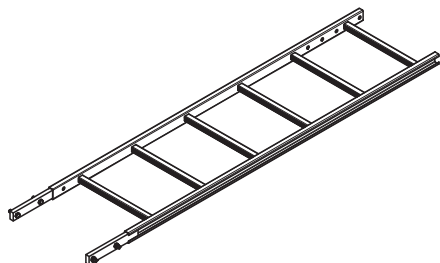

Comprende

- 4 pz. 710224 vite ISO 4017-M12x040-8.8-galv
- 4 pz. 710381 dado esag. ISO 7040-M12-8-galv

Art. n.	Peso [kg]	
051420	12,800	Scala 220/6

Accesso ai sistemi di cassaforma PERI.

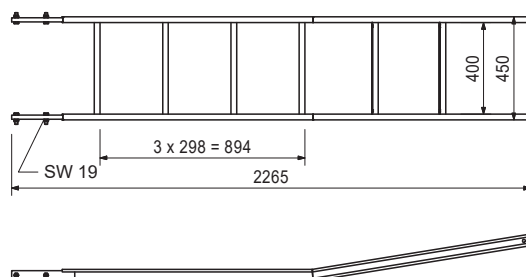
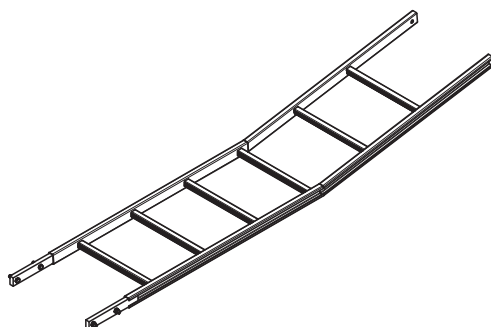

Comprende

- 4 pz. 710224 vite ISO 4017-M12x040-8.8-galv
- 4 pz. 710381 dado esag. ISO 7040-M12-8-galv

Accessori generali ACS

Art. n.	Peso [kg]	
103724	10,400	Scala terminale 180/2 cpl

Accesso ai sistemi di cassaforma PERI.

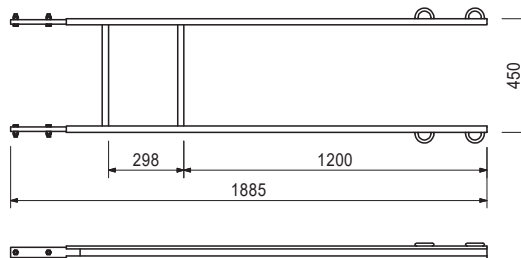
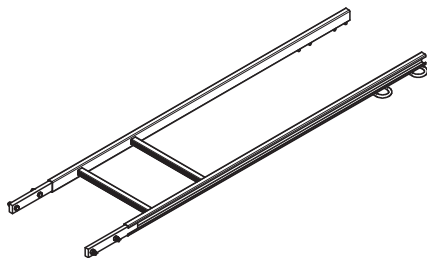

Comprende

4 pz. 710224 vite ISO 4017-M12x040-8.8-galv
4 pz. 710381 dado esag. ISO 7040-M12-8-galv

Art. n.	Peso [kg]	
109105	5,070	Base scala 30 galv

Per il fissaggio orizzontale di scale sull'impalcato delle piattaforme.

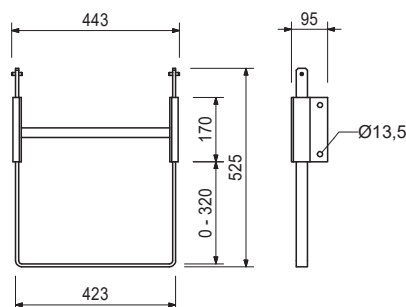
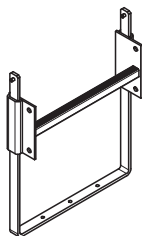

Art. n.	Peso [kg]	
051460	2,180	Base scala galv

Come attacco alla base della scala e per assicurare le scale in modo che non scivolino sugli impalcati.

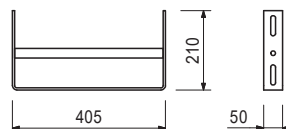
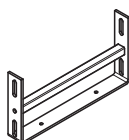

Art. n.	Peso [kg]	
103718	0,684	Gancio scala

Per adattare la base della scala. Da usare sempre a coppie.

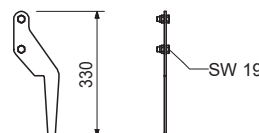

Comprende

2 pz. 710266 vite ISO 4017-M12x025-8.8-galv
2 pz. 710381 dado esag. ISO 7040-M12-8-galv

Accessori generali ACS

Art. n.	Peso [kg]
---------	-----------

Gabbie di sicurezza per scala

104132	15,600	Gabbia di sicurezza per scala 75
051450	25,200	Gabbia di sicurezza per scala 150

Gabbia per scala per accesso scala PERI.

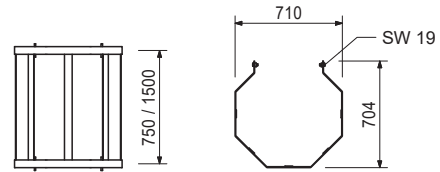
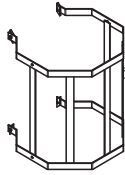

Comprende

- 4 pz. 710266 vite ISO 4017-M12x025-8.8-galv
- 4 pz. 701763 piastra di serraggio FL 25x10x90 mm

Art. n.	Peso [kg]
---------	-----------

111165	6,260	Connettore scala VARIO regol.
--------	-------	--------------------------------------

Per il collegamento delle scale ai correnti SRZ e SRU e profilo U100-U120.

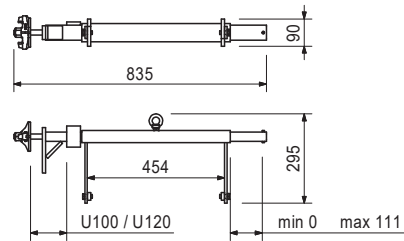
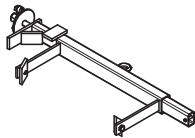

Comprende

- 2 pz. 710266 vite ISO 4017-M12x025-8.8-galv
- 2 pz. 701763 piastra di serraggio FL 25x10x90 mm

Art. n.	Peso [kg]	L [mm]
---------	-----------	--------

Viti ISO 4014-8.8 galv

710285	0,050	Vite ISO 4014-M08-100-8.8 galv	100
101949	0,015	Vite ISO 4014-M08x030-8.8-galv	30
710220	0,087	Vite ISO 4014-M12x080-8.8-galv	80
711078	0,360	Vite ISO 4014-M20x130-8.8-galv	130
113766	0,518	Vite ISO 4014-M20x180-8.8-galv	180

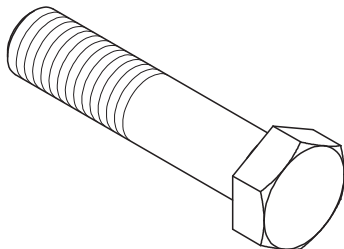

Accessori generali ACS

Art. n.	Peso [kg]		L [mm]
710224	0,047	Vite ISO 4017-M12x040-8,8-galv	40

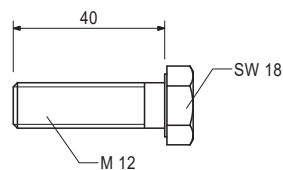
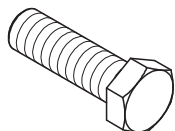

Art. n.	Peso [kg]		L [mm]
070100	0,132	Vite ISO 4016-M12x120-4.6-galv con dado	120

Per l'uso con carichi ridotti; dado incluso.

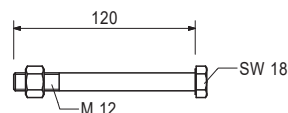
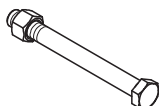

Art. n.	Peso [kg]		L [mm]
123844	0,130	Vite ISO 4017-M20x035-8,8-galv	35

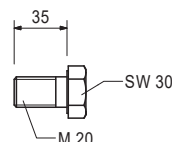

Art. n.	Peso [kg]		L [mm]
024900	0,255	Vite ISO 4014-M20x080-8.8-galv	80

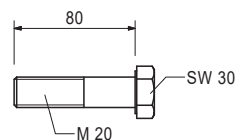
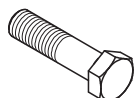

Art. n.	Peso [kg]		
051728	0,800	Vite ISO 4762-M30x110-10.9	

Per fissare il dispositivo di sospensione ACS, dispositivo di sospensione-2 ACS e tubo ACS destro o sinistro al cono di ripresa-2 M30/DW20 o cono a vite M30/DW26

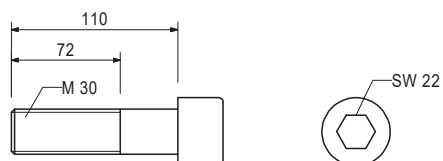
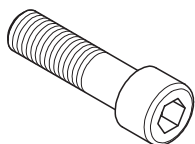

Accessori generali ACS

Art. n.	Peso [kg]		L [mm]
		Set HV M20-10.9	
057021	0,370	Set HV M20x75-10.9	75
123839	0,440	Set HV M20x90-10.9	90

Per collegamenti con bulloni ad alta tensione.

Note

DIN EN 14 399-4.

l = 75: A = 40-45 mm

l = 90: A = 55-60 mm

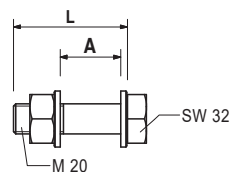
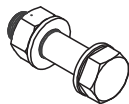

Art. n.	Peso [kg]	
711071	0,004	Dado esag. ISO 7040-M08-8-galv

Autobloccante.

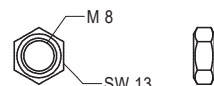
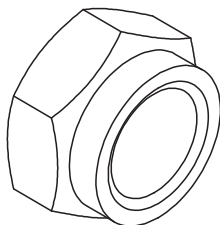

Art. n.	Peso [kg]	
104526	0,017	Dado esag. ISO 4032-M12-8

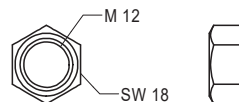

Art. n.	Peso [kg]	
710381	0,017	Dado esag. ISO 7040-M12-8-galv

Autobloccante.

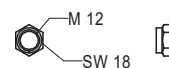

Art. n.	Peso [kg]	
781053	0,065	Dado esag. ISO 7040-M20-8-galv

Autobloccante.

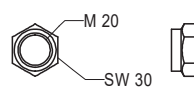

Accessori generali ACS

Art. n.	Peso [kg]	
130341	0,063	Dado esag. ISO 7042-M20-8-galv

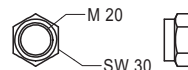

Art. n.	Peso [kg]	
780354	0,002	Rondella ISO 7089-08-200HV-galv

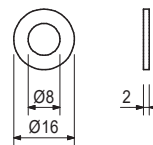
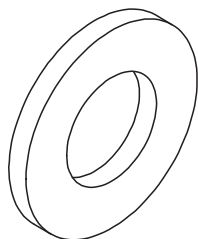

Art. n.	Peso [kg]	
710342	0,007	Rondella ISO 7093-1-08-200HV-galv

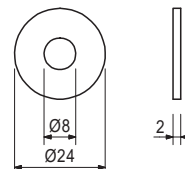

Art. n.	Peso [kg]	
722356	0,002	Rondella ISO 7090-08-200HV

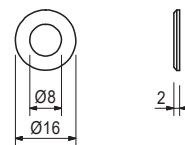

Art. n.	Peso [kg]	
113347	0,013	Rondella ISO 7094-08-100HV-galv

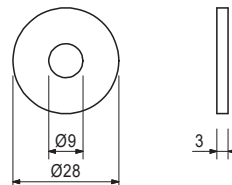

Art. n.	Peso [kg]	
113348	0,043	Rondella ISO 7094-12-100HV-galv

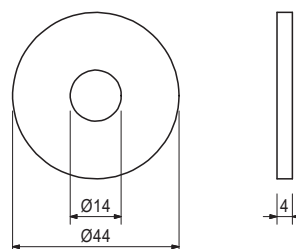
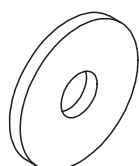

Accessori generali ACS

Art. n.	Peso [kg]	
750350	0,027	Rondella ISO 7093-1-12-200HV-galv

Corrisponde alla vecchia norma DIN 9021. Con ampia area di appoggio.

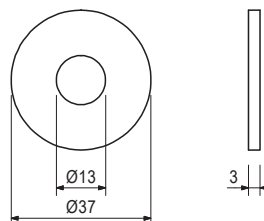

Art. n.	Peso [kg]	
725574	0,009	Rondella ISO 7089-14-200HV-galv

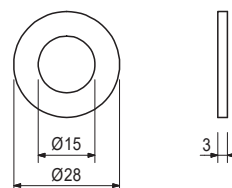

Art. n.	Peso [kg]	
129975	0,210	Rondella ISO 7094-24-100HV-galv

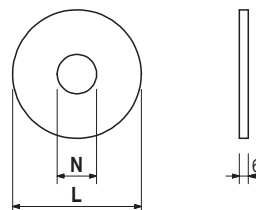

Art. n.	Peso [kg]	
706454	0,017	Rondella ISO 7089-20-200HV-galv

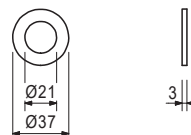

Art. n.	Peso [kg]	
123845	0,057	Rondella a U DIN 6918-21-galv

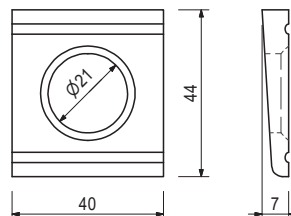
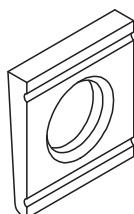

Art. n.	Peso [kg]	
710880	0,032	Rondella DIN 434-18-galv

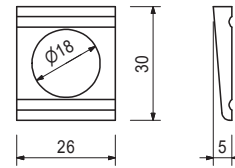
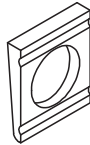

Art. n.	Peso [kg]		L [mm]
Viti esag. per legno DIN 571-galv			
029440	0,005	Vite esag. per legno 6x20 DIN 571-galv	20
024270	0,023	Vite esag. per legno 8x60 DIN 571-galv	60

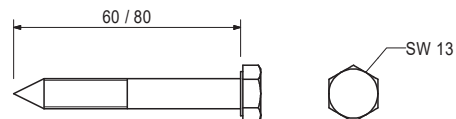
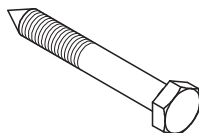

Art. n.	Peso [kg]		L [mm]
Viti per legno SK-TX30 HPI			
024540	0,005	Vite per legno 6x40 SK-TX30 HPI	40
024470	0,008	Vite per legno 6x60 SK-TX30 HPI	60
024690	0,008	Vite per legno 6x80 SK-TX30 HPI	80

Per punte vite Torx TX30. Autoforante.

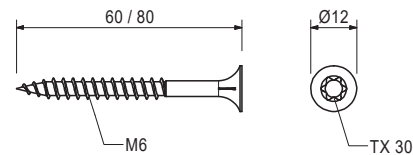
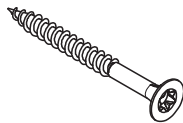

Art. n.	Peso [kg]		L [mm]
024950	0,012	Vite per legno 6x100 SK-TX30 HSX	100

Per stelo vite Torx TX30. Autoforante.

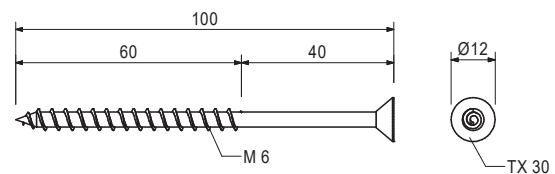
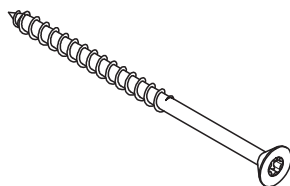

Art. n.	Peso [kg]		L [mm]
111437	0,004	Vite per legno 5x20 SK-TX25 HSX	20

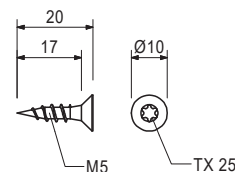

Accessori generali ACS

Art. n.	Peso [kg]		B [mm]	L [mm]
Viti DIN 603-M08-4.8-galv con dado				
710709	0,036	Vite DIN 603-M08-065-4.8-galv con dado	22	65
710295	0,028	Vite DIN 603-M08x045-4.8-galv con dado	22	45
710326	0,030	Vite DIN 603-M08x060-4.8-galv con dado	22	60
024140	0,033	Vite DIN 603-M08x070-4.8-galv con dado	58	70
710240	0,050	Vite DIN 603-M08x100-4.8-galv con dado	80	100
024390	0,090	Vite DIN 603-M08x200-4.8-galv con dado	150	200

Con dado.

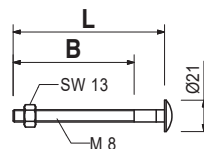
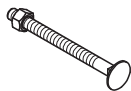

Art. n.	Peso [kg]	
710312	0,005	Chiodo 3,0x80 mm

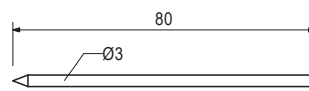
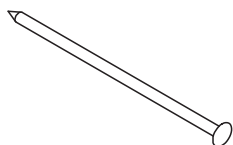

Art. n.	Peso [kg]	
018280	1,000	Chiodo a doppia testa

Note

Confezione: scatola da 1000 pezzi.

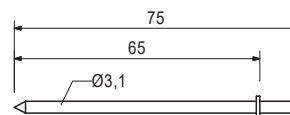
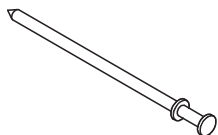

Art. n.	Peso [kg]	
037160	0,736	Perno Ø20x205 mm

Per vari e altri collegamenti.

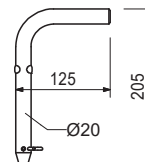

Comprende

1 pz. 018060 inserto a molla 4/1 galv

Accessori generali ACS

Art. n.	Peso [kg]	
105400	0,330	Perno Ø20x140 mm galv

Per vari tipi di connessioni.

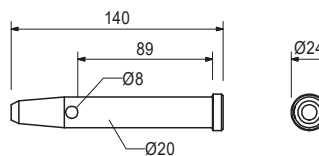
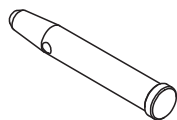

Accessori (non compresi)

018060	0,014	Inserto a molla 4/1 galv
--------	-------	---------------------------------

Art. n. Peso [kg]

018060	0,014	Inserto a molla 4/1 galv
--------	-------	---------------------------------



Art. n. Peso [kg]

022230	0,033	Inserto a molla 5/1 galv
--------	-------	---------------------------------



Art. n. Peso [kg]

127320	158,000	Traversa di sollevamento 9 t
--------	---------	-------------------------------------

Per spostare le unità del sistema di ripresa.

Note

Attenersi alle istruzioni d'uso.
Capacità di carico massima 9 t.

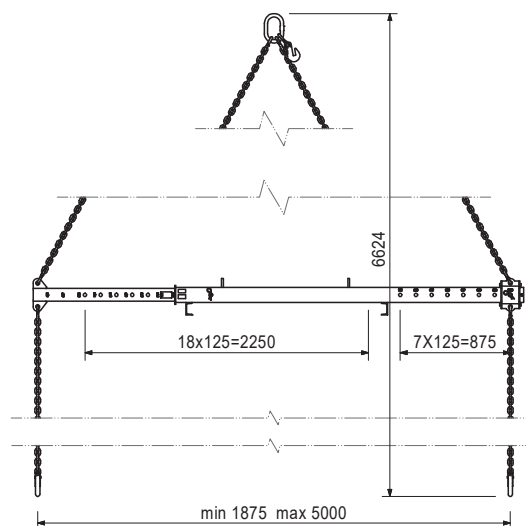
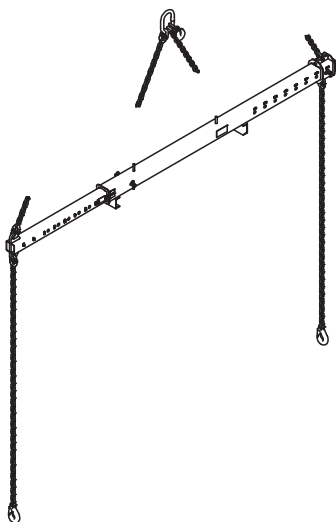

Comprende

- 1 pz. 112865 Perno di bloccaggio Ø 25x180 mm rivest
- 1 pz. 022230 Inserto a molla 5/1 galv
- 1 pz. 107297 Vite ISO 4014-M12x140-8.8-galv
- 1 pz. 710330 Dado esag. ISO 4032-M12-8-galv

Accessori generali ACS

Art. n.	Peso [kg]	
070760	4,680	Staffa di sollevamento GT 24

Per trasportare elementi con la gru usando la trave GT 24.

Note

Attenersi alle Istruzioni d'uso!

Capacità di carico massima 700 kg con angolo funi gru $\leq 15^\circ$.

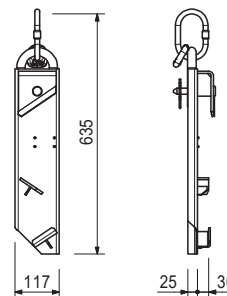
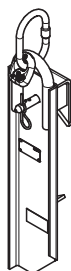

Comprende

1 pz. 018050 perno $\varnothing 16 \times 65/86$ mm galv

1 pz. 018060 inserto a molla 4/1 galv

Art. n.	Peso [kg]	
111238	19,800	Staffa di sollevamento GT 24 2 t

Per trasportare elementi con la gru usando la trave GT 24. Regolabile da 230 a 410 mm.

Note

Attenersi alle Istruzioni d'uso!

Capacità di carico massima 2 t con angolo funi gru $\leq 30^\circ$.

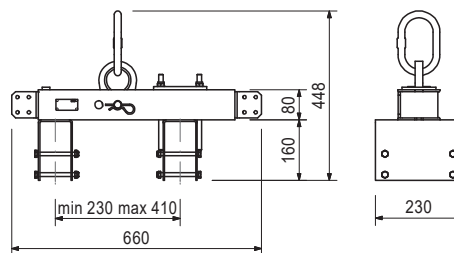
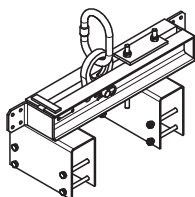

Comprende

1 pz. 018060 inserto a molla 4/1 galv

8 pz. 710138 vite ISO 4014-M10x110-8.8-galv

8 pz. 780356 dado esag. ISO 7040-M10-8-galv

Art. n.	Peso [kg]	
115168	6,950	Gancio di sollevamento MX 1,5 t

Per il trasporto di pannelli MAXIMO e TRIO.

Note

Attenersi alle Istruzioni d'uso!

Capacità di carico massima: elementi in acciaio 1,5 t. Elementi in alluminio 750 kg.

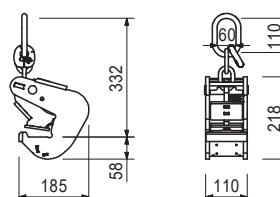

Art. n.	Peso [kg]	
715631	1,280	Occhiello di sollevamento BR

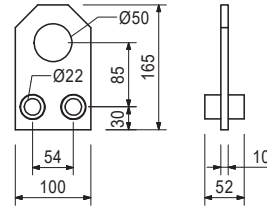

Art. n.	Peso [kg]
---------	-----------

Attrezzi ACS

057281	0,042	Clip per TX30
051777	1,650	Chiave doppia set 10 pz.
051778	0,350	Chiave doppia SW24/SW27
051763	0,125	Spina conica 10 mm
057284	0,065	Punta trapano HSS 9 mm lunga
057283	0,042	Punta trapano HSS 9 mm corta
051776	0,520	Prolunga 3/4" 200 mm
057277	1,510	Chiave fissa SW60
057282	0,500	Chiave per tubi
051764	2,650	Chiave a cricchetto 3/4"
057278	0,405	Set chiavi 8 pezzi
057279	0,260	Chiave SW14
057280	0,430	Chiave SW17
051765	0,235	Bussola esagonale SW19 3/4"
051768	0,500	Bussola esagonale SW22 3/4"
051766	0,215	Bussola esagonale SW24 3/4"
057276	0,625	Bussola esagonale SW30 3/4"
051767	0,660	Bussola esagonale SW46 3/4"
051779	3,500	Cassetta attrezzi 457x257x255 mm
051761	13,700	Set attrezzi ACS
072140	0,005	Bit Torx TX30

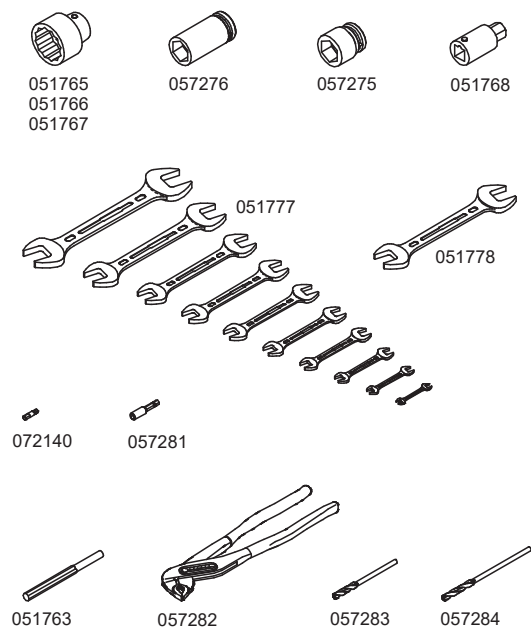
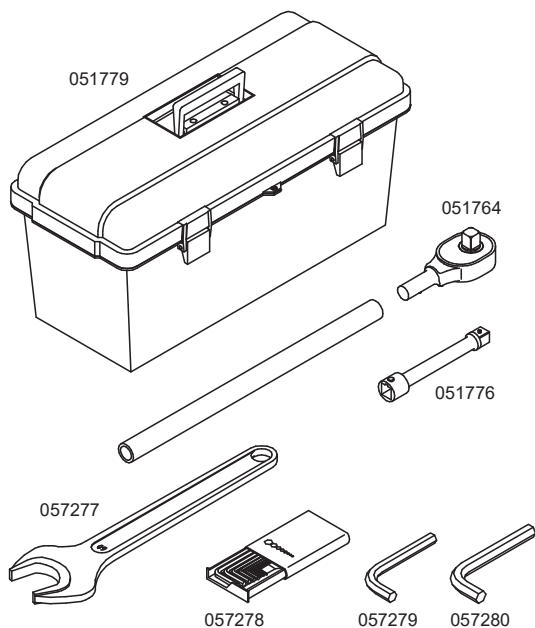

Accessori generali ACS

Art. n.	Peso [kg]	
027212	0,445	Chiave a esag. interno SW14 lunga

Adatta ai dischi di posizionamento PERI e bulloni a esagono interno M16.

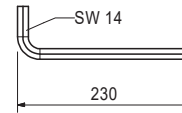
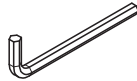

Art. n.	Peso [kg]	
115581	10,280	Cassetta manutenzione sistema idraulico

Contiene:

- 1 pz 115590 cassetta attrezzi 580x260x285 mm
- 6 pz 115583 manometro tipo 570 VA-Geh.
- 6 pz 115584 tubo MKT 6-02 DN 02
- 12 pz 115582 raccordo di misura. SMK 20-G 1/4-PC
- 2 pz 115591 chiave doppia SW10x13
- 1 pz 115592 chiave doppia SW13x17
- 1 pz 135172 chiave doppia SW19x22
- 1 pz 115588 chiave doppia SW19x24
- 1 pz 051778 chiave doppia SW24x27
- 1 pz 115589 chiave doppia SW27x32
- 1 pz 057278 set chiavi esagonali 8 pz.
- 1 pz 115585 chiave esagonale SW12
- 1 pz 057279 chiave esagonale SW14
- 1 pz. 057282 chiave per tubi
- 1 pz 115147 set raccordi angolari PS
- 2 pz 115396 set raccordi PS RCS corti
- 1 pz. 072180 chiave a cricchetto 1/2"
- 20 pz 123881 tappo a vite per tubi ROV12SX
- 20 pz 123880 tappo filettato VKAM 12S VIT
- 100 pz 051760 ferma-cavo NT-240H
- 2 pz 126425 distanziatore Ø120 mm rivest
- 1 pz. 126440 presa SW17 1/2"
- 1 pz 135173 chiave esagonale SHR-bit SW05
- 1 pz 135174 chiave esagonale SHR-bit SW06
- 1 pz 135175 chiave esagonale SHR-bit SW08
- 1 pz 135176 chiave esagonale SHR-bit SW10
- 1 pz 135177 cacciavite SHR bit 6 a taglio/PH
- 2 pz 711035 etichetta PERI 128x65 mm
- 1 pz 126434 elenco contenuto cassetta manutenzione sist. idraulico

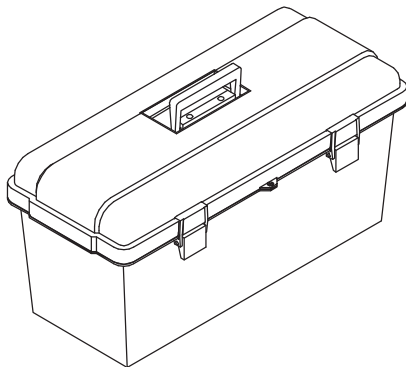

Accessori generali ACS

Art. n.	Peso [kg]	
133372	6,800	Set avvitatore cordless ACS

Comprende

- 1 pz. 133356 Avvitatore ACS 18V
- 1 pz. 111435 Chiave SW17 1/2"
- 1 pz. 133369 Prolunga 125 mm 1/2"
- 1 pz. 133370 Adattatore 1/4" per C6.3 esag.
- 1 pz. 133371 Adattatore 1/4" su 1/2"

Art. n.	Peso [kg]	
057089	11,050	Set avvitatore elettrico 4000 Nm

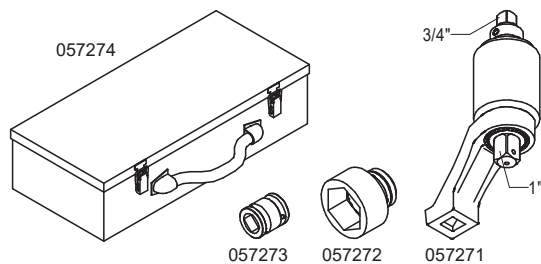

Comprende

- 1 pz. 057274 Cassetta attrezzi LKV-40RS
- 1 pz. 057271 Avvitatore elettrico LKV-40RS 4000 Nm
- 1 pz. 057272 Bussola SW60-1"
- 1 pz. 057273 Adattatore AVK 1/2" per IVK 3/4"

Art. n.	Peso [kg]	
057090	6,700	Chiave dinamometrica 140-760 Nm

Note

Quadrato esterno 3/4"
Lunghezza: 812 mm
compresa custodia metallica

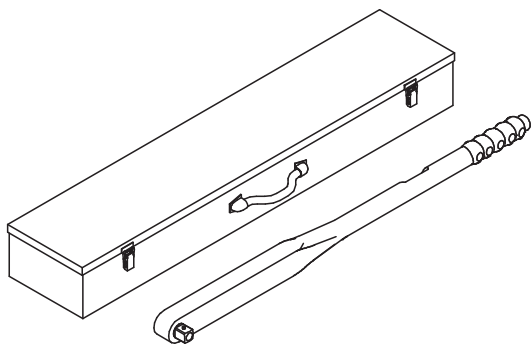

Accessori generali ACS

Art. n.	Peso [kg]	
138813	1,000	Chiave dinamometrica 40-200 Nm

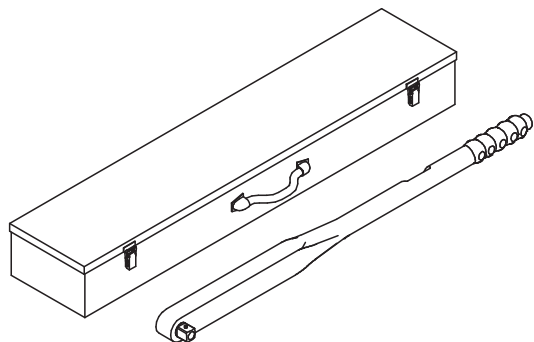

Art. n.	Peso [kg]	
065068	88,200	Cesta metallica 80x120 galv

Per depositare e trasportare componenti di impalcatura e cassaforma.

Note

Attenersi alle Istruzioni d'uso!

Capacità ca. 0,75 m³.

Capacità di carico = 1,5 t.

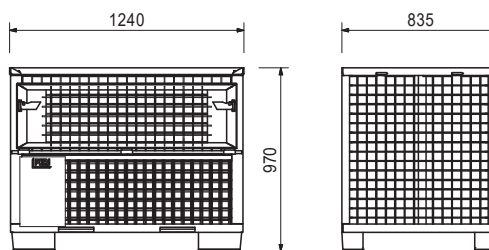
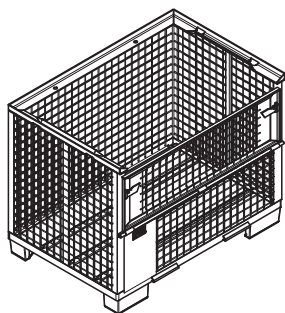

Art. n.	Peso [kg]	
025660	66,500	Cesta per minuteria 80x120 galv

Per depositare e trasportare componenti di impalcatura e cassaforma.

Note

Attenersi alle Istruzioni d'uso!

Capacità ca. 0,28 m³.

Capacità di carico massima 1,5 t.

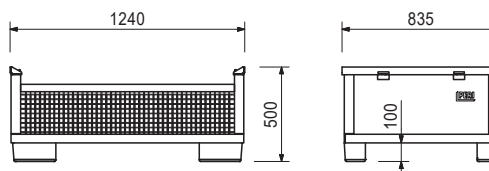
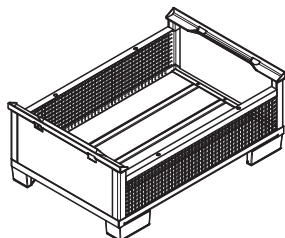

Accessori generali ACS

Art. n.	Peso [kg]	
065067	9,410	Coperchio per cesta 80x120

Chiusura per ceste metalliche 80x120 o cassette ferramenta 80x120.

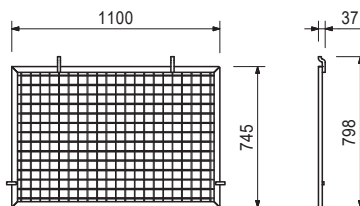
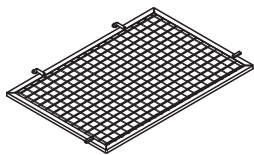

Art. n.	Peso [kg]		L [mm]
Barelle RP galv			
103434	38,500	Barella RP 80x120/2 galv	1200
103429	45,300	Barella RP 80x150/2 galv	1500

Per depositare e trasportare componenti di impalcature e cassaforma.

Note

Attenersi alle Istruzioni d'uso!
Capacità di carico massima 1,5 t.

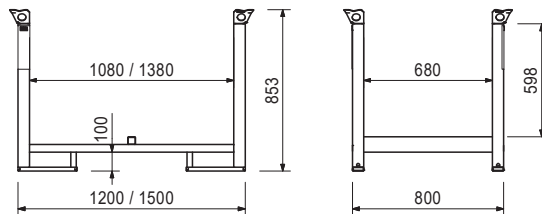
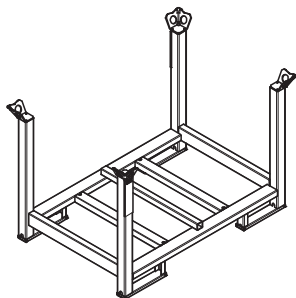

Art. n.	Peso [kg]	
065015	28,000	Euro pallet piano 80x120

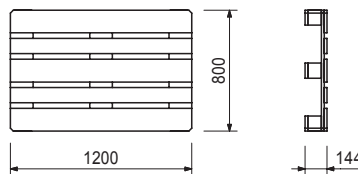
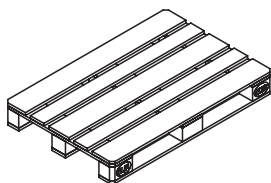

Art. n.	Peso [kg]	
061510	105,000	Carrello elevatore (transpallet) 1800 mm

Per trasporto di barelle e ceste metalliche.

Note

Attenersi alle Istruzioni d'uso!
Lunghezza braccio forca 1800 mm, larghezza braccio forca 550 mm, alzata 115 mm.
Capacità di carico massima 2 t.

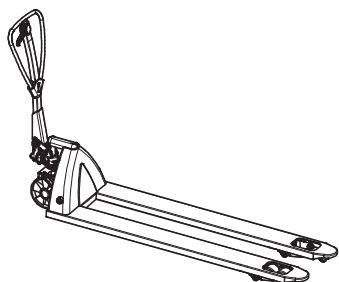

**Il sistema ottimale
per qualsiasi progetto
ed esigenza**



Cassaforma per pareti



Cassaforma per pilastri



Cassaforma per solai



Sistemi di ripresa

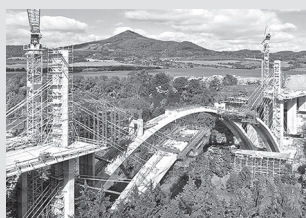

Cassaforma per ponti



Cassaforma per tunnel



Impalcature di sostegno



Impalcature per l'edilizia



Impalcature per facciate



Impalcature per l'industria

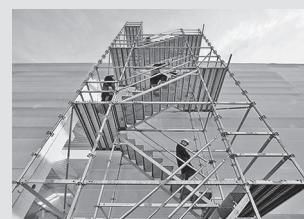

Sistemi di accesso

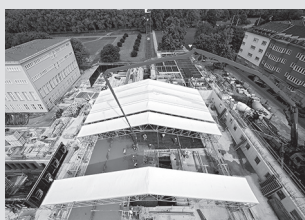

Impalcature di protezione



Sistemi di sicurezza

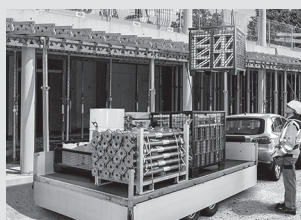

Accessori indipendenti dai sistemi



Servizi



PERI SE
Casseforme Impalcature Ingegneria
 Rudolf-Diesel-Strasse 19
 89264 Weissenhorn
 Germania
 Tel. +49 (0)7309.950-0
 Fax +49 (0)7309.951-0
 info@peri.com
 www.peri.it

