

RCS P Sistema di ripresa con pannello di protezione

Istruzioni di montaggio e d'uso – Configurazione standard – Versione 2.1

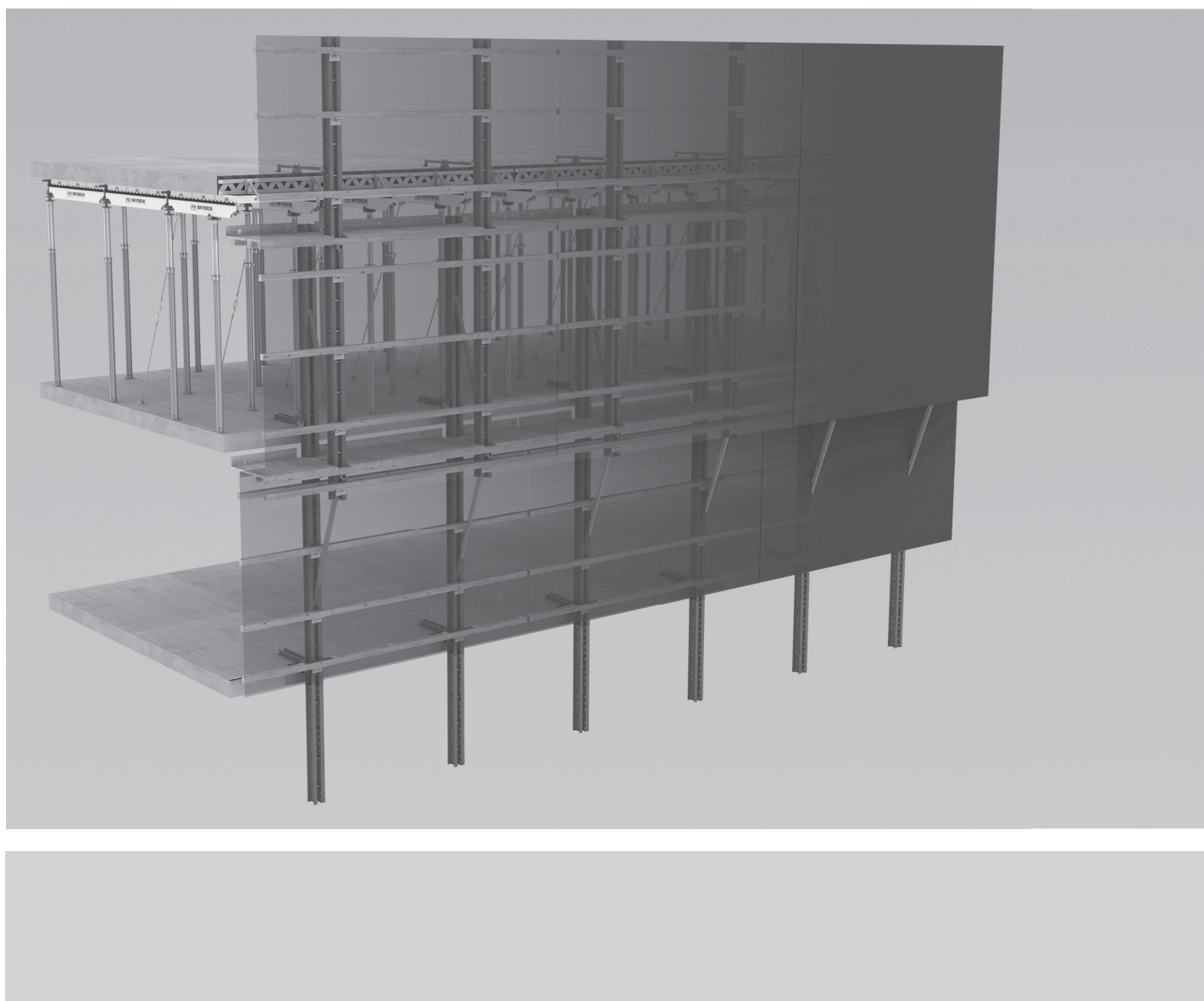

Panoramica			
Componenti principali	4		
Legenda	5		
Introduzione			
Destinatari	6		
Documentazione tecnica aggiuntiva	6		
Descrizione prodotto	7		
Istruzioni d'uso	7		
Istruzioni per la pulizia e la manutenzione	8		
Istruzioni di sicurezza			
Per l'intero sistema	9		
Indicazioni specifiche per il sistema	11		
Stoccaggio e trasporto	13		
Panoramica dei componenti ed elenco utensili	14		
Generale			
A1 Panoramica del sistema	16		
A2 Dispositivo di ripresa e centralina idraulica	20		
A3 Carichi e stati di esercizio	23		
A4 Procedura di lavoro	24		
Processo di pianificazione			
B1 Pianificazione della struttura di ancoraggio	28		
Dimensioni del sistema	28		
Montaggio cassaforma	30		
Distanziatori aggiuntivi	32		
Piattaforme finali aggiuntive	33		
Forze di reazione	35		
Sospensione con l'attacco solaio disp. sosp. RCS	37		
Sospensione con attacco disp. sosp. RCS con fermagetto	40		
Contrasto orizzontale	41		
B2 Pianificazione delle unità del sistema di ripresa	42		
Generale	42		
Punto di attacco per la gru	42		
Impalcato	44		
Sostegno dell'impalcato	45		
Per proteggere i lavoratori dalla caduta di oggetti	46		
Parapetti	48		
Protezione	50		
B3 Piattaforme angolari	52		
Generale	52		
Copertura delle fessure con appositi nastri	52		
Angoli esterni	53		
Angoli interni	59		
Angoli dell'edificio non rettangolari	60		
B4 Applicazioni speciali	62		
Unità su strutture circolari	62		
Ancoraggio a solai o pareti	63		
Ancoraggio sul lato anteriore della soletta	64		
Montaggio			
C1 Premontaggio delle staffe della console	66		
Generale	66		
Preparazione delle guide di ripresa	66		
Montaggio dei punti di aggancio	69		
Montaggio del connettore guida del sistema di ripresa RCS 73	71		
Montaggio della cassaforma con staffa	72		
Panoramica della cassaforma con staffa	76		
C2 Montaggio delle piattaforme di servizio	78		
Generale	78		
Installare le travi della piattaforma	78		
Montaggio dell'impalcato della piattaforma e della tavola fermapiède	79		
Copertura pieghevole	80		
C3 Montaggio della protezione	84		
Montaggio dell'adattatore del travetto	84		
Montaggio della trave di protezione	85		
Montaggio della trave VT 20	86		
Montaggio del foglio di compensato multistrato	87		
Copertura per Variante 1	88		
Montaggio della lamiera trapezoidale	89		
Montaggio dei bordi di protezione	90		
Tubi di impalcatura con reti o teloni	91		
C4 Aggancio all'edificio	94		
Aggancio dell'unità di ripresa	94		
Montaggio dell'unità di ripresa	95		
Risoluzione dei guasti	100		
Uso			
D1 Sospensione e ancoraggio	102		
Inserimento del tirante principale	102		
Montaggio del tirante della soletta con fermagetto	105		
Montaggio della sospensione	106		
Rinforzo degli elementi angolari	110		
Rinforzo orizzontale	112		
Smontaggio della sospensione	115		
Rimozione dell'ancoraggio	117		
D2 Funzionamento del dispositivo di sospensione RCS del sistema di ripresa	120		
Apertura e chiusura del dispositivo di sospensione del sistema di ripresa	120		
Attivazione e disattivazione del nottolino di ripresa	122		
D3 Trasporto con gru	124		
Istruzioni di sicurezza	124		
Preparazioni	125		
Movimentazione	126		
Risoluzione dei guasti	127		
Opere finali	127		
D4 Trasferimento con dispositivo di ripresa	128		
Istruzioni di sicurezza	128		
Primo funzionamento dell'impianto idraulico di ripresa	129		
Preparazioni	129		
Schema idraulico	129		
Soluzioni ai problemi di funzionamento	129		
Movimentazione	130		
Procedura di ripresa automatica	131		
Opere finali	137		
Smontaggio			
E1 Smontaggio	138		
Rimozione dell'unità del sistema di ripresa	138		
Smontaggio dell'unità del sistema di ripresa	140		
Panoramica dei componenti			
RCS-P	142		

Componenti principali

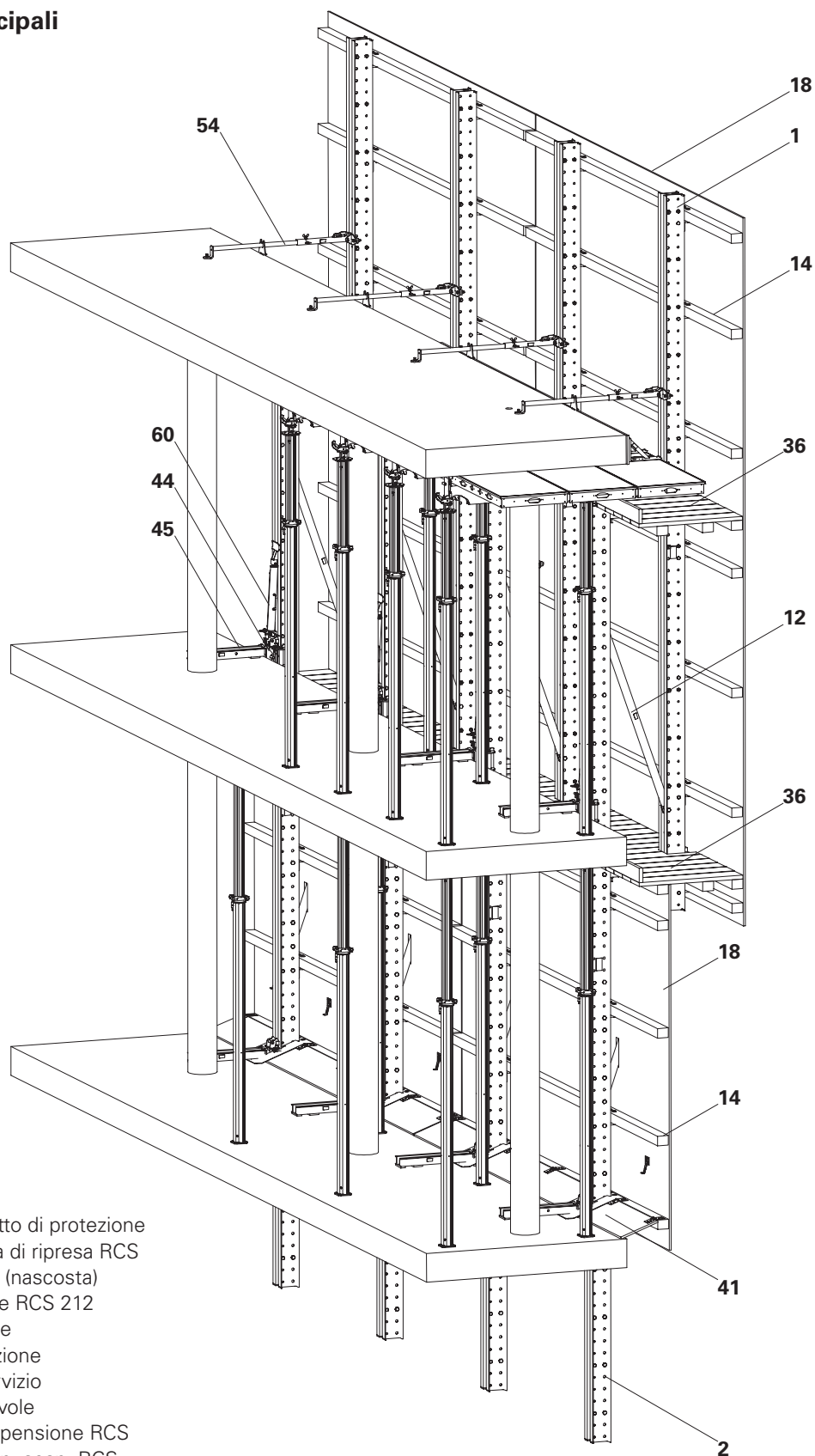

- 1 Montante parapetto di protezione
- 2 Guida del sistema di ripresa RCS
- 10 Traversa RCS 103 (nascosta)
- 12 Puntone diagonale RCS 212
- 14 Trave di protezione
- 18 Pannello di protezione
- 36 Piattaforma di servizio
- 41 Copertura pieghevole
- 44 Dispositivo di sospensione RCS
- 45 Attacco solaio disp. sosp. RCS
- 54 Dima posiz. ancoraggio RCS 61
- 60 Dispositivo di ripresa RCS 50

Legenda

Icona | Definizione

	Pericolo/Avvertenza/Attenzione
	Nota
	Da rispettare
	Punto di carico
	Ispezione visiva
	Suggerimento
	Usò non conforme
	Casco antinfortunistico
	Scarpe di sicurezza
	Guanti di sicurezza
	Occhiali di sicurezza
	Dispositivi di protezione individuale anticaduta (DPI)
	Fare riferimento alla documentazione aggiuntiva

Frecce

- Freccia d'azione di una manovra
- Freccia di reazione di una manovra*
- Freccia che rappresenta forze

* se non è identica alla freccia che rappresenta un'azione.

Categorie di istruzioni di sicurezza

Le istruzioni di sicurezza avvisano il personale del cantiere sui possibili rischi e forniscono informazioni su come evitarli. Le istruzioni di sicurezza si trovano all'inizio del capitolo o prima delle istruzioni operative e sono indicate come segue:

Pericolo

Questo segnale indica una situazione estremamente pericolosa che potrebbe causare morte o lesioni gravi e irreversibili se non si seguono le istruzioni di sicurezza.

Attenzione

Questo segnale indica una situazione pericolosa che potrebbe causare morte o lesioni gravi e irreversibili se non si seguono le istruzioni di sicurezza.

Precauzione

Questo simbolo segnala una situazione di pericolo in cui il mancato rispetto delle istruzioni di sicurezza può causare infortuni di entità lieve o moderata.

Nota

Questo simbolo segnala situazioni in cui la mancata osservanza delle informazioni può causare danni materiali.

Struttura delle istruzioni di sicurezza

Termine di riferimento

Tipologia e origine del pericolo. Conseguenze in caso di mancata osservanza.
 ⇒ Misure preventive.

Dimensioni

Le misure sono di norma fornite in cm. Eventuali altre unità di misura, ad es. m, sono riportate nelle figure.

Convenzioni

- Le istruzioni sono numerate come segue: 1., 2., 3.
- Il risultato di un'istruzione è indicato con: →
- I numeri di posizione sono indicati in modo chiaro per i singoli componenti e riportati nei disegni, ad es. **1**, e tra parentesi nel testo, ad es. **(1)**.
- Più numeri di posizione, vale a dire relativi a componenti alternativi, sono riportati con una barra: ad es. **1/2**.

Note sulle figure

L'immagine sulla copertina ha la sola funzione di presentare il sistema. Le fasi di montaggio descritte in queste Istruzioni di montaggio e d'uso mostrano i componenti in una sola misura, a titolo di esempio. Esse sono valide per tutte le misure dei componenti in configurazione standard.

Per facilitare la comprensione, le illustrazioni dettagliate sono in parte incomplete. I dispositivi di sicurezza devono essere sempre presenti, anche se non appaiono in queste illustrazioni.

Destinatari

Impresa

Le presenti Istruzioni di montaggio e d'uso sono rivolte alle imprese che

- montano, modificano o smontano i sistemi di casseforme o
- li utilizzano ad es. per la gettata di calcestruzzo oppure
- li predispongono per altre operazioni, ad es. lavori di carpenteria o elettrici.

Persona competente

(Coordinatore del cantiere)

Il coordinatore per la sicurezza e la tutela della salute*

- è nominato dal cliente,
- deve identificare i potenziali rischi durante la fase di pianificazione,
- stabilisce le misure di prevenzione dei rischi,
- crea un piano per la sicurezza e la tutela della salute,
- coordina le misure di sicurezza dell'impresa e dei lavoratori del sito per evitare interazioni pericolose,
- verifica il rispetto delle misure di sicurezza.

Persone competenti qualificate per eseguire ispezioni

Con le conoscenze tecniche acquisite nella formazione professionale, in esperienze di lavoro e attività recente nel settore, le persone competenti qualificate per eseguire ispezioni hanno competenze affidabili in materia di sicurezza e possono eseguire controlli conformi alle norme. La complessità delle procedure di verifica, la portata, la tipologia delle ispezioni, nonché l'impiego di particolari strumenti di misurazione rendono necessarie conoscenze tecniche specifiche diversificate.

Personale qualificato

Il sistema di casseforme può essere montato, modificato o smontato esclusivamente da personale debitamente qualificato a tale scopo. Il personale qualificato deve aver seguito un corso di formazione** sul lavoro da svolgere, comprendente almeno i seguenti punti:

- Spiegazione dei piani di montaggio, modifica o smontaggio della cassaforma in una forma e in una lingua comprensibili al personale.
- Descrizione delle misure da adottare per montare, modificare o smontare in sicurezza la cassaforma.

- Indicazione delle misure preventive per evitare il rischio di caduta di persone e oggetti.
- Denominazione delle misure di sicurezza da adottare nel caso in cui le condizioni meteorologiche si alterino al punto da compromettere la sicurezza del sistema di cassaforma e delle persone coinvolte.
- Dettagli relativi ai carichi consentiti.
- Descrizione di tutti gli altri rischi e pericoli associati alle operazioni di montaggio, modifica o smontaggio.



- **In altri paesi, rispettare le norme e i regolamenti nazionali vigenti nella loro versione più aggiornata!**
- **In assenza di normative specifiche per il paese, si raccomanda di procedere secondo le linee guida e i regolamenti tedeschi.**
- **Durante le operazioni con la cassaforma deve essere presente in loco un tecnico esperto.**

* Valido per la Germania: Norme per la salute e la sicurezza sul lavoro nei cantieri edili 30 (RAB 30).

** Le istruzioni vengono fornite direttamente dall'impresa o da una persona competente da questa selezionata.

Documentazione tecnica aggiuntiva

- Traduzione delle istruzioni originali per uso:
 - Traversa del sistema di ripresa RCS 9 t
- Istruzioni di montaggio:
 - Dispositivo di ripresa RCS e dell'impianto idraulico
 - Sistema di ripresa RCS Impalcatura di ripresa RCS con carrello
- Approvazioni prodotto:
 - Z-21.6-1766 Cono a vite PERI
 - Z-21.6-1767 Cono del sistema di ripresa PERI
- Informazioni progettuali strutturali distinte
- Tabelle di progettazione 2015 – Cassaforma e impalcatura di sostegno

Descrizione prodotto

Montaggio standard

Le presenti istruzioni di montaggio e d'uso descrivono il montaggio standard del sistema di ripresa guida RCS come pannello di protezione del sistema di ripresa.

Variante 1:

larghezza minima con piattaforma di servizio stretta per 1 piano premontato.

Variante 2:

più piattaforme di servizio ampie per 1 piano premontato.

Variante 3:

più piattaforme di servizio ampie per 2 piani premontati.

Variante 4:

Senza piattaforme di servizio, con schermo di protezione dritto.

Caratteristiche

Il sistema di ripresa con pannello di protezione RCS P rappresenta un'applicazione standard del sistema di ripresa guida RCS.

Il sistema di ripresa con pannello di protezione è una struttura a capriate con mensole ed è progettato come impalcatura di sicurezza ai sensi della norma DIN 4420-1:2004-03. Le ipotesi di carico del vento sono accettate in conformità alla norma DIN EN 1991-1-4:2010-12.

Il sistema di ripresa con pannello di protezione è costituito essenzialmente da 2 strutture a telaio collegate tra loro mediante piattaforme di servizio e gli elementi di protezione.

Due guide del sistema di ripresa RCS collegate con correnti e puntoni costituiscono le strutture a telaio. Le piattaforme sono realizzate con impalcato e travi per piattaforma. La protezione è fissata alle guide del sistema di ripresa ed è costituita da travetti e da un rivestimento composto da pannelli in legno multistrato o da lastre metalliche trapezoidali. In alternativa, è possibile utilizzare altri componenti per la protezione, a condizione che sia stata effettuata una verifica statica.

Il binario del sistema di ripresa RCS inferiore è ancorato ai solai della struttura per mezzo di ganasce del sistema di ripresa e ganasce per soletta. La guida del sistema di ripresa superiore è arretrata e sostiene la protezione sporgente verso l'alto.

Utilizzo conforme

- Utilizzo in progetti di costruzione di edifici
- Per fornire una protezione anticaduta al personale del cantiere
- Per proteggere i lavoratori dalla caduta di oggetti
- Protezione dagli agenti atmosferici

I prodotti PERI sono stati progettati per l'uso esclusivo nel settore industriale e commerciale solo da personale adeguatamente addestrato.

Istruzioni d'uso

Qualsiasi impiego non contemplato dalle Istruzioni di montaggio e d'uso e/o dai disegni specifici del progetto o differente dalla configurazione standard o dall'utilizzo conforme, rappresenta un'errata applicazione con potenziali rischi per la sicurezza, ad es. pericolo di caduta.

Possono essere usati soltanto componenti originali PERI. L'impiego di altri prodotti e parti di ricambio non è consentito.

Eventuali modifiche ai componenti PERI non sono consentite.

Il sistema descritto nelle presenti Istruzioni di montaggio e d'uso può contenere componenti protetti da brevetto.

Istruzioni per la pulizia e la manutenzione

Per mantenere il valore e l'idoneità all'uso a lungo termine, pulire le superfici dopo ogni utilizzo.

Le seguenti istruzioni aiutano a mantenere i costi di pulizia e manutenzione notevolmente ridotti.

Per la pulizia e la manutenzione dell'impianto idraulico, attenersi alle istruzioni d'uso del dispositivo di ripresa RCS e dell'impianto idraulico.

Rimuovere i residui di calcestruzzo con acqua subito dopo la gettata; in questo modo si evitano lunghe e costose operazioni di pulizia.

I componenti con rivestimento a polvere, ad es. elementi e accessori, non devono essere mai puliti con spazzola in acciaio o raschietti duri in metallo, per preservare il rivestimento a polvere.

I componenti meccanici, quali assi rotanti o meccanismi a ingranaggi, devono essere puliti da sporco e residui di calcestruzzo prima e dopo l'uso, e ingrassati con un lubrificante idoneo.

Durante la pulizia sostenere adeguatamente i componenti, in modo da impedire qualsiasi spostamento di posizione accidentale.

Non pulire i componenti sospesi sull'attrezzatura di sollevamento.

Non spruzzare il disarmante sulle piattaforme di servizio e lungo i percorsi di accesso - rischio di scivolamento!

Le riparazioni dei prodotti PERI devono essere eseguite esclusivamente da personale qualificato PERI.

Per l'intero sistema

Aspetti generali

L'impresa deve assicurarsi che le Istruzioni di montaggio e d'uso fornite da PERI siano sempre disponibili e siano pienamente intese dal personale del cantiere.

Le presenti Istruzioni di montaggio e d'uso e i disegni specifici del progetto possono essere utilizzate come punto di partenza per la preparazione della valutazione del rischio. La valutazione del rischio viene preparata dall'impresa. Le istruzioni di montaggio e d'uso non sostituiscono la valutazione dei rischi!

Consultare e rispettare le istruzioni di sicurezza e i carichi consentiti.

Per l'applicazione e il collaudo dei prodotti PERI è necessario rispettare le leggi e i regolamenti vigenti nei rispettivi paesi e stati nella loro versione più aggiornata.

Ispezionare regolarmente il materiale e le aree di lavoro, soprattutto prima di ogni utilizzo e montaggio, per verificare:

- danni,
- stabilità e
- funzionalità delle attrezzature.

I componenti danneggiati devono essere subito sostituiti e non più utilizzati.

I componenti di sicurezza devono essere rimossi solo quando non sono più necessari.

I componenti forniti dall'impresa devono essere conformi ai requisiti di queste Istruzioni di montaggio e d'uso e a tutte le leggi e le norme applicabili. Se non diversamente specificato, si applica in particolare quanto segue:

- Componenti in legno: classe di resistenza C24 per legno massiccio conformemente a EN 338.
- Tubi di impalcatura: tubi in acciaio galvanizzato con dimensioni minime $\varnothing 48,3 \times 3,2$ mm conformi a EN 12811-1:2003 4.2.1.2.
- Giunti per tubi di impalcatura conformi a EN 74.

Deviazioni dalla configurazione standard sono consentite solo dopo un'ulteriore valutazione del rischio da parte dell'impresa.

Sulla base della valutazione del rischio sono definite misure adeguate per la sicurezza lavorativa e funzionale, nonché per la stabilità.

Su richiesta, PERI può fornire prove di stabilità corrispondenti se sono disponibili la valutazione del rischio e le misure che ne derivano.

Prima e dopo eventi eccezionali che potrebbero avere un effetto dannoso sulla sicurezza del sistema di cassaforma, l'impresa deve immediatamente

- effettuare un'ulteriore valutazione del rischio, da utilizzare per attuare misure adeguate a garantire la stabilità del sistema di casseforme,
- far eseguire un'ispezione straordinaria da una persona competente e qualificata. Lo scopo di questa ispezione è quello di individuare e riparare i danni in tempo utile per garantire un utilizzo sicuro del sistema di casseforme.

Tra gli eventi eccezionali rientrano:

- incidenti,
- lunghi periodi di non utilizzo,
- eventi naturali, ad es. forti piogge, ghiaccio, forti nevicate, tempeste o terremoti.

Fasi di montaggio, modifica e smontaggio

Il montaggio, la modifica o lo smontaggio delle delimitazioni del sistema di ripresa devono essere eseguiti esclusivamente da personale qualificato sotto la supervisione di una persona competente. Il personale tecnicamente idoneo deve ricevere una formazione adeguata per svolgere il lavoro in considerazione dei rischi e pericoli specifici.

Sulla base della valutazione dei rischi e delle Istruzioni di montaggio e d'uso, l'impresa deve redigere le istruzioni di installazione per garantire la sicurezza del montaggio, della modifica e dello smontaggio della delimitazione del sistema di ripresa.

L'impresa deve garantire che vengano forniti i necessari dispositivi di protezione individuale per il montaggio, la modifica o lo smontaggio della delimitazione del sistema di ripresa, ad es.

- casco antinfortunistico,
- scarpe di sicurezza,
- guanti di sicurezza,
- occhiali di sicurezza,

siano disponibili e usati in modo conforme.

Se i dispositivi di protezione individuale anticaduta (DPI) sono necessari o specificati dalle norme locali, l'impresa deve determinare i punti di fissaggio adeguati sulla base della valutazione del rischio. La scelta dei DPI anticaduta spetta all'impresa.

L'impresa ha il dovere di

- fornire al personale del cantiere luoghi di lavoro sicuri e accessibili attraverso percorsi sicuri; delimitare e segnalare in modo chiaro le zone di pericolo.
- garantire la stabilità durante tutte le fasi della costruzione, in particolare durante le operazioni di montaggio, modifica e smontaggio.
- assicurare e dimostrare che tutti i carichi sono trasferiti in modo sicuro.

Uso

Ogni impresa che utilizzi o consenta l'uso delle delimitazioni del sistema di ripresa è responsabile di garantire che le attrezzature siano in condizioni adeguate.

Se la protezione del sistema di ripresa viene utilizzata da più imprese contemporaneamente o una dopo l'altra, il coordinatore per la sicurezza e la tutela della salute deve richiamare l'attenzione su possibili pericoli reciproci e coordinare il lavoro.

Indicazioni specifiche per il sistema

Lavori di montaggio

L'impresa deve assicurare che l'utilizzatore disponga di una quantità sufficiente di attrezzi, sistemi di sollevamento e funi, di spazio sufficiente e idoneo al montaggio e allo stoccaggio e di gru di capacità appropriata.

Durante i lavori di montaggio possono sempre presentarsi rischi imprevisti. Il livello di rischio deve essere stimato in base a ogni singolo caso e, se necessario, devono essere adottate misure per evitarlo o almeno ridurlo al minimo.

Se la protezione anticaduta non può essere utilizzata o deve essere rimossa per motivi operativi, al suo posto devono essere installati dispositivi di sicurezza per prevenire le cadute da qualsiasi altezza. Se l'uso di sistemi di ritenuta anticaduta risulta inappropriato, è possibile utilizzare i dispositivi di protezione individuale (DPI) a condizione che siano presenti punti di ancoraggio adeguati.

Usare una fune di guida per assicurare il controllo delle unità assemblate mentre vengono movimentate con la gru.

Le persone non possono rimanere sotto i carichi sospesi. Se non è possibile evitare le operazioni sotto i carichi sospesi, segnalare e adottare idonee misure di sicurezza. Evitare di entrare nell'area tra i carichi sospesi e l'edificio.

Il personale del cantiere non ha il permesso di fermarsi in zone sottostanti ai lavori di montaggio in corso, a meno che la zona di pericolo sia dotata di protezioni sufficienti contro la caduta, il rovesciamento, lo scivolamento o il rotolamento di materiali. La zona di pericolo deve essere delimitata.

Manutenzione e riparazione

I componenti del sistema devono essere ispezionati prima di ogni utilizzo per assicurarsi che siano in perfette condizioni e funzionino correttamente. Devono essere utilizzati solo materiali in perfette condizioni.

Le unità devono essere ispezionate regolarmente da personale autorizzato per rilevare eventuali segni di danneggiamento. Eventuali tracce di sporco che potrebbero compromettere la funzionalità devono essere rimosse. I componenti danneggiati devono essere ispezionati, rimossi e sostituiti.

Se sono stati superati i carichi di vento massimi ammessi, se le temperature sono fuori dall'ambito di applicazione o dopo qualsiasi evento eccezionale quale incendio o terremoto, è necessario controllare la funzionalità e la capacità di carico di tutti i componenti di sicurezza e della struttura di sostegno.

Componenti di sicurezza:

- Le ispezioni visive devono essere eseguite a intervalli periodici da personale autorizzato.
- Prima di ogni procedura di salita o montaggio, viene effettuato un controllo di funzionalità da parte di personale qualificato.
- Se è necessario sostituire alcune parti, possono essere usati soltanto componenti originali PERI.
- Le riparazioni possono essere effettuate solo da personale qualificato PERI.
- In caso di sovraccarico o di danni ricorrenti, interrompere le operazioni di lavoro sulle piattaforme e sotto di esse, determinarne la causa e porvi rimedio.

Struttura di sostegno:

- Prima del primo utilizzo deve essere eseguita un'ispezione visiva da parte di personale autorizzato.
- Per le riparazioni o le sostituzioni devono essere utilizzati esclusivamente componenti originali PERI.
- In caso di sovraccarico o di danni ricorrenti, interrompere le operazioni di lavoro sulle piattaforme e sotto di esse, determinarne la causa e porvi rimedio.

Altri componenti:

- Le riparazioni sono eseguite da personale autorizzato e la persona autorizzata a dare istruzioni deve essere informata.
- In caso di danni ricorrenti, accertare la causa e risolverla.

Percorsi di trasporto

In qualsiasi momento deve essere garantito l'accesso sicuro alle aree di lavoro.

Le opzioni preferibili sono passerelle, scale, torri scala o ascensori da cantiere. Le scale a pioli sono adatte all'uso come mezzo di accesso solo in casi eccezionali.

In caso di emergenza, le aree di lavoro devono disporre di vie di fuga o di attrezzature di salvataggio adeguate. Occorre inoltre assicurare che almeno 1 via di emergenza e un set di attrezzatura di soccorso siano utilizzabili anche in caso di interruzione di elettricità.

Le aree accessibili del cantiere devono essere antiscivolo, prive di ostacoli o di intralci al cammino.

Protezione dalla caduta di oggetti

Evitare di installare aree di lavoro e punti di accesso in zone pericolose. Se non è possibile a causa delle procedure di lavoro, è necessario disporre di dispositivi di protezione adeguati. Ciò vale anche per lavori di breve durata.

Gli attrezzi e i materiali devono essere fissati per evitare che cadano a terra.

I residui di calcestruzzo e altre forme di sporco devono essere rimossi a intervalli regolari. Le piattaforme devono essere mantenute sempre pulite.

Le aree di lavoro ad altezze elevate devono essere messe in sicurezza con misure strutturali adeguate per prevenire la caduta di oggetti.

Processo di ripresa

Il sistema di ripresa può essere montato per la sezione di gettata successiva solo dopo aver raggiunto la resistenza del calcestruzzo richiesta.

Lo spostamento delle piattaforme comporta la formazione di bordi di caduta non protetti. Tali aree interessate devono essere delimitate e devono essere predisposte attrezzature aggiuntive per proteggere le persone che lavorano in prossimità del bordo di caduta, ad esempio dispositivi di protezione individuale contro la caduta dall'alto (DPI)!

Il personale del cantiere, i materiali di costruzione o gli attrezzi non devono essere trasportati con la gru durante le operazioni di spostamento. Le eccezioni possono essere stabilite attraverso istruzioni operative e di montaggio sulla base di una corrispondente analisi del rischio.

Il processo di ripresa deve essere monitorato da una persona competente e qualificata.

Durante il processo di ripresa sono presenti pericoli di pizzicamento e schiacciamento a causa dei componenti in movimento.

Gli operatori che eseguono il processo di ripresa devono essere informati dettagliatamente su tutti i possibili pericoli. Tutte le persone non necessarie per eseguire il processo di ripresa devono allontanarsi dalle zone di pericolo. Salendo con il dispositivo di ripresa idraulico, è necessario rispettare le specifiche relative alla disposizione dei tubi idraulici. Se la disposizione standard non è possibile, una persona autorizzata deve determinare un'alternativa sicura e protetta.

In caso di malfunzionamento, abbassare la piattaforma nella posizione successiva, lasciare l'unità del sistema di ripresa in modo sicuro e avvisare immediatamente una persona autorizzata!

Stoccaggio e trasporto

Conservare e trasportare i componenti in modo da evitare qualsiasi cambiamento accidentale delle loro posizioni. Sganciare le attrezzature di sollevamento dai componenti depositati solo se questi sono in posizione stabile e non sono possibili spostamenti accidentali.

Non lasciar cadere i componenti.

Utilizzare attrezzature e accessori di sollevamento PERI, e solo i punti di attacco del carico presenti sul componente.

Durante il processo di spostamento

- accertarsi che i componenti vengano prelevati e depositati in modo da evitare ribaltamenti accidentali, separazioni, scivolamenti, cadute o rotolamenti.
- è vietato a chiunque sostare sotto carichi sospesi.

Le aree accessibili del cantiere devono essere antiscivolo, prive di ostacoli o di intralci al cammino.

Il sottofondo deve garantire una capacità di carico adeguata al trasporto.

Utilizzare sistemi di stoccaggio e di trasporto originali PERI, come ceste metalliche, barelle o accatastatori per l'impilaggio.

Panoramica dei componenti ed elenco utensili

PERI

Pos. n.	Denominazione componente	Articolo n.
1	Montante parapetto di protezione	-
1.1	Guida del sistema di ripresa RCS 498	109471
1.2	Guida del sistema di ripresa RCS 748	109472
1.3	Guida del sistema di ripresa RCS 248	109469
1.4	Guida del sistema di ripresa RCS 148	114166
1.5	Guida del sistema di ripresa RCS 298	112102
2	Guida del sistema di ripresa RCS	-
2.1	Guida del sistema di ripresa RCS 748	109472
2.2	Guida del sistema di ripresa RCS 998	109610
2.3	Guida del sistema di ripresa RCS 248	109469
2.4	Guida del sistema di ripresa RCS 348	109470
2.5	Guida del sistema di ripresa RCS 398	112141
3	Distanziatore M20-82	110022
4	Distanziatore M24-82	110023
7	Trave piattaforma VT 20	-
8	Presa BR-2 2,5 t	127834
9	Rinforzo di compressione (travetti)	-
10	Traversa RCS 103	110234
11	Traversa RCS 69	111631
12	Puntone diagonale RCS 212	110012
13	Adattatore travetto RCS 12/20	110290
14	Trave di protezione (travetto)	-
15	Adattatore VT20/RCS-P	126430
17	Connettore della guida del sistema di ripresa RCS 73	128671
18	Protezione (fogli di compensato multistrato)	-
19	Protezione (fogli in metallo trapezoidali)	-
20	Bordo protettivo	-
21	Estensione guida del sistema di ripresa RCS 100	109791
22	Connettore della guida del sistema di ripresa RCS 33	109743
23	Connettore piastra Ø 48/12 mm	070030
24	Perno di montaggio Ø 21 x 120	104031
25	Perno di montaggio Ø 26 x 120	111567
26	Inserto a molla 4/1	018060
27	Inserto a molla 5/1	022230
31	Connettore della guida del sistema di ripresa RCS 73	113744
36	Impalcato piattaforma di servizio	-
37	Impalcato piattaforma di servizio (impalcati metallici)	-
39	Tavola fermapiEDE	-
39.1	Connettore angolare 90° rinforzato	123478
40	Trave piattaforma (travetto)	-
41	Copertura pieghevole	-
42	Cerniera DIN 7957-200-ST	111436
43	Tappetino di copertura RCS 70 x 70	114113
44	Dispositivo di sospensione RCS	109468

Pos. n.	Denominazione componente	Articolo n.
45	Attacco solaio disp. sosp. RCS	109567
45.2	Bullone ISO 4014 M24 x 70-10,9	026430
46	Angolo ganascia per soletta RCS	110375
47	Ancoraggio	-
47.1	Cono a vite-2 M24/DW 20	114158
47.2	Piastra ancoraggio filettata DW 20	030860
47.3	Boccola di ancoraggio M24	026230
47.4	Cono per boccola di ancoraggio	-
47.5	Cono del sistema di ripresa-2 M24/DW 15	031220
47.6	Tirante DW 15, lungh. speciale	030030
47.7	Piastra ancoraggio filettata DW 15	030840
47.8	Tubo distanziatore Ø 22	-
47.9	Cono DR 22	065033
47.10	Tappo PP Ø 26 mm	026250
48	Attacco disp. sops. RCS con fermagetto	113232
49	Bullone ISO 4017 M30 x 70-8,8	029420
50	Boccola di riduzione Ø 30 - 25	113822
51	Tirante della soletta con fermagetto M30/25-160	113821
52	Tirante della soletta con fermagetto M24/20-128	113820
53	Bullone ISO 4014 M24 x 70-10,9	026430
54	Dima posiz. ancoraggio soletta RCS 61	114947
59	Attacco a parete disp. sosp. RCS	109503
60	Dispositivo di ripresa RCS 50	109765
61	Tubi idraulici gemellati RCS 10 m	110069
62	Tubi idraulici gemellati RCS 20 m	110070
63	Centralina idraulica RCS 4 x 190 bar	109766
64	Adattatore cavo RCS	110280
65	Attacco RCS, nero	110279
78	Perno di montaggio Ø 21 x 120	104031
79	Perno di montaggio Ø 26 x 120	111567
80	Tubo di impalcatura in acciaio Ø 48,3 x 3,2	-
81	Cavallotto A64 DIN 3570	110296
82	Dado esag. ISO 4032 M12-8	710330
84	Attacco per montanti NK 48/48	017020
85	Parapetto	-
86	Staffa a L RCS	110289
87	Travetto 50 x 50	-
88	Rete di sicurezza	-
89	Puntello per soletta	-
90	Bullone ISO 4017 M12 x 140-8,8	110598
91	Bullone ISO 4017 M12 x 240-8,8	110599
92	Bullone ISO 4014-M20 x 120-8,8	104477
93	Dado esag. SO 7042-M20-8	781053
94	Bullone ISO 4014-M24 x 130-8,8	109612
95	Dado esag. ISO 7042-M24-8	105032

Sistema di ripresa con pannello di protezione RCS P
Istruzioni di montaggio e d'uso - Configurazione standard

Pos. n.	Denominazione componente	Articolo n.
96	esag. ISO 4032 M12-8	710330
97	Rondella ISO 7093 200HV, A12	750350
98	TSS-Torx 6x80	024690
99	TSS-Torx 6x60	024470
109	Vite Spax TX25, 5x20	111437
110	Vite Spax TX30, 6x20	129711
111	Vite Spax TX30, 6x120	024960
117	Tassello per impieghi gravosi Ø22	-
118	Tassello per impieghi gravosi Ø30	-
119	Dado esag. DW 15 AF 30/50	030070
120	Puntone regolabile a portata elevata SLS 100/180	101774
121	Piastra base puntone SLS/RCS M24	115298
122	Piastra base RCS DW 15	114997
123	Golfare RCS DW 15	115378
124	Adattatore a forcina RCS/SLS	115388
125	Chiave a snodo RCS DW 15	115375
126	Strumento di inserimento RCS	114317
136	Barra di fissaggio RCS	114937
137	Supporto per tubi per impalcatura LPS/RCS Ø48	125856
138	Cerniera a ribalta LPS D48/M10	125461
139	Piastra di sicurezza a ribalta LPS D=48	125458
150	Barra di rinforzo	-
151	Vite di ancoraggio PERI 14/20x130	124777

Nome utensile
Chiave a cricchetto
Prolunga chiave a cricchetto
Livella
Avvitatore senza fili
Punte per viti TORX 25/30/35
Chiave ad anello, chiave aperta, chiave a bussola AF 16/18/21/30/36/46
Trapano a forchetta Ø 45
Trapano per legno Ø 7/11/12/14
Sega circolare
Chiave dinamometrica
Martello
Imbracature ad anello
Attrezzatura di sollevamento a 4 funi

Coppie di serraggio

Se non diversamente indicato, PERI raccomanda i seguenti valori orientativi di coppia di serraggio per connessioni a vite "strette a mano" $M_{A, \text{stretto-a-mano}}$.
 Questi valori orientativi si basano su EN 15048 con fattore minimo di sicurezza 3 contro la rottura.

Classe di qualità	Qualità 4.6		Qualità 8.8 e 10.9
	Lubrificazione	MoS2	
Vite M8	8 Nm	6,6 Nm	8 Nm
Vite M10	16 Nm	13,0 Nm	16 Nm
Vite M12	30 Nm	23,0 Nm	30 Nm
Vite M16	65 Nm	54,0 Nm	65 Nm
Vite M20	100 Nm		100 Nm
Vite M24	150 Nm		150 Nm
Vite M30	260 Nm		260 Nm
Vite M36	350 Nm		350 Nm

Per i seguenti componenti sono state determinate le coppie di serraggio:

Bullone distanziatore M20	100 Nm
Bullone distanziatore M24	150 Nm
Attacco solaio disp. sosp. RCS M24	60 Nm
Attacco solaio disp. sosp. con fermagetto RCS M24	100 Nm
Attacco solaio disp. sosp. con fermagetto RCS M30	100 Nm
Angolo ganascia per soletta RCS M24	60 Nm
Piastra di serraggio per tirante soletta	120 Nm
Attacco tubo di impalcatura	50 Nm

Abbreviazioni usate in queste istruzioni di montaggio e d'uso:

- a_D Spaziatura ancoraggio dal bordo della soletta
- b_n Larghezza dell'n-esima sezione designata
- c Spaziatura guida del sistema di ripresa
- d_n Spessore dell'n-esima sezione designata
- d_x Distanza dal bordo della soletta
- F Rilevamento delle fibre
- G Forza di peso
- V Forza verticale
- V_{AY} Forza di taglio di ancoraggio
- N_A Forza di trazione ancoraggio
- P_c Forza di sostegno della soletta
- H Altezza
- d_n Altezza dell'n-esima sezione designata
- h_B Altezza di getto
- h_P Altezza di sporgenza del pannello di protezione
- h_{nom} Profondità di installazione dell'ancoraggio
- H_x Forza orizzontale
- L Lunghezza
- d_n Lunghezza dell'n-esima sezione designata
- L_S Lunghezza del tirante
- L_T Lunghezza del tubo distanziatore
- $L_{1,2}$ Lunghezza della guida del sistema di ripresa
- q Carico del vento
- v Velocità

Configurazioni del sistema di ripresa con pannello di protezione RCS-P

Il sistema di ripresa con pannello di protezione RCS-P può essere assemblato in 4 varianti di base.

Variante 1:

larghezza minima con piattaforma di servizio stretta per un piano premontato, altezza di getto (h_B) = 2,80 – 4,50 m.

Variante 2:

più piattaforme di servizio ampie per un piano premontato. h_B = 2,80 – 4,50 m.

Variante 3:

più piattaforme di servizio ampie per due piani premontati. h_B = 2,80 – 4,00 m.

Variante 4:

Senza piattaforme di servizio, con schermo di protezione dritto. h_B = 2,80 – 4,50 m.

In tutte le varianti, le guide del sistema di ripresa (2) sono sostenute da ganasce per soletta (45) montate su ganasce per pavimento premontate.

Gli elementi per la protezione, ad esempio fogli di compensato multistrato (18) o lamiere trapezoidali in metallo (19), sono montati sulle guide del sistema di ripresa (2) mediante travetti (14) e relativi adattatori (13).

La spaziatura tra le solette e la delimitazione del sistema di ripresa sono chiuse con coperture pieghevoli (41). Durante la procedura di ripresa, le coperture sono ripiegate e fissate in posizione.

Il montaggio della protezione del sistema di ripresa varia in funzione dell'altezza del getto, della proiezione della cassaforma della soletta e del tipo di protezione laterale utilizzata.

Variante 1

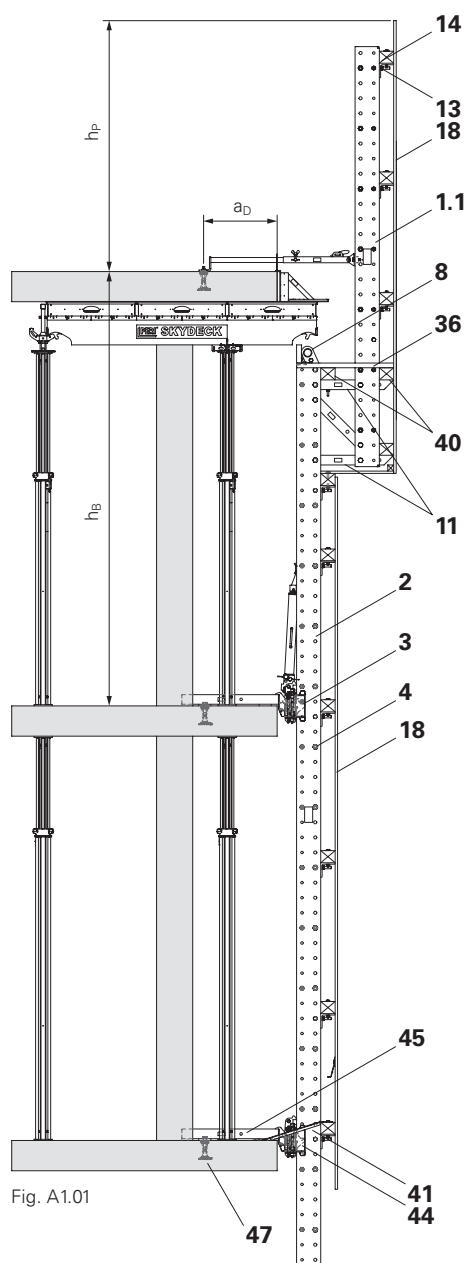
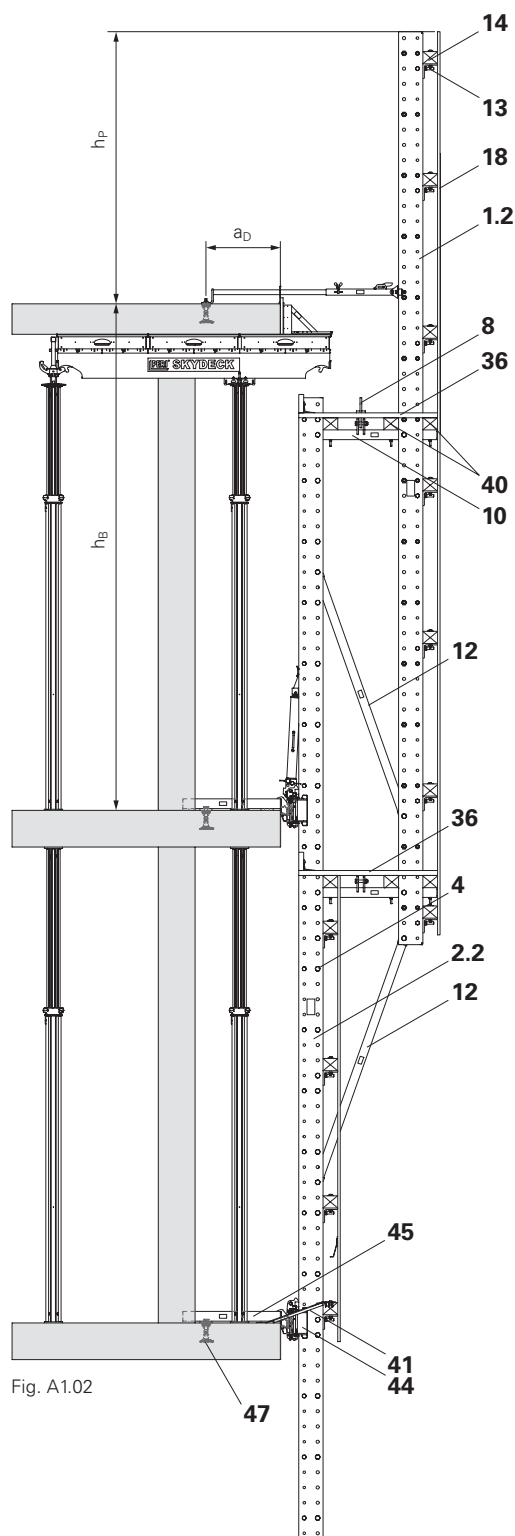

Fig. A1.01

Componenti

- 1.1 Guida del sistema di ripresa RCS 498
- 1.2 Guida del sistema di ripresa RCS 748
- 2 Guida del sistema di ripresa
- 2.2 Guida del sistema di ripresa RCS 998
- 3 Distanziatore M20-82
- 4 Distanziatore M24-82
- 8 Presa BR-2 2.5 t
- 10 Traversa RCS 103
- 11 Traversa RCS 69
- 12 Puntone diagonale RCS 212
- 13 Adattatore travetto RCS 12/20
- 14 Trave di protezione (travetto)
- 18 Protezione (fogli di compensato multistrato)
- 36 Impalcato piattaforma di servizio
- 40 Trave piattaforma (travetto)
- 41 Copertura pieghevole
- 44 Dispositivo di sospensione RCS
- 45 Attacco solaio disp. sosp. RCS
- 47 Ancoraggio

Variante 2



(Fig. A1.01 + A1.02)

Componenti

- 1.2 Guida del sistema di ripresa RCS 748
- 1.4 Guida del sistema di ripresa RCS 148
- 1.5 Guida del sistema di ripresa RCS 298
- 2 Guida del sistema di ripresa
- 8 Presa BR-2 2.5 t
- 10 Traversa RCS 103
- 12 Puntone diagonale RCS 212
- 13 Adattatore travetto RCS 12/20
- 13.1 Golfare M20
- 14 Trave di protezione (travetto)
- 17 Connettore guida del sistema di ripresa RCS/LPS 73
- 18 Protezione (fogli di compensato multistrato)
- 31 Connettore ganascia del sistema di ripresa RCS 73
- 36 Impalcato piattaforma di servizio
- 39 Tavola fermapiede
- 40 Trave piattaforma (travetto)
- 41 Copertura pieghevole (fogli di compensato multistrato)
- 42 Cerniera DIN 7957-200-ST
- 44 Dispositivo di sospensione RCS
- 45 Attacco solaio disp. sosp. RCS
- 47 Ancoraggio
- 60 Dispositivo di ripresa RCS 50
- 90 Bullone ISO 4017 M12 x 140-8.8
- 91 Bullone ISO 4017 M12 x 240-8.8
- 92 Bullone ISO 4014-M20 x 120-8.8
- 94 Bullone ISO 4014-M24 x 130-8.8
- 96 Dado ISO 4032 M12-8
- 120 Puntone regolabile a portata elevata SLS 100/180

(Fig. A1.03 + A1.06)

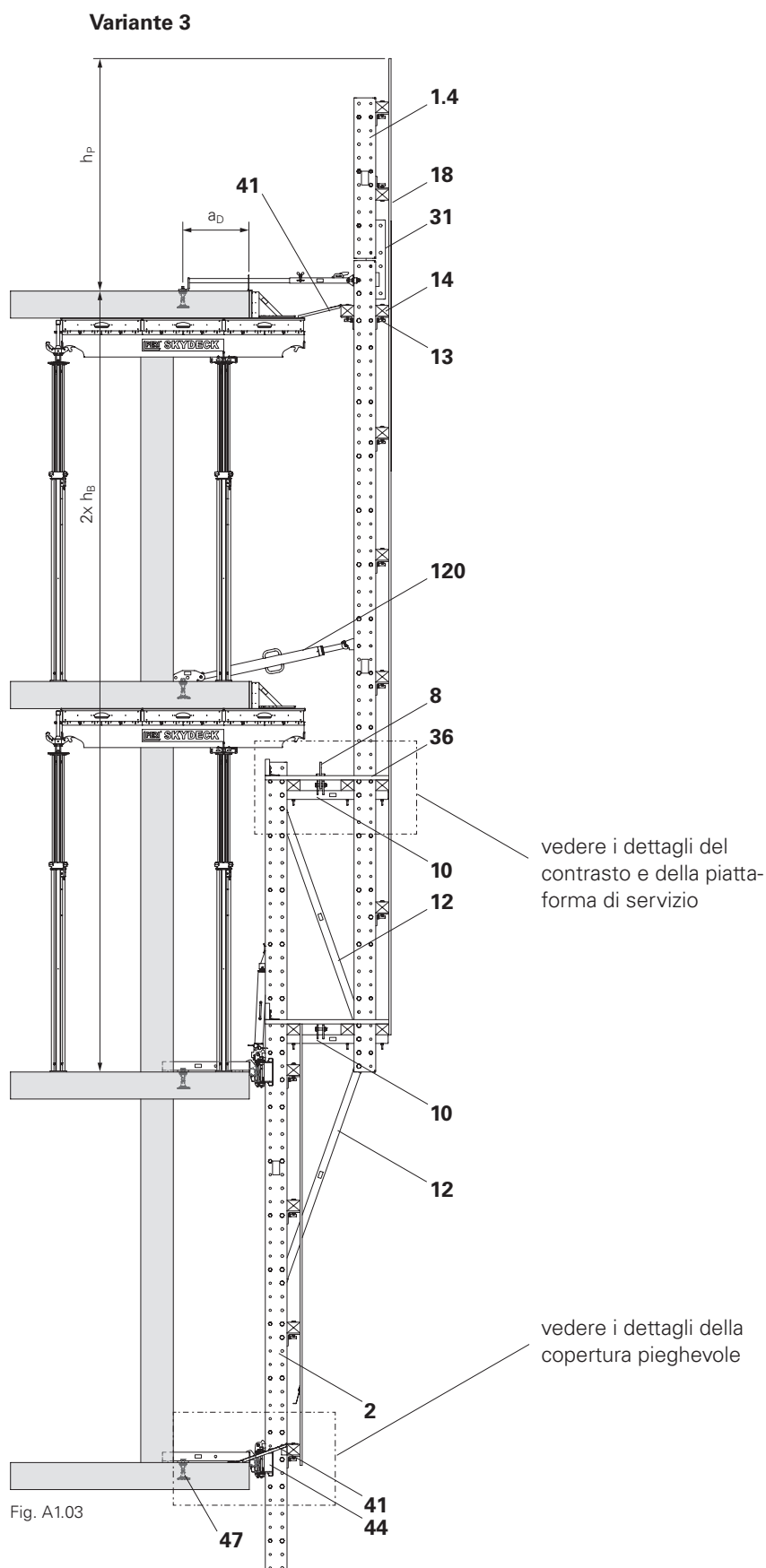

Variante 4

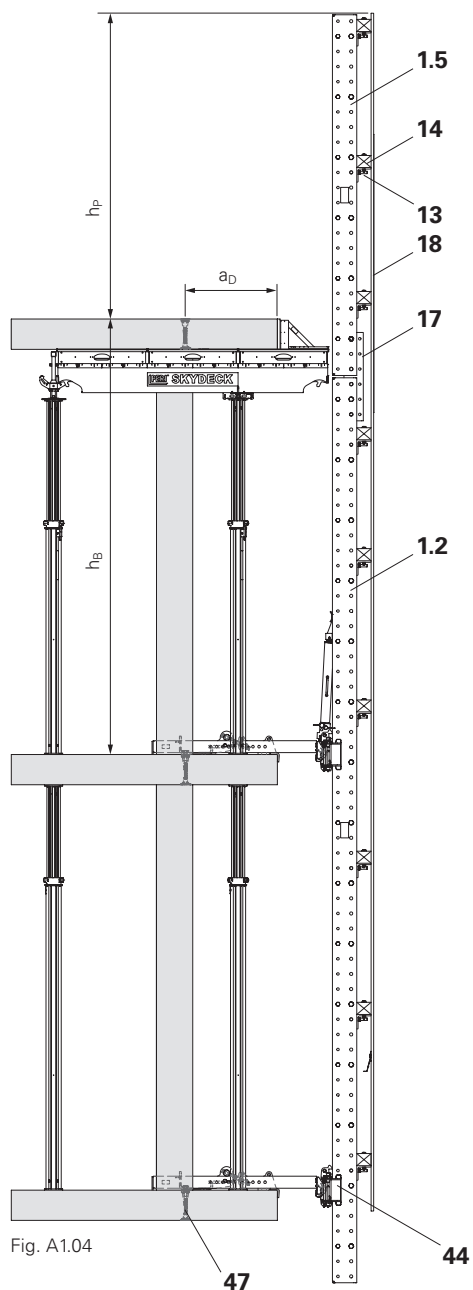

Fig. A1.04

Dettagli del contrasto e della piattaforma di servizio

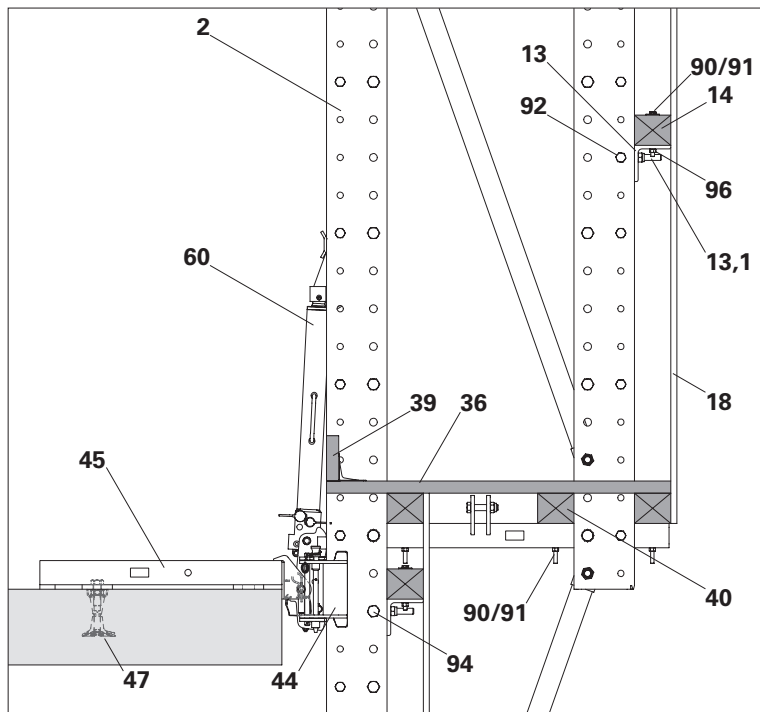

Fig. A1.05

Dettagli della copertura pieghevole

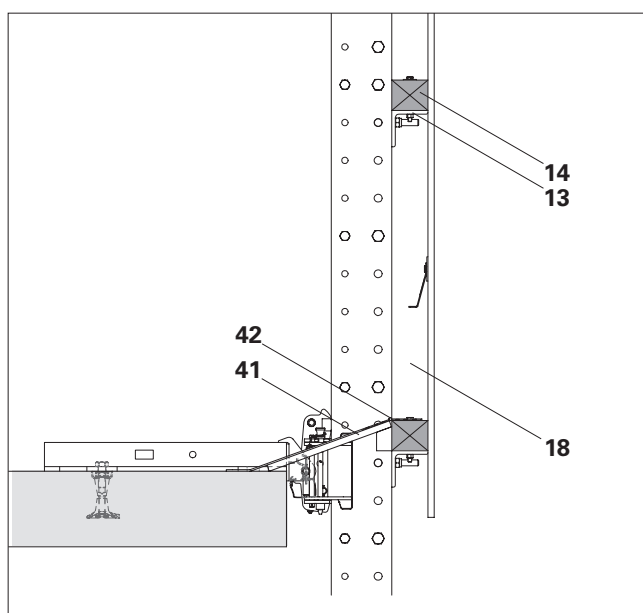

Fig. A1.06

Dispositivo di ripresa e centralina idraulica

Questa sezione fornisce informazioni di base sul dispositivo di ripresa e sulla centralina idraulica. Ulteriori informazioni sono fornite nelle sezioni seguenti e nelle istruzioni per l'uso separate del dispositivo di ripresa RCS e della centralina idraulica.

Dispositivo di ripresa RCS 50

Il dispositivo di ripresa RCS 50 è utilizzato per far risalire gradualmente il sistema di ripresa con pannello di protezione. Una volta completata la procedura di ripresa, la protezione deve essere posizionata sui relativi nottolini delle ganasce del sistema di ripresa, assicurandosi che il carico sia completamente contrastato. Il dispositivo di ripresa non deve essere carico.

(Fig. A2.01 + A2.02)

Componenti principali

- 60** Dispositivo di ripresa RCS 50 (1*)
- 60.1** Pistone con uncino e rullo
- 60.2** Base del cilindro
- 60.3** Ritorno dal lato asta con attacco rapido idraulico (nipplo) sx e dx con tappo di protezione
- 60.4** Afflusso alla base del pistone con l'attacco rapido idraulico (boccola) sx + dx con tappo di protezione
- 60.5** Riposizionamento del cilindro (a molla)
- 60.6** Leva di blocco (a molla)

Gli attacchi rapidi del dispositivo di salita e della centralina idraulica sono intercambiabili. La linea di alimentazione e quella di ritorno non possono essere confuse.

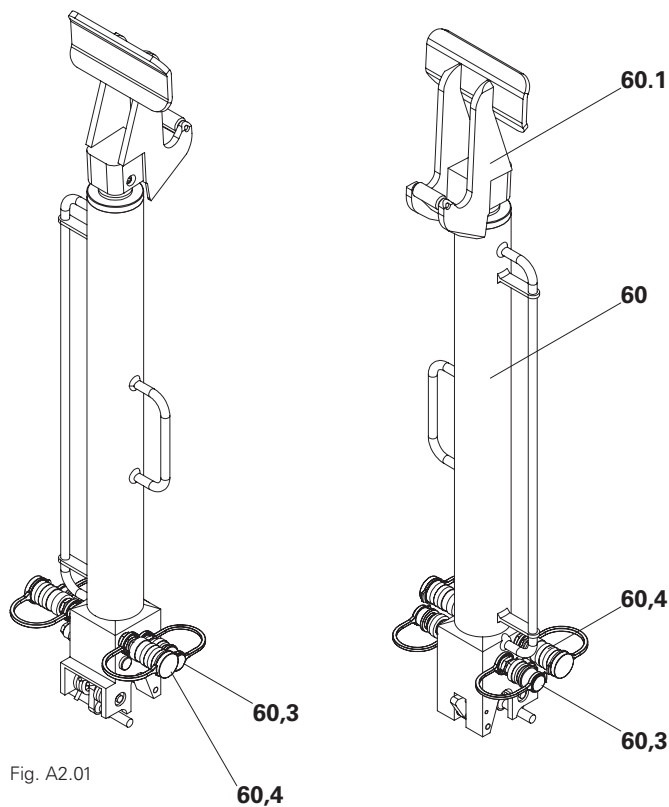

Fig. A2.01

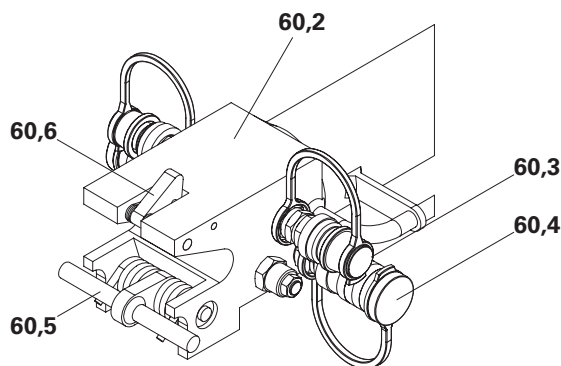

Fig. A2.02



Per evitare la collisione degli accoppiatori rapidi con le piattaforme o altre parti del pannello di protezione del sistema di ripresa, è possibile disporre gli attacchi in verticale con pezzi angolari.

→ Contattare PERI

1* componenti di sicurezza.

Centralina idraulica

Centralina idraulica RCS 4 x 190 bar, 380 – 460 V (63) per 4 dispositivi del sistema di ripresa 1* (Fig. A2.03)

Componenti principali

- 63** Centralina idraulica RCS
4 x 190 bar, 380 - 460 V
- 63.1** Leva di comando
- 63.2** Interruttore
- 63.3** Presa di corrente con invertitore di fase
- 63.4** Serbatoio olio idraulico
- 63.5** Tubo di riempimento
- 63.6** Indicatore del livello dell'olio, termometro
- 63.7** Filtro dell'olio
- 63.8** Ritorno dal lato stelo del cilindro con l'attacco rapido idraulico (boccola)
- 63.9** Afflusso al lato testa del pistone del cilindro con attacco rapido idraulico (nipplo)
- 63.10** Spia di controllo del campo rotante

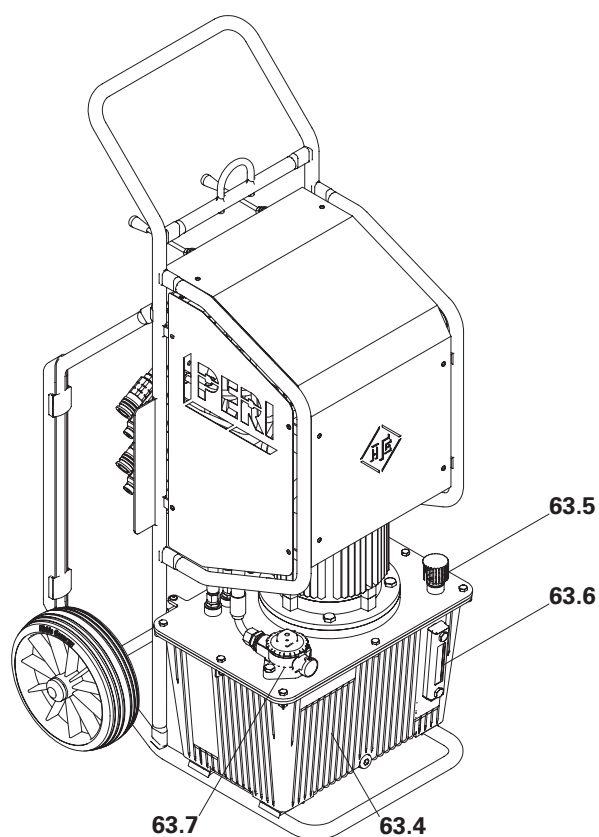

Fig. A2.03

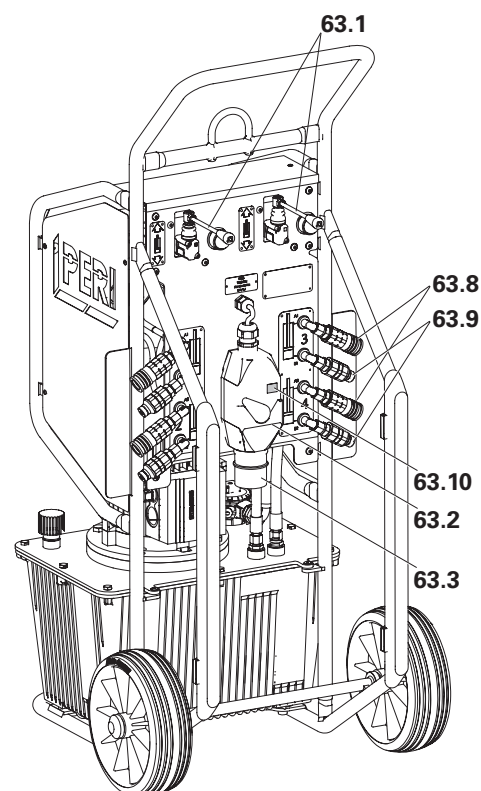

Fig. A2.03a

Accessori

(Fig. A2.04 + A2.05)

64 Cavo adattatore RCS per linea di alimentazione con presa CEE, tensione di esercizio 380 – 400 V/16 A, 50 Hz

65 Presa di accoppiamento RCS nera per il montaggio di un cavo adattatore eseguito da un elettricista qualificato.
Tensione di esercizio 380 – 460 V, 50 – 60 Hz

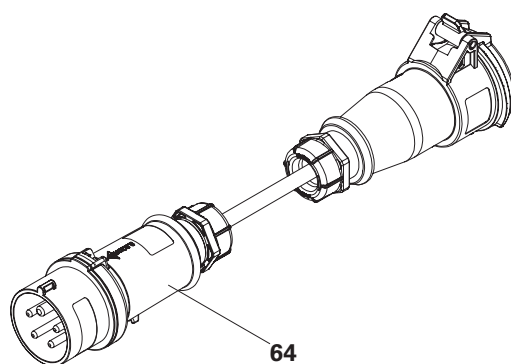

Fig. A2.04

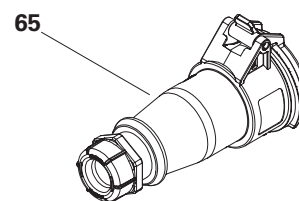

Fig. A2.05

Tubo idraulico

Il tubo idraulico gemellato è disponibile nelle lunghezze (**L**) di 10 m e 20 m.

(Fig. A2.06 + A2.07)

Componenti principali

61 Tubo idraulico gemellato RCS 10 m

62 Tubo idraulico gemellato RCS 20 m

61.3 Attacco rapido idraulico (boccola)

61.4 Attacco rapido idraulico (nipplo)

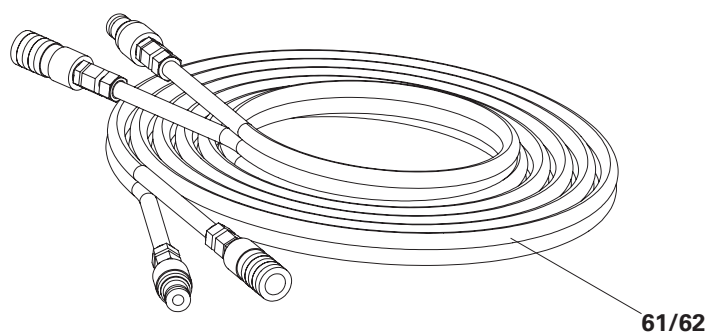

Fig. A2.06



Durante il trasporto, unire le due estremità dell'accoppiatore per proteggere i tubi flessibili.

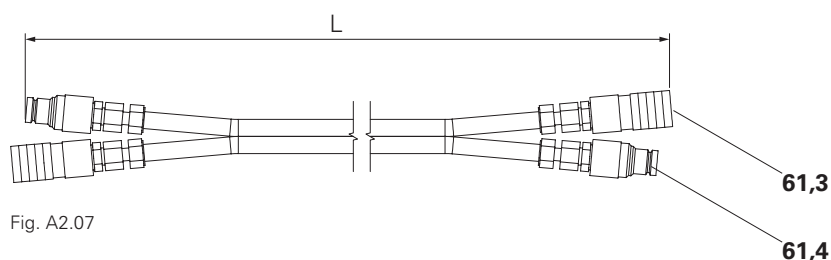

Fig. A2.07

1* componenti di sicurezza.

Carichi e stati di esercizio

Stato di esercizio: operativo

Tutti i lavori eseguiti con la protezione fornita dal relativo pannello del sistema di ripresa e sulle piattaforme di servizio: montaggio della cassaforma per solette e pilastri, betonaggio e disarmo, ispezione e manutenzione.

- Le piattaforme devono essere liberamente accessibili per l'esecuzione dei lavori richiesti.
- Velocità del vento max 100 km/h.

Stato di esercizio: sistema di ripresa

Spostamento dell'unità del sistema di ripresa tramite gru o dispositivo idraulico.

- I carichi non pianificati sulle piattaforme devono essere rimossi.
- Sistema di ripresa assistita con gru:
Il personale non può salire sulle piattaforme durante la procedura di ripresa.
- Sistema di ripresa automatica:
Il personale necessario per la movimentazione si trova di solito a livello della soletta.
- Velocità del vento max 72 km/h. (0,25 kN/m²).



La pressione dinamica del vento ipotizzata per il progetto, che è stata presa come base per la progettazione, deve essere indicata nel piano di esecuzione.

Carichi vivi (se applicabili)

Piattaforma di betonaggio	150 kg/m ²
Piattaforma di servizio	150 kg/m ²
Piattaforma di finitura	75 kg/m ²

Non funzionamento

Durante le pause di lavoro più lunghe, durante la notte, in caso di allerta temporale, con velocità del vento presunte o registrate superiori a 100 km/h.

- È vietato l'accesso alle piattaforme in caso di temporale.
- I materiali e le attrezzature devono essere rimossi dalle piattaforme.
- La velocità del vento ipotizzata (pressione dinamica del vento) in condizioni di temporale è calcolata in base all'altezza di applicazione, alla zona di vento e alla categoria del terreno secondo la norma DIN EN 1991-1-4 o (EC 1).
 $q = 0.8 \text{ kN/m}^2; v = 129 \text{ km/h}$
 $q = 1.1 \text{ kN/m}^2; v = 151 \text{ km/h}$
 $q = 1.3 \text{ kN/m}^2; v = 164 \text{ km/h}$
 $q = 1.7 \text{ kN/m}^2; v = 187 \text{ km/h}$
- Se i limiti indicati vengono superati, è necessario un controllo visivo di tutti i componenti del cuscinetto e un controllo funzionale di tutti i componenti di sicurezza per un ulteriore utilizzo.
- Se un avviso di temporale prevede velocità del vento superiori a quelle indicate inizialmente, la direzione del cantiere deve essere informata. Tutti i teloni della delimitazione devono essere rimossi e il pannello di protezione del sistema di ripresa deve essere contrastato da puntelli aggiuntivi.
- Su indicazione del personale di cantiere autorizzato, è possibile scendere al piano inferiore con il pannello di protezione del sistema di ripresa. A tal fine, sono necessarie ulteriori istruzioni.
- Se si ipotizza un allarme temporale con velocità del vento superiore a 100 km/h, sono necessarie misure di sicurezza aggiuntive su tutti gli elementi angolari.

Sequenza operativa

La differenza nella sequenza operativa delle varianti 1 – 3 e 4 è dovuta principalmente al momento in cui la soletta viene cassata.

Per tutte le varianti è possibile rampare con il dispositivo idraulico del sistema di ripresa automatica o con una gru.

Variante 1 – 3

Sistema di ripresa per protezione con piattaforma di servizio.

La cassaforma della soletta è d'intralcio alla procedura di ripresa. PERI consiglia un sistema di casseforme per soletta, i.e. SKYDECK, che consente un disarmo anticipato.

L'esempio mostra la sequenza operativa con la cassaforma per soletta SKYDECK.

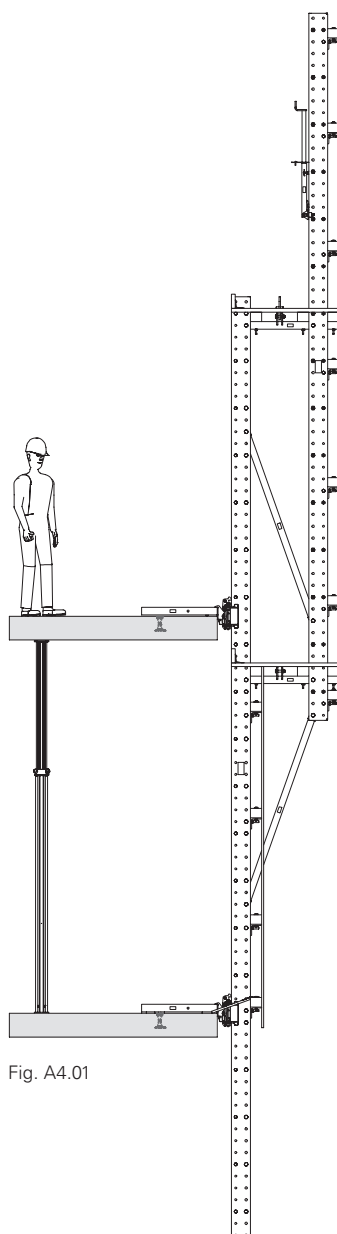

Fig. A4.01

Punto 1

Il sistema di ripresa con protezione è in posizione.
Chiudere le alette.
Gettare i pilastri.

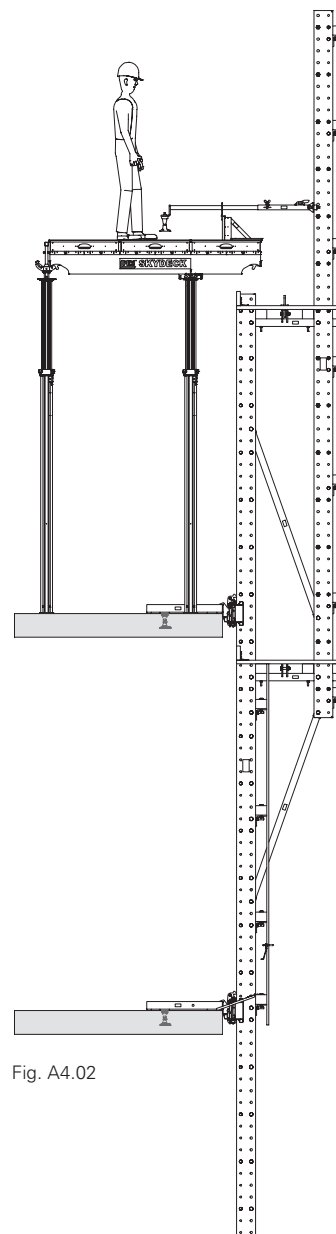

Fig. A4.02

Punto 2

Erigere la cassaforma per soletta con fermagetti.
Installare l'ancoraggio principale con l'ausilio della dima posizionamento ancoraggio.

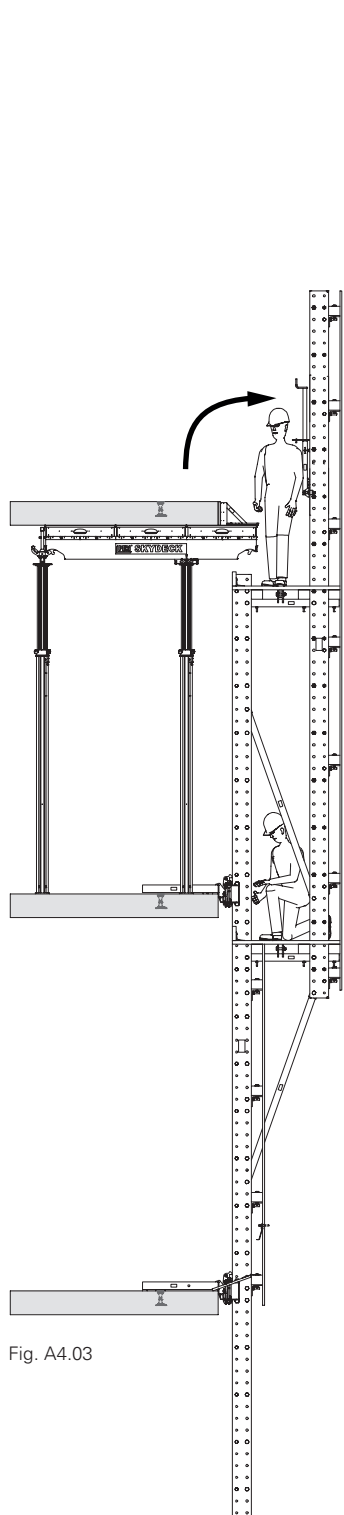

Fig. A4.03

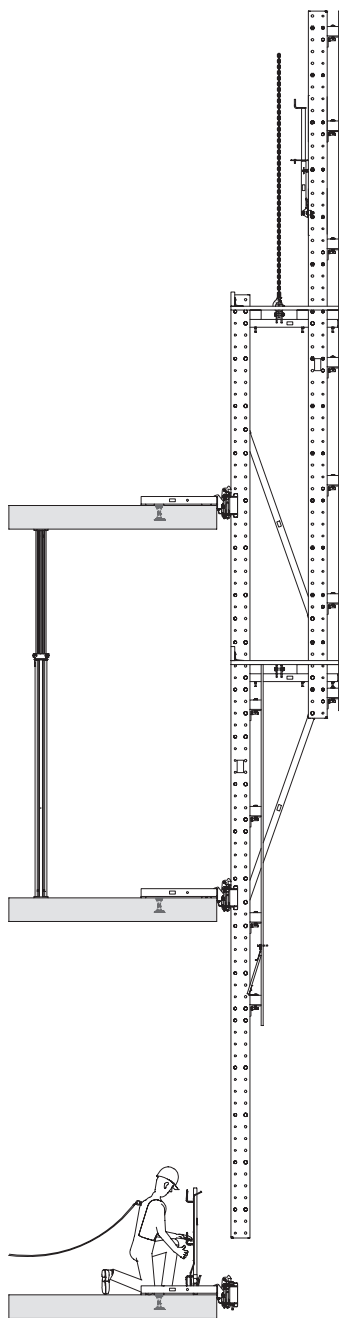

Fig. A4.04

Punto 3

Gettare la soletta.
 Ripiegare la dima posizionamento ancoraggio.
 Completare le lavorazioni sulla soletta.
 Montare i parapetti.
 Procedere al disarmo anticipato della cassaforma.

Punto 4

Inserire gli attacchi solaio disp. sosp. superiori.
 Rimuovere la cassaforma per solette e ripuntellare.
 Aprire le alette.
 Rampare il sistema di ripresa con pannello di protezione in modo idraulico o con la gru (come descritto sopra).
 Smontare le ganasce della soletta inferiore.

Variante 4

Sistema di ripresa con pannello di protezione dritto.

La cassaforma della soletta può rimanere in posizione. Il sistema di ripresa con pannello di protezione può essere posizionato oltre la cassaforma della soletta e rampato.

Esempio

Sequenza operativa con tempi di ciclo ridotti se si utilizzano due set di casseforme per soletta SKYDECK.

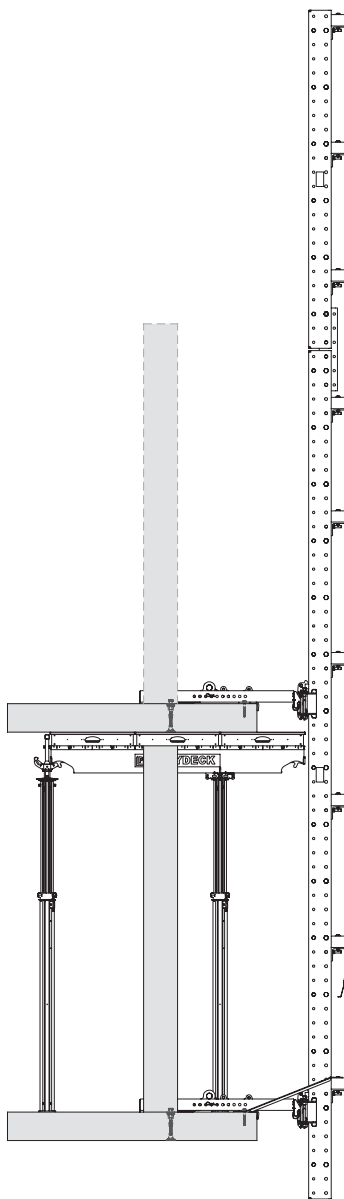

Fig. A4.05

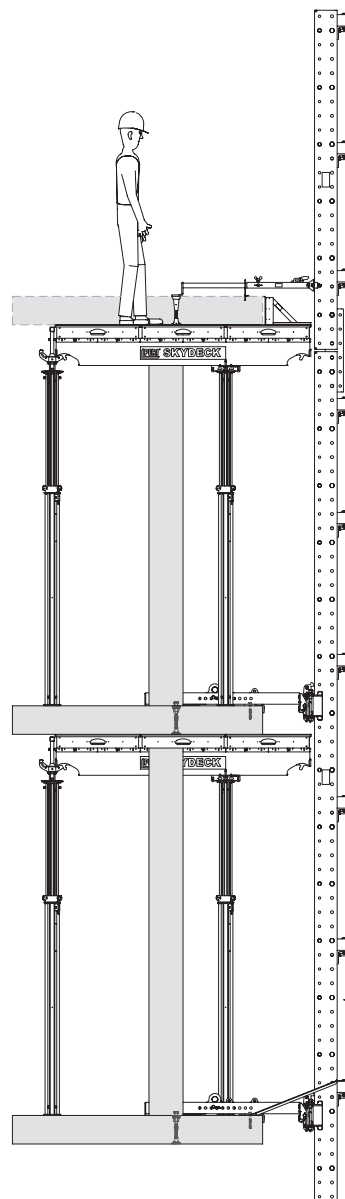

Fig. A4.06

Punto 1

Il sistema di ripresa con protezione è in posizione.
Chiudere le alette.
Gettare i pilastri.

Punto 2

Erigere la cassaforma per soletta con fermagetti.
Installare l'ancoraggio principale con l'ausilio della dima posizionamento ancoraggio.

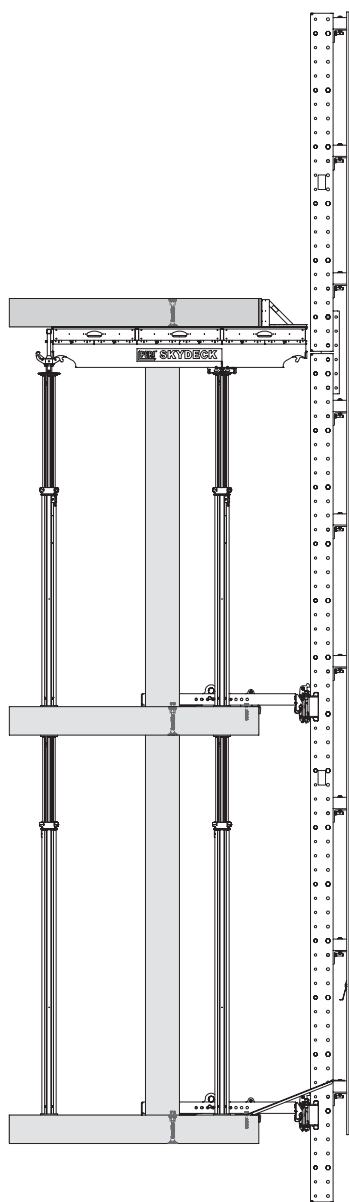

Fig. A4.07

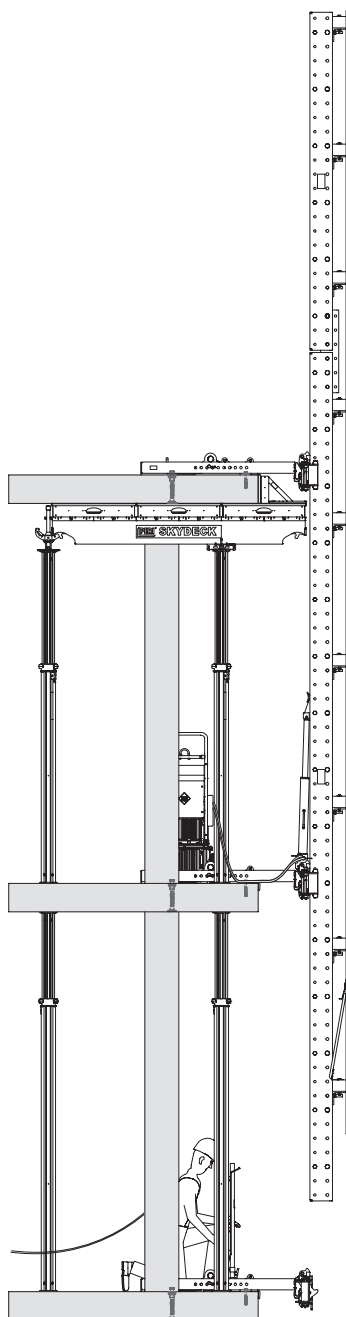

Fig. A4.08

Punto 3

Gettare la soletta.
 Ripiegare la dima posizionamento ancoraggio.
 Completare le lavorazioni sulla soletta.
 Rimuovere la cassaforma per soletta inferiore e ripuntellare.
 Montare i parapetti.

Punto 4

Inserire gli attacchi solaio disp. sosp. superiori.
 Aprire le alette.
 Rampare il sistema di ripresa con pannello di protezione in modo idraulico (come illustrato sopra) o con una gru.
 Smontare le ganasce della soletta inferiore.

Dimensioni del sistema

Guide del sistema di ripresa

La lunghezza della guida del sistema di ripresa L_1 (2) corrisponde all'altezza dei piani h_B .

Deve corrispondere almeno all'altezza di due piani successivi più una sovrapposizione per motivi di sicurezza.

In caso di altezze variabili, è necessario selezionare la dimensione maggiore di due piani consecutivi.

Altezza di sporgenza del pannello di protezione $h_p \geq 2,00$ m.



- Almeno 2 attacchi solaio disp. sosp. RCS devono gestire ogni guida del sistema di ripresa in qualsiasi momento.
- È possibile progettare in modo che la guida del sistema di ripresa non si sovrapponga a 2 getti interi per i getti intermedi con altezze maggiori. In questo caso, il sistema di ripresa automatica non è possibile. Quando si sale con la gru, sono necessarie misure speciali perché non c'è una guida del sistema di ripresa. Queste misure speciali devono essere definite nelle istruzioni di montaggio specifiche del produttore.



Dopo il calcolo, deve essere utilizzata la guida del sistema di ripresa RCS immediatamente superiore.

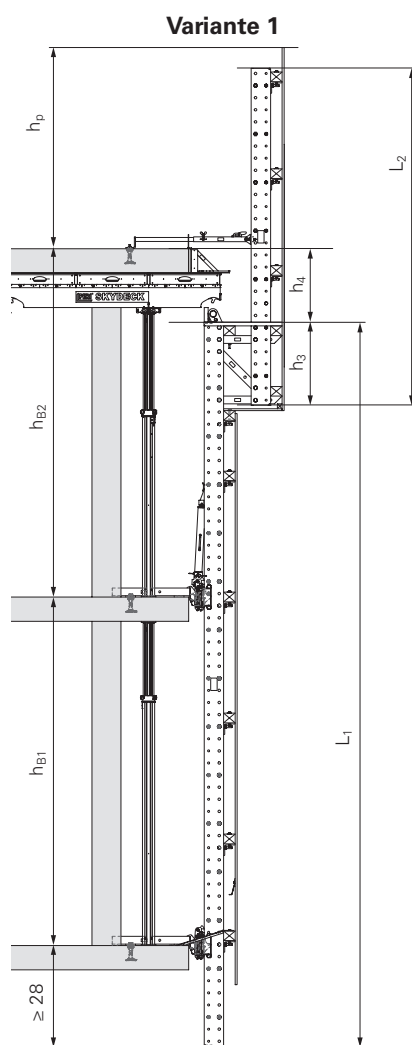

Fig. B1.01

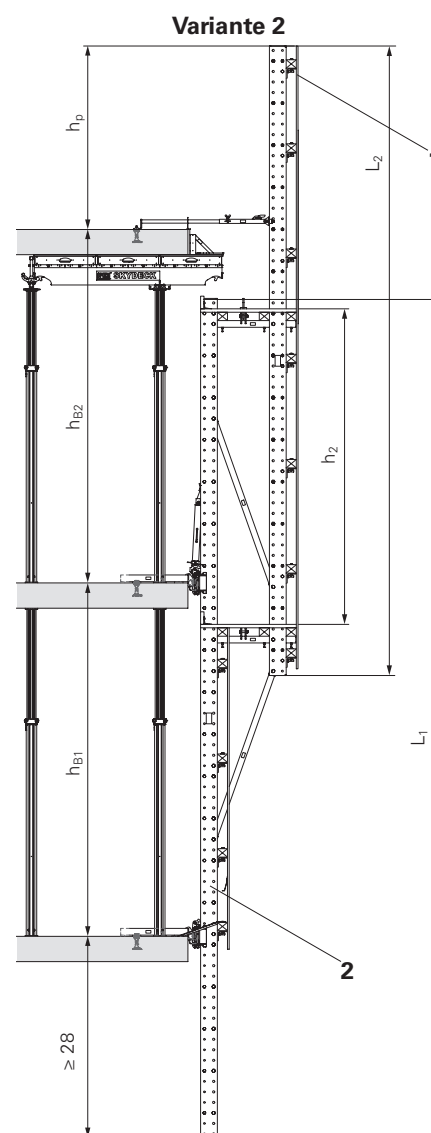

Fig. B1.02

Calcolo: Variante 1

(Fig. B1.01)

Guida del sistema di ripresa RCS (2).

$L_1 \geq h_{B1} + h_{B2} + 28$ cm.

Montante parapetto per protezione

RCS (1)

$L_2 \geq h_3 + h_4 + h_p$

Calcolo: Variante 2

(Fig. B1.02)

Guida del sistema di ripresa RCS (2).

$L_1 \geq h_{B1} + h_{B2} + 28$ cm.

Montante parapetto per protezione

RCS (1)

$L_2 \geq h_{B2} + h_p$.

Le guide del sistema di ripresa dipendono da Altezza del getto h_B

Guide del sistema di ripresa	altezze max piano $h_{B1} + h_{B2}$	con altezza di getto max. $h_{B1} = h_{B2}$
7,48 m	7,20 m	3,60 m
9,98 m	9,70 m	4,85 m

Tab. B1.01

Calcolo: Variante 3

(Fig. B1.03)

Guida del sistema di ripresa RCS (2).

$L_1 \geq h_{B1} + h_{B2} + 28$ cm.

Montante parapetto per protezione RCS (1)

$L_2 \geq h_{B2} + h_{B3} + h_p$

Calcolo: Variante 4

(Fig. B1.04)

Guida del sistema di ripresa RCS (2)

con pannello di protezione sporgente.

$L_1 \geq h_{B1} + h_{B2} + h_p + 28$ cm.

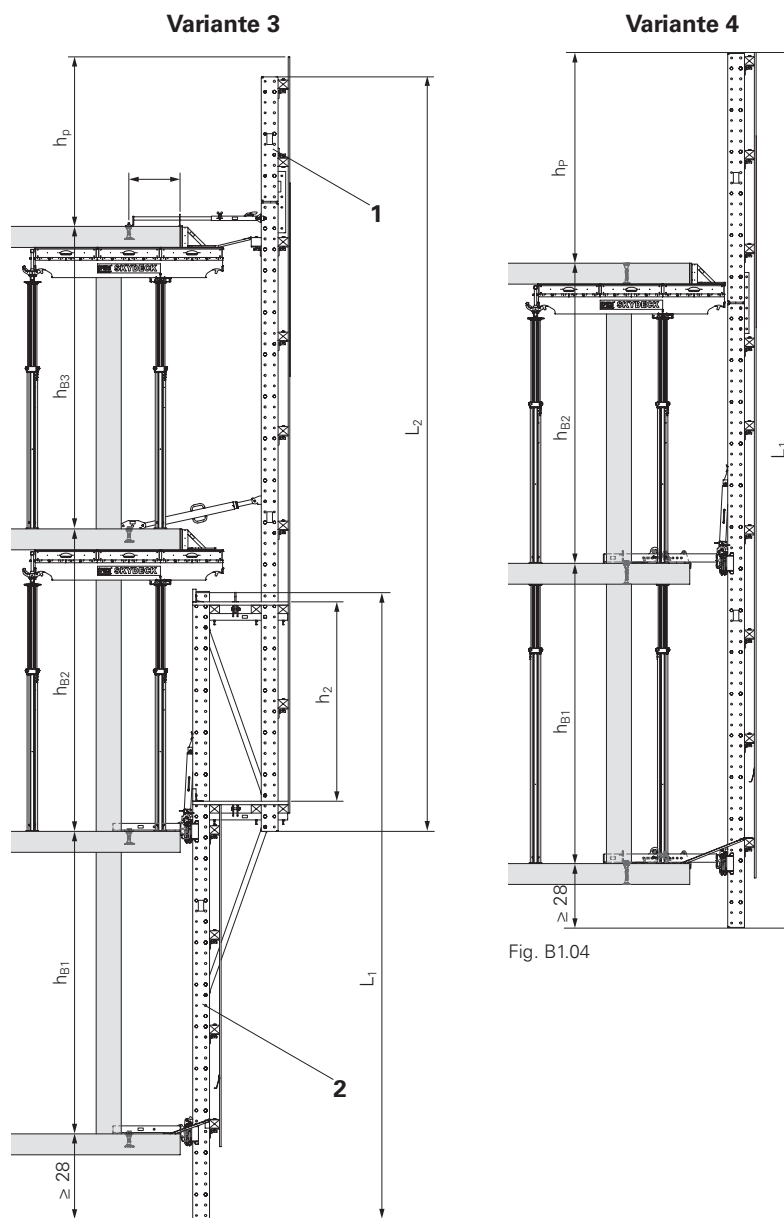

Fig. B1.03

Fig. B1.04

Montaggio cassaforma

Generale

A seconda della variante di montaggio, installare diversi componenti della struttura tra la guida del sistema di ripresa (2) e il montante parapetto di protezione (1). I bulloni ISO 4014 M24 x 130-8.8 e dadi ISO 7040 M24-8 forniti devono essere usati.

Interasse tra guide del sistema di ripresa

L'interasse tra le guide del sistema di ripresa è determinato e definito sulla base del progetto specifico.



Le rispettive dimensioni del montaggio si basano sul progetto specificato e devono essere riportate su disegni di montaggio separati. Tutti gli elementi di fissaggio separati che non sono componenti standard PERI devono essere identificati.

Variante 1

(Fig. B1.04)

Componenti

- | | |
|----|----------------------------------|
| 1 | Montante parapetto di protezione |
| 2 | Guida del sistema di ripresa |
| 4 | Distanziatore M24-82 |
| 11 | Traversa RCS 69 |



- Dimensione di compensazione dei distanziatori nella guida del sistema di ripresa e nel montante del parapetto di delimitazione: 125 mm.
- La traversa RCS 69 è utilizzata come trave della piattaforma orizzontale e come puntone di capriata diagonale.
- Nella disposizione illustrata, è necessario spostare un distanziatore nella guida di ripresa. Vedere "Distanziatori aggiuntivi" a pagina 32.

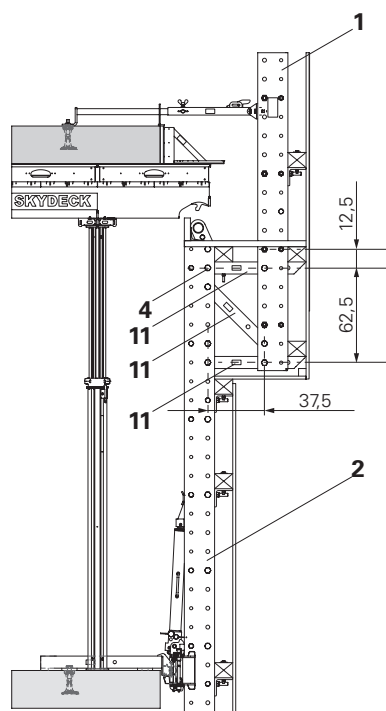

Fig. B1.04

Variante 2 e 3

(Fig. B1.05)

Componenti

- 1 Montante parapetto di protezione
- 2 Guida del sistema di ripresa
- 10 Traversa RCS 103
- 12 Puntone diagonale RCS 212



- Nessuna compensazione dei distanziatori (**A**) per la guida del sistema di ripresa e per il montante parapetto di delimitazione.
- Con la disposizione dei montanti diagonali illustrata, non è necessario rimuovere i distanziatori.

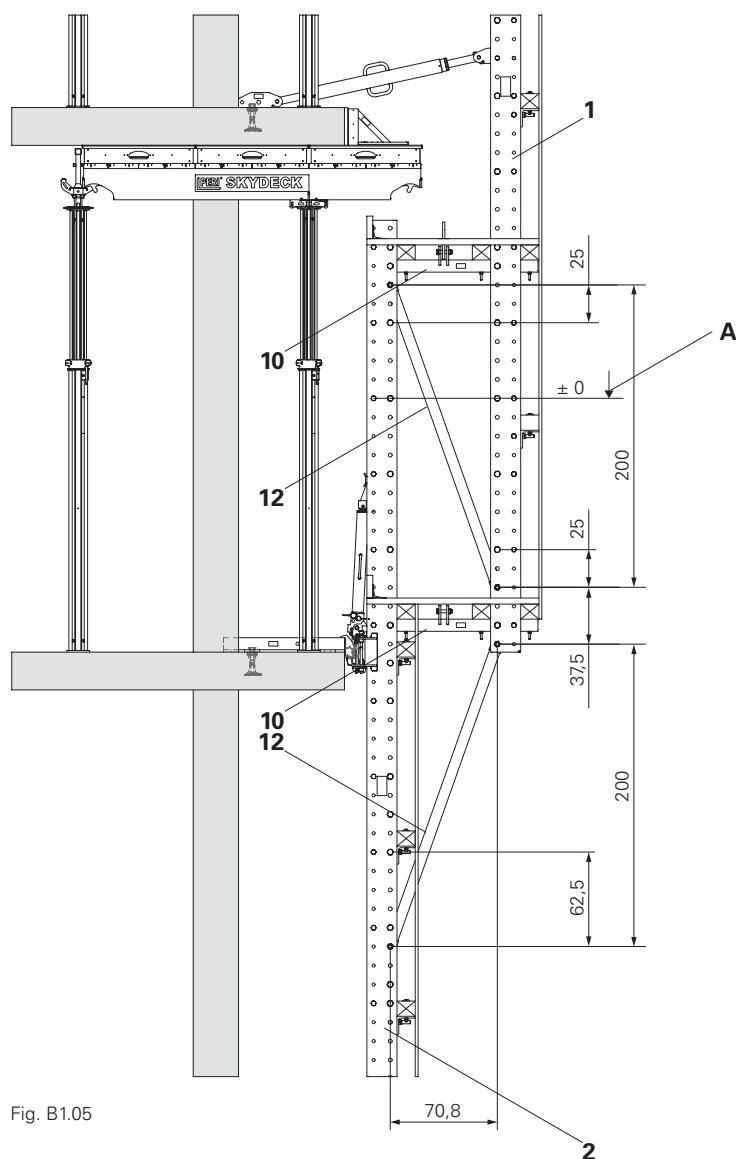

Fig. B1.05

Distanziatori aggiuntivi

I distanziatori sono montati a una distanza di 50 cm sulle guide del sistema di ripresa.

Sulla guida del sistema di ripresa (2) possono essere installati ulteriori distanziatori M20-82 (3) come bulloni del sistema di ripresa.

In questo modo è possibile regolare l'altezza della protezione del sistema di ripresa e della piattaforma di servizio con incrementi di 12,5 cm. (Fig. B1.06) I distanziatori sono utilizzati per supportare il sistema di ripresa con protezione sulla ganascia della soletta durante le operazioni di lavoro.



PERI raccomanda il montaggio di un distanziatore aggiuntivo M20-82 per la ganascia della soletta inferiore per altezze standard di getto multiple di 50 cm.

In questo modo si garantisce un appoggio certo sulla soletta prevista senza dover staccare gli attacchi solaio disp. sosp. RCS.

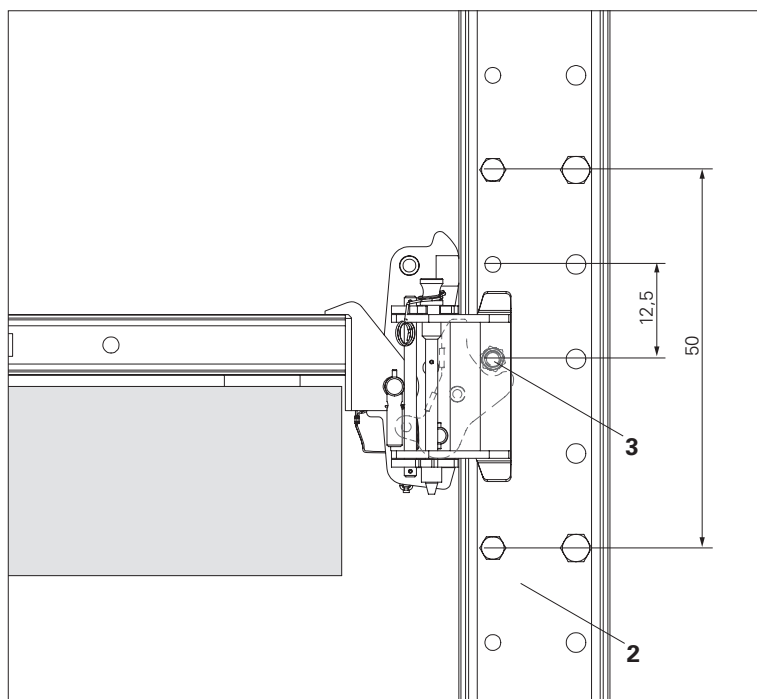

Fig. B1.06

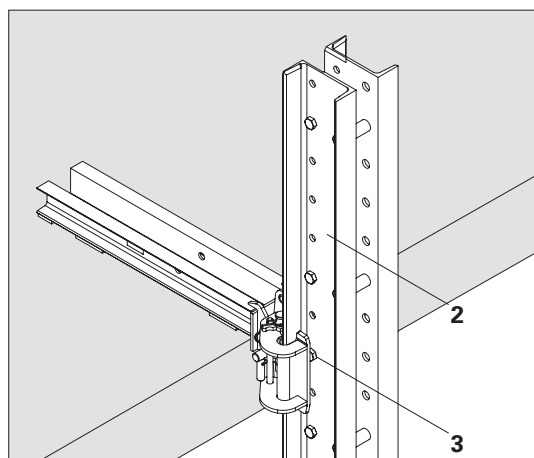

Fig. B1.07

Piattaforme finali aggiuntive



Solo per varianti 2 e 3 con traversa RCS 103. Vedere A1 Panoramica del sistema, Fig. A1.02 + A1.03.

Le piattaforme finali possono essere installate per le operazioni di lavoro nell'area dell'attacco solaio disp. sosp. inferiore.

L'esecuzione avviene in corrispondenza delle piattaforme di servizio posizionate sopra.

Avvitare la traversa aggiuntiva RCS 103 (**10**) nella guida del sistema di ripresa (**2**) e nel prolungamento del montante parapetto di protezione.

Componenti

- 1** Montante parapetto di protezione
- 2** Guida del sistema di ripresa
- 2.3** Guida del sistema di ripresa RCS 248
- 2.4** Guida del sistema di ripresa RCS 348
- 10** Traversa RCS 103
- 14** Trave di protezione (travetto)
- 21** Estensione guida del sistema di ripresa RCS 100
- 22** Connettore guida del sistema di ripresa RCS 33

Variante 1

Se è necessaria solo una breve estensione del montante del parapetto di protezione 1, la piattaforma finale può essere sospesa con un'estensione della guida del sistema di ripresa 100 RCS (**21**). (Fig. B1.08)

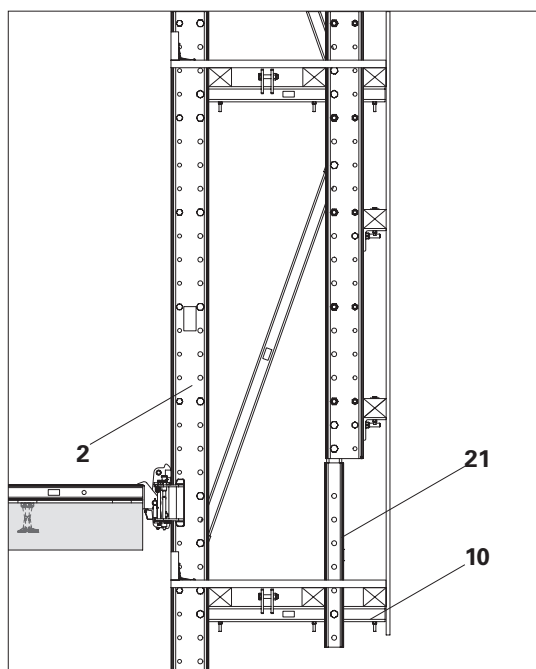

Fig. B1.08

Variante 2

Per montare il montante del parapetto di protezione con una piattaforma finale in posizione inferiore (**14**), installare una guida del sistema di ripresa RCS 248 (**5**) (L = 2,48 m) o una guida del sistema di ripresa RCS 348 (**6**) (L = 3,48 m). Avvitare le guide del sistema di ripresa sul montante del parapetto di protezione 1 con i connettori per guide del sistema di ripresa RCS 33 (**22**). (Fig. B1.09)

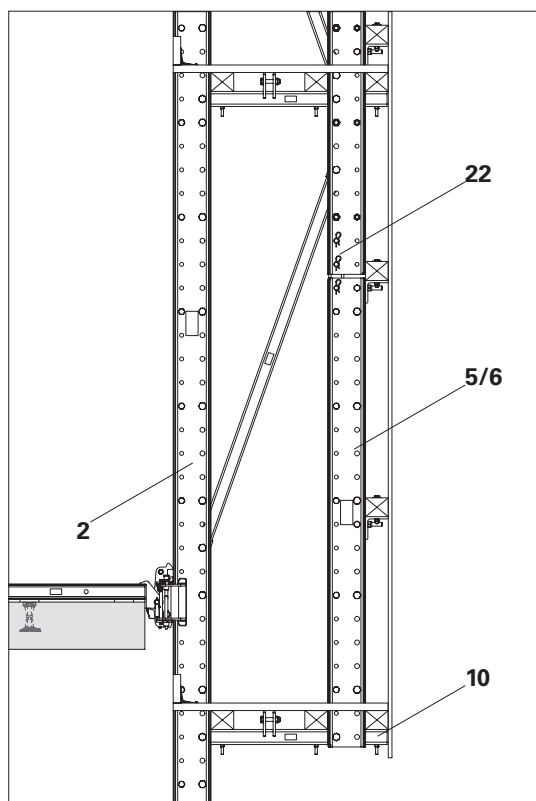

Fig. B1.09

Forze di reazione

Forza di contrasto

- H_{x1} : forza orizzontale sull'attacco solaio disp. sosp. superiore (positiva: trazione, negativa: compressione)
- H_{x2} : forza orizzontale sull'attacco solaio disp. sosp. inferiore (positiva: trazione, negativa: compressione)
- V : forza verticale sull'attacco solaio disp. sosp. inferiore
- Z : forza di stabilizzazione diagonale sugli elementi angolari.



PERI raccomanda la stabilizzazione temporanea degli elementi angolari nel caso in cui si preveda una velocità del vento superiore a 100 km/h. Vedere "Stabilizzazione degli elementi angolari" a pagina 110.

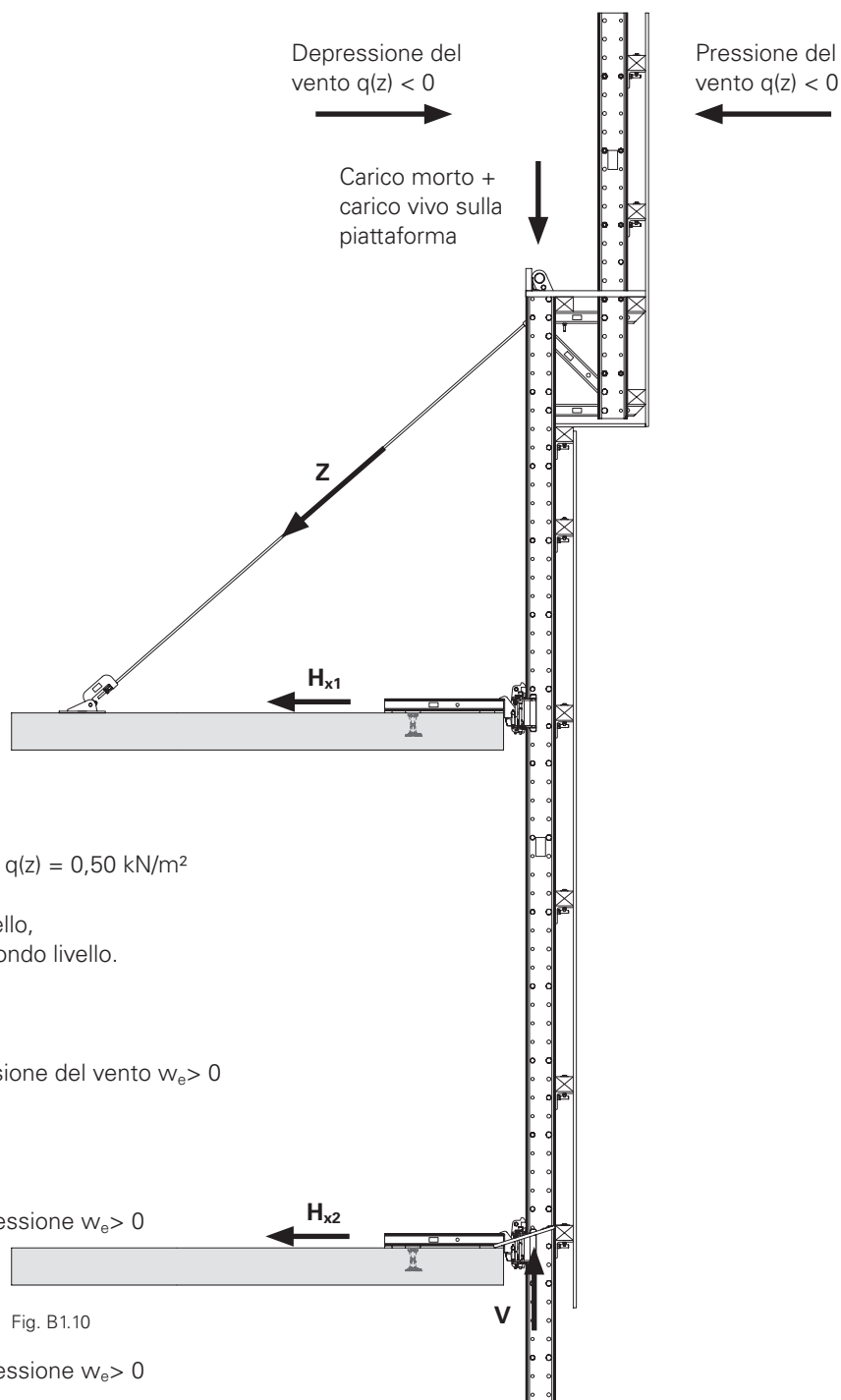

Condizioni di carico

- A: Stato: operativo
Carico del vento da depressione con $q(z) = 0,50 \text{ kN/m}^2$
($v = 100 \text{ km/h}$)
100% di carico accidentale su un livello,
50% di carico accidentale su un secondo livello.
Senza stabilizzazione.
- B1: Stato: temporale
carico massimo del vento dalla pressione del vento $w_e > 0$
nessun carico accidentale
Stabilizzazione non efficace ($Z = 0$)
- B2: Stato: temporale
carico massimo del vento dalla depressione $w_e > 0$
nessun carico accidentale
Stabilizzazione efficace ($Z = 0$)
- B3: Stato: temporale
carico massimo del vento dalla depressione $w_e > 0$
nessun carico accidentale
Elementi angolari con stabilizzazione ($Z > 0$)

Fig. B1.10

$$w_e = q(z) \times \chi \times C_p$$

$$= q(z) \times \chi \times C_t$$

$q(z)$ = pressione di picco della velocità

C_p = coefficiente di pressione aerodinamica

C_t = coefficiente di forza aerodinamica

χ = fattore di durata per le costruzioni temporanee

Forze di ancoraggio

H_{x2} : forza orizzontale sull'attacco solaio disp. sosp. (positiva: trazione, negativa: compressione)

V : forza verticale sull'attacco solaio disp. sosp.

V_{Ax} : forza di taglio di ancoraggio

N_A : forza di trazione ancoraggio

P_c : forza di sostegno della soletta
Se la soletta in calcestruzzo non è sufficientemente stabile, è necessario installare sotto la soletta un puntello, ad esempio MULTIPROP, per scaricare il carico.

(Fig. B1.11)

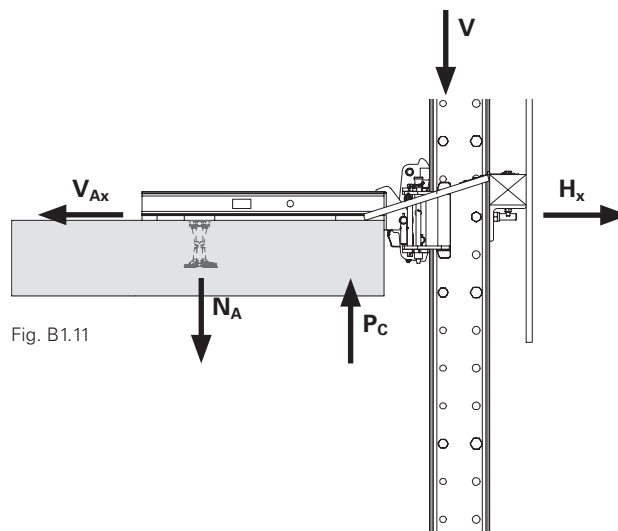

Fig. B1.11



I puntelli della soletta già installati possono cadere a causa di un alleggerimento imprevisto della soletta. Assicurare i puntelli della soletta contro la caduta, soprattutto sul bordo della struttura.



Prendere in considerazione le informazioni specifiche PERI "Schema di progettazione del pannello di protezione RCS del sistema di ripresa"!

- La capacità portante dell'attacco solaio disp. sosp. RCS e l'ancoraggio devono essere verificati separatamente.
- La capacità portante dell'ancoraggio dipende dal tipo e dalla profondità di ancoraggio, dalle distanze dai bordi e dalla resistenza del calcestruzzo. Condizioni diverse possono richiedere l'installazione di un'armatura supplementare per l'ancoraggio o di un'armatura per il bordo.
- L'impresa è responsabile del corretto trasferimento delle forze di reazione nella struttura dell'edificio.

Sospensione con l'attacco solaio disp. sosp. RCS



Rispettare le coppie dalla Tabella "Coppie di serraggio" a pagina 15.

Panoramica della sospensione

- 2** Guida del sistema di ripresa RCS
- 3** Distanziatore M20-82
- 44** Dispositivo di sospensione RCS
- 45** Attacco solaio disp. sosp. RCS
- 45.1** Perno di bloccaggio
- 45.2** Bullone ISO 4014 M24 x 70-10.9
- 47** Ancoraggio
- 54** Dima posiz. ancoraggio RCS 61

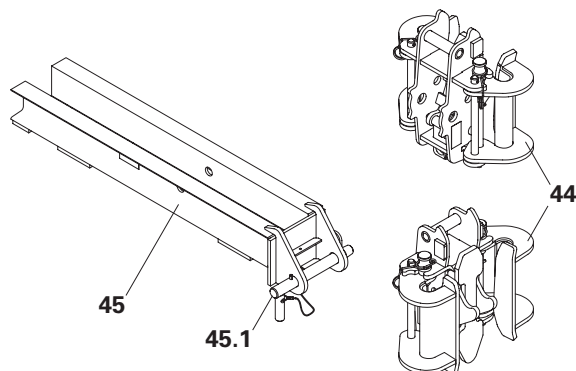

Fig. B1.12

Serraggio dell'ancoraggio

Sono possibili 3 varianti di ancoraggio M24:

Variante 1

Cono a vite M24/DW 20

Variante 2

Boccola di ancoraggio M24

Variante 3

Cono del sistema di ripresa-2 M24/DW 15

Distanza ancoraggio dal bordo della soletta:

$$a_D = 600 \text{ mm}$$

Gli ancoraggi principali (**47**) sono fissati in posizione durante il getto di calcestruzzo mediante il punto di posizionamento degli ancoraggi M24 della dima ancoraggio RCS (**54**).

La dima posizionamento ancoraggio RCS con la piastra di appoggio, poggia sulla sponda fermagetto della cassaforma.



La piastra di appoggio crea un'impronta nel calcestruzzo.

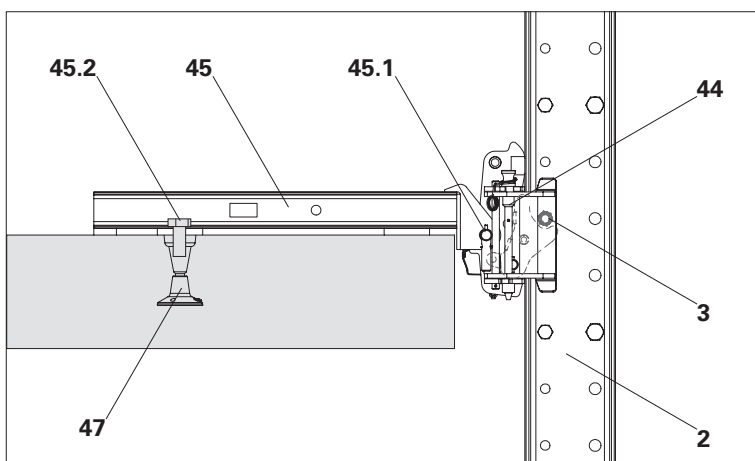

Fig. B1.13

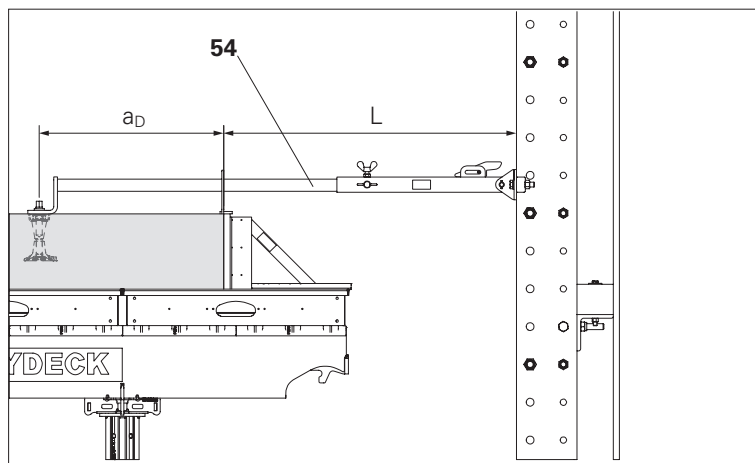

Fig. B1.14

Ancoraggio

Variante 1:

con cono a vite M24/DW 20.
(Fig. B1.15)

Componenti

47.1 Cono a vite-2 M24/DW 20

47.2 Piastra ancoraggio filettata DW 20

Approvazione N. Z-21.6-1766
o parere di un esperto per ancoraggio
del sistema di ripresa PERI.

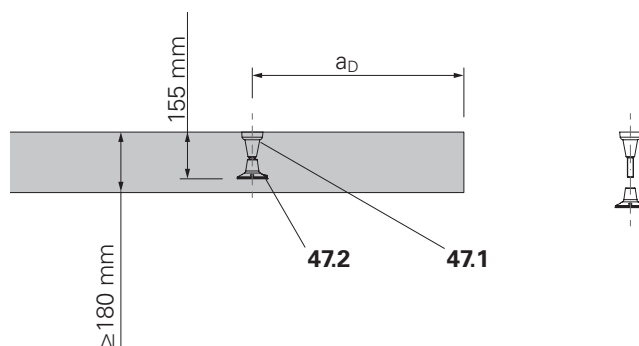

Fig. B1.15

Variante 2:

con cono del sistema di ripresa-2
M24/DW 15.
(Fig. B1.17)

Componenti

47.5 Cono del sistema di ripresa-2
M24/DW 15^{1*}

47.6 Tirante DW 15^{1* 2*} o

Tirante B 15^{1* 2*}

$L_S = h_{nom} - 80 \text{ mm}$

47.7 Piastra ancoraggio filettata
DW 15^{1* 2*} Ø 80 mm

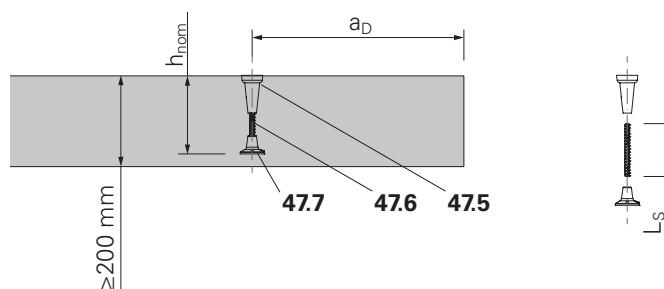

Fig. B1.17

Approvazione N. Z-21.6-1767 o parere di
un esperto per ancoraggio del sistema
di ripresa PERI

^{1*} Tutte le parti di sospensione e di
ancoraggio sono componenti di
sicurezza.

^{2*} Componenti monouso.

Variante 3:

con cono del sistema di ripresa-2 M24/
DW 15.
completamente riutilizzabile.
(Fig. B1.18)

Componenti

475 Cono del sistema di ripresa-2
M24/DW 15 ^{1*}

$$h_{nom} = h \geq 185 \text{ mm}$$

476 Tirante DW 15 ^{1*}

o tirante B 15 ^{1*}

$$L_S = h_{nom} - 80 \text{ mm}$$

477 Piastra ancoraggio filettata
DW 15 ^{1*}

Ø 80 mm, inchiodato per il posizio-
namento sulla cassaforma della
soletta

478 Tubo distanziatore Ø 22,

$$L_T = h - 185 \text{ mm}^{2*}$$

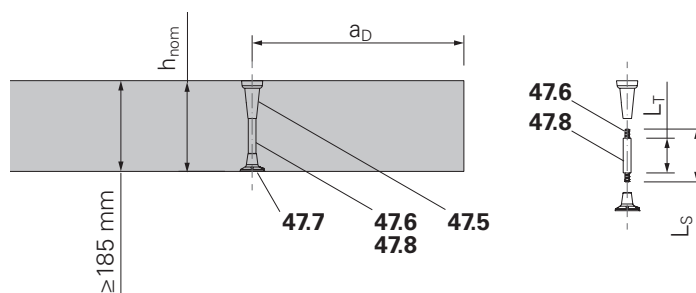

Fig. B1.18

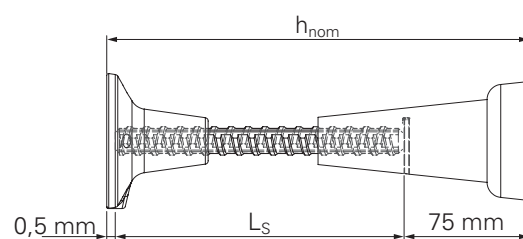

Fig. B1.18a

Approvazione N. Z-21.6-1767

o parere di un esperto per ancoraggio
del sistema di ripresa PERI.



- Con il tirante B15 (con filettatura cir-
conferenziale), la capacità di carico
dell'ancoraggio può essere inferiore
rispetto al tirante DW15 (con filettatu-
ra interrotta)! A tal fine, consultare
l'omologazione del sistema o le infor-
mazioni sul prodotto corrispondente
- Il fissaggio della piastra di ancoraggio
filettata alla cassaforma della soletta
non è consentito, soprattutto nel
caso di calcestruzzo architettonico.

^{1*} Tutte le parti di sospensione e di
ancoraggio sono componenti di
sicurezza.

^{2*} Componenti monouso.

Sospensione con attacco disp. sosp. RCS con fermagetto

Per l'installazione di un attacco disp. sosp. RCS con fermagetto durante il suo montaggio.

Componenti

- 44** Dispositivo di sospensione RCS
- 48** Attacco disp. sosp. RCS con fermagetto
- 48.1** Perno di bloccaggio 25 mm

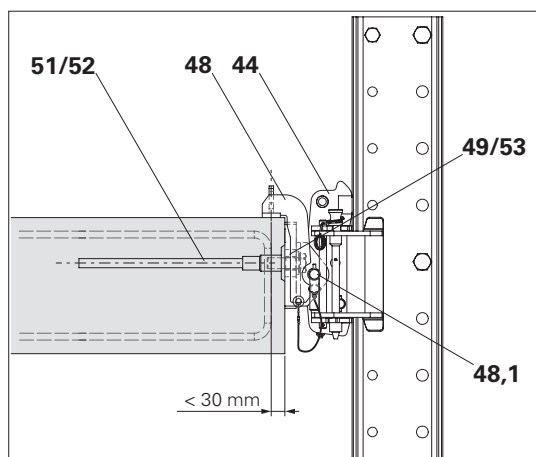

Fig. B1.19

Ancoraggio fermagetto M30

Componenti

- 49** Bullone ISO 4017 M30 x 70-8.8
- 51** Tirante della soletta con fermagetto M30/25-160

In alternativa:

- Cono del sistema di ripresa-2 M30/DW 20
- Tirante DW20 o B20
- Piastra ancoraggio filettata DW20

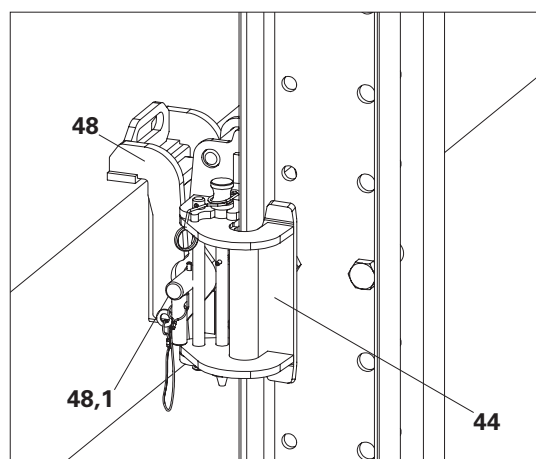

Fig. B1.20

Ancoraggio fermagetto M24

Componenti

- 53** Bullone ISO 4014 M24 x 70-10.9
- 50** Boccola di riduzione Ø 30 - 25
- 52** Tirante della soletta con fermagetto M24/20-128

In alternativa:

- Cono del sistema di ripresa-2 M24 DW15
- Tirante DW15 o B15
- Piastra ancoraggio filettata DW15

Contrasto orizzontale

La variante 3 del pannello di protezione richiede un contrasto orizzontale aggiuntivo, dato che la protezione si sviluppa su 2 piani.

Montare il puntone regolabile ad alta portata sul montante del parapetto di protezione con un perno di montaggio Ø 21 mm e un perno di montaggio Ø 26 mm rispettivamente. Utilizzare l'ancoraggio sulla soletta che successivamente porterà la relativa piastra base.

Angolo di inclinazione consentito $\alpha = 10 \pm 5^\circ$

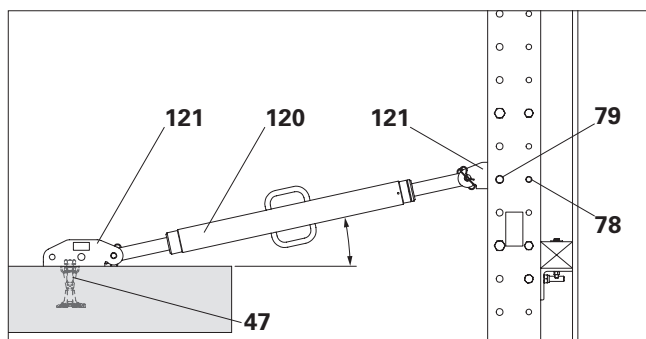

Fig. B1.21

Componenti

- | | |
|------|--|
| 45.2 | Bullone ISO 4014 M24 x 70-10.9 |
| 47 | Ancoraggio |
| 78 | Perno di montaggio Ø 21 mm |
| 79 | Perno di montaggio Ø 26 mm |
| 120 | Puntone regolabile a portata elevata SLS 100/180 |
| 121 | Piastra base puntone SLS/RCS M24 |

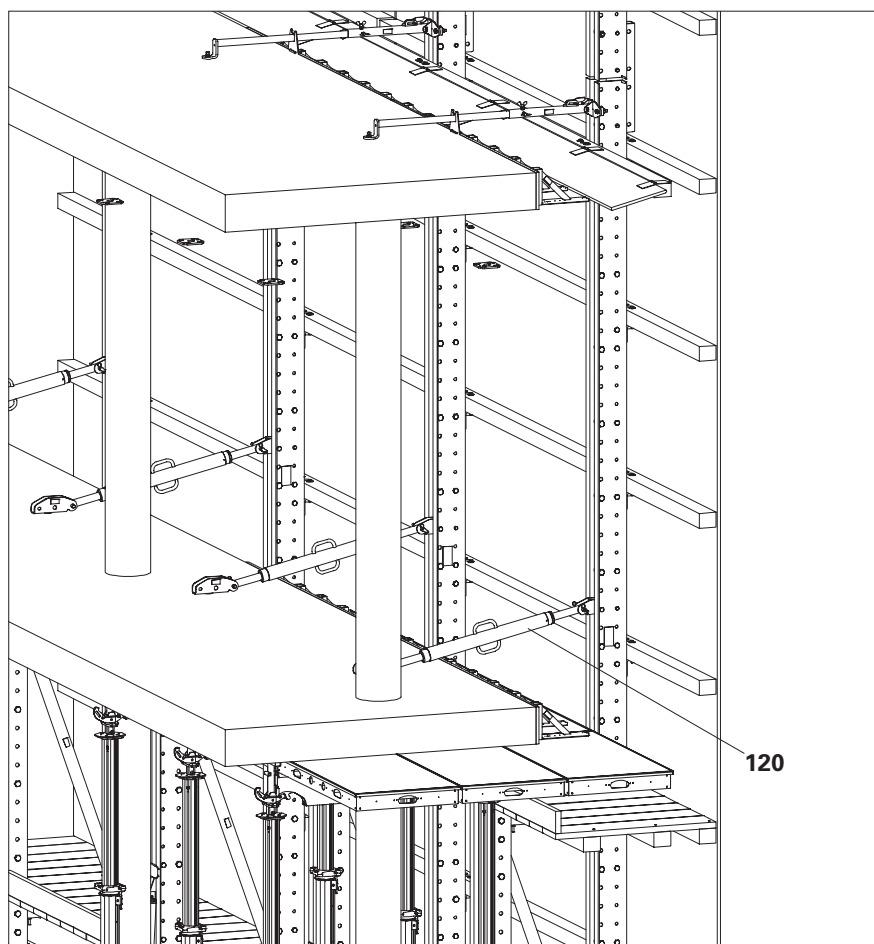

Fig. B1.22

Cassaforma ganascia superiore non illustrata

Generale

Nel pianificare la sequenza di ripresa e nel redigere le istruzioni di lavoro, tenere presente i seguenti punti:

- Assemblare gli impalcati, soprattutto sulle piattaforme angolari e interne, in modo che non si scontrino con le piattaforme o con le protezioni del sistema di ripresa adiacente durante il processo di ripresa.
- Se è prevista la sovrapposizione di componenti tra i pannelli di protezione del sistema di ripresa, la sequenza deve essere pianificata di conseguenza e deve essere chiaramente indicata nei disegni di disposizione generale. I componenti sovrapposti servono, ad esempio, a coprire gli spazi vuoti tra le protezioni del sistema di ripresa.
- Pianificare gli accessi e le discese dalla scala in modo da garantire sempre un accesso sicuro a tutte le unità.
- La sequenza del sistema di ripresa deve essere pianificata per l'intero edificio. L'installazione corretta dei tubi idraulici e il sistema di ripresa dell'ultima unità deve essere determinata di conseguenza.
- In caso di uso della gru, prevedere sempre un accesso sicuro per l'aggancio e lo sgancio del dispositivo di sollevamento del mezzo. Potrebbe essere necessario un ulteriore dispositivo di sollevamento a due imbracature che rimanga sulla protezione del sistema di ripresa fino a quando non sarà possibile rimuoverlo in modo sicuro.
- Uno schema idraulico mostra come i dispositivi del sistema di ripresa devono essere correttamente collegati alle centraline idrauliche con i relativi tubi.
- Specificare le misure appropriate per delimitare o mettere in sicurezza i bordi aperti dell'edificio.

Punto di attacco per la gru

Le dimensioni delle protezioni del sistema di ripresa possono essere limitate dal carico ammissibile del punto di fissaggio sulla traversa RCS. A tal fine, è necessario determinare il peso dei pannelli in questione durante la fase di progettazione.

Durante il montaggio e lo smontaggio delle protezioni del sistema di ripresa che vengono spostate con il dispositivo del sistema di ripresa automatica, rispettare anche il carico ammissibile dei punti di fissaggio.

Il peso G delle unità del sistema di ripresa deve essere specificato nei disegni di configurazione generale.

Caso standard:

Punto di fissaggio con presa BR 2.5 t (8)
Trave della piattaforma (40) come rinforzo di compressione
(Fig. B2.01)

Componenti

- 8** Presa BR-2 2.5 t
- 10** Traversa RCS 103
- 40** Trave piattaforma (travetto)



- Sollevare e spostare sempre le unità del sistema di ripresa con la traversa del sistema di ripresa RCS 9 t.
- Per un fissaggio e una rimozione sicuri del gancio di sollevamento, prevedere misure adeguate anticaduta.
- Carico consentito per presa di sollevamento BR 2.5 t: max 25 kN.
- Angolo funi gru $\alpha \geq 60^\circ$.
- In caso di unità del sistema di ripresa pesanti, in cui è necessario sollevare un carico superiore a 25 kN per punto di aggancio, fissare la traversa del sistema di ripresa PERI RCS 9 t a un distanziatore. (Fig. B2.01)
 - Seguire le istruzioni d'uso pertinenti.
 - Assicurarsi che i carichi siano equilibrati quando vengono prelevati.

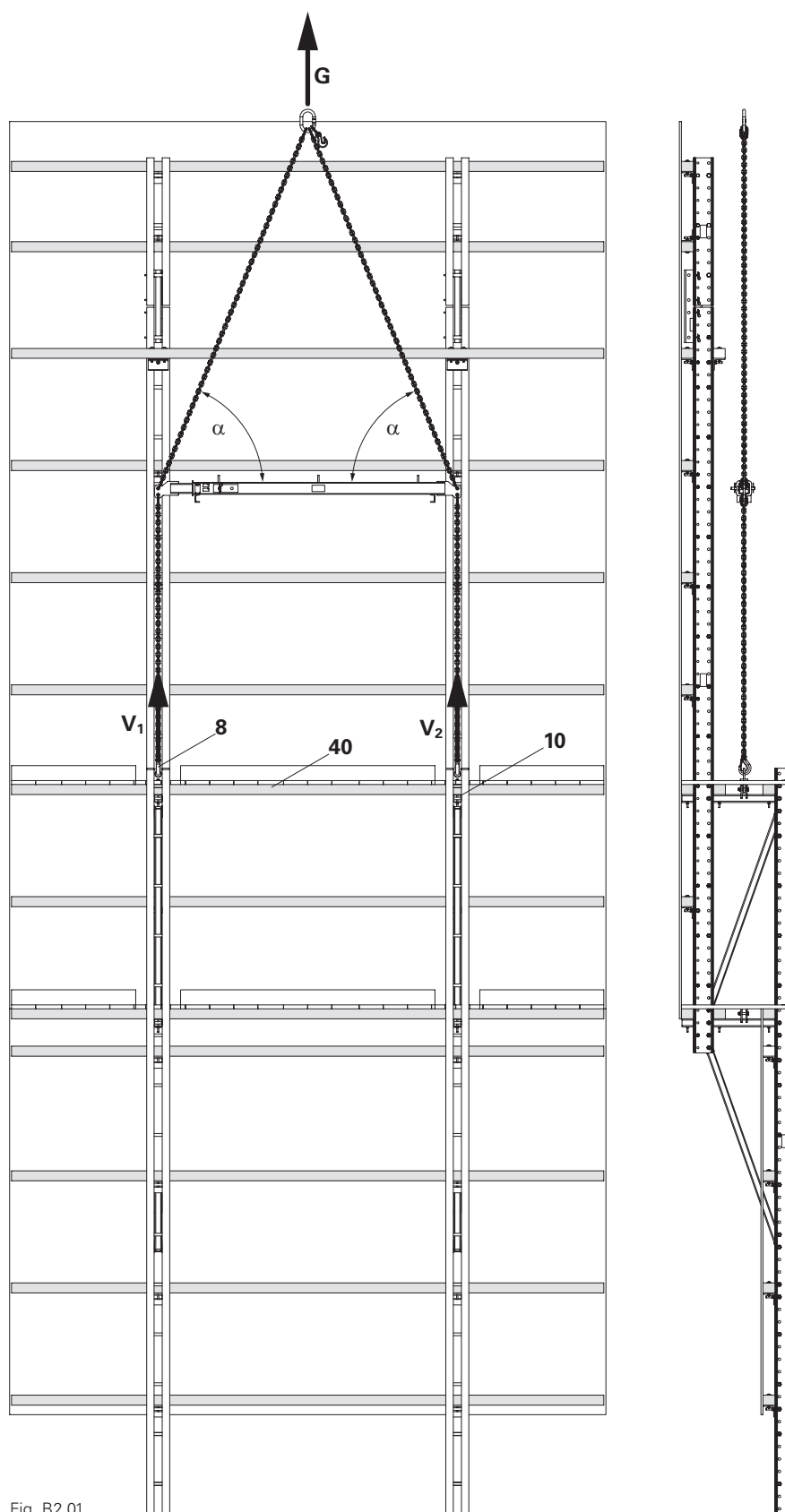

Fig. B2.01

Impalcato

Impalcato piattaforma

Impalcatura di lavoro con classe di carico 2 carico max 150 kg/m² come da DIN EN 12811-1

Resistenza legno classe C24 – EN 338 (legno di conifere Grado S10).

Dimensioni minime dell'impalcato:
b x d = 24 x 4 cm

La dimensione B dipende da quelle delle travi della piattaforma (40) e dalla sporgenza dell'impalcato sopra le guide del sistema di ripresa.

In alternativa:

Resistenza legno classe C16 – EN 338 (legno di conifere Grado S7).

Dimensioni minime dell'impalcato:
b x d = 24 x 5 cm

Per l'utilizzo come **impalcato di sicurezza** per altezze fino a 3,00 m, è necessario un impalcato con tavole di larghezza x profondità = 24 x 4,5 cm – vedere DIN 4420-1

Tavola fermapiede:

Tavola fermapiede realizzata in legno C24 (legno di conifere S10).

Dimensioni minime:
l x p = 3 x 15 cm.



Quando si utilizzano impalcati con una classe di resistenza inferiore o tavole di compensato, è necessaria una verifica statica!

Componenti

- 1 Montante parapetto di protezione
- 2 Guida del sistema di ripresa
- 8 Presa BR-2 2.5 t
- 37 Impalcato piattaforma di servizio (impalcato metallici)
- 39 Tavola fermapiede
- 39.1 Connettore angolare 90° rinforzato
- 40 Trave piattaforma (travetto)
- 98 TSS-Torx 6 x 80

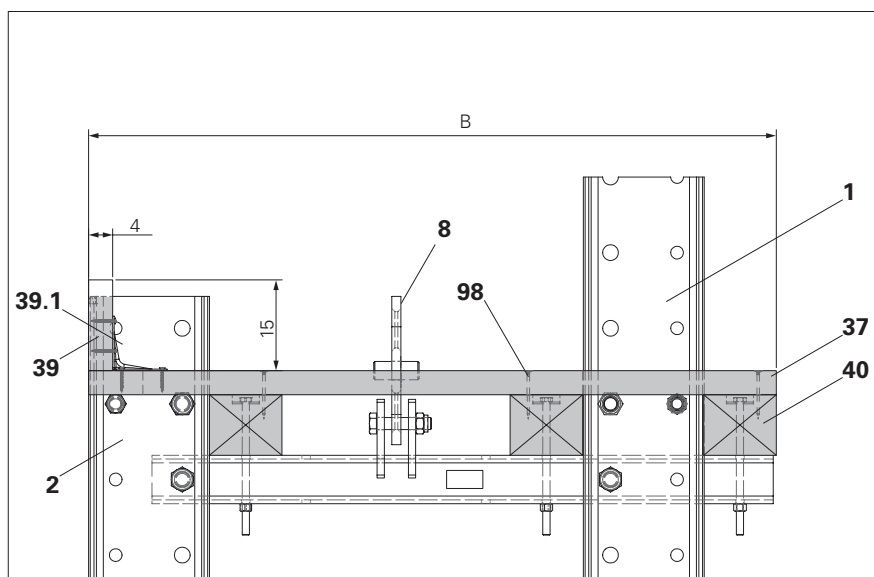

Fig. B2.02

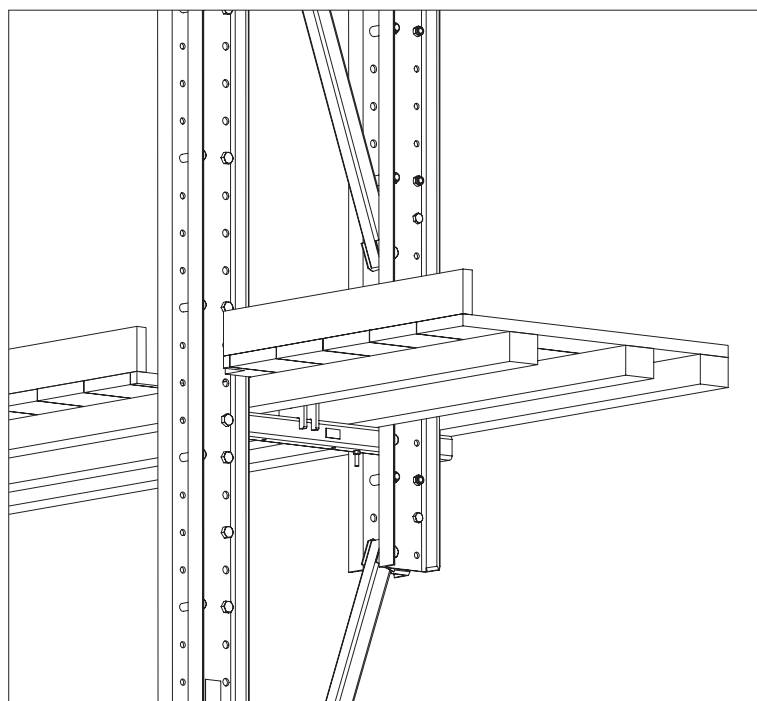

Fig. B2.03

Sostegno dell'impalcato

Le travi della piattaforma (legname squadrato) sono dimensionate e collaudate in base al progetto.

Classe di resistenza del legno C24 – EN 338 (legno di conifere S10).
Larghezza max di influenza (e_B) della trave della piattaforma: 0,50 m

Carico della piattaforma di servizio secondo il gruppo impalcato 2:
Carico vivo max 150 kg/m^2
Elemento a sbalzo max $d \leq 0,5 c$



Fig. B2.04

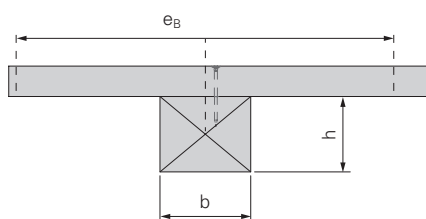

Fig. B2.05

Per proteggere i lavoratori dalla caduta di oggetti

La protezione e le piattaforme devono chiudere completamente l'area di lavoro. Le aperture > 20 mm devono essere coperti in modo non spostabile o riempiti con schiuma di montaggio.



- È vietato appoggiare e depositare materiali e attrezzi sulle coperture.
- Le coperture pieghevoli non sono superfici di impalcato e sono previste come aree non calpestabili o soggette a carichi.
- Considerare la direzione della fibra (**F**) dello strato superficiale! (Fig. B2.06a)

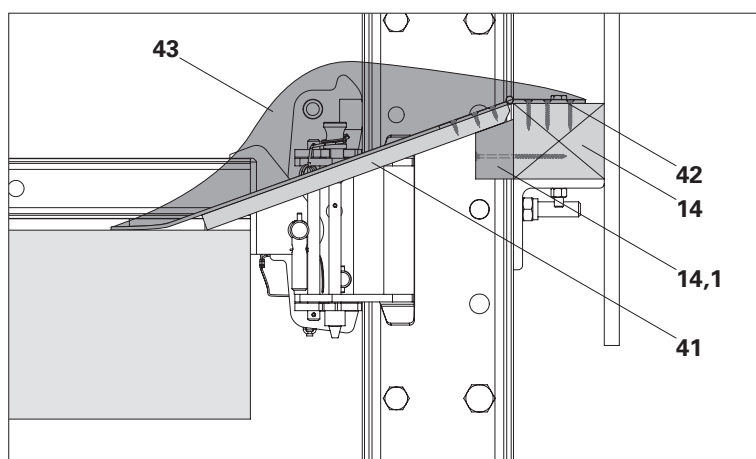

Fig. B2.06

Fissaggio di bordo della soletta

Nella zona della soletta del getto inferiore, montare il foglio di compensato multistrato (**41**) sulla trave di protezione (**14**) mediante cerniere (**42**). Avvitare sul travetto smussato (**14.1**) per supportare la ribalta.

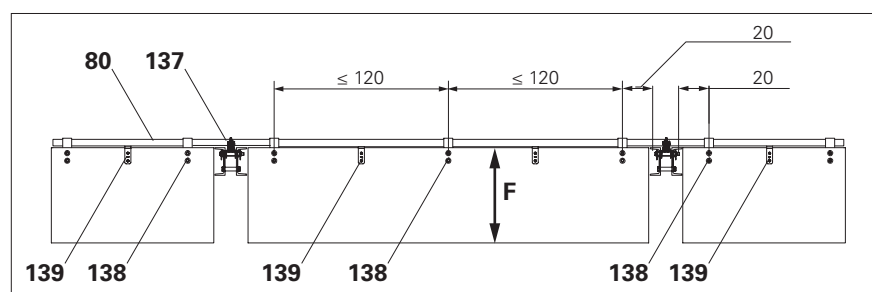

Fig. B2.06a

In alternativa, montare il tubo di impalcatura (**80**) sulla guida del sistema di ripresa mediante il supporto del tubo (**137**). Montare i pianali di copertura pieghevoli (**41**) utilizzando le cerniere a ribalta (**138**) e le piastre di sicurezza a ribalta (**139**).

Ricoprire gli spazi vuoti rimanenti nell'area dell'attacco solaio disp. sosp. RCS con il tappetino di copertura RCS 70x70 (**43**).

Componenti

- 14** Trave di protezione (travetto)
- 41** Copertura pieghevole (fogli di compensato multistrato)
- 42** Cerniera DIN 7957-200-ST
- 43** Tappetino di copertura RCS 70 x 70
- 80** Tubo di impalcatura in acciaio Ø 48.3 x 3.2
- 137** Supporto tubo di impalcatura Ø RCS
- 138** Cerniera a ribalta LPS D48/M10
- 139** Piastra di sicurezza a ribalta LPS D=48 RCS

Materiale ribalta:	Legno non trattato ≥ 20 mm
Inclinazione consentita:	10°– 30°
Profondità consentita:	≤ 0,75 m
Distanza tra le cerniere:	≤ 1.20 m, almeno 2 cerniere per ribalta
La distanza delle cerniere dalla guida del sistema di ripresa (2):	≤ 20 cm

Tab. B2.02



PERI consiglia una distanza tra le unità del sistema di ripresa di 50 mm.

Coprire gli spazi tra le unità del sistema di ripresa in modo non sostituibile nello stato di lavoro, ad esempio con:

- tavole avvitate che vengono rimosse o ripiegate durante la ripresa.
- In alternativa, le fessure possono essere coperte da strisce di gomma.



Per garantire una semplice procedura di spostamento con la gru senza bloccare le travi di protezione (**14**), i bordi di protezione (**20**) possono essere disposti sul lato anteriore. La larghezza (b_1) dipende dalla struttura della protezione con fogli di compensato multistrato (**18**) o lamiere trapezoidali (**19**).

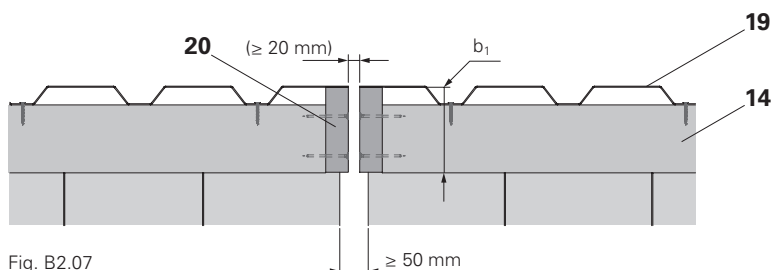

Fig. B2.07

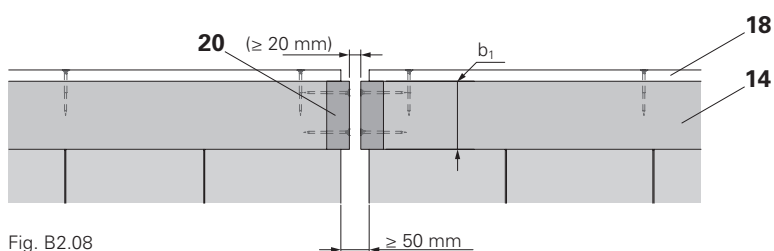

Fig. B2.08

Componenti

- | | |
|-----------|--|
| 14 | Trave di protezione (travetto) |
| 18 | Protezione (fogli di compensato multistrato) |
| 19 | Protezione (fogli in metallo trapezoidali) |
| 20 | Bordo protettivo |

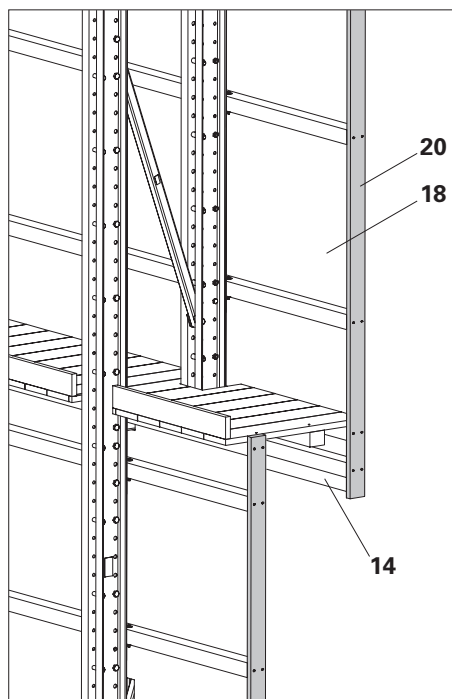

Fig. B2.09

Parapetti

I parapetti e le protezioni laterali devono essere montati secondo le norme di sicurezza vigenti!

I parapetti devono essere montati su tutti i bordi laterali e su tutti i livelli della piattaforma.

Le posizioni di lavoro elevato devono essere messe in sicurezza per evitare che gli oggetti cadano a terra. A tal fine, installare reti di sicurezza o protezioni laterali con pannelli di protezione chiusi. Come protezione laterale si possono utilizzare i seguenti elementi:

- Tavole parapetto
- Tubi di impalcatura in acciaio zincato $\varnothing 48,3$ o $\varnothing 60,3$
- Travetti con delimitazione realizzati in rete, telone, compensato o lamiera trapezoidale

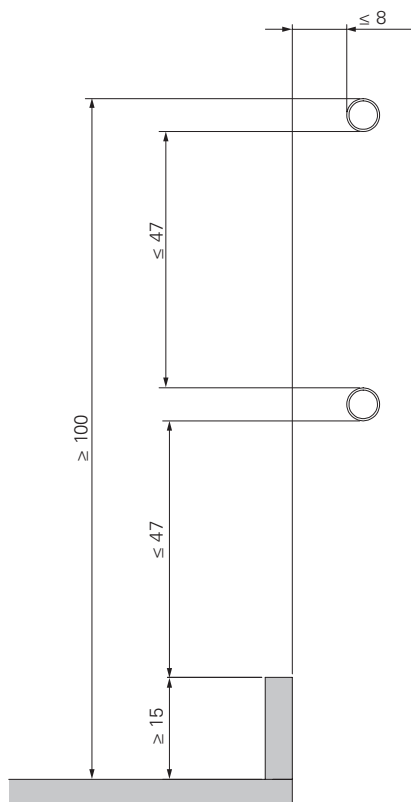

Fig. B2.10

Gabbia per scala con tubi da impalcatura

Requisiti:

Tubi da impalcatura in acciaio (**80**), qualità minima St37-2.
Dimensioni $\varnothing \times t = 48,3 \times 3,2$ o $60,3 \times 4,5$ mm

Fissaggio:

Morsa A64 DIN 3570 (**81**)
Dado esag. ISO 4032 M12-8 (**82**) (**2x**)
Montare i tubi da impalcatura sul lato interno, con una rete o un telone anche sul lato esterno con una distanza di $a = 50$ cm.

Elemento a sbalzo max $d \leq 0,5 \times c$
(Fig. B2.11)

Alle estremità e al centro della campata i tubi da impalcatura devono essere collegati tra loro con tubi verticali o sostenuti per evitare qualsiasi sovraccarico.

Componenti

- 80** Tubo da impalcatura in acciaio
 $\varnothing 48,3 \times 3,2$
- 81** Cavallotto A64 DIN 3570
- 82** Dado esag. ISO 4032 M12-8

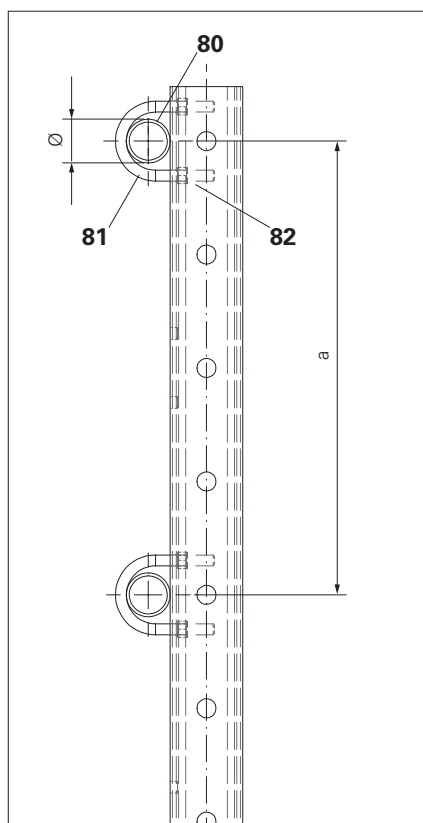

Fig. B2.11

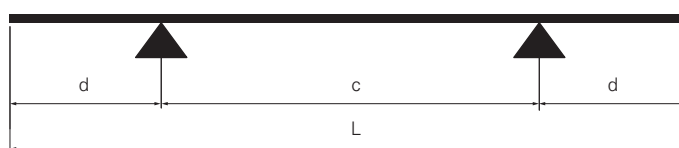

Fig. B2.12

Protezione

Requisiti per le travi di Protezione:

Travetti (14) realizzati in legno C24 (conifere S10).
 Dimensioni w/h = 12/10, 12/12, 14/10, 14/14, 15/7,5 cm o 15/15
 Spaziatura e campata in base a prova statica. Montare i travetti sul lato esterno.

Fissaggio delle travi di protezione:

Fissare l'adattatore di travetti RCS (13) al montante del parapetto di protezione RCS (1) con i golfari (13.1) e alla guida del sistema di ripresa con i bulloni (92/94) in base al rispettivo diametro dei fori.
 Possono essere usati i distanziatori (3).

Foro Ø 26:

Bullone ISO 4014-M24 x 130-8,8 (94)
 con dado esag. ISO 7042-M24-8 (95)

Foro Ø 21:

Bullone ISO 4014-M20 x 120-8,8 (92)
 con dado esag. ISO 7042-M20-8 (93)

Attaccare la trave di protezione(14) all'adattatore di travetti RCS (13) con un bullone ISO 4017:

per $h \leq 120$ mm: M12 x 140-8,8 (2x)

per $h > 120$ mm: M12 x 240-8,8 (2x)

Dado esag. ISO 4032 M12-8 (2x)

Rondella ISO 7093 200HV, A12 (2x)

(Fig. B2.13 + B2.14 + B2.15)

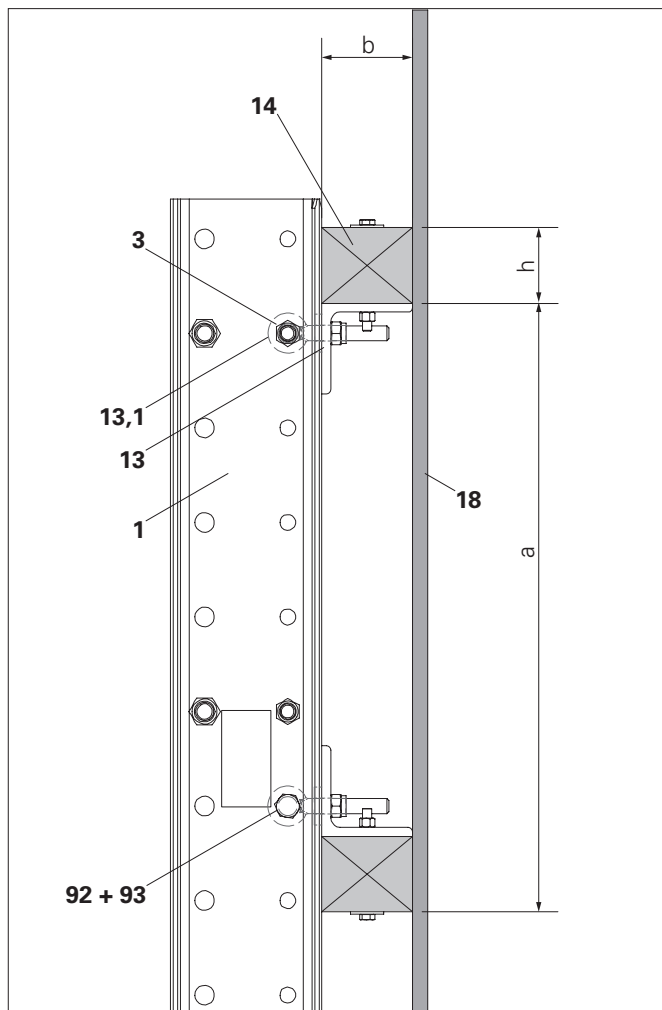

Fig. B2.13

Componenti

- 1 Montante parapetto di protezione
- 3 Distanziatore M20-82
- 13 Adattatore travetto RCS 12/20
- 13.1 Golfare M20
- 14 Trave di protezione (travetto)
- 18 Protezione (fogli di compensato multistrato)
- 19 Protezione (fogli in metallo trapezoidali)
- 23 Connettore piastra Ø 48/12 mm
- 90 Bullone ISO 4017 M12 x 140-8.8
- 91 Bullone ISO 4017 M12 x 240-8.8
- 92 Bullone ISO 4014-M20 x 120-8.8
- 93 Dado esag. SO 7042-M20-8
- 94 Bullone ISO 4014-M24 x 130-8.8
- 95 Dado esag. ISO 7042-M24-8
- 96 Dado esag. ISO 4032 M12-8
- 97 Rondella ISO 7093 200HV, A12
- 98 TSS-Torx 6 x 80
- 99 TSS-Torx 6 x 60

Protezione con fogli di compensato multistrato

Installare la protezione (18) in base alla prova statica.

Peso max 15 kg/m²

Fissaggio mediante TSS-Torx 6x60 (99) o 6x80 (98) con spaziatura data e in base alla prova statica.

(Fig. B2.14 + B2.14a)

Protezione con fogli in metallo trapezoidali

Dimensionamento della protezione (19) e del fissaggio (19.1) in base alla prova statica.

Peso max 15 kg/m²

(Fig. B2.15 + B2.15a)



La protezione dovrebbe chiudere completamente l'area di lavoro.

Variante 1 con foglio di compensato multistrato

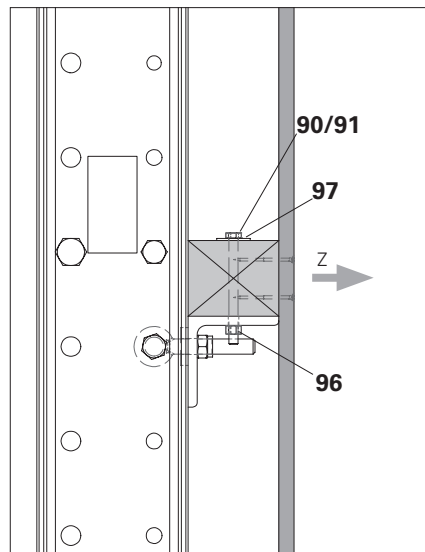

Fig. B2.14

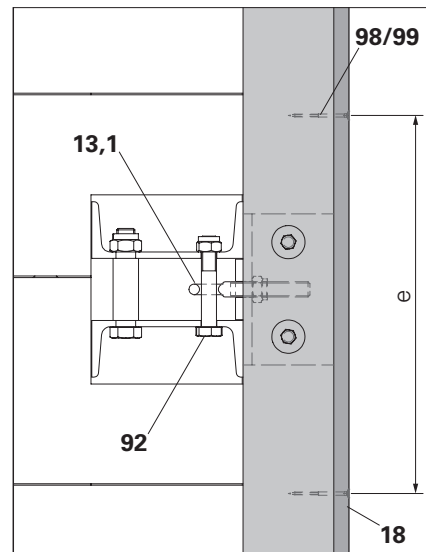

Fig. B2.14a

Fissaggio: Variante 1

perm. Z = 6.2 kN

(Fig. B2.14)

Fissaggio: Variante 2

Montare un connettore di piastra aggiuntivo (23) tra la trave di protezione (14) e l'adattatore di travetti (13).

amm. Z = 9.0 kN

(Fig. B2.15)

Variante 2 con foglio in metallo trapezoidale

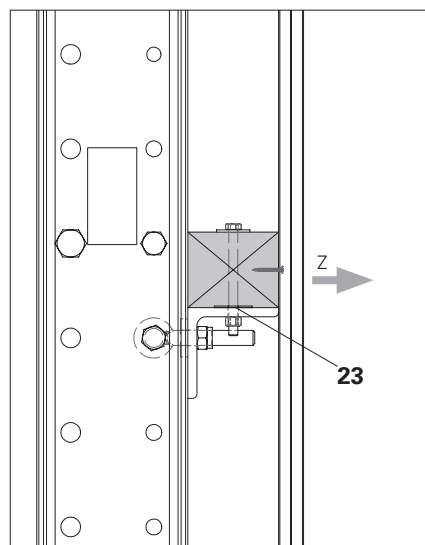

Fig. B2.15

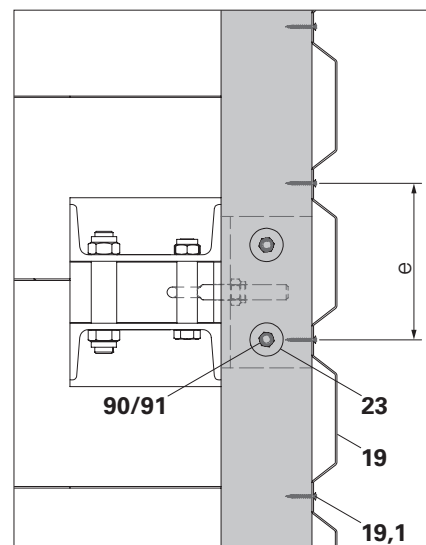

Fig. B2.15a

Generale

- Quando si progettano tutte le soluzioni angolari, assicurarsi che la protezione della guida del sistema di ripresa non entri in collisione con la piattaforma dell'unità vicina durante la procedura di ripresa.
- Mantenere una distanza tra le unità del sistema di ripresa di 50 mm.
- Coprire gli spazi tra gli elementi della protezione, ad esempio con nastro di copertura in elastomero o con coperture pieghevoli costituite da fogli di compensato multistrato. Assicurarsi che la copertura non si sposti. Rimuovere le coperture durante la procedura di ripresa.
- Chiudere tutti i bordi aperti con tavole fermapiede.



Se durante la ripresa c'è il rischio che le piattaforme tocchino la copertura dell'unità vicina, la sequenza di salita deve essere specificata durante la pianificazione e deve essere indicata esplicitamente durante il briefing e l'introduzione.

Per una soluzione angolare ottimizzata dal punto di vista del carico, disporre le ganasce della soletta il più vicino possibile all'angolo dell'edificio.



Non è consigliabile scendere al di sotto di una distanza laterale dal bordo c_2 per l'ancoraggio senza una prova statica aggiuntiva. Se necessario, misurare e predisporre l'armatura dei bordi nella soletta.

Ancoraggio applicabile per c_2 :

- Cono a vite 285 mm,
- Cono del sistema di ripresa 320 mm.



Rispettare le approvazioni ufficiali.

Copertura delle fessure con appositi nastri

Fissare i nastri di copertura alla protezione o alla piattaforma con viti e rondelle Spax.

Unità vicine tra loro

Fissare il nastro su un lato.

Unità su angolo esterno

Fissare il nastro su ogni protezione.

Unità sull'angolo esterno

Fissare il nastro su ogni protezione.

Piattaforme di servizio

Fissare il nastro su un lato.

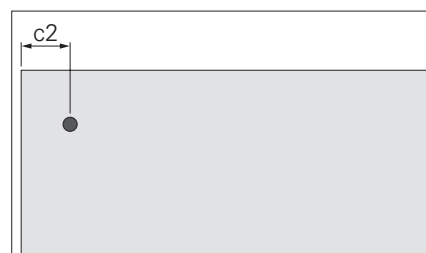

Angoli esterni

Elementi angolari smussati

Elementi angolari standard, ad esempio per le colonne interne degli edifici, con una distanza dal bordo di $x \geq 400$ mm. (Fig. B3.02)

All'angolo dell'edificio: disposizione trasversale dell'attacco solaio disp. sosp. RCS (45) e del relativo angolo RCS (46). (Fig. B3.01)

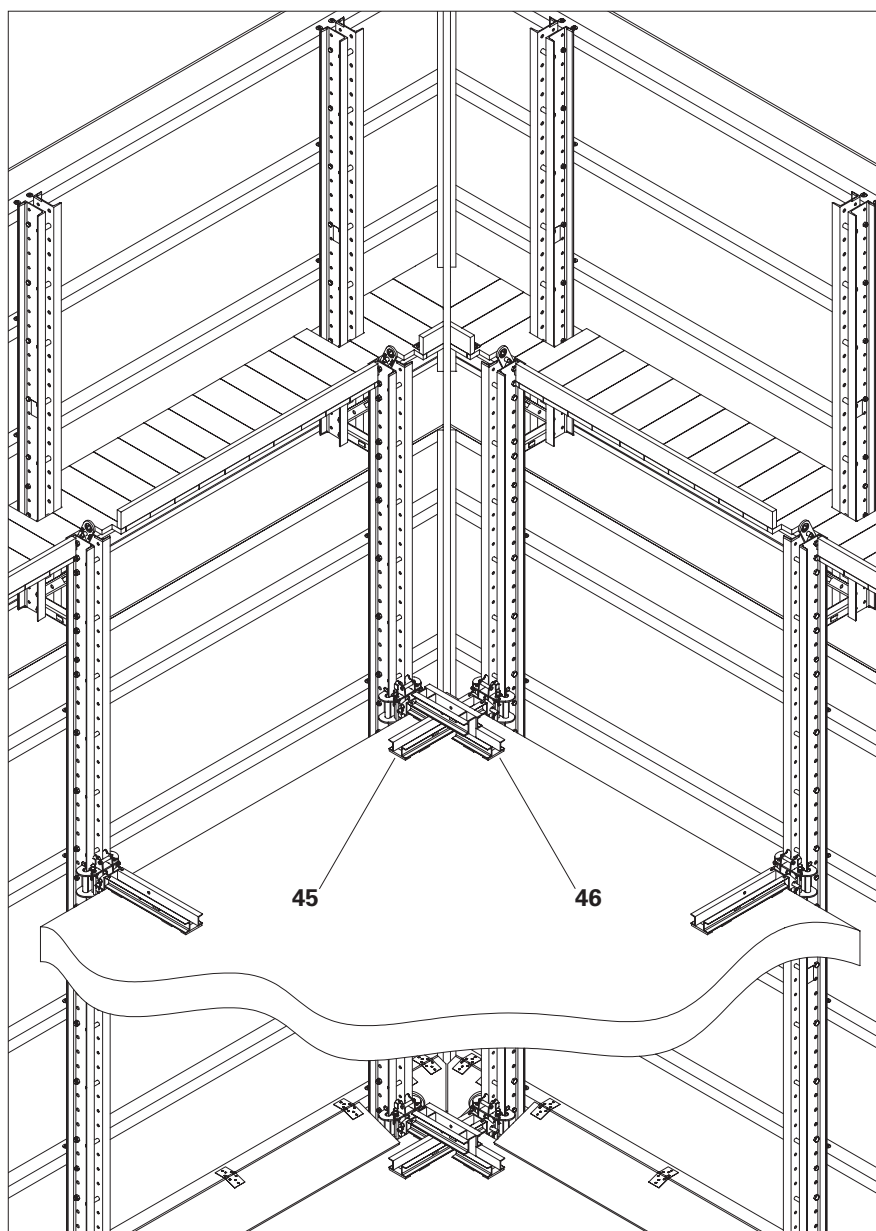

Fig. B3.01

Pannello di protezione sistema di ripresa: Variante 1

con piattaforma di servizio stretta, vedere sezione A1 Panoramica del sistema.

La piattaforma di lavoro viene opportunamente collegata. Spingere la trave di protezione (14) e quella della piattaforma (40) fino al giunto.

Montare l'impalcato della piattaforma utilizzando fogli di compensato multistrato nell'area del giunto.

Coprire lo spazio creato. (Fig. B3.02)

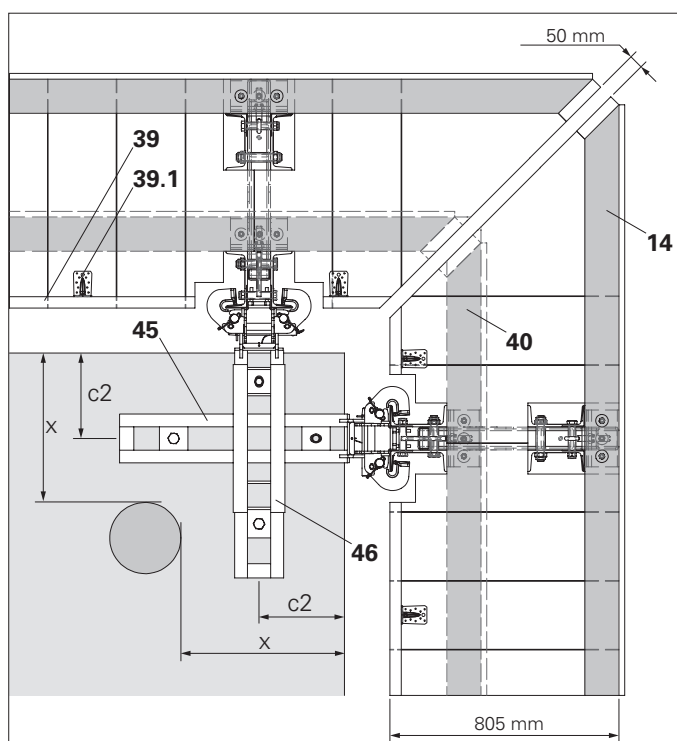

Fig. B3.02

Pannello di protezione sistema di ripresa: Variante 2 + 3

con piattaforma di servizio stretta, vedere sezione A1 Panoramica del sistema.

La piattaforma di lavoro viene opportunamente collegata. Spingere la trave di protezione (14) e quella della piattaforma (40) fino al giunto.

Montare l'impalcato della piattaforma utilizzando fogli di compensato multistrato nell'area del giunto. Coprire lo spazio creato.

(Fig. B3.03)

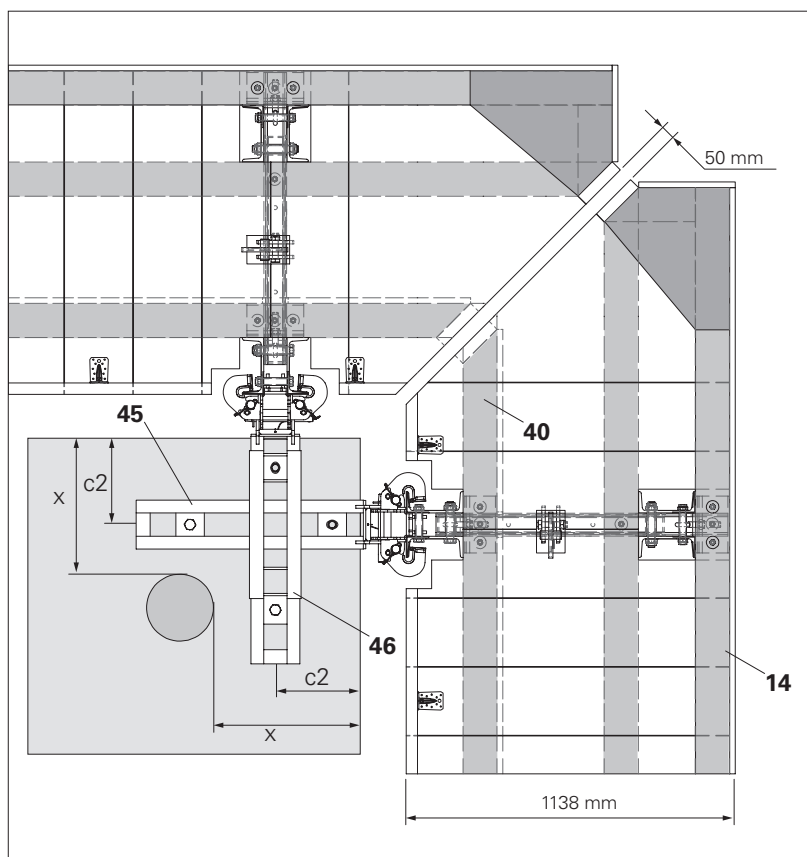

Fig. B3.03

Componenti

- 14** Trave di protezione (travetto)
- 39** Tavola fermapiede
- 39.1** Connettore angolare 90° rinforzato
- 40** Trave piattaforma (travetto)
- 45** Attacco solaio disp. sosp. RCS
- 46** Attacco solaio d'angolo disp. sosp. RCS

Pannello di protezione sistema di ripresa: Variante 2 + 3

con piattaforma di servizio stretta, vedere sezione A1 Panoramica del sistema.

Fornire il contrasto inclinato della piattaforma di servizio nell'area del giunto. Guidare la trave di protezione (**14**) intorno all'angolo, fino al giunto della piattaforma.

Rinforzare la parte superiore e inferiore della trave di protezione con fogli di compensato multistrato (**14.1**).

Montare l'impalcato della piattaforma utilizzando fogli di compensato multistrato nell'area del giunto.

Coprire lo spazio creato.

(Fig. B3.04 + B3.05)

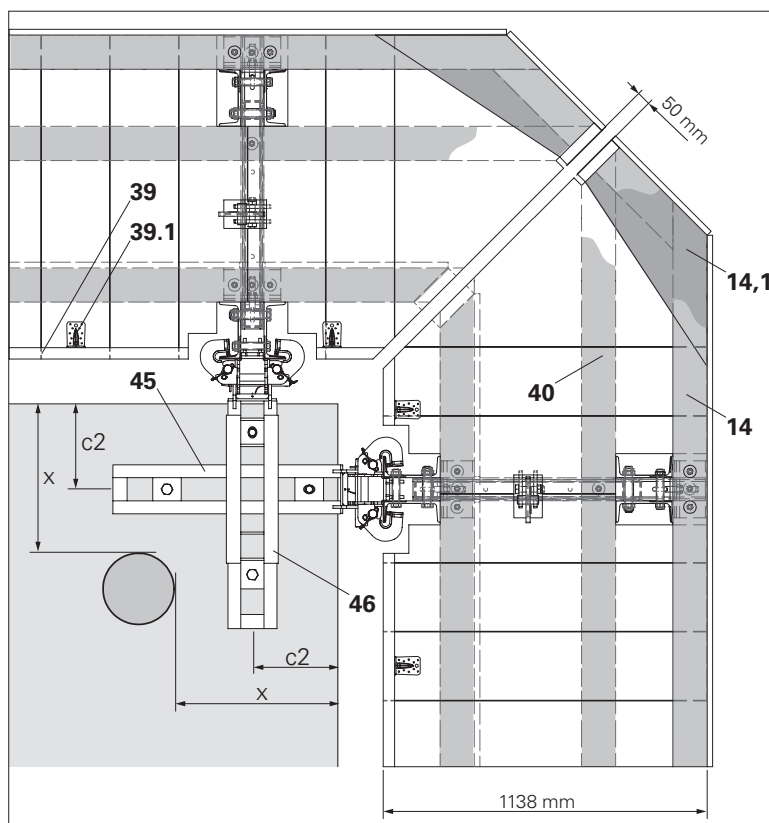

Fig. B3.04

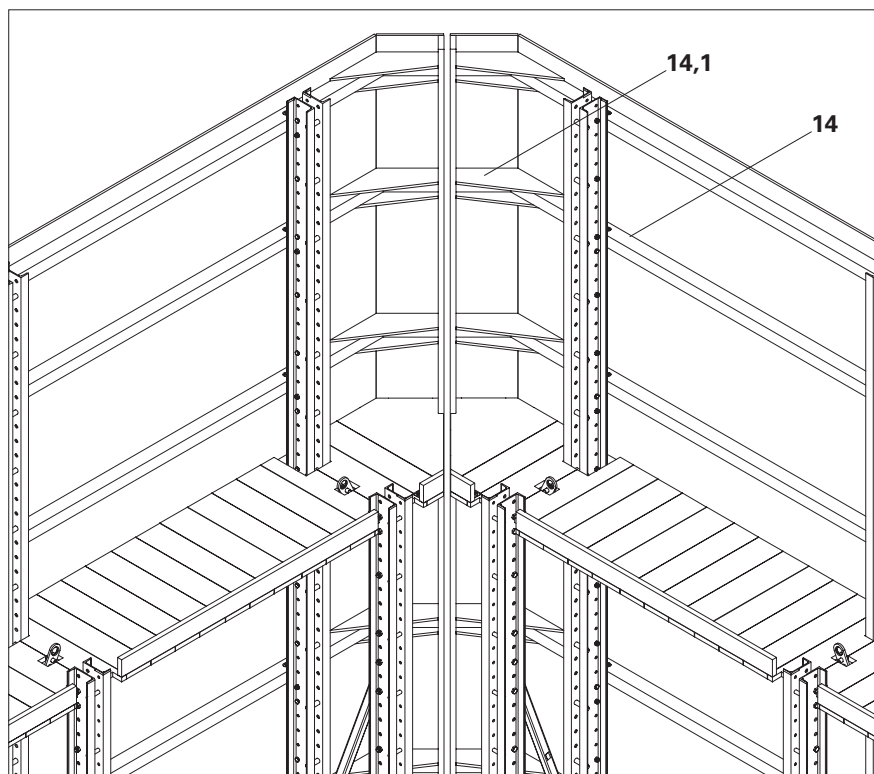

Fig. B3.05

Componenti

- 14** Trave di protezione (travetto)
- 14,1** Stabilizzazione (fogli di compensato multistrato)
- 39** Tavola fermapiede
- 39,1** Connettore angolare 90° rinforzato
- 40** Trave piattaforma (travetto)
- 45** Attacco solaio disp. sosp. RCS
- 46** Attacco solaio d'angolo disp. sosp. RCS

Sostegni angolari ai bordi dell'edificio

Come sostegno angolare montare l'attacco disp. sosp. RCS con fermagetto RCS (**48**).

La piattaforma di servizio nell'area del giunto viene inserita come descritto in precedenza.

Il corrispondente tirante della soletta con fermagetto (**51/52**) consente l'ancoraggio attraverso l'armatura del solaio.

Grazie al trasferimento del carico, il tirante della soletta con fermagetto può essere posizionato molto vicino al bordo della soletta. (Fig. B3.06)

Vedere B4 "Ancoraggio sul lato anteriore della soletta."



Non è consigliabile scendere al di sotto di una distanza laterale dal bordo c1 per l'ancoraggio senza una prova statica aggiuntiva. Se necessario, misurare e predisporre l'armatura dei bordi nella soletta.

Ancoraggio applicabile per c2: cono di avvitamento 285 mm, cono del sistema di ripresa 320 mm. (Fig. B3.06)

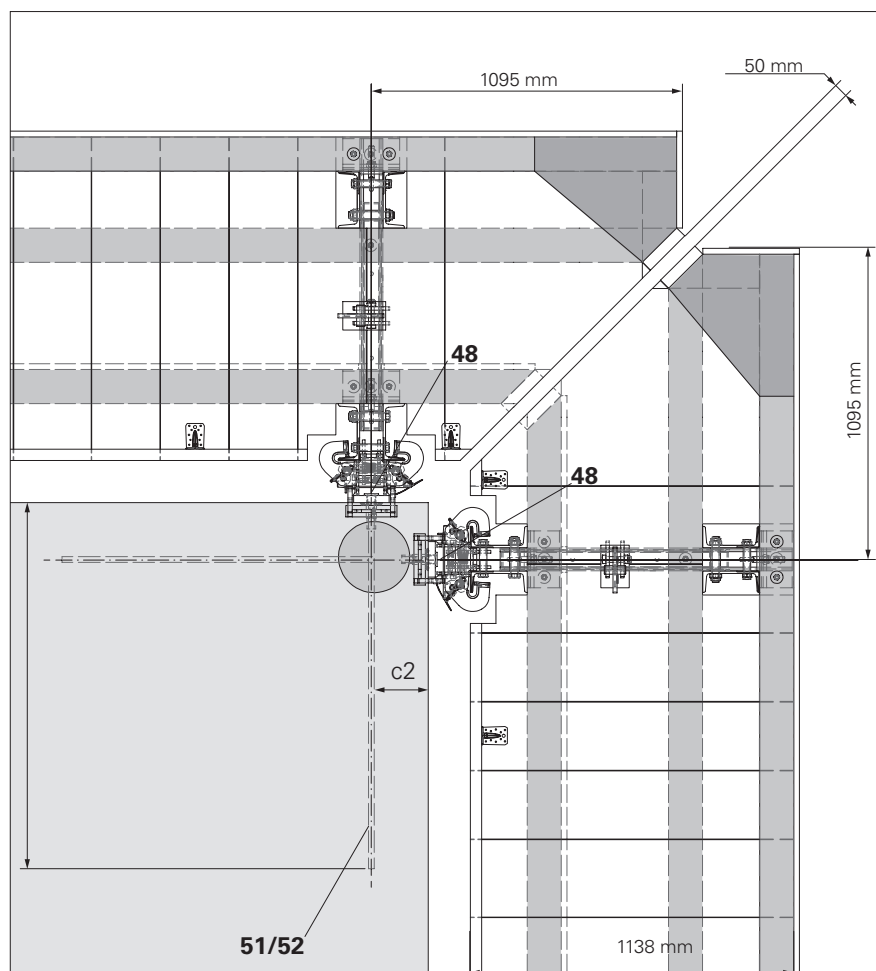

Fig. B3.06

Componenti

- 48** Attacco disp. sosp. RCS con fermagetto
- 51** Tirante della soletta con fermagetto M30/25-160
- 52** Tirante della soletta con fermagetto M24/20-128

Elementi angolari sovrapposti

Nel caso di grandi colonne agli angoli di un edificio, gli elementi d'angolo possono anche essere sovrapposti.

Per ridurre al minimo lo sbalzo dell'elemento angolare, è possibile utilizzare un attacco a parete disp. sosp. RCS (**59**) per l'ancoraggio al solaio. Vedere B4 "Ancoraggio su solai e pareti".

Il carico del vento laterale sulle piattaforme angolari è ridotto al minimo grazie a un design aperto e in più parti dei parapetti laterali (**85**). PERI consiglia il rinforzo dei tubi da impalcatura.

Se si prevede una velocità del vento superiore a 100 km/h, è necessario rimuovere una copertura costituita da reti o teli attaccati alla struttura.

Per trasferire la forza sotto la staffa a L (**86**), avvitare le tavole (**37a**) trasversalmente alla direzione dell'impalcato (**37**). Fissare il listello laterale al listello e alle travi della piattaforma (**40**) con viti Torx (**99**).

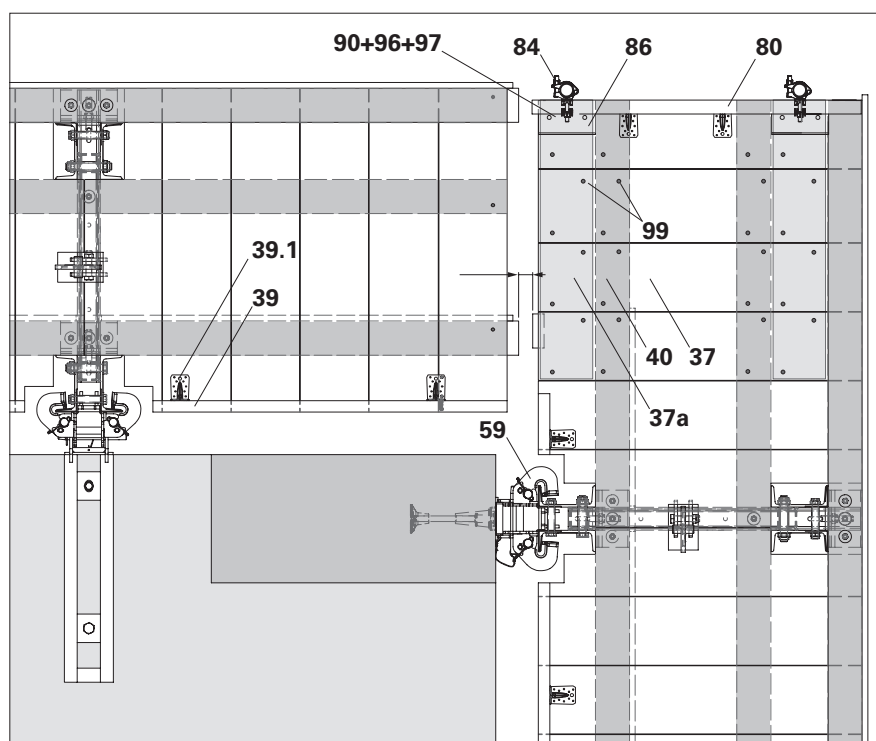

Fig. B3.07

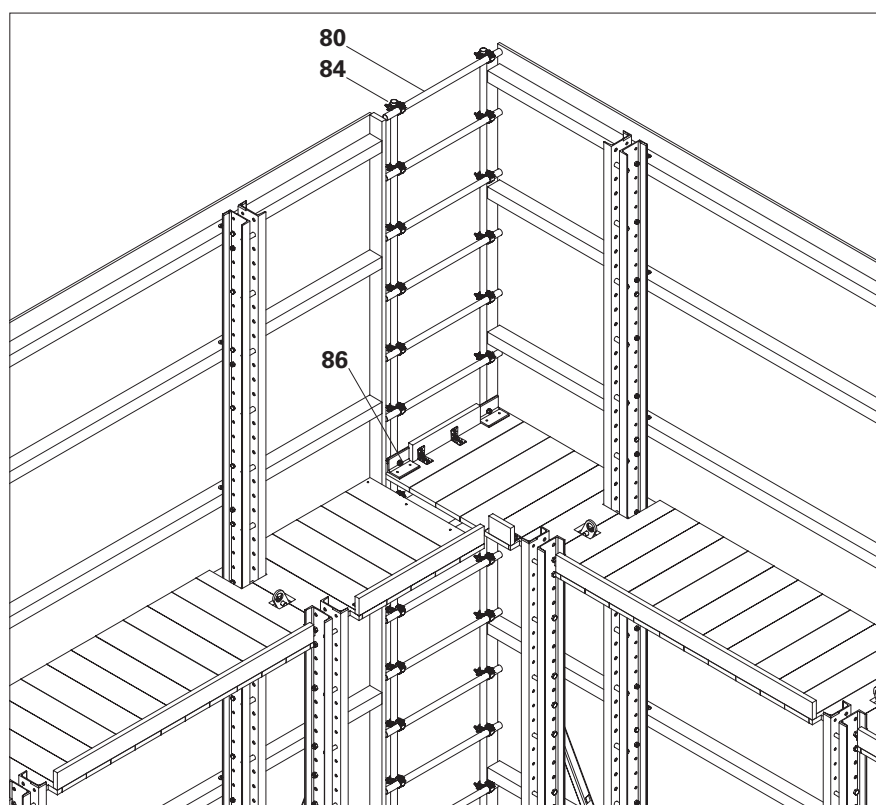

Fig. B3.08

Componenti

- 37** Impalcato piattaforma di servizio (impalcato metallici)
- 39** Tavola fermapiede
- 39.1** Connettore angolare travetto 90°
- 40** Trave piattaforma (travetto)
- 59** Attacco a parete disp. sosp. RCS
- 80** Tubo da impalcatura in acciaio Ø 48,3 x 3,2
- 84** Attacco per montanti NK 48/48
- 85** Parapetto
- 86** Staffa a L RCS
- 90** Bullone ISO 4017 M12 x 140-8.8
- 96** Dado ISO 4032 M12-8
- 97** Rondella ISO 7093 200HV, A12
- 99** TSS-Torx 6 x 60

Rinforzo degli elementi angolari

In caso di velocità del vento previste superiori a 100 km/h, gli elementi angolari devono essere fissati ulteriormente con rinforzi diagonali temporanei.

Angolo di inclinazione $\alpha = 45 \pm 5^\circ$

Ancoraggio con
4 x tassello per impieghi gravosi $\varnothing 22$ (**117**),
distanziatore tasselli 130 x 230 mm,
per es. Hilti HDA-T M12

Alternativa
2 x tassello per impieghi gravosi $\varnothing 30$ (**118**),
Distanziatore tasselli 230 mm,
per es. Hilti HDA-T M16.

Componenti

- 47.6** Tirante DW 15, lungh. speciale
- 79** Perno di montaggio $\varnothing 26$ mm
- 117** Tassello per impieghi gravosi $\varnothing 22$
- 118** Tassello per impieghi gravosi $\varnothing 30$
- 119** Dado esag. DW 15 AF 30/50
- 121** Piastra base puntone SLS/
RCS M24
- 122** Piastra base RCS DW 15
- 123** Golfare RCS DW 15
- 125** Chiave a snodo RCS DW 15



I tasselli per impieghi gravosi usati devono essere verificati staticamente per la forza di tensione obliqua Z. Gli spessori minimi della soletta e le distanze dai bordi indicati sono validi solo per i tasselli menzionati. Tenere conto della documentazione tecnica del tassello utilizzato!

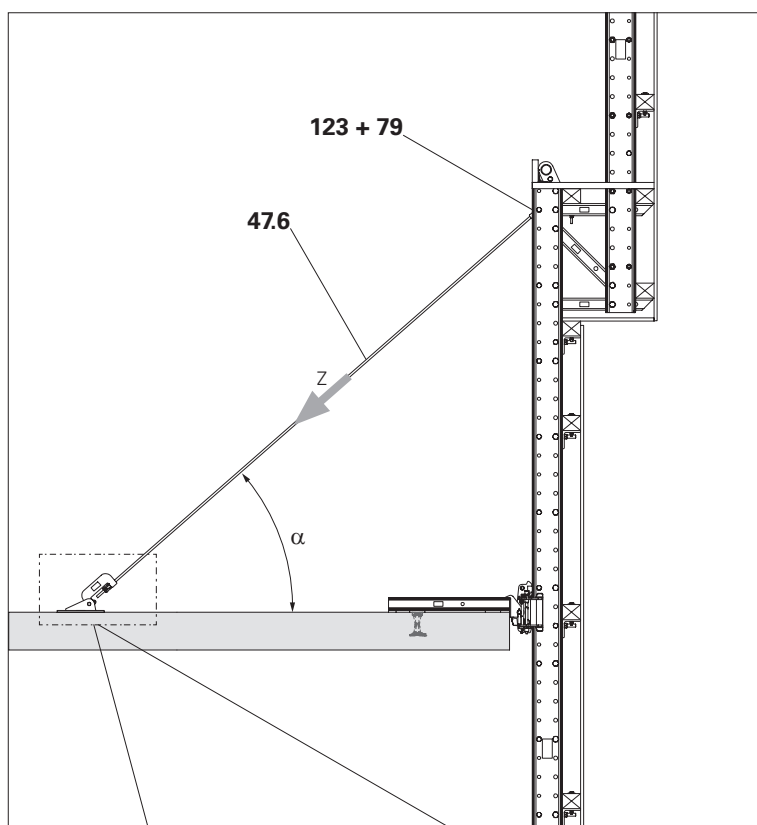

Fig. B3.08

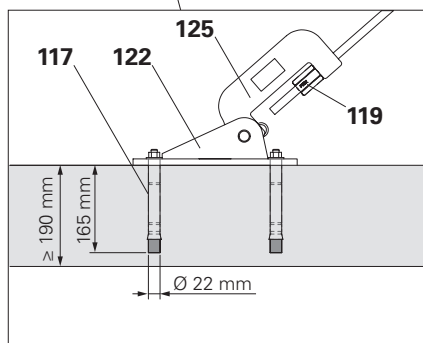

Fig. B3.08a

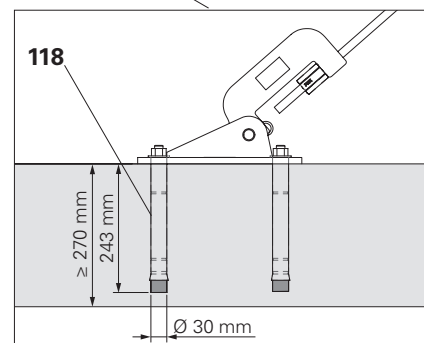

Fig. B3.08c

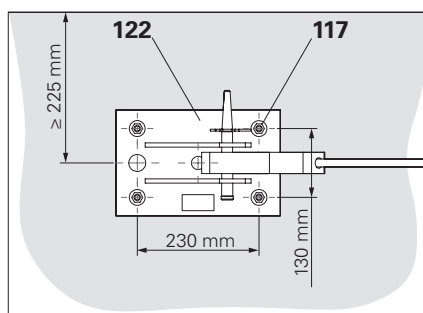

Fig. B3.08b

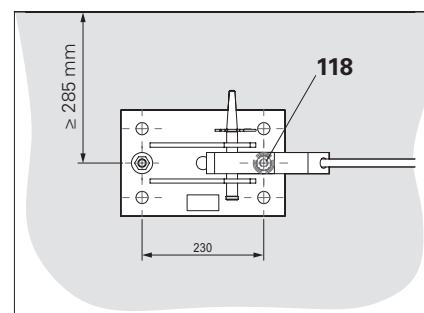

Fig. B3.08d

Angoli interni

Per gli angoli interni, PERI raccomanda una disposizione obliqua.

La piattaforma di lavoro viene opportunamente collegata. Spingere la trave di protezione (**14**) e quella della piattaforma (**40**) fino al giunto.

Montare l'impalcato della piattaforma utilizzando fogli di compensato multistrato nell'area del giunto. Coprire lo spazio creato. (Fig. B3.09)

Componenti

- | | |
|-------------|------------------------------------|
| 14 | Trave di protezione (travetto) |
| 39 | Tavola fermapiede |
| 39.1 | Connettore angolare 90° rinforzato |
| 40 | Trave piattaforma (travetto) |

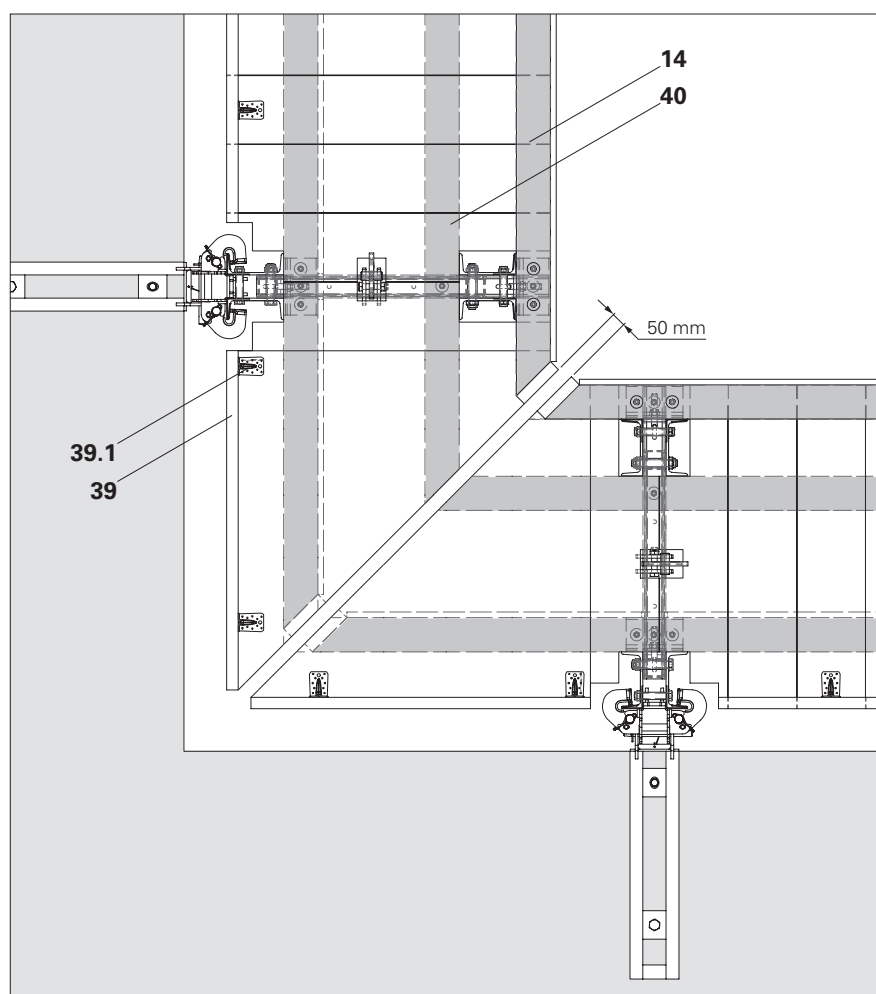

Fig. B3.09

Angoli dell'edificio non rettangolari

Una combinazione dell'attacco solaio disp. sosp. RCS (**45**) con il relativo attacco solaio angolo disp. sosp. RCS (**46**) nell'angolo.

Utilizzando l'attacco solaio angolo RCS su angoli non rettangolari si ottiene un campo di applicazione compreso tra un minimo di 65° e un massimo di 115°.

La disposizione dei tiranti è determinata dalla distanza dal bordo nella direzione della forza di 600 mm e dalla distanza del punto di intersezione degli assi dell'attacco solaio dal relativo bordo di 300 mm.



Non è consigliabile scendere al di sotto di una distanza laterale dal bordo c_1 per l'ancoraggio senza una prova statica aggiuntiva. Se necessario, misurare e predisporre l'armatura dei bordi nella soletta.

Ancoraggio applicabile per c_1 : cono di avvitamento 285 mm, cono di ripresa 320 mm. (Fig. B3.10)

Angoli ottusi

La piattaforma di lavoro viene opportunamente collegata. Spingere la trave di protezione (**14**) e quella della piattaforma (**40**) fino al giunto.

Montare l'impalcato della piattaforma utilizzando fogli di compensato multistrato nell'area del giunto.

Coprire lo spazio creato.

(Fig. B3.10)

Componenti

- | | |
|-----------|---|
| 14 | Trave di protezione (travetto) |
| 40 | Trave piattaforma (travetto) |
| 45 | Attacco solaio disp. sosp. RCS |
| 46 | Attacco solaio d'angolo disp. sosp. RCS |

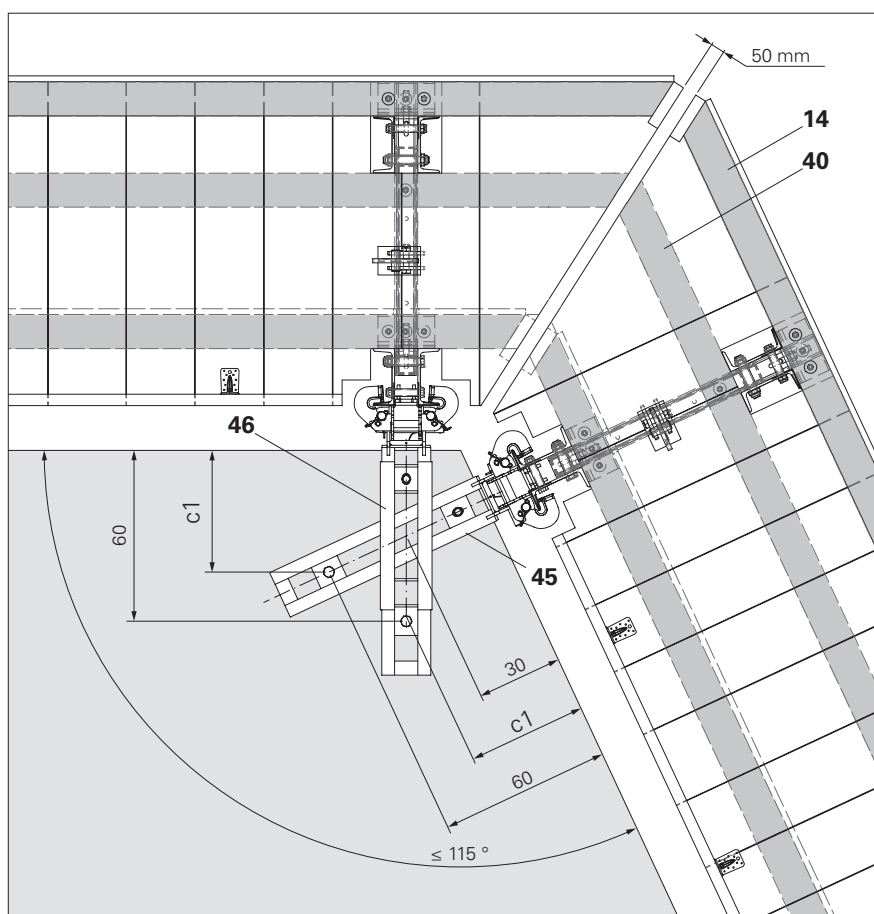

Fig. B3.10

Angoli acuti

Fornire il contrasto inclinato della piattaforma di servizio nell'area del giunto. Guidare la trave di protezione (14) intorno all'angolo, fino al giunto della piattaforma.

Rinforzare la parte superiore e inferiore della trave di protezione con fogli di compensato multistrato (14.1).

Montare l'impalcato della piattaforma utilizzando fogli di compensato multistrato nell'area del giunto.

Coprire lo spazio creato.

(Fig. B3.11)



A seconda del carico di vento ipotizzato, può essere necessario un rinforzo trasversale aggiuntivo.

Componenti

- 14** Trave di protezione (travetto)
- 14,1** Foglio di compensato multistrato
- 40** Trave piattaforma (travetto)
- 45** Attacco solaio disp. sosp. RCS
- 46** Attacco solaio d'angolo disp. sosp. RCS

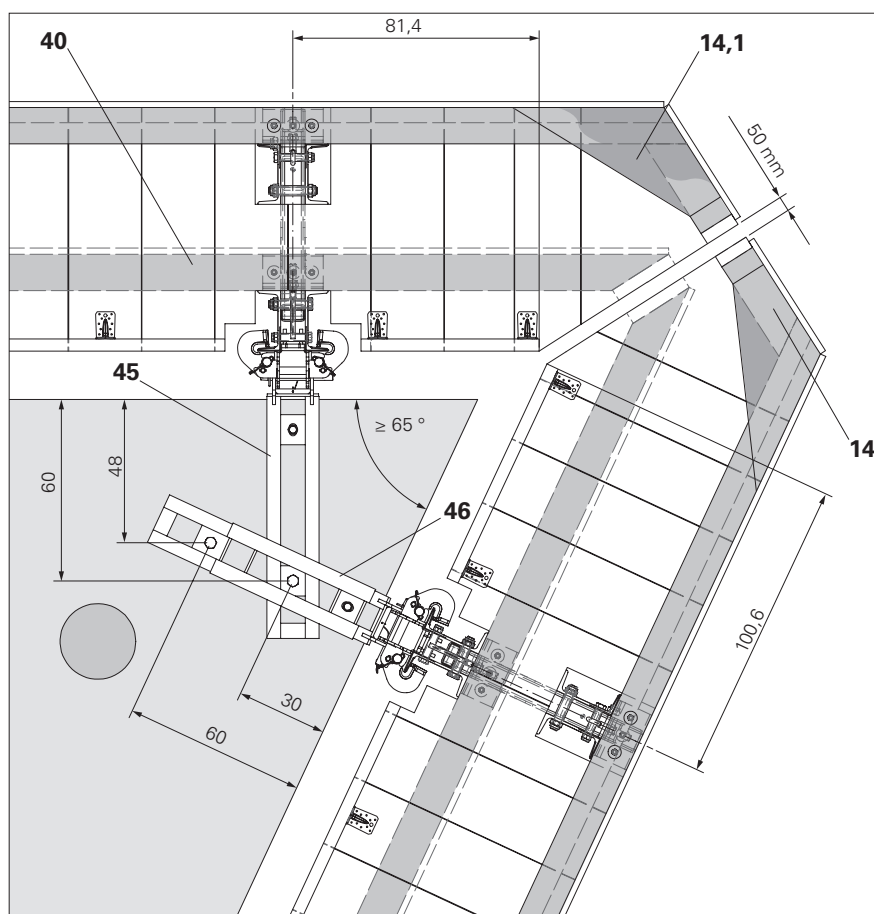

Fig. B3.11

Unità su strutture circolari

Nelle strutture circolari, le piattaforme di servizio sono generalmente unite con un taglio obliquo.

Attacchi solaio disp. sosp. (45), guide di ripresa (2) e traverse (10) sono disposte parallelamente per ogni unità di ripresa.

Pianificare l'ancoraggio degli attacchi solaio a una distanza di almeno 20 cm l'una dall'altra. Altrimenti, è necessario fornire una prova statica.

Il raggio di costruzione più piccolo possibile deve essere indicato sul disegno. Durante il processo di progettazione, tenere in considerazione una distanza $s \geq 30$ mm tra l'impalcato della piattaforma di servizio (36) e il bordo dell'edificio.

Le coperture pieghevoli (41) devono essere sufficientemente larghe da coprire tutte le aree del bordo dell'edificio.

La posizione dell'ancoraggio deve essere determinata sul disegno e chiaramente dimensionata. Assicurarsi che le coperture delle fessure non possano spostarsi dalla loro sede.



Deve essere garantita la regolabilità laterale dell'attacco solaio disp. sosp. RCS (45). Pertanto, durante la fase di progettazione, assicurarsi che la distanza x tra il bordo dell'edificio e la piastra di battuta dell'attacco solaio disp. sosp. sia di almeno 10 mm per tutta la larghezza dell'attacco.

Ciò è garantito se si utilizza il calibro del tirante della soletta RCS 61. (Fig. B4.01a + B4.01b)

Componenti

- 10 Traversa RCS 103
- 14 Trave di protezione (travetto)
- 36 Impalcato piattaforma di servizio
- 45 Attacco solaio disp. sosp. RCS

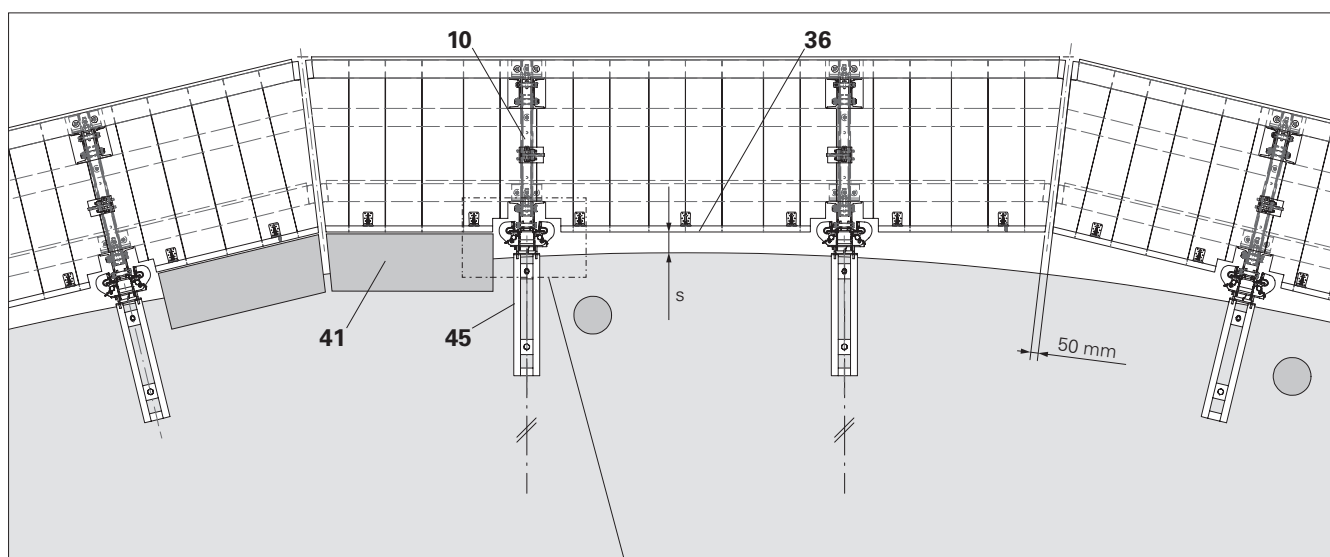

Fig. B4.01

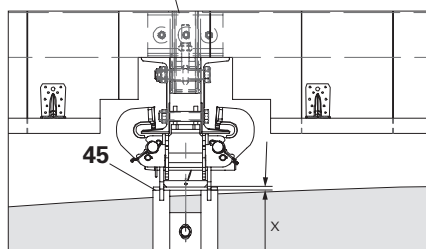

Fig. B4.01a

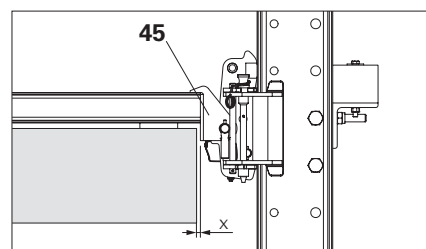

Fig. B4.01b

Ancoraggio a solai o pareti

Sospensione con attacco a parete disp. sosp. RCS

Il dispositivo di sospensione del sistema di ripresa (44) è imbullonato con un perno bloccaggio (59.1) all'attacco a parete RCS (59).

Gli attacchi solai e a parete devono essere nello stesso allineamento del sistema verticale. A tal fine, la sospensione dell'attacco da parete (59) viene regolata in altezza con Δh e incrementi di 125 mm fino al bordo superiore dell'attacco.

(Fig. B4.02 + B4.02b)

Se la protezione di ripresa deve essere spostata con l'apposito dispositivo, è richiesto un offset Δh di 500 mm.

Ancoraggio per l'attacco a parete:
 Piastra ancoraggio filettata DW20 (47.2)
 Tirante DW20 L = t - 77 mm (47.10)
 Cono del sistema di ripresa M30/DW 20 (47.9)

Fissare l'attacco a parete disp. sosp. RCS (59) all'ancoraggio (47) utilizzando un bullone esagonale ISO 4014 M30x70-8.8.

Adattare le coperture pieghevoli alle colonne dell'edificio.
 Chiudere le fessure rimanenti con un tappetino e un nastro di copertura.



- La profondità di ancoraggio e la resistenza del calcestruzzo devono essere determinate con calcoli statici specifici conformi all'approvazione dell'autorità edilizia Z-21.6-1767.
- È necessaria una prova statica separata e le forze di contrasto devono essere determinate separatamente!
- La compensazione negativa dell'attacco a parete deve essere aggiunta all'altezza del getto stesso e tenuta in considerazione nella progettazione strutturale.

Componenti

- | | |
|--------------|---------------------------------------|
| 44 | Dispositivo di sospensione RCS |
| 47.2 | Piastra ancoraggio filettata DW20 |
| 47.9 | Cono del sistema di ripresa M30/DW 20 |
| 47.10 | Tirante DW20, lungh. speciale |
| 49 | Bullone ISO 4017 M30 x 70-8.8 |
| 59 | Attacco a parete disp. sosp. RCS |

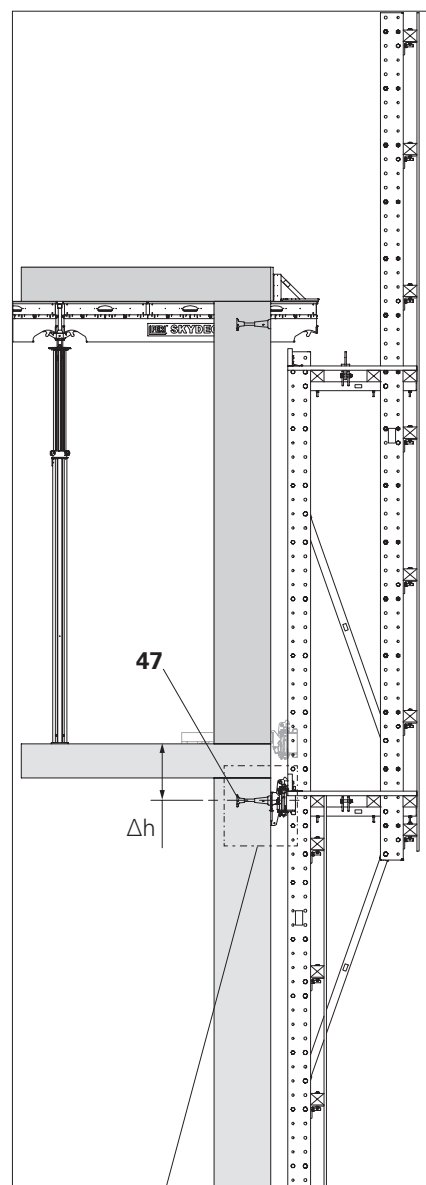

Fig. B4.02

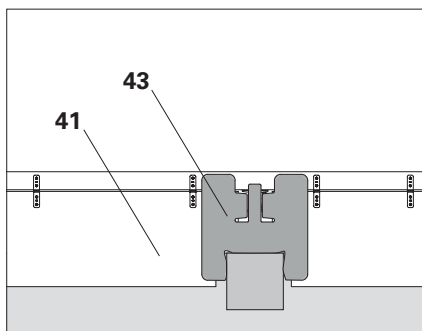

Fig. B4.02a

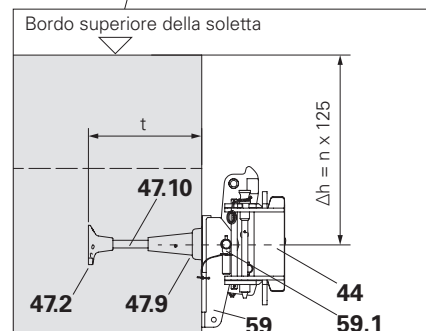

Fig. B4.02b

Ancoraggio sul lato anteriore della soletta

Sospensione con attacco solaio disp. sosp. RCS con fermagetto.

L'attacco solaio disp. sosp. RCS con fermagetto, trasferisce le forze verticali al bordo della soletta mediante appoggio. Di conseguenza, l'ancoraggio viene caricato solo con forze di trazione.

Grazie alla fessura dell'attacco solaio disp. sosp. RCS con fermagetto, è possibile installare due tiranti di fine soletta in modo trasversale e sfalsati verticalmente agli angoli dell'edificio.

L'attacco solaio disp. sosp. RCS con fermagetto (48), è fissato in base al tipo di ancoraggio con i relativi bulloni M30x70 (49) o i bulloni M24x70 (53) e alla boccia di riduzione Ø30-25 (50) al tirante di fine soletta M30/25-160 (51) o M24/20-128 (52).

(Fig. B4.03)

L'altezza di montaggio è sfalsata di 125 mm rispetto al bordo superiore della soletta (altezza di montaggio dell'attacco standard).

Se l'unità di ripresa deve essere spostata con il relativo sistema, l'altezza di montaggio non deve cambiare per ogni elemento. Per garantire che tutti i pannelli siano appesi alla stessa altezza, inserire dei distanziali aggiuntivi nella guida del sistema di ripresa.



Osservare il test del tipo.

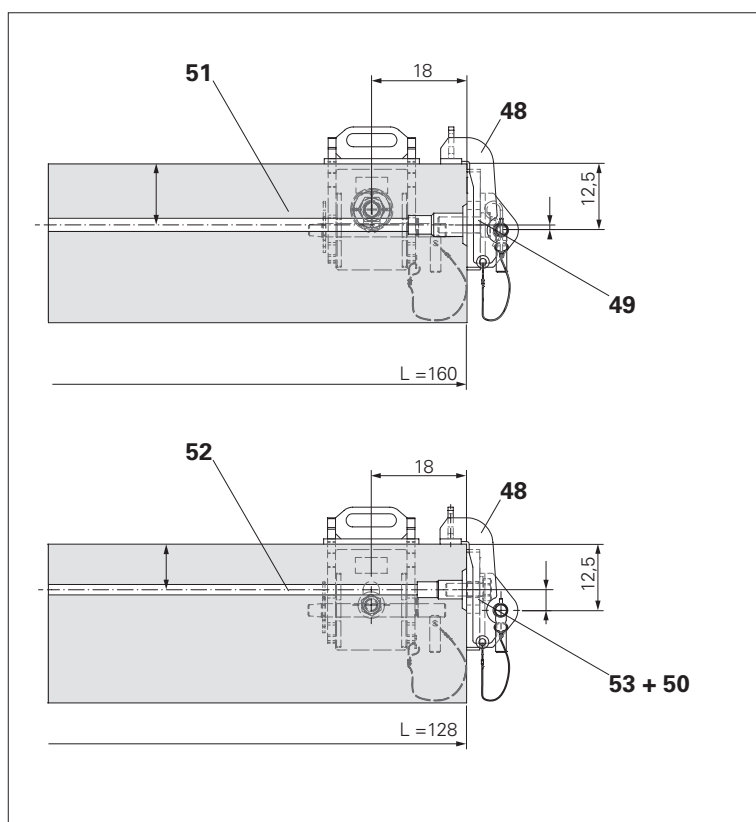

Fig. B4.03

Componenti

- 48** Attacco disp. sosp. RCS con fermagetto
- 49** Bullone ISO 4017 M30 x 70-8.8
- 50** Boccia di riduzione Ø 30 - 25
- 51** Tirante della soletta con fermagetto M30/25-160
- 52** Tirante della soletta con fermagetto M24/20-128
- 53** Bullone ISO 4014 M24 x 70-10.9
- 89** Puntello per soletta



Determinare la profondità di ancoraggio necessaria, l'armatura aggiuntiva, il contrasto e la resistenza del calcestruzzo in base a calcoli statici separati.



Attenzione

La caduta di elementi di fissaggio (49, 50, 53) può colpire le persone!

Può essere causa di gravi lesioni.

⇒ Fissare una cassetta di contenimento (87) all'unità di ripresa. (Fig. B4.04)

⇒ Delimitare le zone di pericolo.

⇒ Le zone di pericolo devono essere protette da tetti di sicurezza.

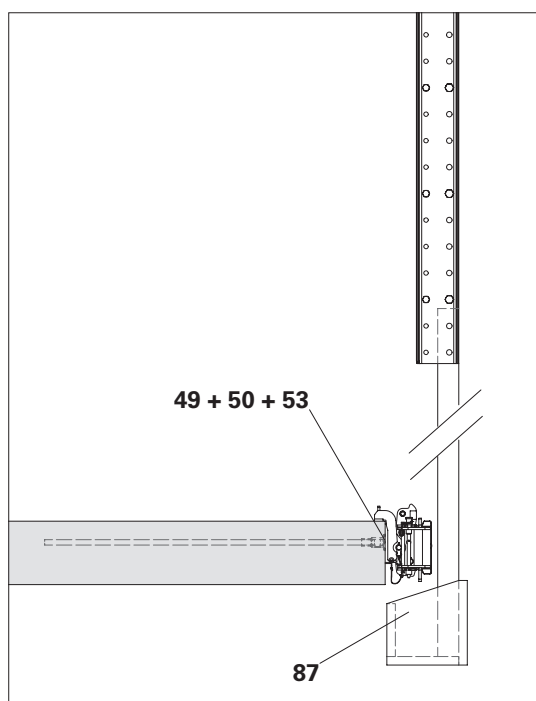

Fig. B4.04

Se l'armatura della staffa (B) sul bordo della soletta si trova dietro l'asse (A) del punto di trasferimento del carico (max. 30 mm), il bordo della soletta deve essere contrastato separatamente.

PERI raccomanda di fissare saldamente una piastra d'acciaio di circa 10 mm (89.1) al puntello della soletta (89) e di posizionarla sul relativo bordo.

Diametro dei fori nella piastra 13 mm, la disposizione dei fori dipende dal tipo di puntello utilizzato. Piastra svasata profonda circa 7 mm a 90°.

Usare fori Ø 14 mm sulla testa del puntello.

Fornire almeno 2 connessioni a vite.

Connessione a vite: vite a testa svasata M12x35 8,8, con dado.

(Fig. B4.05)

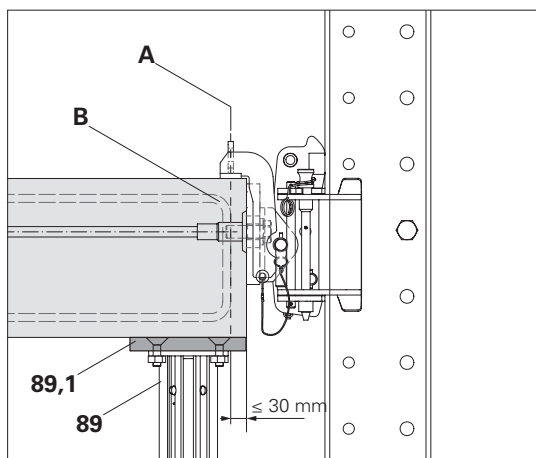

Fig. B4.05



Il trasferimento sicuro dei carichi nella soletta in cemento armato e il successivo trasferimento devono essere verificati separatamente mediante un'analisi strutturale a cura dell'impresa esecutrice.

Generale

Per il premontaggio deve essere disponibile un'area di montaggio sufficientemente ampia e pianeggiante, nonché uno spazio sufficiente per il deposito temporaneo.

È necessaria una gru o un'altra attrezzatura di sollevamento.

Gli stadi intermedi devono essere fissati con supporti temporanei per evitare il ribaltamento.

Il montaggio viene eseguito su travetti allineati.

Preparazione delle guide di ripresa

Posizionare le guide di ripresa RCS sui travetti. Osservare la posizione del centro di gravità con il montante parapetto di protezione.



Nota

Rischio di collisione!

⇒ Utilizzare solo i bulloni e i dadi della lunghezza specificata.

Inserire il distanziatore M20

In alcuni casi può essere necessaria l'installazione aggiuntiva di un distanziatore M20-82 **(3)** come bullone di ripresa nella relativa guida; vedere "Distanziatori aggiuntivi" a pagina 32.

Componenti

- 3** Distanziatore M20-82
 - 3.1** Tubo distanziatore Ø26,9x2,6...82
 - 3.2** Bullone ISO 4014 M20 x 120-8.8
 - 3.3** Dado ISO 7042 M20-8
-

C1 Premontaggio delle staffe della console

Montaggio

1. Posizionare il tubo $\varnothing 26$ (3.1) del distanziatore M20 (3) nella guida del sistema di ripresa RCS con l'aiuto di un martello.
2. Inserire il bullone M20x120 (3.2) nei fori $\varnothing 21$ della guida del sistema di ripresa e nel tubo distanziatore.
3. Montare il dado autobloccante M20-8 (3.3) (AF30) sul bullone e serrare. Coppia di serraggio min 100 Nm.

(Fig. C1.01)

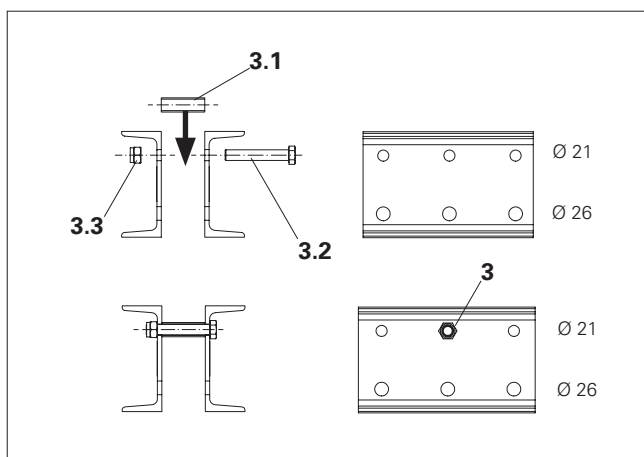

Fig. C1.01



- I distanziatori M20 (bulloni di ripresa) non devono essere spostati all'interno della guida del sistema di ripresa, ma inseriti in aggiunta. La corsa del dispositivo di ripresa consente una distanza massima di 50 cm dai distanziatori.
- Potrebbe essere necessario sbloccare i distanziatori adiacenti nella guida del sistema di ripresa. Dopo aver montato il distanziatore aggiuntivo, serrare nuovamente tutti i bulloni precedentemente allentati. Coppia di serraggio min 60 Nm.



Il dado (3.3) è stato serrato?

Riposizionamento del distanziale M24

In alcuni casi, è richiesto il riposizionamento dei distanziali M24 nella guida del sistema di ripresa o nel montante parapetto di protezione

Componenti

- 4** Distanziatore M24-82
- 4.1** Tubo distanziatore $\text{Ø}33,7 \times 4 \dots 82$
- 4.2** Bullone ISO 4014 M24 x 130-8.8
- 4.3** Dado ISO 7042 M24-8

Montaggio

1. Rimuovere il dado M24-8 (**4.3**) (AF36).
2. Rimuovere il bullone ISO M24x130 (**4.2**).
3. Riposizionare il tubo distanziatore $\text{Ø}33,7$ (**4.1**) del distanziatore M24 con l'aiuto di un martello.
4. Inserire il bullone M24x130 (**4.2**) nei fori $\text{Ø}26$ della guida del sistema di ripresa e nel tubo distanziatore.
5. Montare il dado autobloccante M24-8 (AF36) sul bullone e serrare. Coppia di serraggio min 150 Nm.

(Fig. C1.02)



Potrebbe essere necessario sbloccare i distanzianti adiacenti nella guida del sistema di ripresa. Dopo aver montato il distanziatore aggiuntivo, serrare nuovamente tutti i bulloni precedentemente allentati. Coppia di serraggio min 150 Nm.

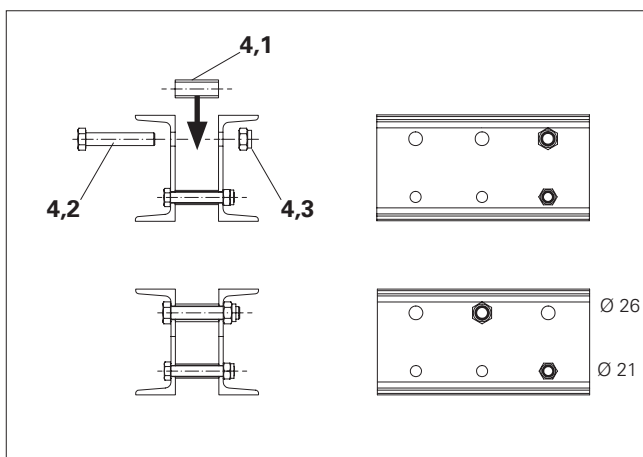

Fig. C1.02

Montaggio dei punti di aggancio

Variante 1

con traversa RCS 69:

La presa BR-2 2.5 t (**7**) è fissata alla guida del sistema di ripresa RCS (**2**) con il distanziatore M24 (**4**).

Componenti

- 4** Distanziatore M24-82
- 4.1** Tubo distanziatore $\text{Ø}33,7 \times 4 \dots 82$
- 4.2** Bullone ISO 4014 M24 x 130-8.8
- 4.3** Dado ISO 7042 M24-8
- 8** Presa BR-2 2.5 t

Montaggio

1. Posizionare il tubo distanziatore $\text{Ø}33,7$ (**4.1**) del distanziatore M24 insieme alla presa BR 2,5 t (**8**) sul foro più alto $\text{Ø}26$ della guida del sistema di ripresa (**2**) con l'aiuto di un martello.
2. Inserire il bullone M24x130 (**4.2**) nei fori $\text{Ø}26$ della guida del sistema di ripresa e nel tubo distanziatore.
3. Montare il dado autobloccante M24-8 (**4.3**) (AF36) sul bullone e serrare.



Il dado è stato serrato?



- Carico consentito per presa BR-2 2,5 t: max 25 kN.
- Per lo spostamento di pesanti unità di ripresa, utilizzare la traversa di ripresa da 9 t. Utilizzare un distanziatore come punto di aggancio.
- Seguire le istruzioni d'uso pertinenti.

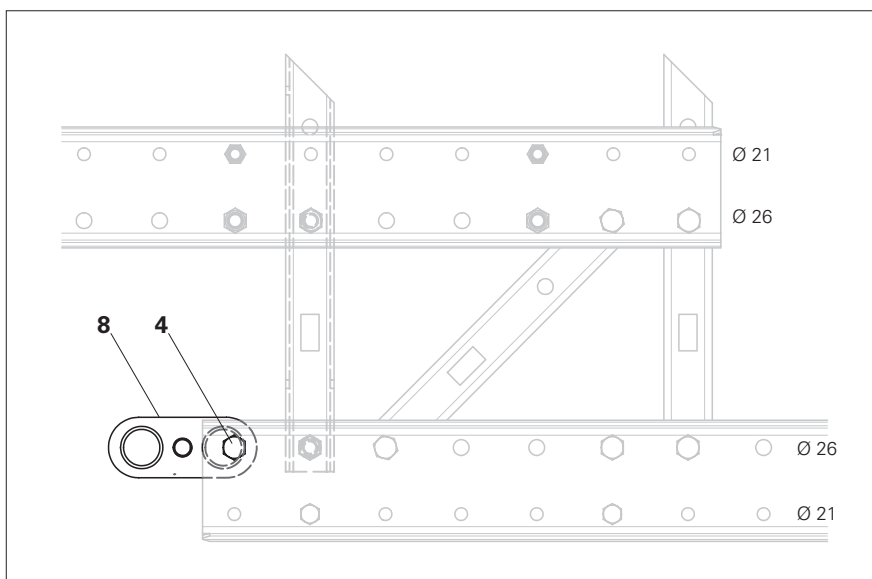

Fig. C1.03

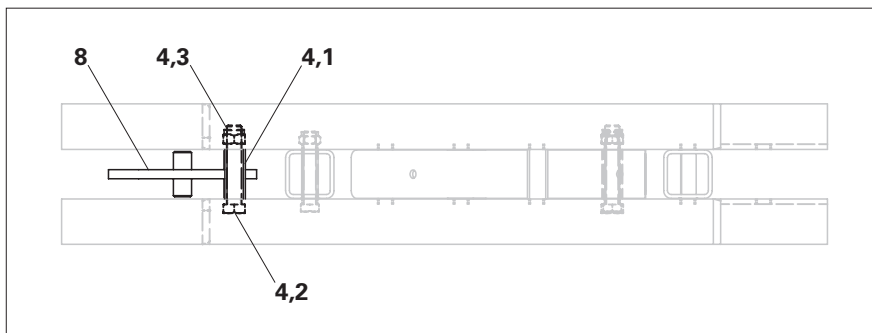

Fig. C1.03a

C1 Premontaggio delle staffe della console

Variante 2 e 3 con traversa RCS 103:

Attaccare la presa BR-2 2,5 t alla
traversa 103 RCS.

Componenti

- 8** Presa BR-2 2,5 t
- 10** Traversa RCS 103
- 10.1** Vite esag. ISO 4014-M20x90-8.8
- 10.2** Dado ISO 4032 M20-8
- 10.3** Staffa

Montaggio

1. Fissare la presa BR-2 da 2,5 t (**8**)
con i bulloni M20x90-8,8 (**94**) e i dadi
M20-8 (**95**) in dotazione alle staffe
(**10.3**) della traversa RCS 103 (**10**).



Il dado è stato serrato?



- Carico consentito per presa BR-2
2,5 t: max 25 kN.
- Per lo spostamento di pesanti unità
di ripresa, utilizzare la trave di ripresa
da 9 t.
- Seguire le istruzioni d'uso pertinenti.

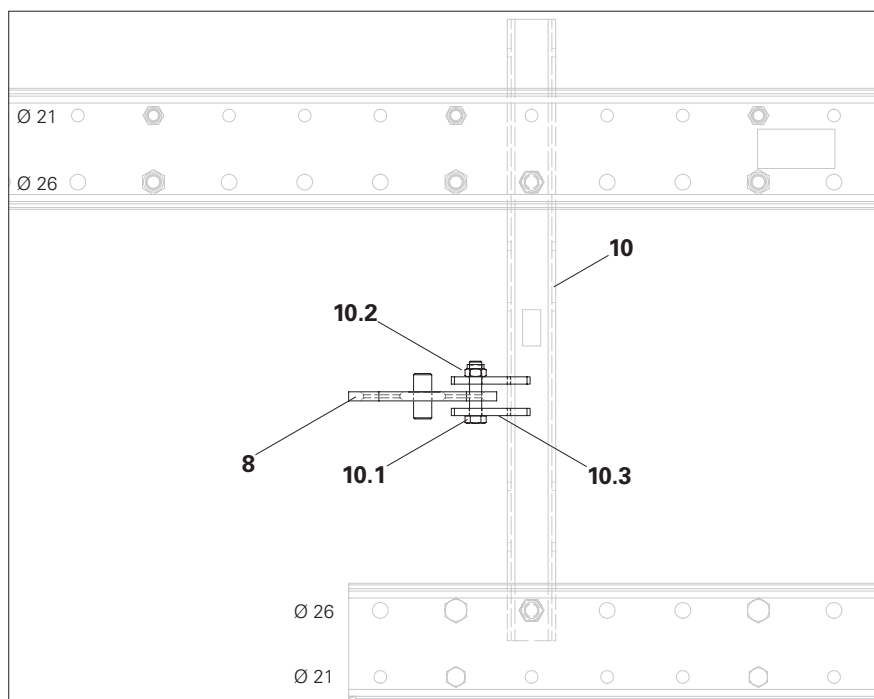

Fig. C1.04

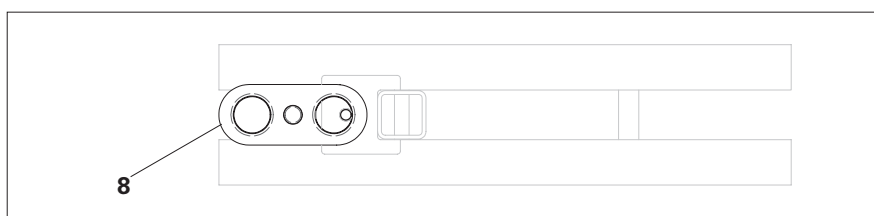

Fig. C1.04a

Montaggio del connettore guida del sistema di ripresa RCS 73

Montante parapetto di delimitazione Variante 3:

La guida del sistema di ripresa RCS 748 (1.2) è estesa con una guida del sistema di ripresa RCS 148 (1.4) o 248 (1.3).

Per collegare le guide del sistema di ripresa, montare un connettore per guida RCS 73 del sistema di ripresa (17).

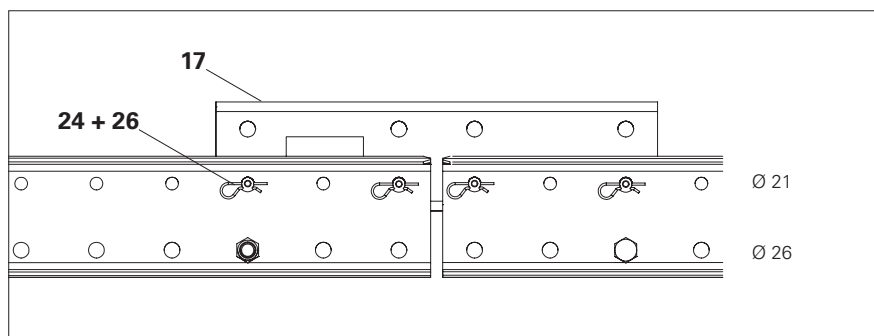

Fig. C1.05

Componenti

- 1.2 Guida del sistema di ripresa RCS 748
- 1.3 Guida del sistema di ripresa RCS 248
- 1.4 Guida del sistema di ripresa RCS 148
- 17 Connettore guida del sistema di ripresa RCS 73
- 24 Perno di montaggio Ø 21x120
- 26 Inserto a molla 4/1

Montaggio

1. Rimuovere o riposizionare i distanziatori nella guida del sistema di ripresa che sono d'intralcio. Vedere "Preparare le guide del sistema di ripresa" a pagina 66.
2. Inserire il connettore della guida del sistema di ripresa (17) nella relativa guida RCS 748 (1.2) e collegarlo con 2 perni di fissaggio Ø 21 (24) nei fori Ø 21.
3. Inserire la guida corta del sistema di ripresa RCS (1.3/1.4) nel connettore della guida del sistema di ripresa e collegarla con 2 perni di montaggio Ø 21 nei fori Ø 21.
4. Fissare tutti i perni di fissaggio con gli inserti a molla (26).

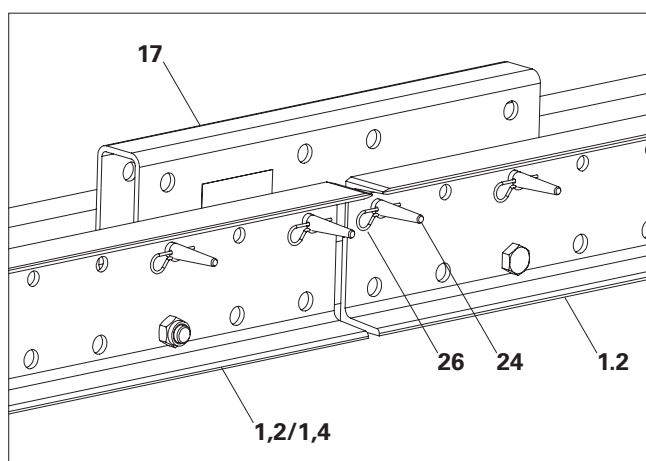

Fig. C1.05a

Montaggio della cassaforma con staffa



- Il montaggio è spiegato con la Variante 2. Il montaggio delle altre varianti è analogo.
- Le rispettive dimensioni per l'assemblaggio sono specificate nei disegni di assemblaggio specifici del sito.

Installazione delle guide del sistema di ripresa

Componenti

- | | |
|-----------|----------------------------------|
| 2 | Guida del sistema di ripresa RCS |
| 13 | Adattatore travetto RCS 12/20 |
| 14 | Trave di protezione (travetto) |

Montaggio

1. Preparare due binari del sistema di ripresa (2), con distanziatori \varnothing 26 mm sopra i travetti e allinearli secondo le dimensioni previste tra gli assi.
 2. Montare diverse travi di protezione (14) con gli adattatori dei travetti (13) secondo il piano. Vedere "C3 Montaggio della protezione" a pagina 84.
 - La dimensione assiale delle guide del sistema di ripresa è fissata.
 - La trave di protezione funge anche contemporaneamente come protezione anti-ribaltamento delle staffe.
- (Fig. C1.06 + C1.06a)

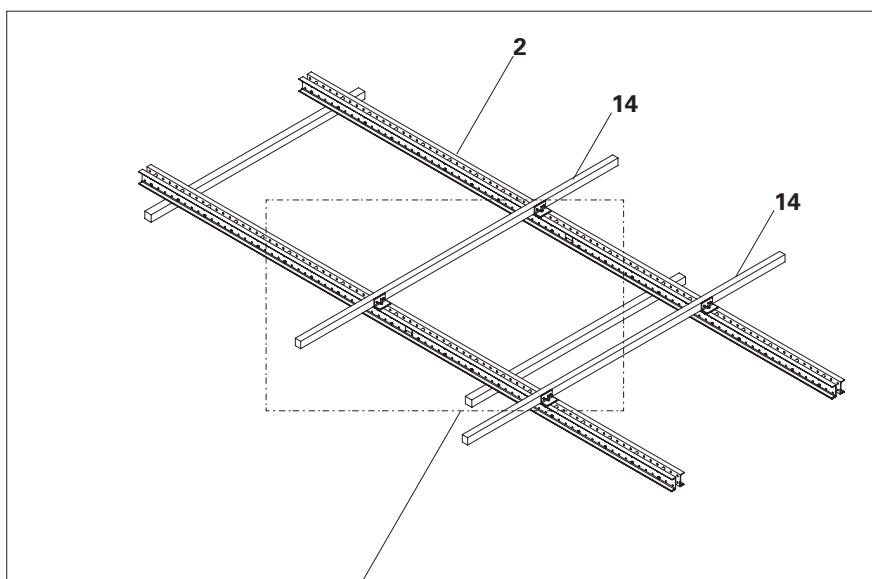

Fig. C1.06

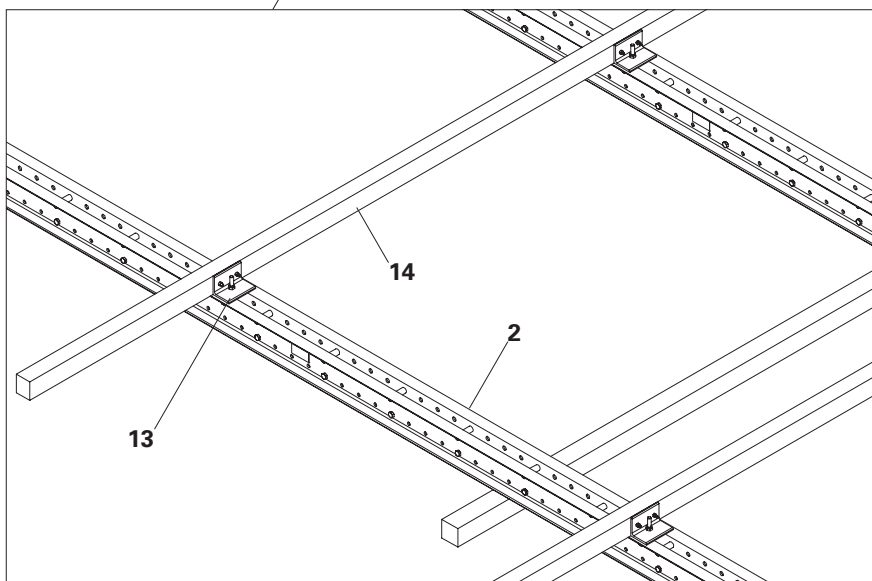

Fig. C1.06a

Montaggio della cassaforma

Componenti

2	Guida del sistema di ripresa RCS
10	Traversa RCS 103
12	Puntone diagonale RCS 212
40	Trave piattaforma (travetto)
91	Bullone ISO 4017 M12 x 240-8.8
94	Bullone ISO 4014-M24 x 130-8.8
95	Dado esag. SO 7042-M24-8
96	Dado ISO 4032 M12-8
97	Rondella ISO 7093 200HV, A12

Montaggio

1. Avvitare la traversa (**10**) e il puntello diagonale (**12**) con i bulloni M24 x 130 (**94**) e i dadi M24 (**95**) in dotazione. Ripiegare il puntone diagonale.
 2. Posizionare la traversa (**10**) in verticale e avvitare saldamente la trave della piattaforma (**40**) alla traversa. Per la preparazione delle travi della piattaforma, vedere "C2 Montaggio delle piattaforme di servizio" a pagina 80.
 3. Bloccare temporaneamente le travi del telaio su cui non è montata una piattaforma di servizio utilizzando un morsetto a vite e travetto.
- (Fig. C1.07 + C1.07a)



A seconda dell'organizzazione del lavoro, le piattaforme di servizio preassemblate possono essere montate fino alla traversa dell'impalcato esterno.

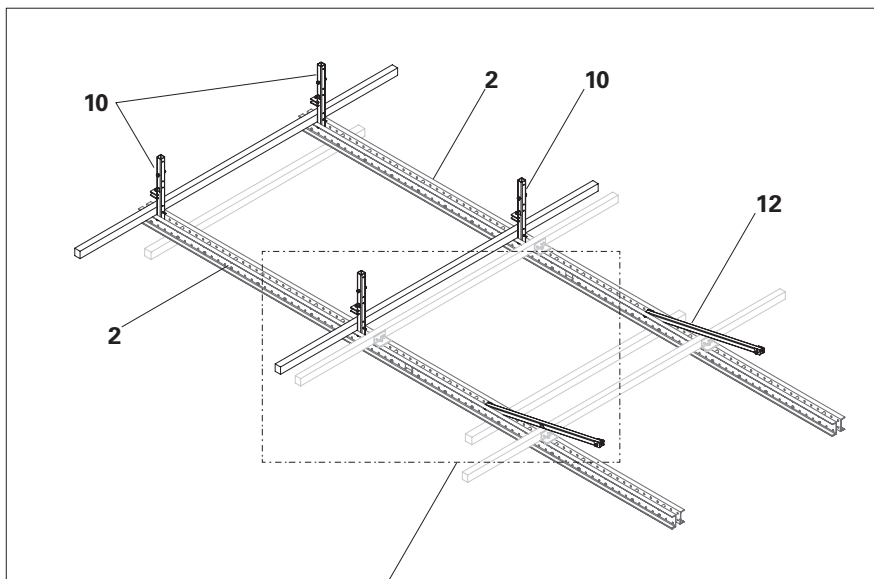

Fig. C1.07

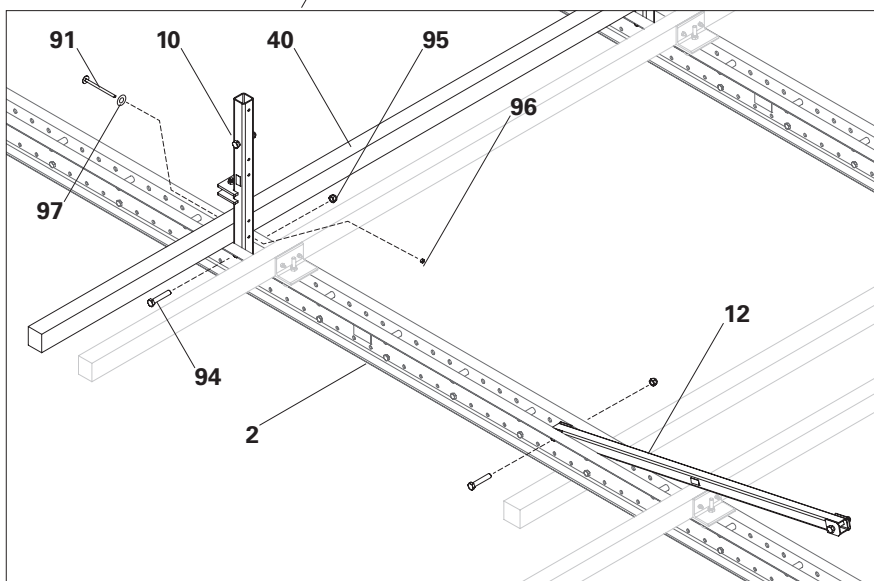

Fig. C1.07a

Montaggio dei montanti parapetto di protezione

Componenti

- 1.2** Guida del sistema di ripresa RCS 748
- 2** Guida del sistema di ripresa RCS
- 10** Traversa RCS 103
- 94** Bullone ISO 4014-M24 x 130-8.8
- 95** Dado esag. ISO 7042-M24-8
- 12** Puntone diagonale RCS 212
- 40** Trave piattaforma (travetto)

Montaggio

1. Dall'alto, posizionare la guida del sistema di ripresa RCS (**1.2**) come un montante del parapetto di protezione, con il distanziatore $\varnothing 26$ mm sotto, sulla traversa (**10**).
2. Avvitare saldamente il montante parapetto di protezione sulla traversa con i bulloni M24 x 130 (**94**) e i dadi M24 (**95**). (Fig. C1.08)
3. Allineare il montante parapetto di protezione con la gru finché la traversa non si trova in posizione verticale.
4. Abbassare il puntone diagonale inferiore (**12**) e fissarlo al montante parapetto di protezione (**1.2**) con il bullone (**94**) e il dado (**95**). (Fig. C1.08 – C1.08a)

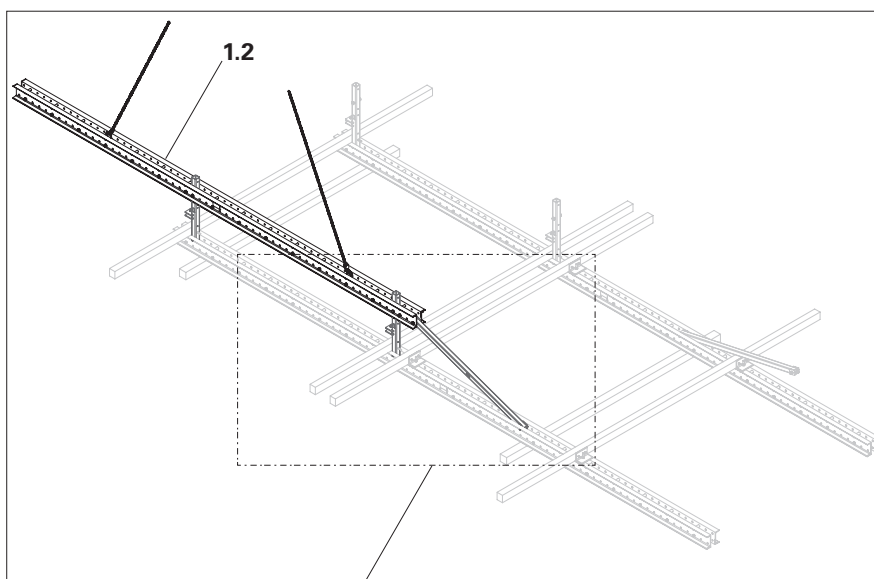

Fig. C1.08

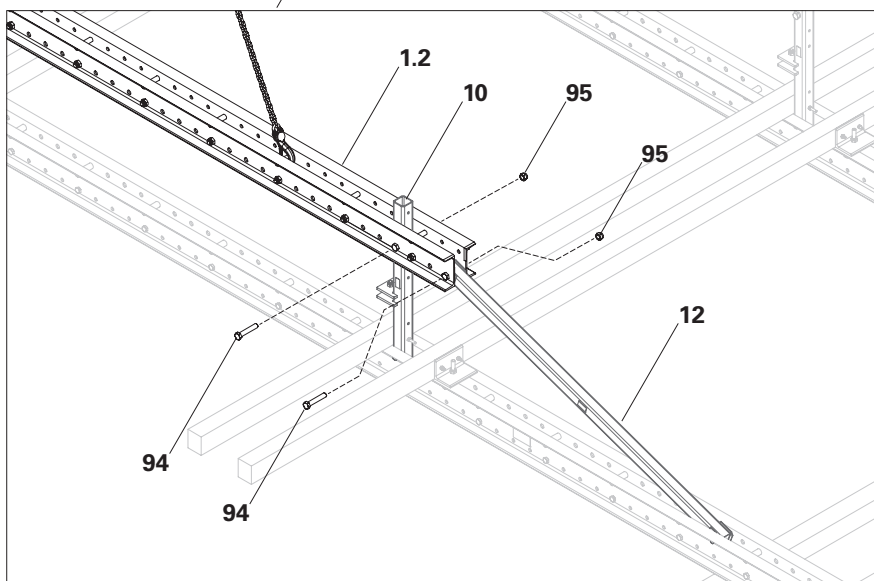

Fig. C1.08a

C1 Premontaggio delle staffe della console

5. Installare il puntone diagonale mediano (12) con i bulloni M24 x 130 (94) e i dadi M24 (95). (Fig. C1.09a)
6. Staccare il montante parapetto di protezione dalla gru.
7. Montare i montanti parapetto di protezione.
8. Verificare l'allineamento ortogonale e parallelo in tutte le direzioni prima di procedere alle operazioni di montaggio. Per il fissaggio, se necessario, montare un rinforzo diagonale.
→ La cassaforma con staffa Variante 2 è stata montata. (Fig. C1.09)

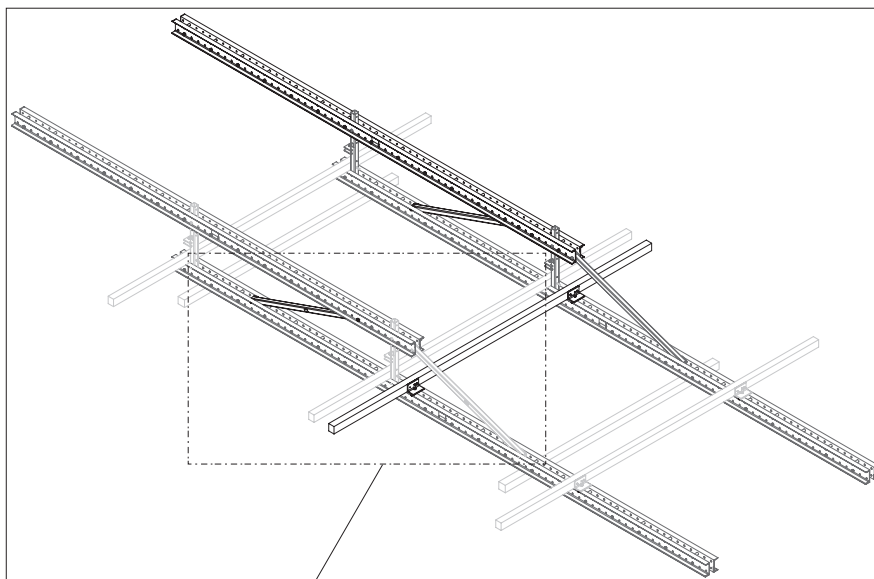

Fig. C1.09

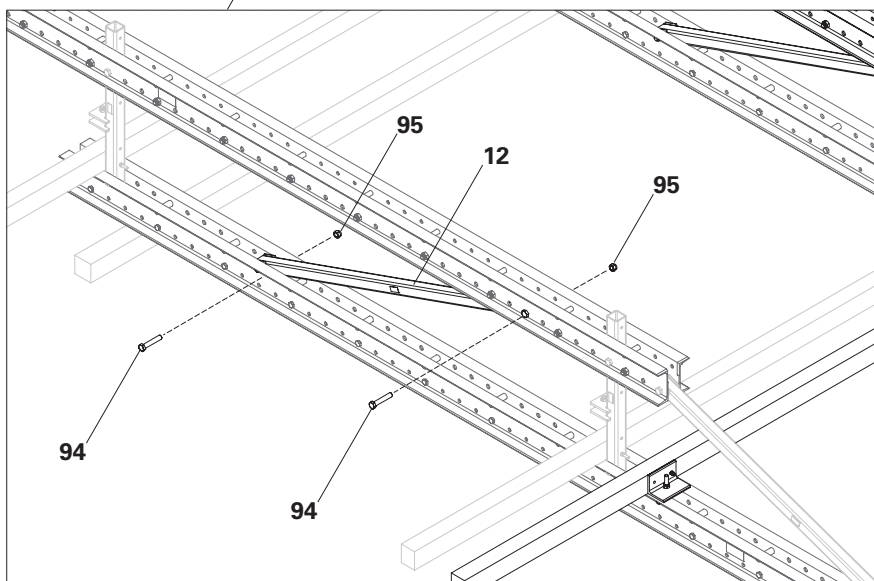

Fig. C1.09a

Panoramica della cassaforma con staffa

(Il montante parapetto di delimitazione e la trave non sono mostrati per fornire una migliore visione d'insieme)

Variante 1

Componenti

- 1.1 Guida del sistema di ripresa RCS 348 o 498
- 2 Guida del sistema di ripresa RCS
- 11 Traversa RCS 69
- 94 Bullone ISO 4014-M24 x 130-8.8
- 95 Dado esag. ISO 7042-M24-8

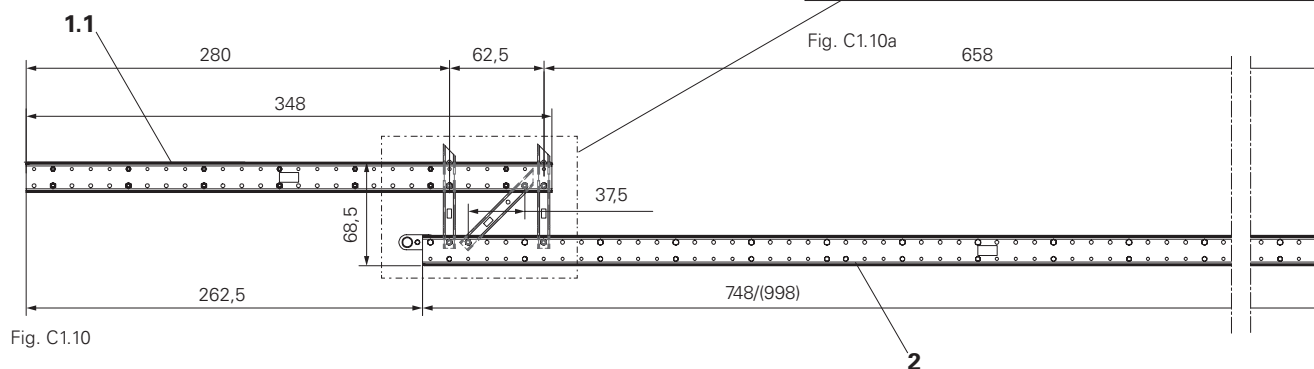
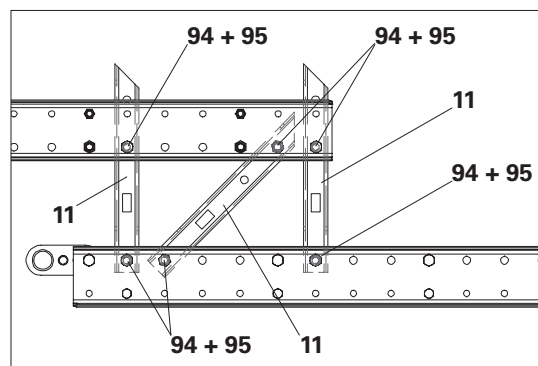

Fig. C1.10

Variante 2

Componenti

- 1.2 Guida del sistema di ripresa RCS 748
- 2 Guida del sistema di ripresa RCS
- 10 Traversa RCS 103
- 12 Puntone diagonale RCS 212
- 94 Bullone ISO 4014-M24 x 130-8.8
- 95 Dado esag. ISO 7042-M24-8

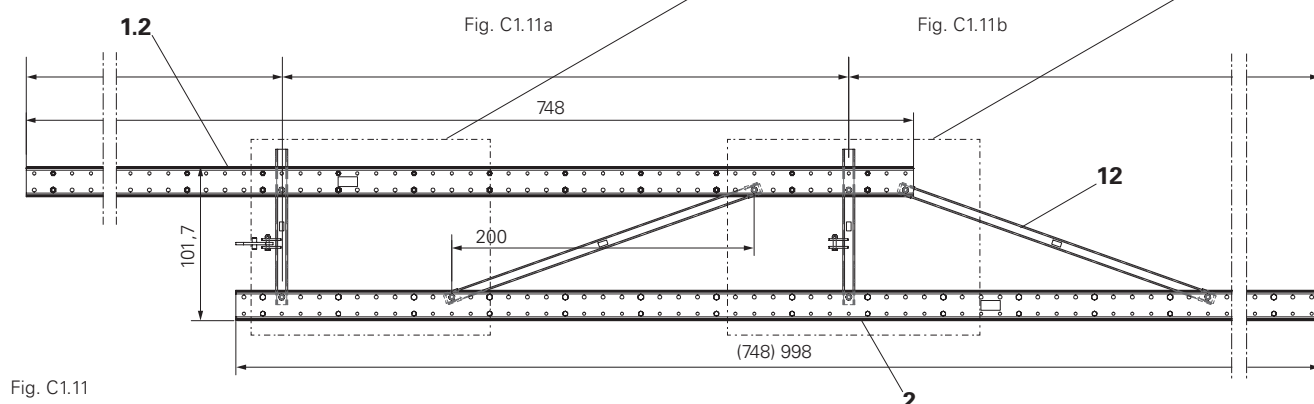
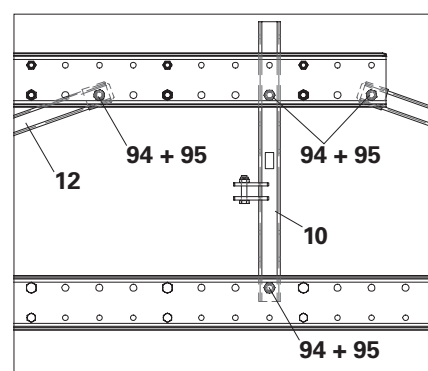
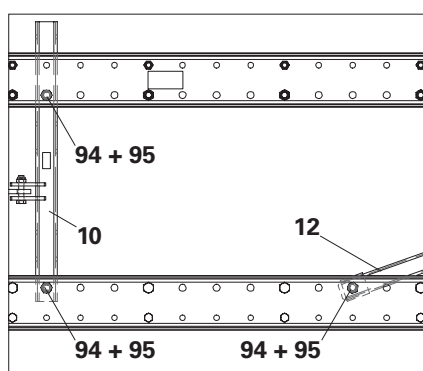

Fig. C1.11

C1 Premontaggio delle staffe della console

Variante 3

Componenti

- 1.2 Guida del sistema di ripresa RCS 748
- 1.3 Guida del sistema di ripresa RCS 248
- 1.4 Guida del sistema di ripresa RCS 148
- 2 Guida del sistema di ripresa RCS
- 10 Traversa RCS 103
- 12 Puntone diagonale RCS 212
- 31 Connettore guida del sistema di ripresa RCS 73
- 94 Bullone ISO 4014-M24 x 130-8.8
- 95 Dado esag. ISO 7042-M24-8

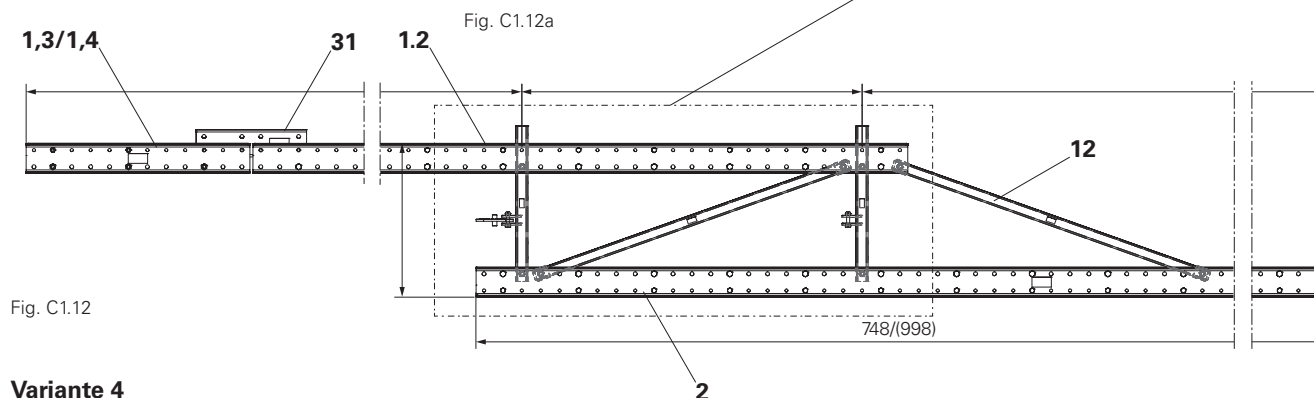
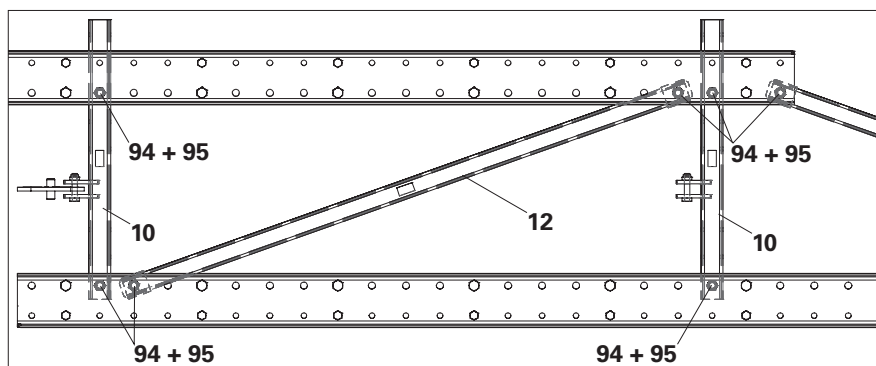

Variante 4

Componenti

- 2.4 Guida del sistema di ripresa RCS 348
- 2 Guida del sistema di ripresa RCS
- 31 Connettore guida del sistema di ripresa RCS 73

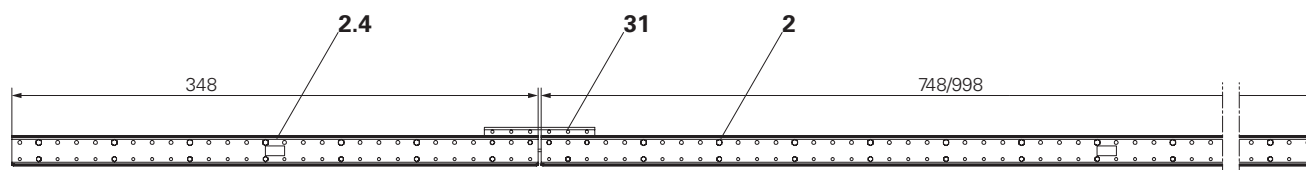

Fig. C1.13

Generale

Tagliare il travetto e l'impalcato della piattaforma secondo i documenti di pianificazione specifici del sito.

Le piattaforme di servizio per le varianti 2 e 3 possono essere premontate fino alla trave della piattaforma.

Installare le travi della piattaforma

Avvitare le travi della piattaforma (travetto) sulla trave del telaio.

Componenti

10	Traversa RCS 103
40	Trave piattaforma (travetto)
91	Bullone ISO 4017 M12 x 240-8.8
96	Dado ISO 4032 M12-8
97	Rondella ISO 7093 200HV, A12

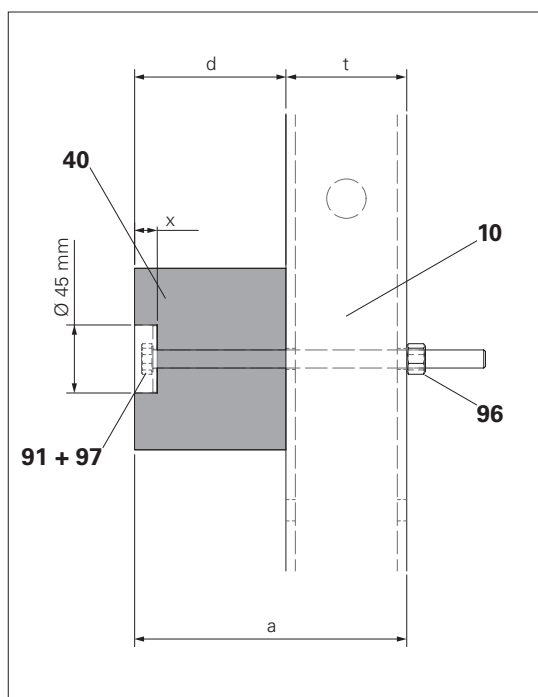

Fig. C2.01

Montaggio

1. Svasare la trave della piattaforma (**40**) di almeno 15 mm, ad esempio con una punta Forstner Ø 45 mm, in modo che il listello non sporga sulla testa della vite.

Per i travetti con più di 160 mm di spessore, aumentare la profondità di svasatura.

Profondità di svasatura $x =$
spessore travetto $d - 145$ mm

2. Forare il travetto con Ø 14 mm.
3. Inserire il bullone M12 x 240 (**91**) con la rondella (**97**) nel foro del travetto e nella traversa e serrare con il dado (**96**). Per il bullone M12 x 240, la lunghezza massima di serraggio è = 220 mm.

(Fig. C1.07)

Montaggio dell'impalcato della piattaforma e della tavola fermapiede

L'impalcato della piattaforma deve essere saldamente installato e a filo della protezione.
Chiedere tutti i bordi aperti con tavole fermapiede.

Componenti

10	Traversa RCS 103
11	Traversa RCS 69
37	Impalcato piattaforma di servizio (impalcato metallici)
39	Tavola fermapiede
39.1	Connettore angolare 90° rinforzato
40	Trave piattaforma (travetto)
98	TSS-Torx 6 x 80
110	Vite Spax TX30, 6 x 20

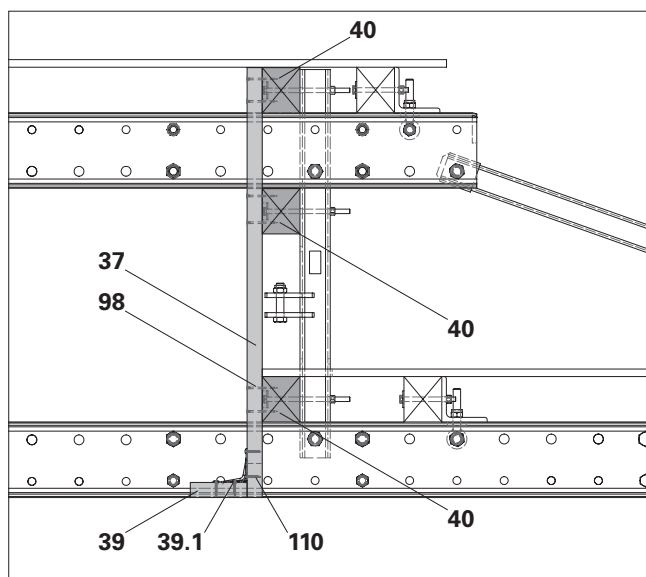

Fig. C2.02

Montaggio

1. Fissare ogni singolo impalcato (**37**), 2x per intersezione con ogni trave della piattaforma, con viti 6 x 80 (**98**).
2. Avvitare saldamente il connettore angolare 90° rinforzato (**39.1**) al tavolato a una distanza di circa 100 cm utilizzando le viti Spax TX30, 6 x 20 (**110**).
3. Avvitare le tavole fermapiede al connettore angolare a 90° rinforzato con le viti Spax TX30, 6 x 20.
4. Fissare le tavole fermapiede (**39**) agli angoli con le viti Spax TX30, 6 x 20 (**110**).

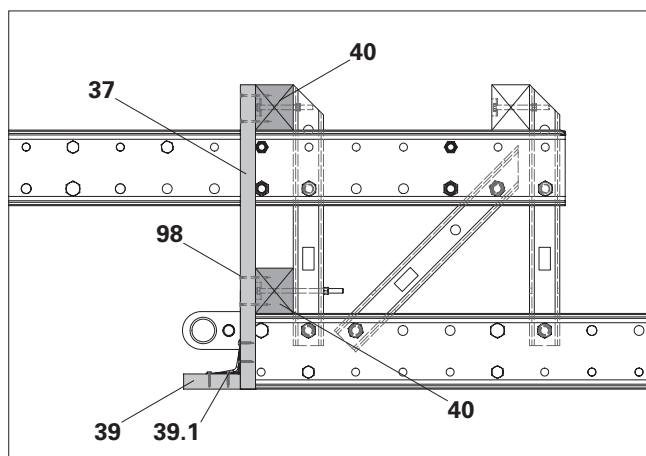

Fig. C2.02



Il tavolato a sbalzo o l'impalcato tagliato su misura in fogli di compensato multistrato devono essere assicurati per evitare che si sollevino.
Requisiti per impalcato e tavole fermapiede, vedere sezione "B2 Pianificazione delle unità".

Copertura pieghevole

Montaggio del tubo di rinforzo

Componenti

- | | |
|------------|--|
| 2 | Guida del sistema di ripresa RCS |
| 41 | Copertura pieghevole (fogli di compensato multistrato) |
| 80 | Tubo da impalcatura in acciaio Ø 48,3 x 3,2 |
| 137 | Porta tubo di rinforzo LPS/RCS Ø 48 |
| 138 | Cerniera a ribalta LPS D48/M10 |
| 139 | Piastra di sicurezza a ribalta LPS D=48 RCS |
| 150 | Barra di rinforzo |

Montaggio

1. Montare il porta tubo di impalcatura (**137**) sulla guida del sistema di ripresa (**2**) con perno di montaggio e inserto a molla. La posizione di montaggio è specificata nei documenti di pianificazione.
2. Come dispositivo di bloccaggio per il trasporto, avvitare una barra di rinforzo (**150**) in entrambe le guide del sistema di ripresa con dadi a camma. La barra di rinforzo sul lato esterno non deve sporgere dalla protezione. (Fig. C2.03 – C2.03a)

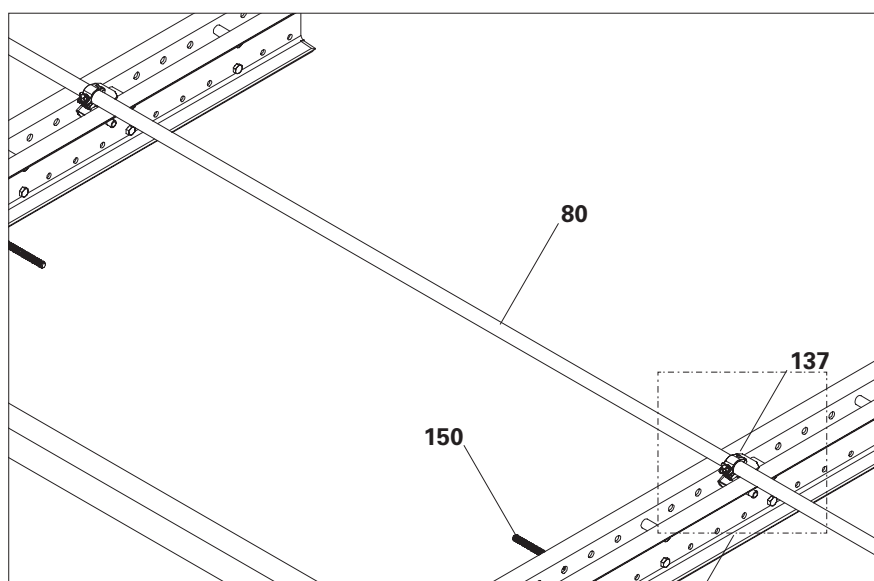

Fig. C2.03

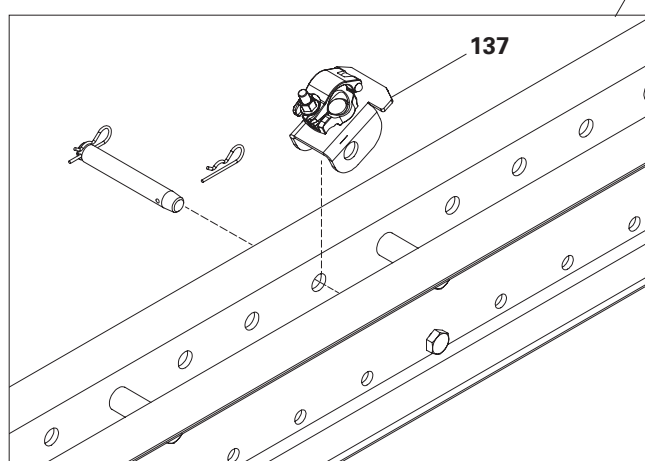

Fig. C2.03a

C2 Montaggio delle piattaforme di servizio

3. Tagliare il foglio di compensato multi-strato (**41.1**) nella misura richiesta e preforare con $\varnothing 11$ mm.
4. Montare le cerniere della ribalta (**138**) con i bulloni M10x50-8,8 (**138.1**) e le rondelle in dotazione. Per le disposizioni possibili, vedere "Fig. B2.06" a pagina 46 e "Tab. B2.02" a pagina 46.
5. Montare la copertura pieghevole (**41**) sul tubo dell'impalcato (**80**) e posizionarla sulla barra di rinforzo (**150**).
6. Per ogni copertura pieghevole, montare almeno una piastra di sicurezza (**139**) all'incirca al centro, utilizzando 2 viti SPAX TX 30 8x20. A questo punto la copertura pieghevole è fissata. (Fig. C2.04)

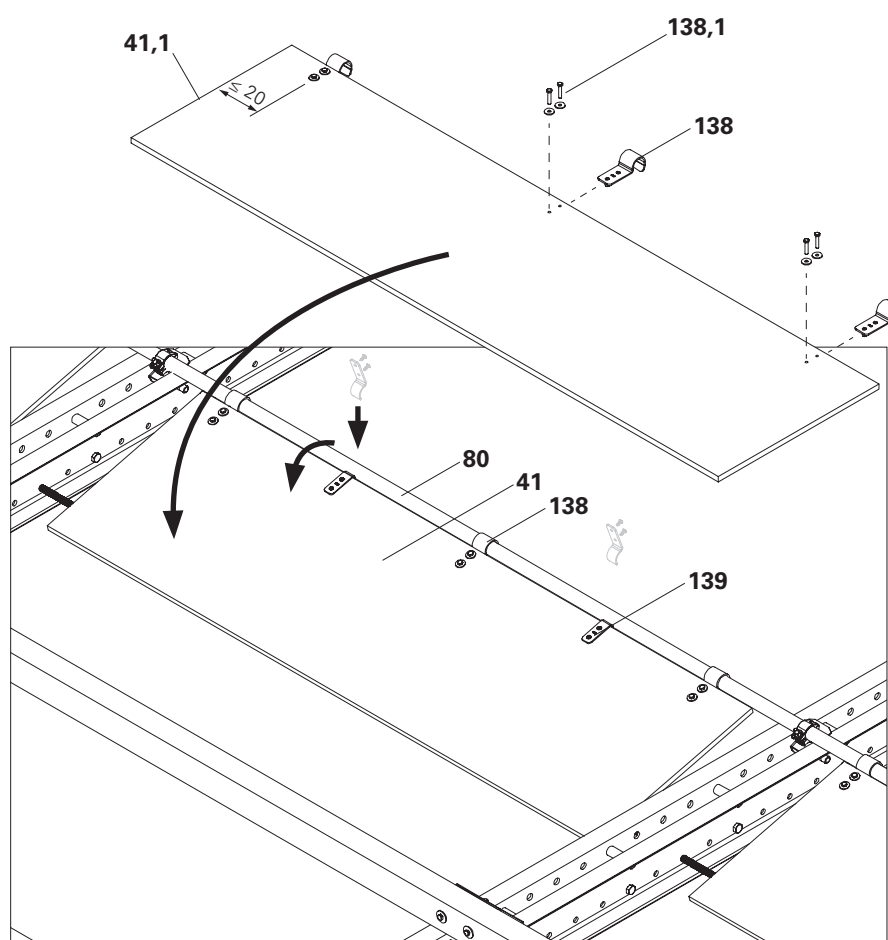

Fig. C2.04

Montaggio della trave di protezione

Componenti

- 14** Trave di protezione (travetto)
- 14.1** Contrasto (travetto)
- 41** Copertura pieghevole (fogli di compensato multistrato)
- 42** Cerniera DIN 7957-200-ST
- 109** Vite Spax TX25, 5 x 20
- 111** Vite Spax TX30, 6 x 120
- 136** Barra di fissaggio RCS

Montaggio

1. Posizionare la trave di protezione pre-montata (**14**), ruotata di mezzo giro, sulle guide del sistema di ripresa.
2. Come contrasto (**14.1**) per la copertura pieghevole, smussare un travetto di circa 30°.
3. Avvitare il supporto (**14.1**) con viti 6x120 (**111**) a una distanza di circa 60 cm dalla trave di protezione (**14**). (Fig. C2.05)

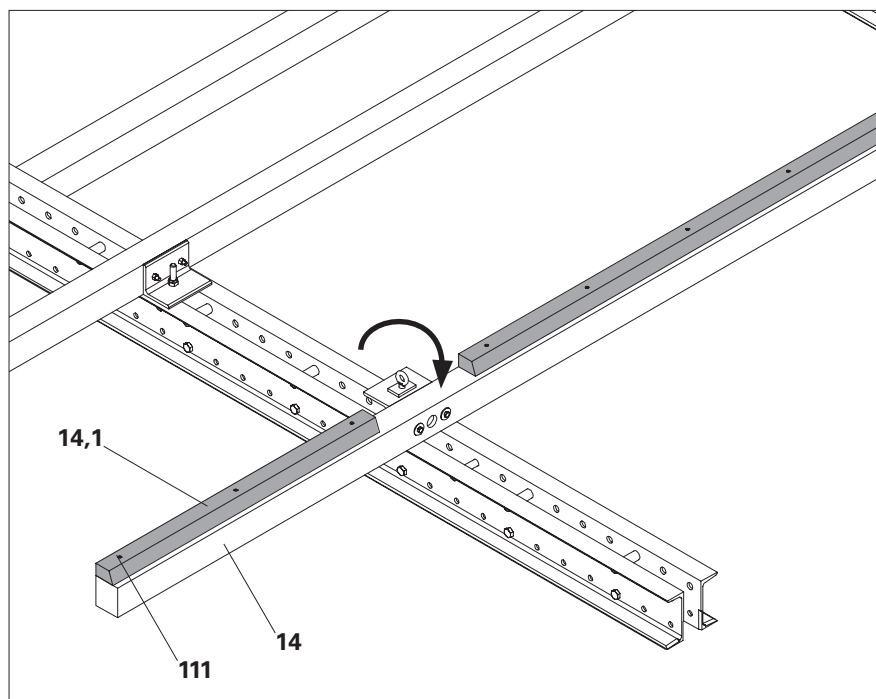

Fig. C2.05

3. Tagliare la copertura pieghevole (**41**) realizzata con fogli di compensato multistrato resistente agli agenti atmosferici secondo i disegni di montaggio specifici del sito.
4. Sul lato della protezione (**41.1**), smussare i bordi sotto i 30° circa.
5. Fissare ogni ribalta alla trave della delimitazione utilizzando almeno 2 cerniere (**42**). Fissare le cerniere alla ribalta e alla trave della protezione con viti 2 x 4 5 x 20 (**109**). (Fig. C2.06 + C2.06a)
6. Ruotare all'indietro la trave della copertura di mezzo giro e montarla sulle guide del sistema di ripresa, utilizzando gli occhielli.
7. Fornire una barra di fissaggio (**136**) per la posizione aperta di ogni copertura. Assicurare ogni copertura pieghevole alla protezione con 4 viti 5x20 (**109**). La posizione viene fornita nei piani specifici del progetto.

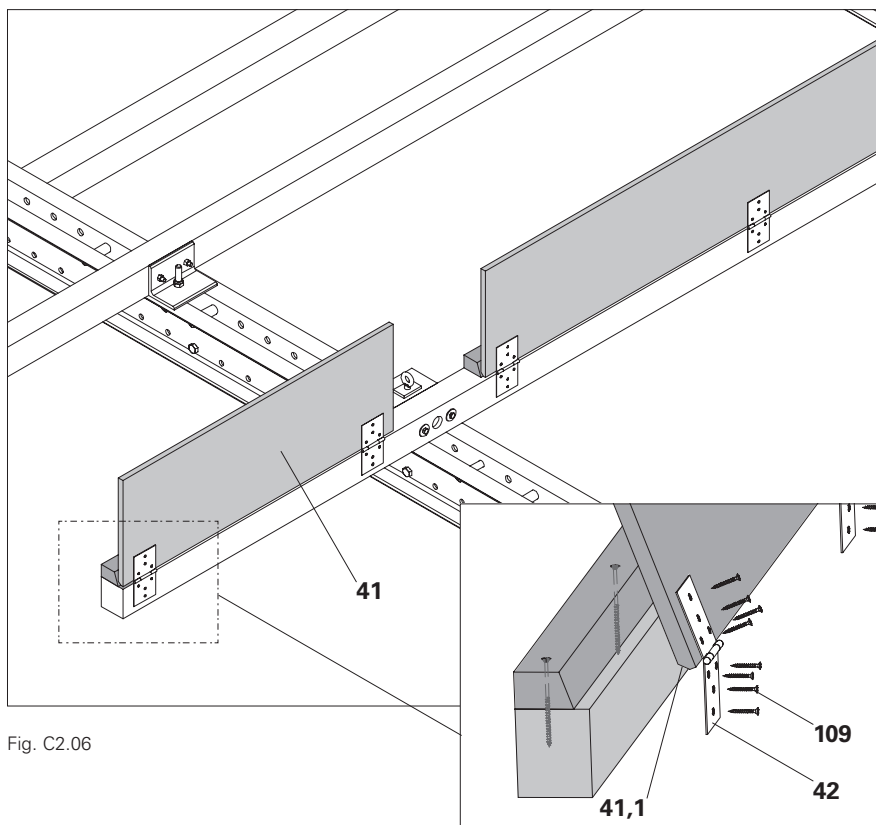

Fig. C2.06

Fig. C2.06a

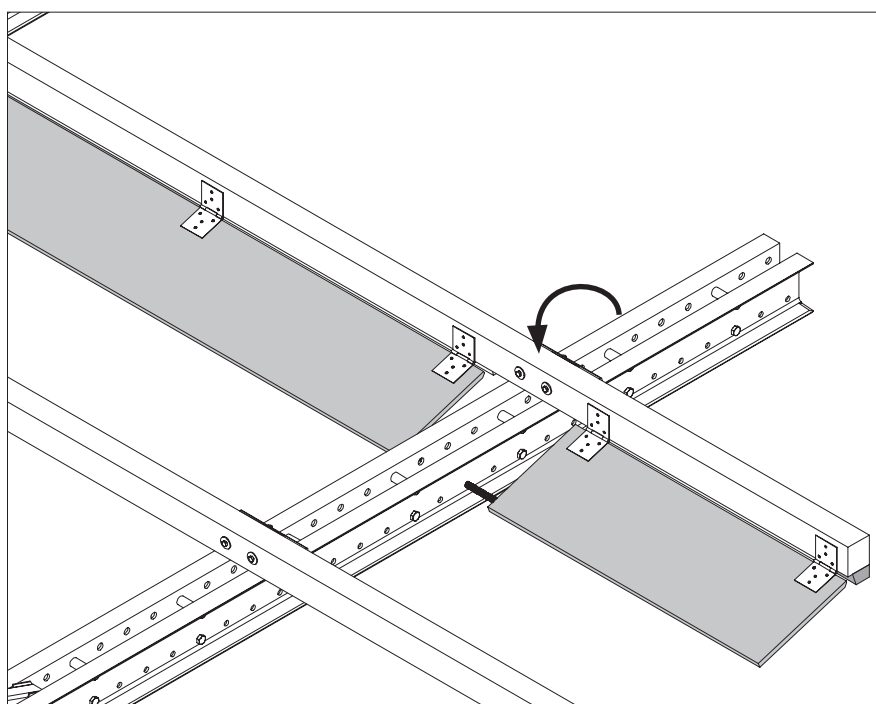

Fig. C2.07

Montaggio dell'adattatore del travetto

Le travi di protezione (travetti) sono fissate alla guida del sistema di ripresa o al montante parapetto di protezione per mezzo dell'adattatore per travetti.

Componenti

- 1** Guida del sistema di ripresa RCS
- 13** Adattatore travetto RCS 12/20
- 13.1** Golfare M20
- 13.2** Dado M20
- 13.3** Piastra di battuta
- 14** Trave di protezione (travetto)
- 23** Connettore piastra Ø 48/12 mm
- 92** Bullone ISO 4014-M20 x 120-8.8
- 93** Dado esag. ISO 7042-M20-8
- 94** Bullone ISO 4014-M24 x 130-8.8
- 95** Dado esag. ISO 7042-M24-8

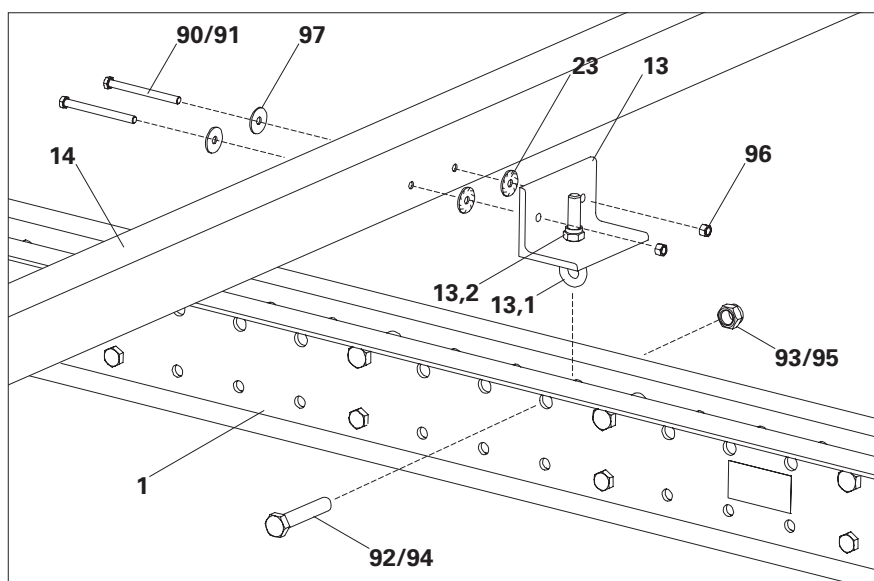

Fig. C3.01

Montaggio

1. Regolare la sporgenza del golfare (**13.1**) con il dado (**13.2**) in modo che l'occhiello corrisponda al foro della guida del sistema di ripresa.
2. Posizionare l'adattatore del travetto con la piastra di battuta (**13.3**) girato lateralmente tra la sezione U della guida del sistema di ripresa. La piastra di battuta assicura l'allineamento centrale dell'adattatore del travetto della guida del sistema di ripresa.
3. Inserire i bulloni (**92/94**) nei fori della guida del sistema di ripresa o nel montante parapetto di protezione e nell'occhiello (**13.1**). Fissare i bulloni con i dadi (**93/95**).
4. Serrare il dado sul golfare.

(Fig. C3.01 + C3.02)

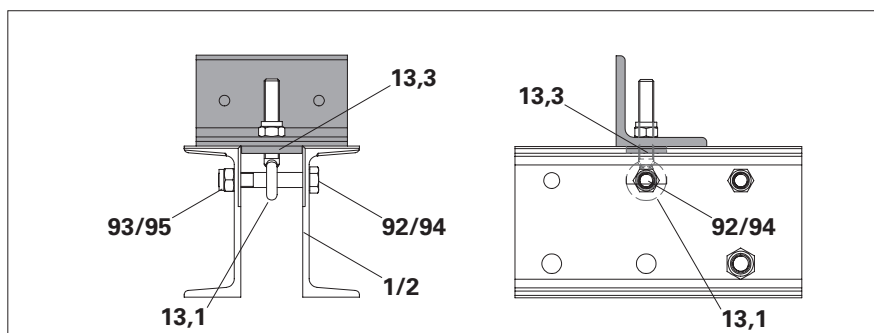

Fig. C3.02

Collegamento bullone specificato			
Guida	Foro	Vite	Dado
Guida del sistema di ripresa	Ø 26 mm	M24 x 130 (94)	M24-8 (95)
Montante parapetto di protezione	Ø 20 mm	M20 x 120 (92)	M20-8 (93)

Tab. C3.01

Montaggio della trave di protezione

Le travi di protezione (travetti) assicurano la dimensione assiale richiesta A della staffa durante il montaggio della staffa della console. Rispettare le dimensioni esatte specificate nei disegni di montaggio specifici del sito!

Componenti

- 1** Guida del sistema di ripresa RCS
- 13** Adattatore travetto RCS 12/20
- 13.4** Foro
- 14** Trave di protezione (travetto)
- 23** Connettore piastra Ø 48/12 mm
- 90** Bullone ISO 4017 M12 x 140-8.8
- 91** Bullone ISO 4017 M12 x 240-8.8
- 96** Dado ISO 4032 M12-8
- 97** Rondella ISO 7093 200HV, A12

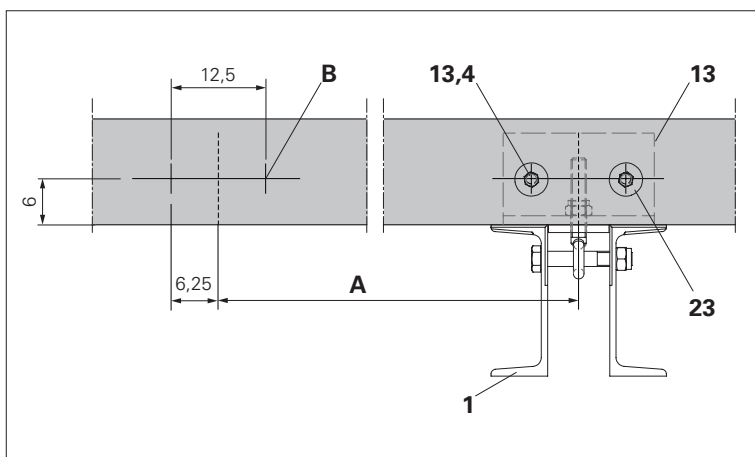

Fig. C3.03

Montaggio

1. Riportare la posizione degli assi A della staffa della console sulla trave di protezione e segnare i fori B che corrispondono alla Fig. C3.03.
2. Posizionare l'adattatore del travetto (**13**) nella successiva posizione di montaggio come una dima di foratura. Forare il travetto con Ø 12 mm. (Fig. C3.03)
3. Se richiesto staticamente: martellare i connettori della piastra (**23**) in modo congruente nei fori della trave di delimitazione, sul lato dell'adattatore travetto. Fissare i connettori della piastra con i perni a filo. (Fig. C3.01)
4. A seconda della lunghezza di serraggio (altezza del travetto), inserire i bulloni M12 x 140 (**90**) o M12 x 240 (**91**) nei fori dell'adattatore del travetto e della trave di delimitazione. Fissare il bullone con la rondella (**97**) e il dado (**96**). (Fig. C3.01)

Montaggio della trave VT 20

Utilizzare l'adattatore VT 20/RCS-P montando la trave VT 20 come trave di delimitazione. Rispettare le dimensioni esatte specificate nei disegni di montaggio specifici del sito!

Componenti

- 1** Guida del sistema di ripresa RCS
- 7** Trave VT 20
- 15** Adattatore VT 20/RCS-P
- 92** Bullone ISO 4014-M20 x 120-8.8
- 93** Dado esag. ISO 7042-M20-8
- 94** Bullone ISO 4014-M24 x 130-8.8
- 95** Dado esag. ISO 7042-M24-8
- 99** TSS-Torx 6 x 60

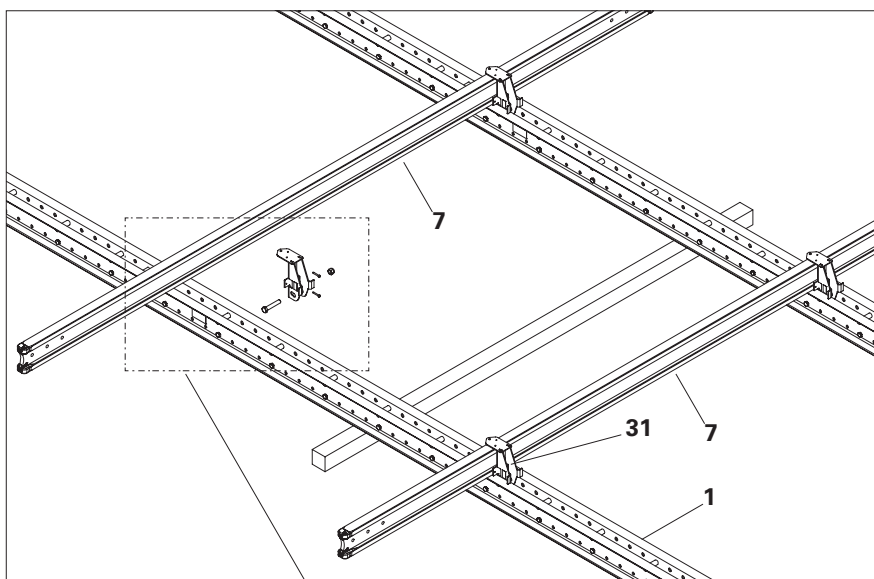

Fig. C3.04

Montaggio

1. Allineare le guide del sistema di ripresa alle dimensioni dell'asse.
2. Inserire l'adattatore VT 20/RCS-P (15) con il contrasto nella parte superiore della guida del sistema di ripresa o del montante parapetto di protezione.
2. Inserire i bulloni (92/94) nei fori della guida del sistema di ripresa o nel montante parapetto di protezione e nell'adattatore (15). Fissare i bulloni con i dadi (93/95). (Fig. C3.04a)
3. Allineare di conseguenza la trave VT 20 sull'adattatore (15) e fissarla con 2 viti Torx 6 x 60 (99) per adattatore. Utilizzare i fori per le viti contrassegnati. (Fig. C3.04b)

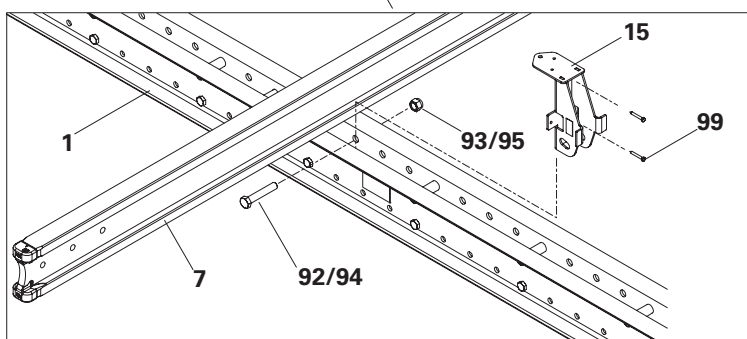

Fig. C3.04a

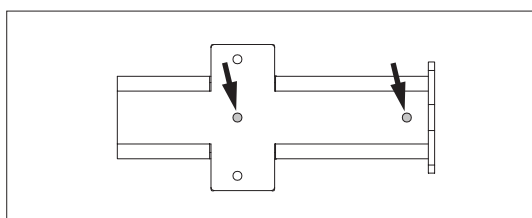

Fig. C3.04b

Collegamento bullone specificato

Guida	Foro	Vite	Dado
Guida del sistema di ripresa	Ø 26 mm	M24 x 130 (94)	M24-8 (95)
Montante parapetto di protezione	Ø 20 mm	M20 x 120 (92)	M20-8 (93)

Tab. C2.01

Montaggio del foglio di compensato multistrato

Le dimensioni per il taglio del pannello di compensato multistrato, nonché la distanza delle viti e, sono riportate nei disegni di montaggio specifici del sito.

Componenti

- | | |
|-----------|--|
| 1 | Guida del sistema di ripresa RCS |
| 14 | Trave di protezione (travetto) |
| 18 | Protezione (fogli di compensato multistrato) |
| 99 | TSS-Torx 6 x 60 |

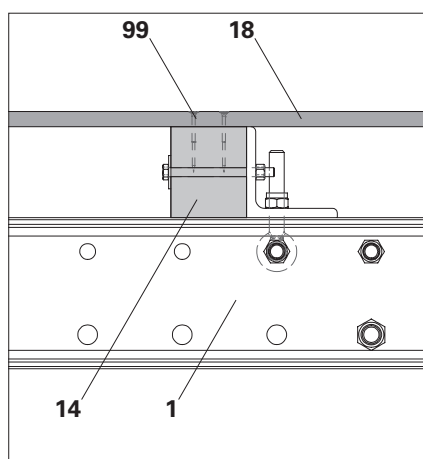

Fig. C3.05

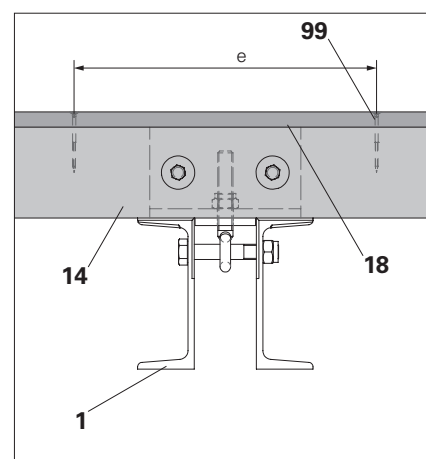

Fig. C3.05a

Montaggio

1. Tagliare il foglio di compensato multistrato secondo i disegni, posizionarlo sulle travi di protezione e allinearlo.
 2. Contrassegnare la posizione della trave della protezione, ad es. con una linea di gesso e contrassegnare le posizioni dei bulloni in base ai disegni di montaggio specifici del sito.
 3. Spingere da un lato il pannello di compensato multistrato e preforarlo con $\varnothing 7$ mm. Non preforare la trave di protezione.
 4. Allineare il foglio di compensato multistrato e fissarlo sulla trave di protezione utilizzando le viti Torx (**99**).
- (Fig. C3.05 + C3.05a)

Copertura per Variante 1



Per garantire la protezione contro la caduta di oggetti, nella Variante 1 deve essere installata una copertura non accessibile in fogli di compensato multistrato.

Componenti

- 1** Guida del sistema di ripresa RCS
- 14** Trave di protezione (travetto)
- 18** Protezione (fogli di compensato multistrato)
- 87** Travetto 50 x 50
- 98** TSS-Torx 6 x 80
- 99** TSS-Torx 6 x 60

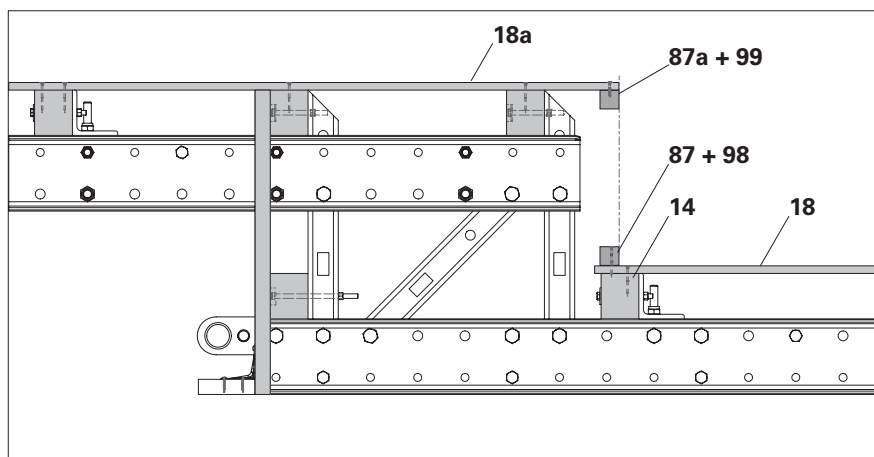

Fig. C3.06

Montaggio

1. Montare il pannello di protezione (**18**) sulla guida del sistema di risalita in modo che la trave superiore di delimitazione (**14**) sia completamente coperta.
2. Preforare il travetto 50x50 (**87**) con \varnothing 7 mm e fissarlo con viti 6x80 (**98**) alla trave di delimitazione.
3. Allineare il pannello di protezione (**18a**) sul montante parapetto di protezione in modo che sia a filo con il travetto (**87**) sulla trave di protezione.
4. Fissare il travetto 50x50 (**87a**) al pannello di protezione preforato (**18a**) con viti 6x60 (**99**). (Fig. C3.06)
5. Preforare il foglio di copertura (**18b**) e fissarlo sui travetti (**87+87a**) con le viti 6x60 (**99**). (Fig. C3.06a)

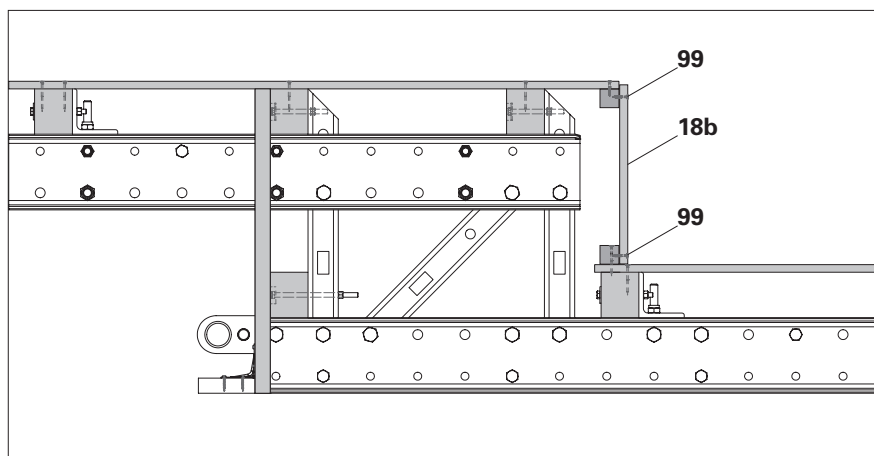

Fig. C3.06a

Montaggio della lamiera trapezoidale



- Per garantire la protezione anti-caduta di oggetti: nella zona delle piattaforme di servizio e delle coperture incernierate, coprire le cavità tra la lamiera trapezoidale e i travetti.
- Le dimensioni per il taglio della lamiera trapezoidale, nonché la distanza delle viti e, sono riportate nei disegni di montaggio specifici del sito.

Componenti

- 1** Guida del sistema di ripresa RCS
- 14** Trave di protezione (travetto)
- 19** Protezione (fogli in metallo trapezoidali)
- 99** TSS-Torx 6 x 60

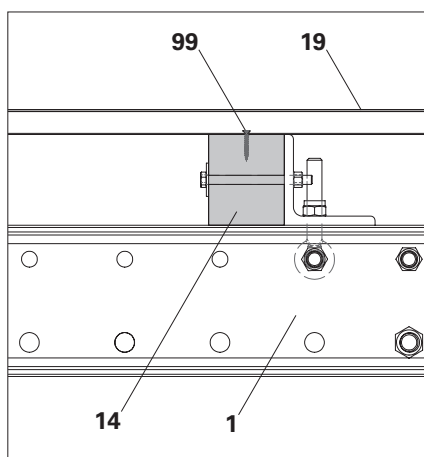

Fig. C3.07

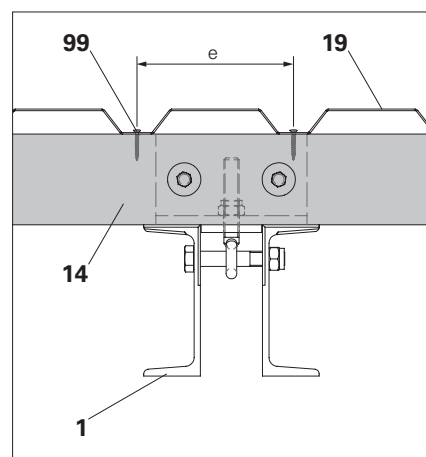

Fig. C3.07a

Montaggio

1. Tagliare la lamiera trapezoidale secondo i disegni, posizionarla sulle travi di protezione e allinearla.
2. Contrassegnare la posizione della trave della protezione, ad es. con una linea di gesso e contrassegnare le posizioni dei bulloni in base ai disegni di montaggio specifici del sito.
3. Allineare la lamiera trapezoidale e fissarla alla trave di protezione, utilizzando i mezzi di connessione consigliati dal produttore della lamiera.
4. Coprire le cavità tra il travetto e la lamiera trapezoidale, ad es. con nastro di copertura in elastomero.

(Fig. C3.07 + C3.07a)

Montaggio dei bordi di protezione

Fissare i bordi di protezione alle travi di protezione secondo i disegni di montaggio specifici del sito.

Per il montaggio dei bordi di protezione le travi di protezione sono accorciate di circa 20 mm.

Componenti

- 14** Trave di protezione (travetto)
- 18** Protezione (fogli di compensato multistrato)
- 19** Protezione (foglio di metallo trapezoidale)
- 20** Bordo di protezione
- 99** TSS-Torx 6 x 60

Montaggio

1. Taglia tavole di legno massiccio spesse 30 mm in modo che corrispondano alla dimensione b. Quest'ultima dipende dallo spessore della trave di protezione e dai materiali utilizzati. Smussare i bordi di protezione per su un lato sopra e sotto per circa 10 mm.
2. Fissare i bordi di protezione (**20**) al lato anteriore della trave di protezione (**14**) con le viti 6x60 (**99**). Utilizzare 2 viti per la trave di protezione. (Fig. C3.08 - C3.08c)

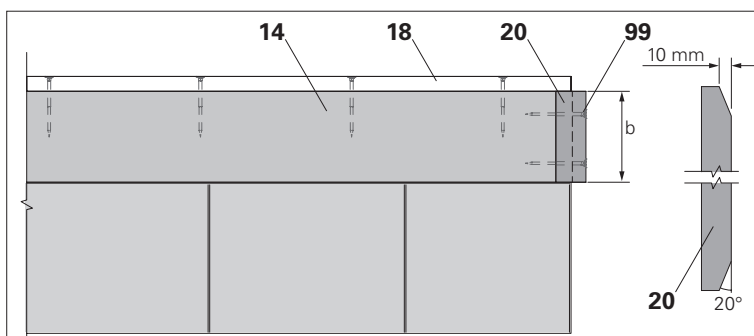

Fig. C3.08

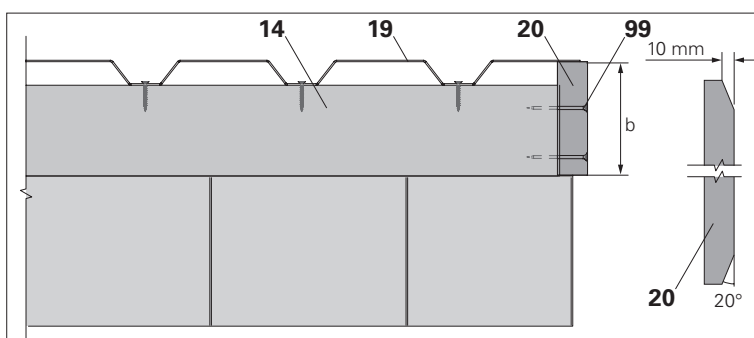

Fig. C3.08a

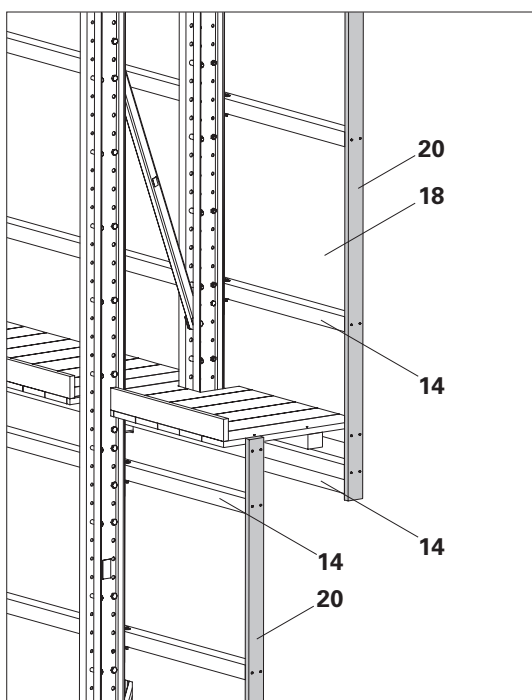

Fig. C3.08b

Tubi di impalcatura con reti o teloni



Dimensione delle maglie per reti di protezione ≤ 20 mm.

Distanziale del tubo di impalcatura $a = 50$ cm.

Componenti

- 1** Montante parapetto di protezione
- 3** Distanziatore M20-82
- 4** Distanziatore M24-82
- 80** Tubo di impalcatura in acciaio $\varnothing 48,3 \times 3,2$
- 80,1** Tubo di impalcatura in acciaio $\varnothing 60,3 \times 3,2$
- 83.1** Attacco girevole DK 60/48
- 88** Rete di sicurezza
- 88.1** Tirante cavo, resistente ai raggi UV
- 137** Supporto tubo di impalcatura \varnothing RCS

Montaggio del tubo di impalcatura $\varnothing 48$ mm

1. Rimuovere i perni a molla e i bulloni dal porta tubo di impalcatura (**137**).
2. Inserire il supporto del tubo di impalcatura l'aletta di fissaggio (**137.1**) nel foro del montante parapetto di delimitazione (**1**).
3. Inserire i bulloni (**137.2**) attraverso i fori nel montante parapetto di protezione e nel supporto del tubo di impalcatura e fissarli con gli inserti a molla (**137.3**).
4. Montare il tubo di impalcatura $\varnothing 48$ mm (**80**) nell'apposito attacco. Serrare il dado di raccordo a 50 Nm. (Fig. C3.09)

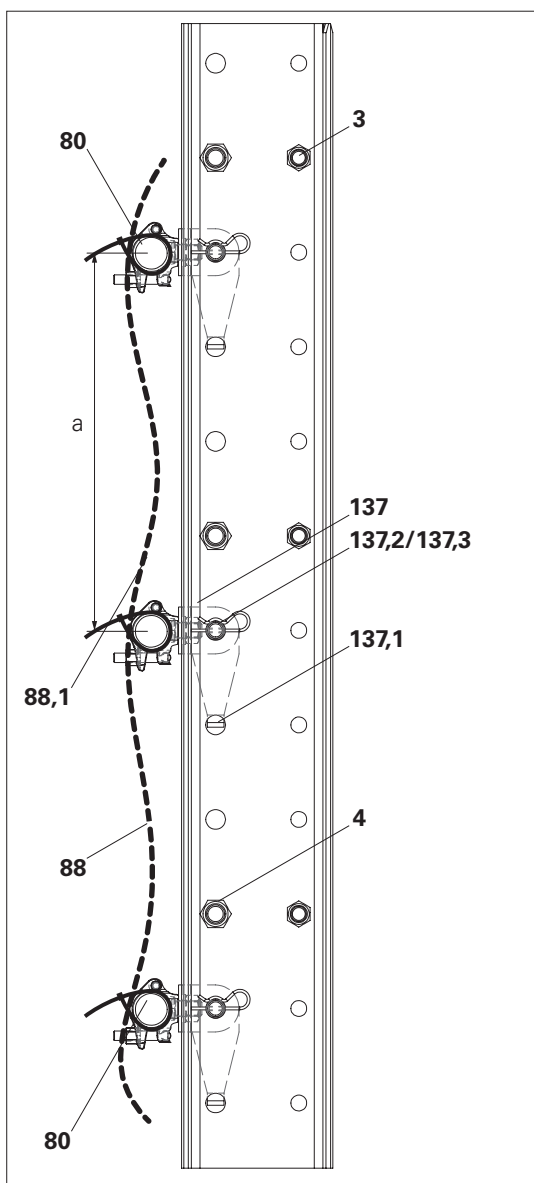

Fig. C3.09

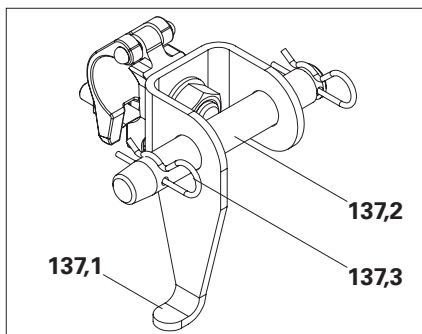

Fig. C3.09a

Montaggio del tubo di impalcatura Ø 60 mm

1. Installare le sezioni del tubo di impalcatura Ø 48 mm, (80.1) L = 80 mm con i distanziatori M20 (3) o M24 (4) nel montante parapetto di protezione (1).
2. Montare il tubo di impalcatura Ø 60 mm sulle sezioni del tubo con attacco girevole 60/48. Serrare il dado di raccordo a 50 Nm.
(Fig. C3.09b)

Montaggio delle reti di sicurezza

1. Fissare la rete di sicurezza secondo le informazioni del produttore.
2. Accompagnare il bordo inferiore delle reti di sicurezza verso l'edificio.
3. Assicurarsi che vi sia una sufficiente sovrapposizione con le altre parti della protezione.

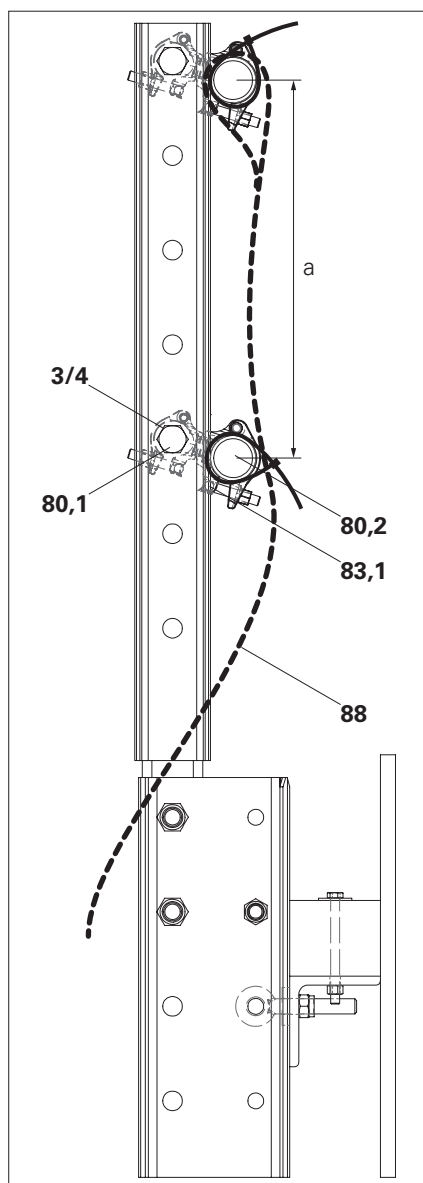

Fig. C3.09b

Aggancio dell'unità di ripresa

Montaggio

1. Piega le coperture pieghevoli pre-montate e fissarle alla protezione con le barre di fissaggio.
2. Rimuovere o fissare i componenti allentati.
3. Installare il bullone con l'inserto a molla sul montante parapetto di protezione come punto di aggancio per l'attrezzatura di sollevamento.
4. Tagliare i pannelli di protezione nella zona dell'attrezzatura di sollevamento per evitare danni durante il sollevamento. (Fig. C4.01)
5. Fissare i cavi delle guide alla protezione del sistema di ripresa.
6. Attaccare il bullone all'attrezzatura di sollevamento.
7. Allineare e sollevare l'unità di ripresa. (Fig. C4.02)

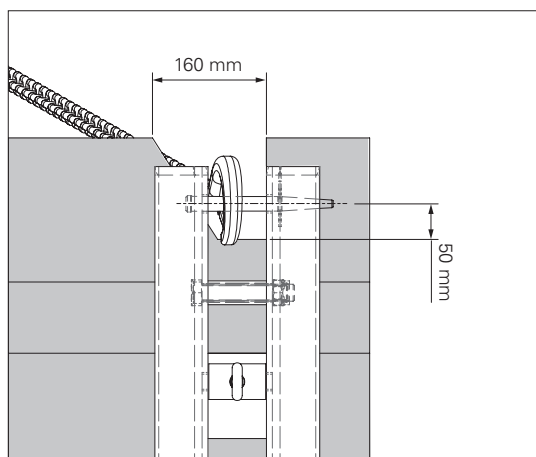

Fig. C4.01

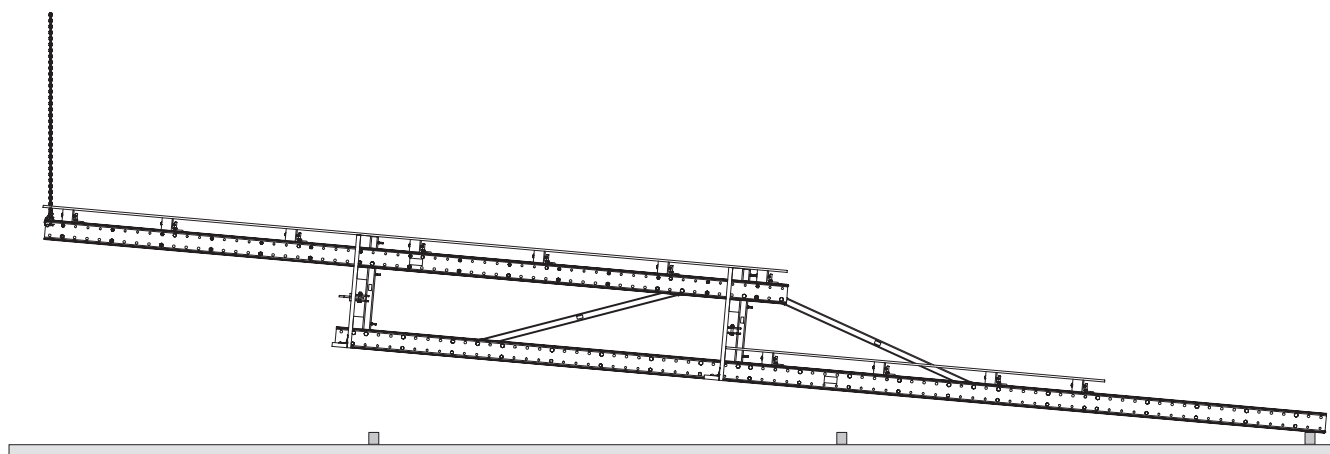

Fig. C4.02

Montaggio dell'unità di ripresa



Attenzione

- Pericolo di caduta dai bordi dell'edificio non protetti!
Una caduta può provocare gravi lesioni o morte.
⇒ Installare i parapetti.
⇒ Usare i dispositivi di protezione individuale per evitare le cadute dall'alto (DPI).
- Durante il montaggio in cantiere i componenti possono cadere a terra e colpire le persone sottostanti!
Ciò può causare gravi lesioni o perfino la morte.
⇒ Delimitare le zone di pericolo sotto le zone di lavoro.
⇒ Sganciare l'unità di ripresa dall'attrezzatura di sollevamento solo quando tutti i dispositivi di sospensione RCS del sistema di ripresa sono chiusi e l'unità di ripresa poggia completamente sui dispositivi di sospensione della soletta inferiore.

Componenti

- 44** Dispositivo di sospensione RCS
- 44.1** Nottolino di ripresa
- 44.2** Pattini di guida
- 45** Attacco solaio disp. sosp. RCS

Preparazioni

1. Montare i parapetti richiesti su tutti i bordi della soletta non fissati o assicurarsi che vengano utilizzati i DPI.
2. Collegare i dispositivi di sospensione superiori (**45a**) e inferiori (**45b**) alla soletta.
3. Aprire i pattini di guida (**44.2**) dei dispositivi di sospensione del sistema di ripresa (**44a**) e (**44b**), vedere "Apertura e chiusura del dispositivo di sospensione RCS del sistema di ripresa" a pagina 120.
4. Bloccare il nottolino di ripresa (**44.1**) del dispositivo di sospensione RCS del sistema di ripresa inferiore (**44b**) per evitare un bloccaggio involontario se $h_B = n \times 50 \text{ cm}$.
5. Attivare il nottolino di ripresa del dispositivo di sospensione RCS del sistema di ripresa superiore. Vedere "Attivazione e disattivazione del nottolino di ripresa" a pagina 122 (Fig. C4.03).

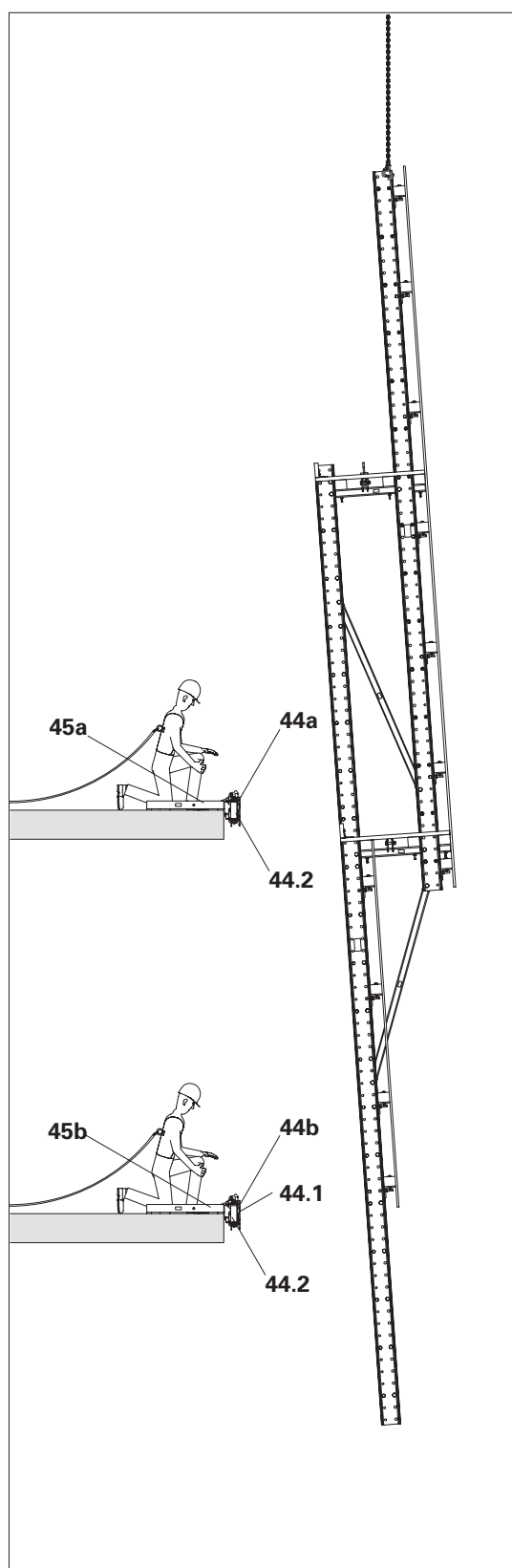

Fig. C4.03

Attenzione

Le parti del corpo possono rimanere intrappolate tra le guide del sistema di ripresa ed i dispositivi di sospensione per soletta!

Può essere causa di gravi lesioni.

- ⇒ Non afferrare nulla tra i dispositivi di sospensione della guida e le guide del sistema di ripresa.
- ⇒ Utilizzare lo strumento di guida.
- ⇒ Guidare la protezione di ripresa con le funi.



- Posizionare immediatamente il distanziatore corretto (**3**) sul nottolino (**44.1**) del dispositivo di sospensione del sistema di ripresa.
- Per facilitare il montaggio, non serrare la vite di ancoraggio (**44.6**) finché il sistema di ripresa non è stato montato.

Componenti

- | | |
|-------------|--------------------------------|
| 3 | Distanziatore M20-82 |
| 44 | Dispositivo di sospensione RCS |
| 44.1 | Nottolino di ripresa |
| 44.2 | Pattini di guida |
| 45 | Attacco solaio disp. sosp. RCS |
| 126 | Tenditore di trattenuta RCS |

Montaggio

1. Posizionare la guida del sistema di ripresa davanti al relativo dispositivo di sospensione superiore aperto (**44a**). Utilizzare il tenditore di trattenuta RCS (**126**). (Fig. C4.04a)
2. Chiudere i pattini di guida (**44.2**) del dispositivo di sospensione superiore del sistema di ripresa (**44a**) e fissarli, vedere "Apertura e chiusura del dispositivo di sospensione RCS del sistema di ripresa" a pagina 110.
3. Rimuovere il tirante di trattenuta (**126**).
4. Posizionare la protezione del sistema di ripresa con il distanziatore (**3**) sul nottolino di ripresa (**44.1**). (Fig. C4.04b)

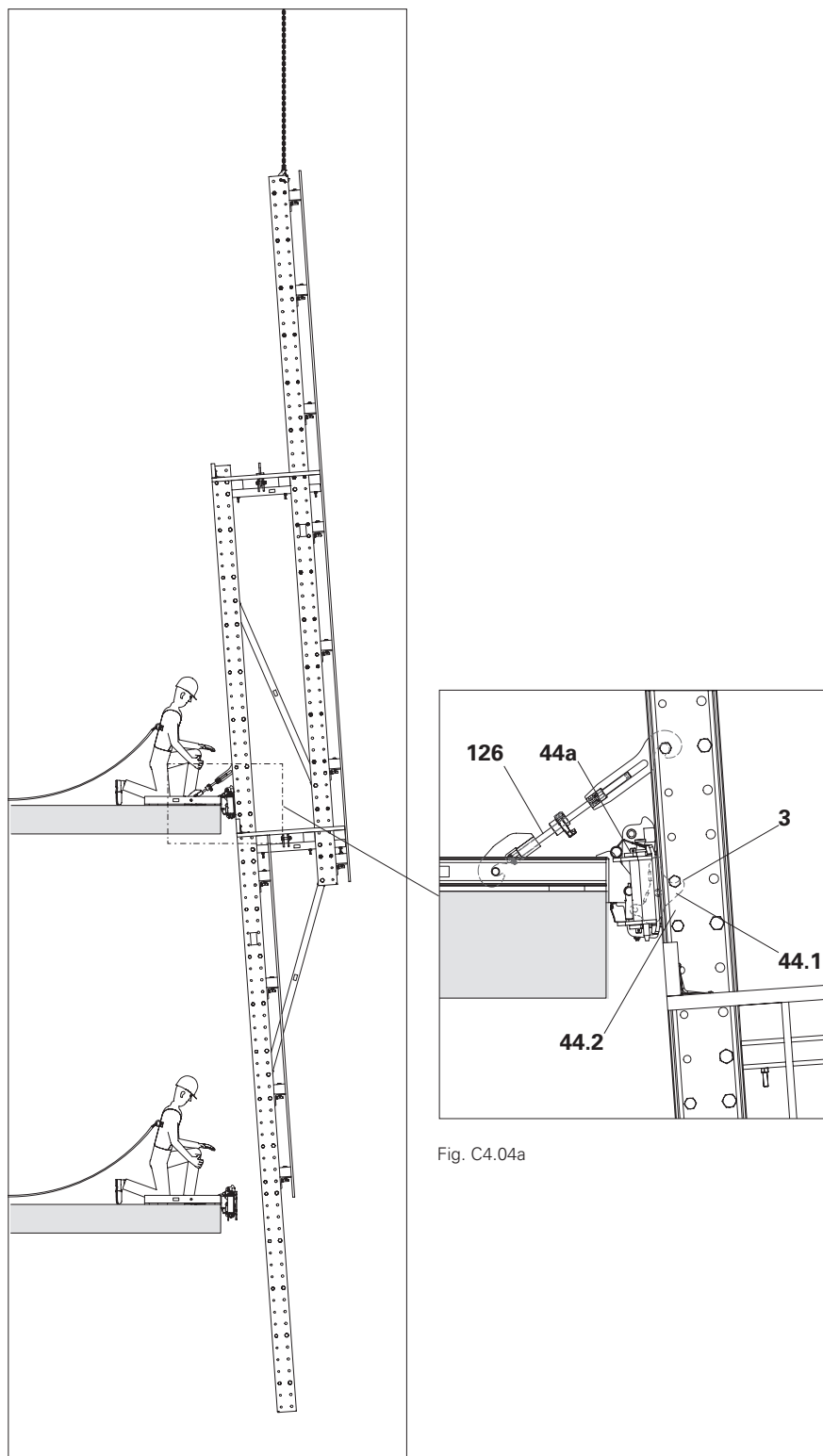

Fig. C4.04a

Fig. C4.04

C4 Aggancio all'edificio

5. Continuare a scaricare l'attrezzatura di sollevamento e quindi posizionare la guida del sistema di ripresa davanti al dispositivo di sospensione inferiore del sistema di ripresa (**44b**).
6. Chiudere i pattini di guida (**44.2**) del dispositivo di sospensione inferiore del sistema di ripresa e fissarli.
7. Serrare le viti di serraggio (**44.6**) di tutti i dispositivi di sospensione della soletta.
8. Alzare l'unità di ripresa di circa 10 cm.
9. Attivare i nottolini di ripresa del dispositivo di sospensione inferiore della soletta e disattivare il dispositivo di sospensione superiore.
- (Fig. C4.05 + C4.05a)
10. Scaricare la gru da tutti i carichi e rilasciare i dispositivi di sollevamento rimanendo in una posizione sicura.

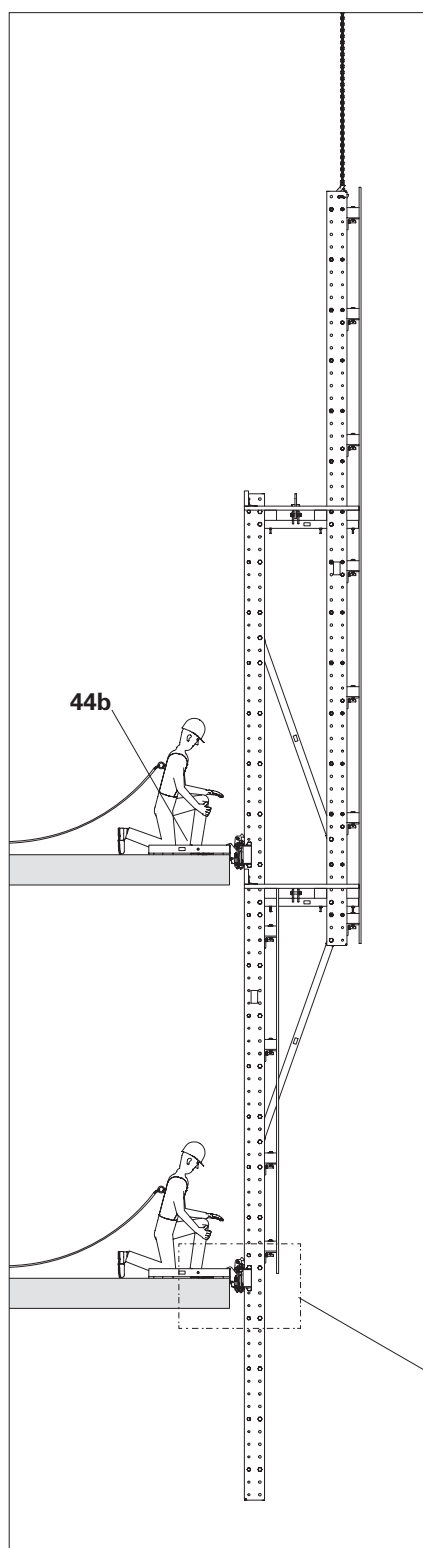

Fig. C4.05

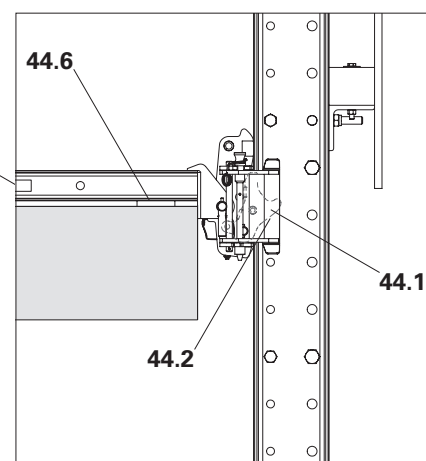

Fig. C4.05a

Dopo il montaggio



Attenzione

- Rischio di pericolo di caduta durante i lavori di montaggio sulla protezione sospesa! Una caduta può provocare gravi lesioni o morte.
⇒ Usare i dispositivi di protezione individuale per evitare le cadute dall'alto (DPI).
- Durante il montaggio, ad esempio, gli utensili possono cadere e colpire le persone!
Rischio di lesioni
⇒ Delimitare le zone di pericolo sottostanti.

Componenti

- 41** Copertura pieghevole (fogli di compensato multistrato)
- 109** Vite Spax TX25, 5 x 20
- 136** Barra di fissaggio RCS

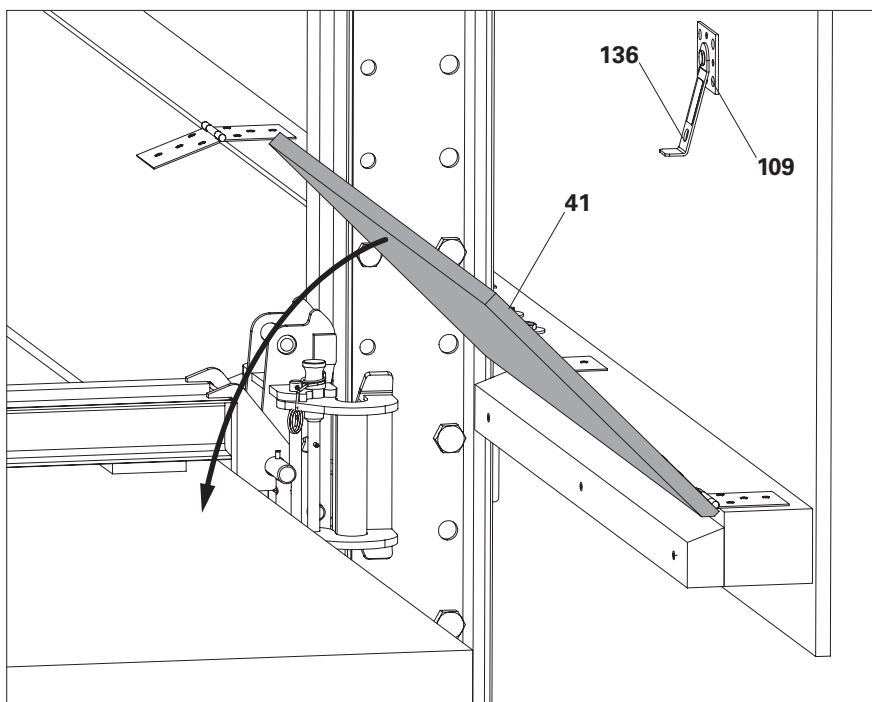

Fig. C4.06

Montaggio

1. Chiudere le coperture ripiegabili.
2. Se non ancora installate: fornire una barra di fissaggio (**136**) per la posizione aperta di ogni copertura.
Assicurare ogni copertura pieghevole alla protezione con 4 viti 5x20 (**109**).
3. Se necessario, apportare modifiche, ad es. nella zona dei dispositivi di sospensione del sistema di ripresa.

(Fig. C4.06)

Chiudere gli spazi

Componenti

- 41** Copertura pieghevole (fogli di compensato multistrato)
- 43** Tappetino di copertura RCS 70 x 70
- 45** Attacco solaio disp. sosp. RCS

Chiusura

1. Ricoprire gli spazi vuoti rimanenti nell'area dell'attacco solaio disp. sosp. RCS con il tappetino di copertura RCS 70x70 (**43**). (Fig. C4.07)
2. Se necessario, inchiodare il tappetino di copertura a quella pieghevole.



Coprire eventuali spazi rimanenti con mezzi adeguati, ad es. nastri di copertura in elastomero. Assicurarsi che né la procedura di ripresa né l'apertura delle ribalte siano compromesse in alcun modo.

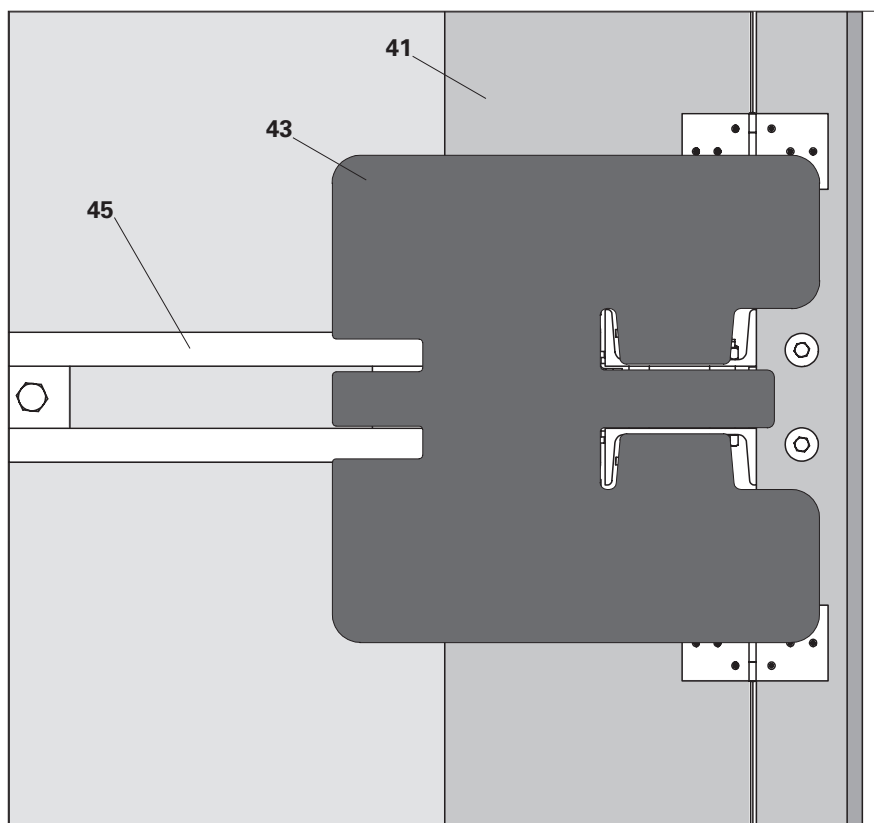

Fig. C4.07

Risoluzione dei guasti



Attenzione

Durante il montaggio in cantiere i componenti possono cadere a terra e colpire le persone sottostanti!

Ciò può causare gravi lesioni o perfino la morte.

⇒ Delimitare le zone di pericolo sotto le zone di lavoro.

Guasto	Causa	Misura
I pattini di guida non si chiudono.	<ul style="list-style-type: none"> La guida del sistema di ripresa non è posizionata correttamente nel dispositivo di sospensione per guida. 	<ul style="list-style-type: none"> Tirare la guida del sistema di ripresa verso l'interno con lo strumento di guida.
	<ul style="list-style-type: none"> L'interasse tra le guide del sistema di ripresa non è corretto. 	<ul style="list-style-type: none"> Staccare la delimitazione di ripresa e regolare l'interasse della protezione.
	<ul style="list-style-type: none"> L'interasse tra i dispositivi di sospensione non è corretto. 	<ul style="list-style-type: none"> Allentare leggermente l'ancoraggio principale, chiudere i pattini di guida e serrarli utilizzando le tolleranze dei componenti. In alternativa: <ul style="list-style-type: none"> Montare un nuovo ancoraggio passante attraverso la soletta con barre di fissaggio e contropiastre orientabili.
L'unità di ripresa non poggia su entrambi i lati dei distanziatori previsti.	<ul style="list-style-type: none"> La guida del sistema di ripresa poggia su un dispositivo di sospensione RCS posizionato sotto. L'altezza del getto è di multipli di 50 cm. circa. 	<ul style="list-style-type: none"> Sollevarre l'unità di ripresa di circa 10 cm utilizzando la gru. Disattivare i nottolini di tutti i dispositivi di sospensione del sistema di ripresa posizionati sopra. Posizionare l'unità di ripresa con il distanziatore previsto sul nottolino del dispositivo di sospensione inferiore del sistema di ripresa.

Inserimento del tirante principale

Con la dima posizionamento ancoraggio RCS 61 (**54**), l'ancoraggio principale (**47**) viene posizionato durante la gettata. Lunghezza variabile $L = 61 - 102$ cm.

Componenti

- 1** Montante parapetto di protezione
- 47** Ancoraggio
- 53** Bullone ISO 4014 M24 x 70-10.9
- 54** Dima posiz. ancoraggio RCS 61

Montaggio

1. Allentare i collegamenti a vite delle piastre di bloccaggio (**54.4**).
2. Inserire la dima posizionamento ancoraggio per soletta nel montante parapetto di protezione.
3. Ruotare le piastre di bloccaggio dietro il profilo del montante parapetto di protezione (**1**) e serrare leggermente il collegamento bullonato.

Regolare la lunghezza

1. Allentare le viti ad alette (**54.1**).
2. Spostare l'elemento telescopico (**54.2**) fino a quando la piastra di contrasto (**54.3**) non si trova a filo del fermagetto della cassaforma.
3. Posizionare la piastra di contrasto sul fermagetto della cassaforma e inchiodarla.

Regolare l'altezza

1. Allentare leggermente i collegamenti bullonati delle piastre di bloccaggio (**54.4**).
2. Spingere la dima posizionamento ancoraggio per soletta sul montante parapetto di protezione finché non si trova in posizione orizzontale.
3. Serrare il collegamento bullonato. (Coppia di serraggio 120 Nm)
4. Serrare le viti ad alette (**54.1**). (Fig. D1.01 + D1.02)



Il fermagetto sulla piastra di contrasto crea un'impronta nel calcestruzzo adatta al dispositivo di sospensione RCS.

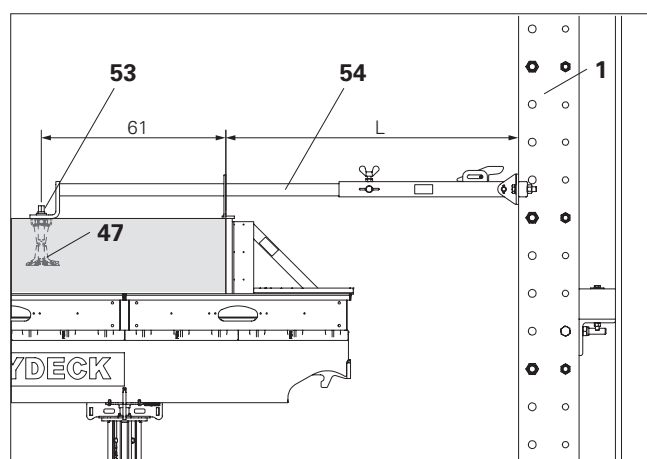

Fig. D1.01

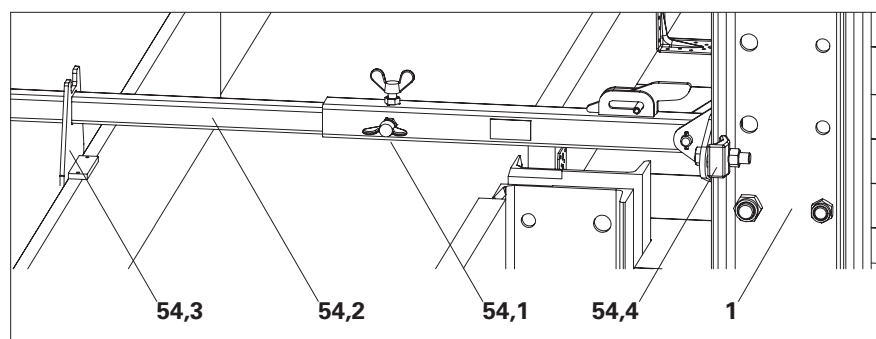

Fig. D1.02

Rotazione verso il basso

1. Montare l'ancoraggio principale (47) sul calibro tirante per soletta (54) utilizzando i bulloni M24 x 70 (53).
2. Premere leggermente la dima posizionamento ancoraggio per soletta contro il montante parapetto di protezione, tenerlo in posizione e spingere la barra di bloccaggio (54.5) verso l'alto.
3. Ruotare la dima posizionamento ancoraggio per soletta verso il basso.
4. Fissare la piastra di contrasto (54.3) sul fermagetto della cassaforma e inchiodarla.

(Fig. D1.03 + D1.03a)

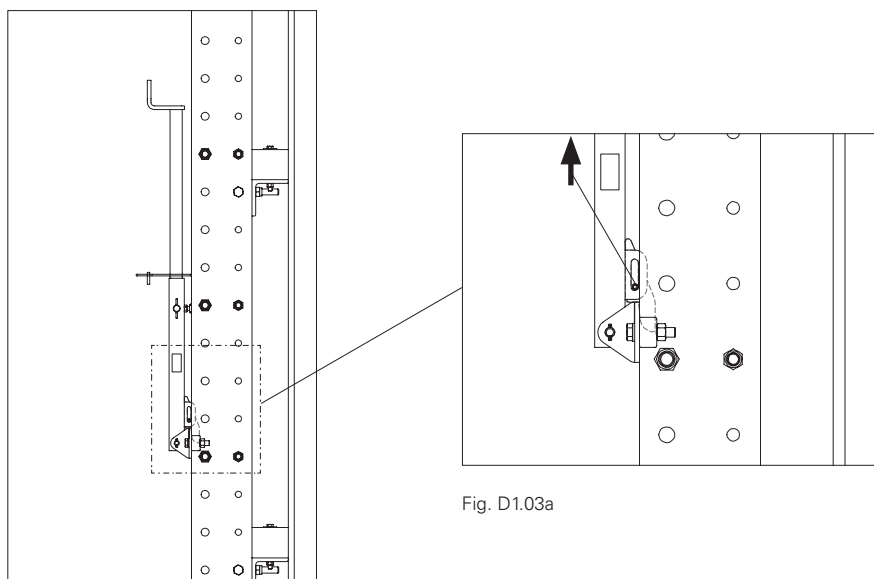

Fig. D1.03a

Fig. D1.03



Ruotare la dima posizionamento ancoraggio per soletta verso l'alto solo quando il calcestruzzo si è sufficientemente indurito.

1. Rimuovere i bulloni M 24 x 70 (53) dall'ancoraggio principale.
2. Estrarre i chiodi utilizzati per fissare la piastra di contrasto (54.3) al fermagetto della cassaforma.
3. Tenere la barra di bloccaggio (54.5) verso l'alto e ruotare la dima posizionamento ancoraggio per soletta verticalmente verso l'alto. Far cadere la barra di bloccaggio dietro la piastra di montaggio. La barra di bloccaggio (54.5) fissa la dima posizionamento ancoraggio per soletta in posizione verticale.

(Fig. D1.03b + D1.03)

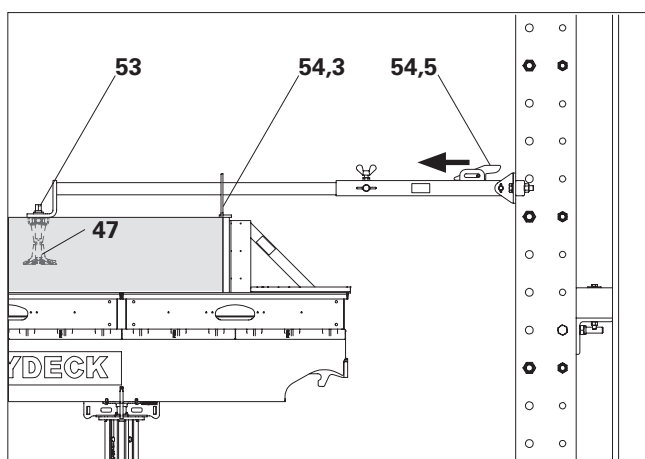

Fig. D1.03b

Fissare l'ancoraggio per soletta all'armatura



Per evitare che l'ancoraggio del sistema di ripresa si sposti, PERI consiglia di fissarlo all'armatura superiore della soletta.

Componenti

- 47.2** Piastra ancoraggio filettata DW 20
- 47.5** Cono del sistema di ripresa-2 M24/DW 15
- 54** Dima posiz. ancoraggio RCS 61
- 150** Rinforzo

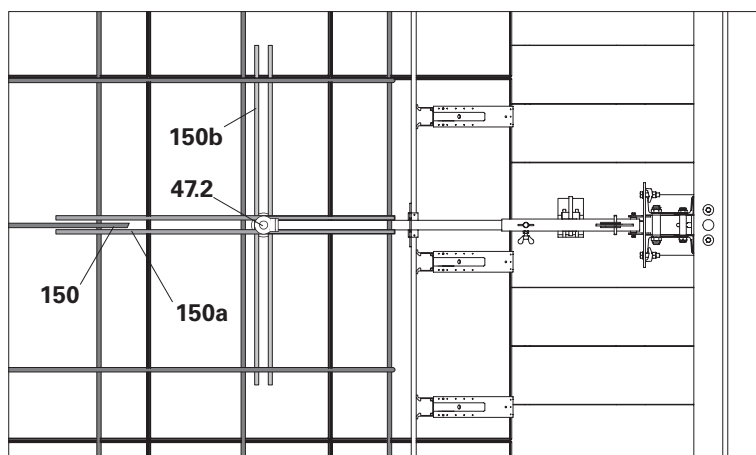

Fig. D1.04

Montaggio

1. Creare un'apertura nell'armatura della piastra di ancoraggio filettata (**47.2**). Se necessario, spostare le barre d'armatura che si toccano. Per l'armatura a rete, tagliare la barra e sostituirla con barre di rinforzo dello stesso diametro.
2. Inserire due coppie di barre di rinforzo trasversalmente nelle posizioni superiore (**150a**) e inferiore (**150b**) del rinforzo superiore.
3. Abbassare la dima posizionamento ancoraggio per soletta (**54**) e installare il cono di ripresa (**47.5**). Allineare la dima posiz. ancoraggio per soletta e fissarlo.
4. Spingere le 4 barre di rinforzo (**150a + 150b**) fino al cono di ripresa (**47.5**) in modo che si tocchino su ogni lato. Legare le barre di rinforzo metalliche all'armatura della soletta.

(Fig. D1.04 + D1.04a)

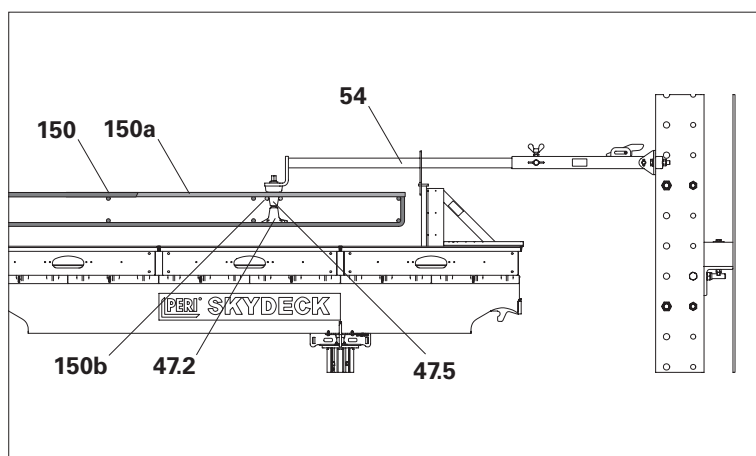

Fig. D1.04a

Montaggio del tirante della soletta con fermagetto

Ancoraggio M30

Tirante della soletta con fermagetto M30/25-160 con calotta di avanzamento rossa

Ancoraggio M24

Tirante della soletta con fermagetto M24/20-128 con calotta di avanzamento grigia

Componenti

51 Tirante della soletta con fermagetto M30/25-160

52 Tirante della soletta con fermagetto M24/20-128

Montaggio

1. Inchiodare la calotta di avanzamento (**51.1**) alla cassaforma con fermagetto. **1**
 2. Avvolgere il tirante della soletta con fermagetto (**51**) sulla filettatura del tappo. **2**
 3. Collegare il tirante della soletta con fermagetto al rinforzo. **3**
- Il tirante della soletta con fermagetto è ora in posizione.

Disarmo



Precauzione

Rischio di rimanere intrappolati nei chiodi sporgenti della calotta di avanzamento!
Rischio di lesioni.

⇒ Piegare i chiodi dopo il disarmo.

4. Piegare i chiodi sporgenti subito dopo il disarmo. **4**

5. Allentare la calotta di avanzamento (**51.1**) girandola in senso antiorario e rimuoverla. **5**

→ Il punto di ancoraggio è ora pronto. **6**

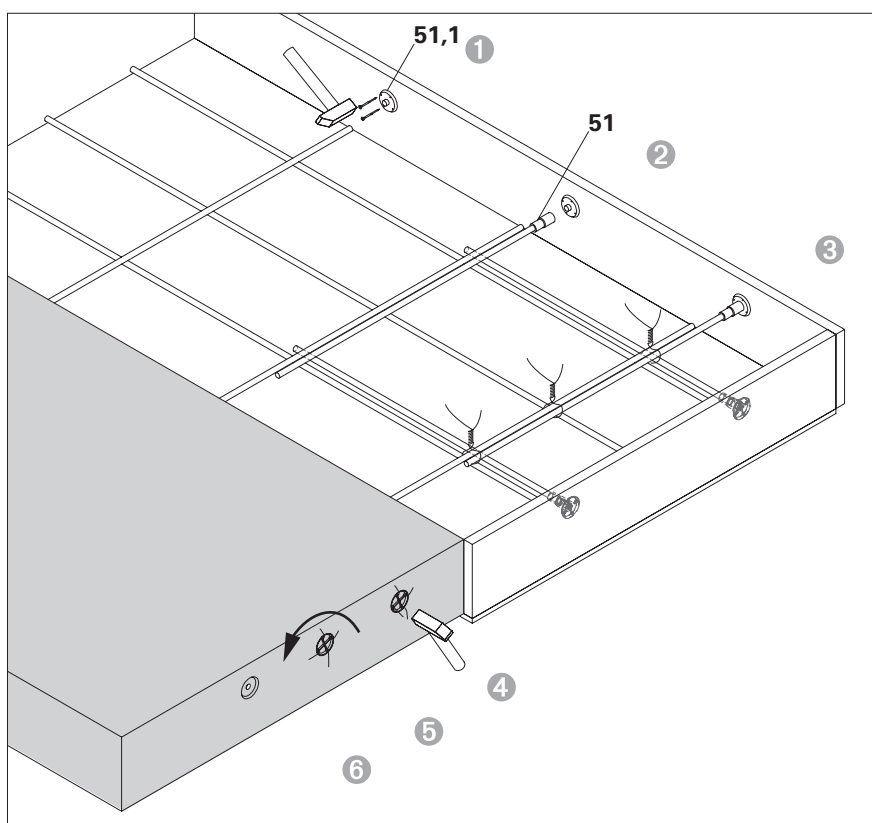

Fig. D1.05

Montaggio della sospensione



Attenzione

Se non montati correttamente, l'attacco solaio disp. sosp. RCS e il dispositivo di sospensione RCS possono ribaltarsi oltre il bordo della soletta, cadere a terra e colpire le persone sottostanti! Ciò può causare gravi lesioni o perfino la morte.

- ⇒ Delimitare le zone di pericolo sotto le zone di lavoro.
- ⇒ Avvitare senza stringere l'attacco solaio disp. sosp. RCS sull'ancoraggio (47), quindi posizionarlo sopra il bordo della soletta.
- ⇒ Assicurare con delle corde i dispositivi di sospensione per evitare che cadano.



Il montaggio dell'attacco solaio disp. sosp. RCS viene solitamente effettuato con la protezione fornita dalla protezione del sistema di ripresa. Se in casi eccezionali ciò non è possibile o se la distanza della protezione è eccessiva, utilizzare dispositivi di protezione individuale per evitare cadute.

Componenti

- 45 Attacco solaio disp. sosp. RCS
 - 47 Ancoraggio
 - 48 Attacco disp. sosp. RCS con fermagetto
 - 51 Tirante della soletta con fermagetto M30/25-160
 - 52 Tirante della soletta con fermagetto M24/20-128
 - 53 Bullone ISO 4014 M24 x 70-10.9
 - 49 Bullone ISO 4017 M30 x 70-8.8
 - 151 Vite di ancoraggio PERI 14/20x130
-

Montaggio dell'attacco solaio disp. sosp. RCS

1. Posizionare l'attacco solaio disp. sosp. (45) in un angolo.
2. Fissare l'ancoraggio (47) usando i bulloni M24x70 (53).
3. Girare l'attacco solaio disp. sosp. RCS nella posizione corretta e abbassarla.
4. Serrare i bulloni ISO M24x70 (53).
5. Fissare la fessura anteriore (47.6) alla soletta di terra usando i bulloni di ancoraggio (151). In alternativa, fissare con tasselli adatti a carichi pesanti o con bulloni incorporati e dadi lunghi.

(Fig. D1.06 + D1.06a)



Secondo il progetto tra il bordo della soletta e il fermagetto dell'attacco solaio disp. sosp. RCS è presente una fessura:

- $a = 600 \text{ mm}$,
- $b = 100 \text{ mm}$,
- $d_x = \text{min. } 10 \text{ mm}$.

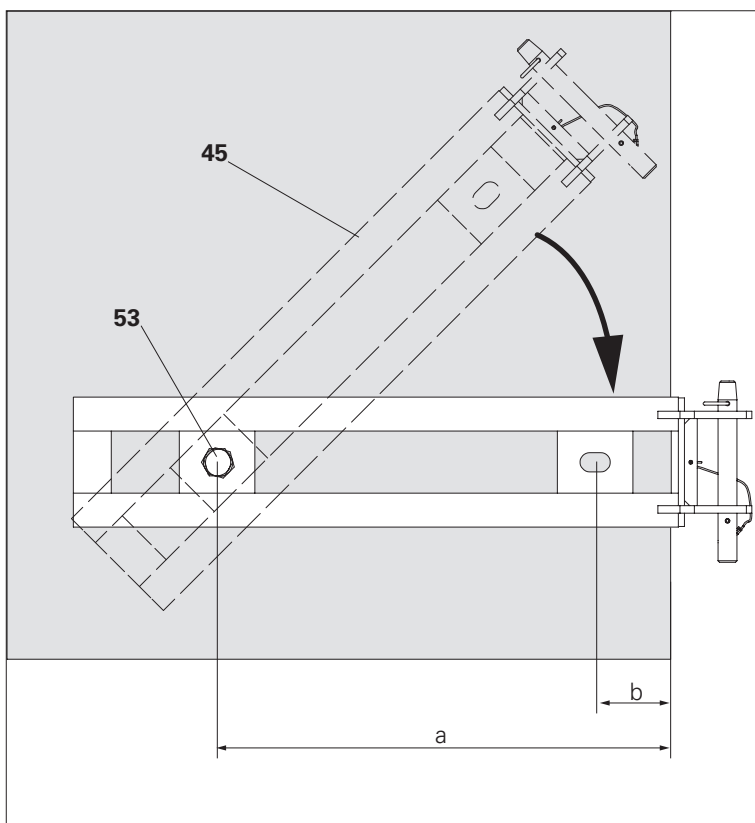

Fig. D1.06



Tutti i fissaggi sono stati serrati correttamente?

- Coppia di serraggio dell'attacco solaio disp. sosp. RCS M24 = 60 Nm.

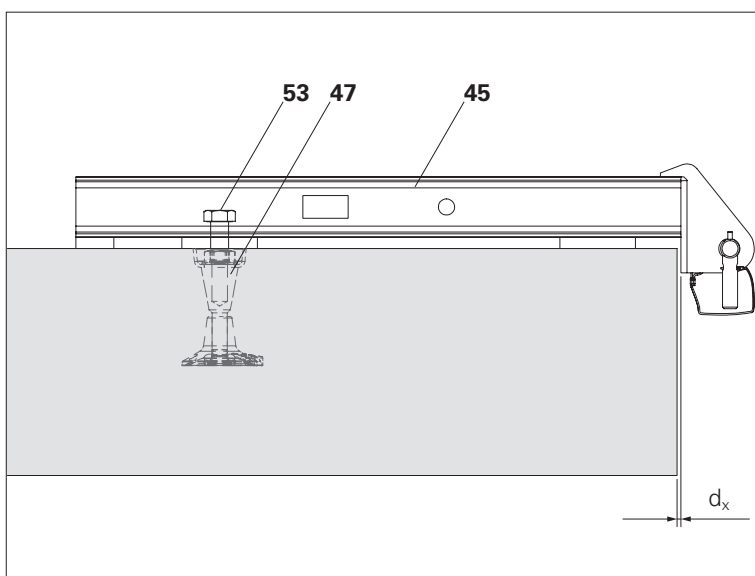

Fig. D1.06a

Montaggio dell'attacco disp. sosp. con fermagetto RCS

Componenti

- 48** Attacco disp. sosp. RCS con fermagetto
- 50** Boccola di riduzione $\varnothing 30 - 25$
- 51** Tirante della soletta con fermagetto M30/25-160
- 53** Bullone ISO 4014 M24 x 70-10.9
- 49** Bullone ISO 4017 M30 x 70-8.8

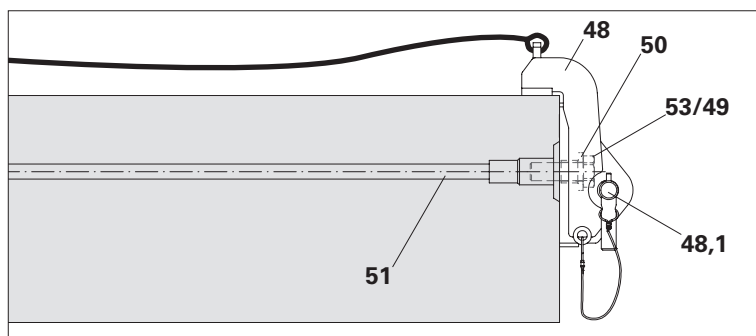

Fig. D1.07

Montaggio

1. Assicurare contro eventuali cadute a terra l'attacco disp. sosp. con fermagetto, ad es. con una corda.
 2. Avvitare l'attacco disp. sosp. con fermagetto RCS (**48**) sul tirante per soletta con fermagetto (**51/52**) utilizzando il bullone M30 x 70 (**49**) o M24 (**53**) con la boccola di riduzione (**50**).
 3. Rimuovere i parapetti.
- (Fig. D1.07)



Tutti i fissaggi sono stati serrati correttamente?

- Coppia di serraggio dell'attacco disp. sosp. RCS con fermagetto M24 = 100 Nm.
- Coppia di serraggio dell'attacco disp. sosp. RCS con fermagetto M30 = 100 Nm.

Montaggio del dispositivo di sospensione RCS del sistema di ripresa RCS



Per il funzionamento del dispositivo di sospensione del sistema di ripresa, vedere D2.

Componenti

- 44** Dispositivo di sospensione RCS
- 44.1** Nottolino di ripresa
- 45** Attacco solaio disp. sosp. RCS
- 45.1** Perno di bloccaggio

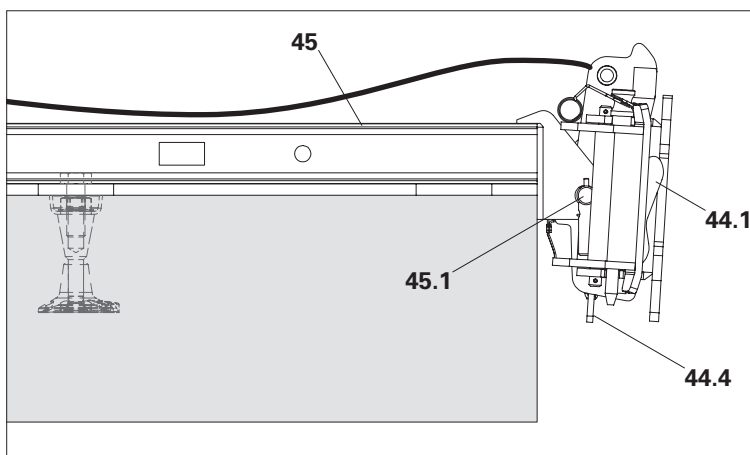

Fig. D1.08

Montaggio

1. Fissare il dispositivo di sospensione del sistema di ripresa RCS (**44**) sul bullone per evitare che il dispositivo di ripresa (**44.6**) possa cadere.
2. Chiudere i pattini di guida.
3. Di norma, bloccare il nottolino di ripresa (**44.1**) con l'apposito blocco (**44.4**).
4. Inserire il dispositivo di sospensione del sistema di ripresa nell'attacco solaio disp. sosp. RCS (**45**) o nell'attacco disp. sosp. con fermagetto RCS.
5. Inserire il perno di bloccaggio (**45.1**) o (**48.1**) attraverso i montanti laterali dell'attacco disp. sosp. da parete e del dispositivo di sospensione del sistema di ripresa e fissarlo con l'inserito a molla.
6. Aprire i pattini di guida (**44.2**) sul dispositivo di sospensione del sistema di ripresa per consentire un inserimento più agevole della guida del sistema di ripresa.

(Fig. D1.08 + D1.08a)

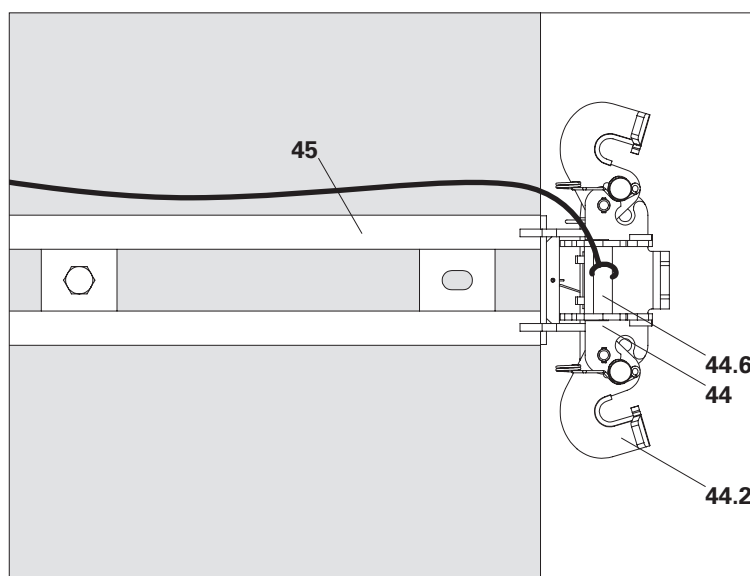

Fig. D1.08a



- Tutti i perni di bloccaggio sui pattini di guida sono completamente inseriti e fissati?
- Tutti i perni di bloccaggio dell'attacco solaio disp. sosp./attacco disp. sosp. con fermagetto sono fissati con gli inserti a molla?

Rinforzo degli elementi angolari



Installare un rinforzo temporaneo nel caso siano previsti forti venti a più di 100 km/h.

Componenti

- 2** Guida del sistema di ripresa RCS
- 24** Perno di montaggio Ø 21x120
- 26** Inserto a molla 4/1
- 47.6** Tirante DW 15, lungh. speciale
- 117** Tassello per impieghi gravosi Ø22
- 118** Tassello per impieghi gravosi Ø30
- 119** Dado esag. DW 15 AF 30/50
- 122** Piastra base RCS DW 15
- 123** Golfare RCS DW 15
- 125** Chiave a snodo RCS DW 15

Montaggio:

1. Avvitare il tirante (**47.6**) nel dado esagonale (**123**). (Fig. D1.09a)
2. Collegare il tirante alla chiave a snodo (**125**) con un dado DW 15 (**119**).
3. Montare il dado a occhiello (**123**) nella guida del sistema di ripresa RCS (**2**) utilizzando il perno di montaggio Ø 21 x 120 (**24**) e l'inserto a molla (**26**) stando in piedi sulla piattaforma.
4. Imbullonare la chiave a snodo (**125**) alla piastra base RCS DW15 (**122**). (Fig. D1.09b)

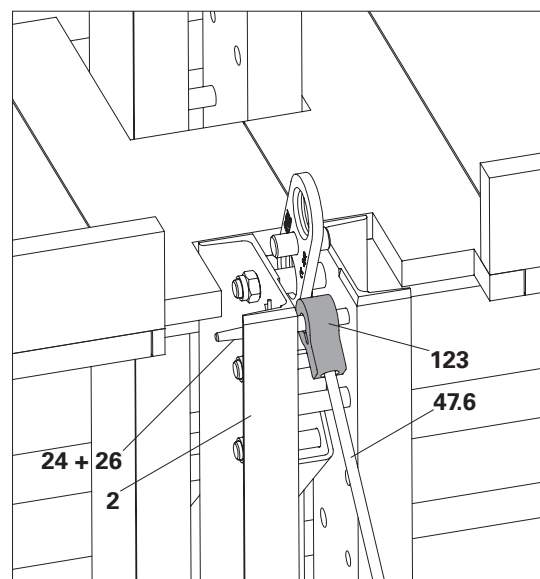

Fig. D1.09a

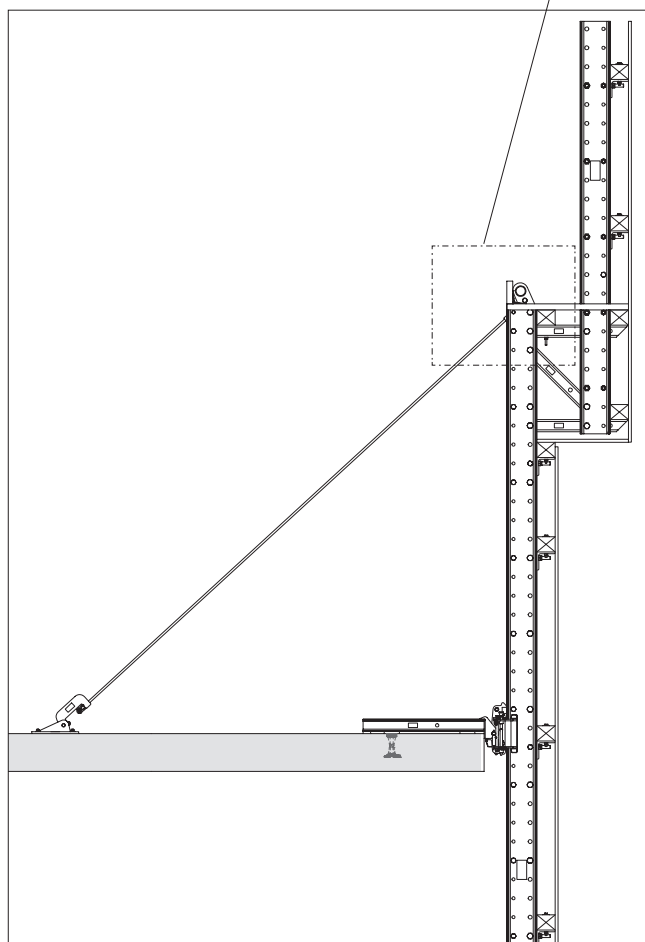

Fig. D1.09

D1 Sospensione e ancoraggio

5. Posizionare la piastra base RCS-DW15 sulla soletta e praticare i fori per i tasselli per carichi elevati secondo il progetto.
6. Spazzolare e pulire i fori seguendo le istruzioni di installazione del produttore dei tasselli.
7. Fissare la piastra base (122) con tasselli per carichi pesanti (117) (4 x Ø 22) o (118) (2 x Ø 30) (Fig. D1.09b - D1.09e).
8. Girare il dado (119) in senso orario per pretensionare il rinforzo.

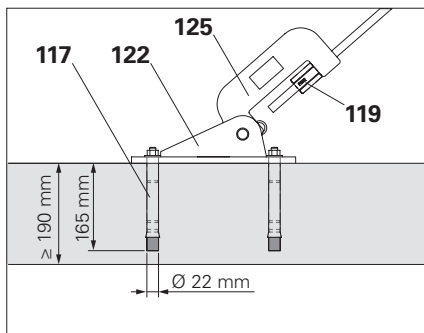

Fig. D1.09b

Stoccaggio

Assemblare o impacchettare sulle piattaforme esterne alle passerelle. Fissare il rinforzo per evitare che cada a terra.

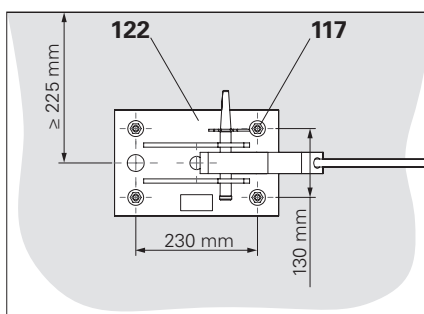

Fig. D1.09c

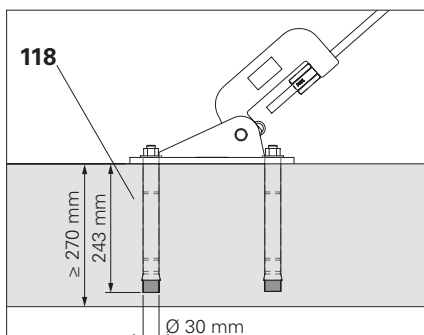

Fig. D1.09d

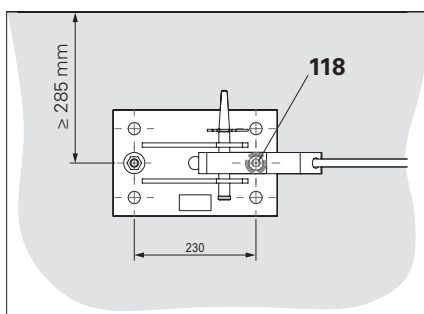

Fig. D1.09e

Rinforzo orizzontale



Il rinforzo orizzontale fornisce l'ancoraggio necessario all'edificio e serve a trasferire i carichi del vento che agiscono durante le condizioni di lavoro e di temporale.

Durante la ripresa, il rinforzo orizzontale deve essere ruotato verso l'alto e fissato in posizione per evitare una collisione con l'edificio o la cassaforma.

Componenti

- 1** Montante parapetto di protezione
- 24** Perno di montaggio Ø 21x120
- 25** Perno di montaggio Ø 26x120
- 26** Inserto a molla 4/1
- 27** Inserto a molla 5/1
- 47** Ancoraggio
- 48** Attacco disp. sosp. RCS con fermagetto
- 53** Bullone ISO 4014 M24 x 70-10.9
- 120** Puntone regolabile a portata elevata SLS 100/180
- 121** Piastra base puntone SLS/RCS M24
- 124** Adattatore a forcella RCS/SLS

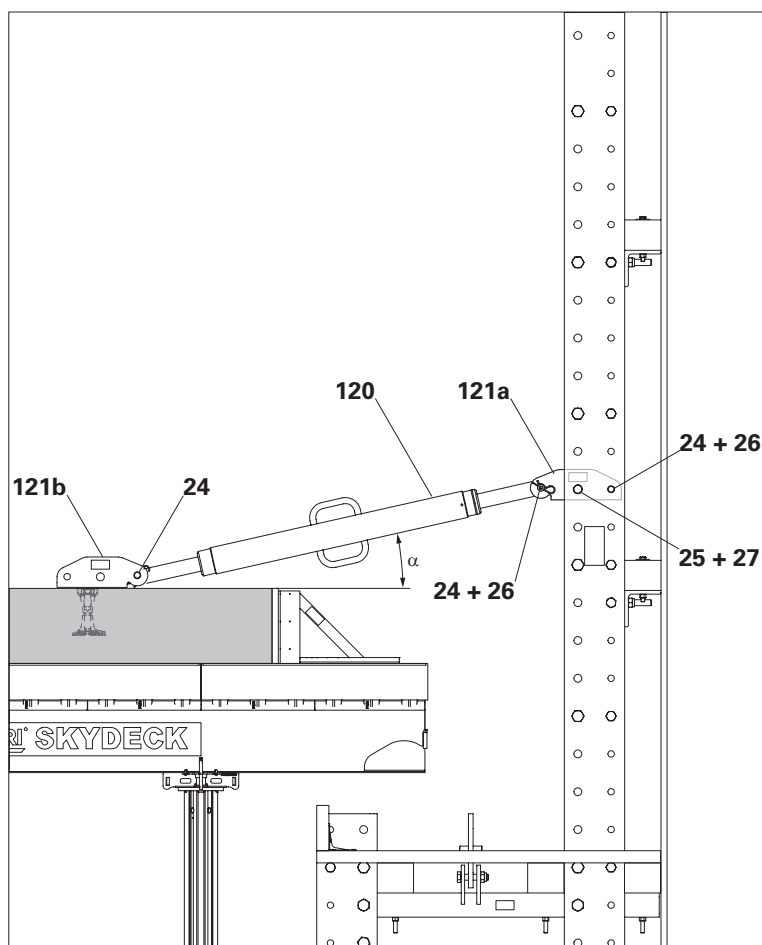

Fig. D1.10

Montaggio del montante parapetto di protezione:

1. Collegare la piastra base del puntone SLS/RCS (**121a**) al montante parapetto di protezione (**1**) utilizzando un perno di montaggio Ø 26 mm (**25**) e uno Ø 21 mm (**24**). Fissare tutti i perni di fissaggio con gli inserti a molla (**26 + 27**).

Angolo di inclinazione $\alpha = 10 \pm 5^\circ$

2. Collegare il puntone per carichi pesanti SLS 100/180 (**120**) alla piastra base (**121a**) utilizzando il perno di montaggio Ø 21 mm (**24**) e l'inserto a molla (**26**).
3. Attaccare una seconda piastra base (**121b**) al puntone per carichi pesanti (**120**) usando il perno di montaggio Ø21 e l'inserto a molla (**26**).

(Fig. D1.10)



Tutti i bulloni sono fissati con gli inserti a molla?

Posizione di ancoraggio A:

Puntello per carichi pesanti in posizione di ripresa:

1. Rimuovere il perno di montaggio $\varnothing 21$ mm (**24**) nella piastra base del puntello (**121b**) e riporlo nel foro della guida del sistema di ripresa.
2. Abbassare il puntello per carichi pesanti (**120**) con la relativa piastra base.

Montare sull'ancoraggio:

3. Regolare il puntello per carichi pesanti in modo che la posizione del foro nella piastra base del puntello corrisponda all'ancoraggio (**47**).
4. Collegare la piastra base del puntello (**121b**) all'ancoraggio con un bullone M24x70 (**53**).



Tutti i bulloni sono fissati con gli inserti a molla?

Posizione di ripresa B:

Puntello per carichi pesanti in posizione di ancoraggio:

1. Togliere i bulloni M24x70 (**53**) dall'ancoraggio (**47**).
2. Alzare il puntello per carichi pesanti (**120**) con la relativa piastra base.
3. Fissare la piastra base del puntello (**121b**) nel foro $\varnothing 26$ del montante parapetto di protezione (**1**) con i perni di fissaggio $\varnothing 21$.

(Fig. D1.10a)



Tutti i bulloni sono fissati con gli inserti a molla?

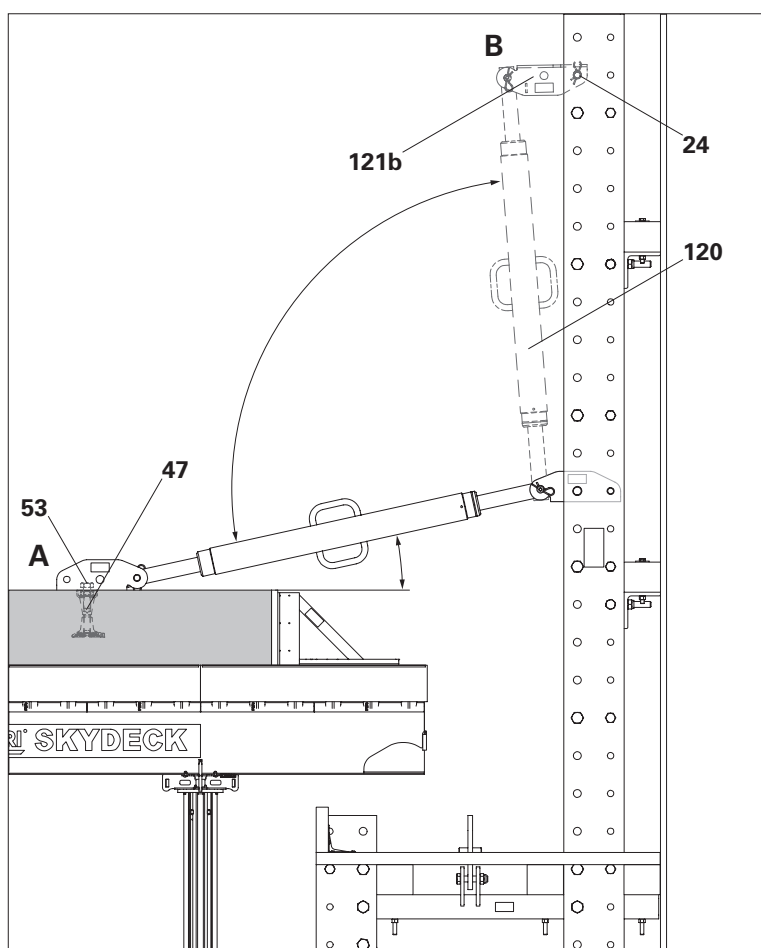

Fig. D1.10a

Montaggio sull'attacco disp. sosp. RCS con fermagetto

1. Montare l'adattatore della forcella (124) sul lato dell'edificio del puntello per carichi pesanti (120) utilizzando il bullone e il dado forniti. (Fig. D1.11)
2. Collegare la piastra base del puntone SLS/RCS (121a) al montante parapetto di protezione (1) utilizzando un perno di montaggio $\varnothing 26$ mm (25) e uno $\varnothing 21$ mm (24). Fissare tutti i perni di fissaggio con gli inserti a molla (26 + 27).
3. Collegare il puntello per carichi pesanti (120) alla piastra base (121a) utilizzando il perno di montaggio $\varnothing 21$ mm (24) e l'inserto a molla (26).

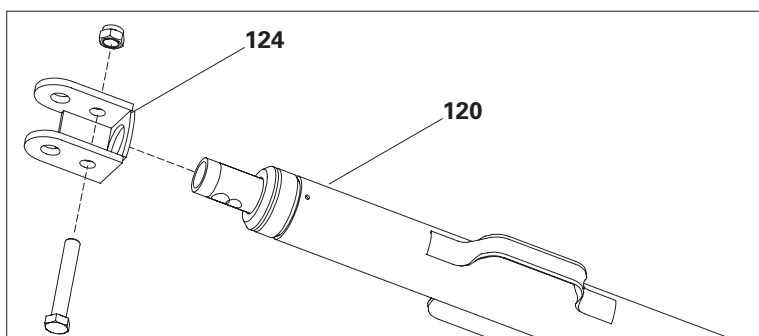

Fig. D1.11

Posizione di ancoraggio A:

4. Collegare il puntello per carichi pesanti con l'adattatore per testa a forcella collegato (124) all'attacco disp. sosp. RCS con fermagetto (48) utilizzando i bulloni $\varnothing 25$ (48.1).

Posizione di ripresa B:

3. Fissare il perno per carichi pesanti al montante parapetto di protezione utilizzando una fascetta per legature. (Fig. D1.11a)



Tutti i bulloni sono fissati con gli inserti a molla?

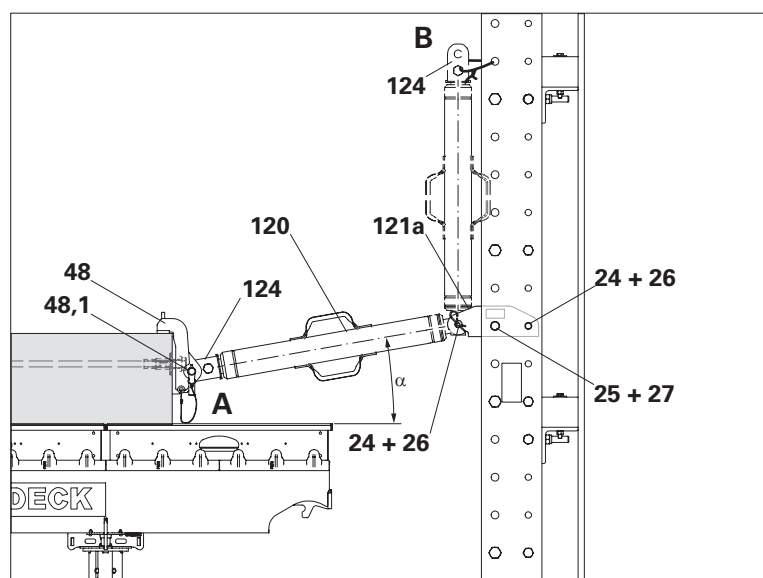

Fig. D1.11a

Smontaggio della sospensione



Attenzione

- Rischio di caduta dai bordi della soletta non protetti!
Una caduta può provocare gravi lesioni o morte.
 - ⇒ I parapetti devono essere installati prima della rampata.
 - ⇒ Usare i dispositivi di protezione individuale per evitare le cadute dall'alto.
- Se non smontati correttamente, l'attacco solaio disp. sosp. RCS e il dispositivo di sospensione RCS possono ribaltarsi oltre il bordo della soletta, cadere a terra e colpire le persone sottostanti!
Ciò può causare gravi lesioni o perfino la morte.
 - ⇒ Delimitare le zone di pericolo sotto le zone di lavoro.
 - ⇒ Per prima cosa allentare leggermente l'ancoraggio (47) e ruotare l'attacco solaio disp. sosp. RCS in posizione sicura.



Se possibile, installare i parapetti sul bordo della soletta prima di smontare l'attacco. Completare la tavola fermapiè smontando l'attacco solaio disp. sosp. RCS.

Componenti

- 44** Dispositivo di sospensione RCS
 - 44.1** Nottolino di ripresa
 - 45** Attacco solaio disp. sosp. RCS
 - 45.1** Perno di bloccaggio
 - 53** Bullone ISO 4014 M24 x 70-10.9
-

Smontaggio

1. Fissare il dispositivo di sospensione del sistema di ripresa RCS (**44**) sul bullone per evitare che il dispositivo di ripresa (**44.6**) possa cadere.
2. Tenere la ganascia di ripresa contro il bullone (**44.6**), togliere il perno di bloccaggio (**45.1**) dell'attacco solaio disp. sosp. RCS.
3. Tirare la ganascia di ripresa verso l'alto e appoggiarla sulla soletta; quindi inserire nuovamente il perno di bloccaggio (**45.1**) nell'attacco.
- (Fig. D1.12)
4. Allentare il bullone M24 x 70 (**53**) di circa 15 mm, ma non toglierlo.
- (Fig. D1.12a)
5. Sollevare l'attacco solaio disp. sosp. RCS (**45**) e girarla all'interno in posizione sicura.
6. Rimuovere il bullone ISO M24x70.
- (Fig. D1.12b)

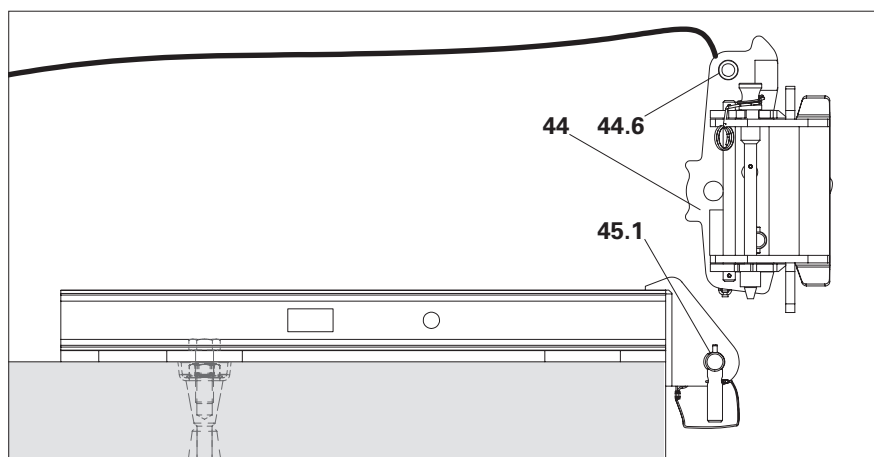

Fig. D1.12

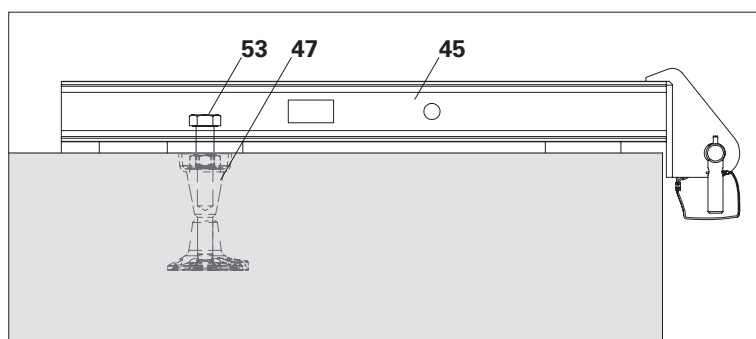

Fig. D1.12a

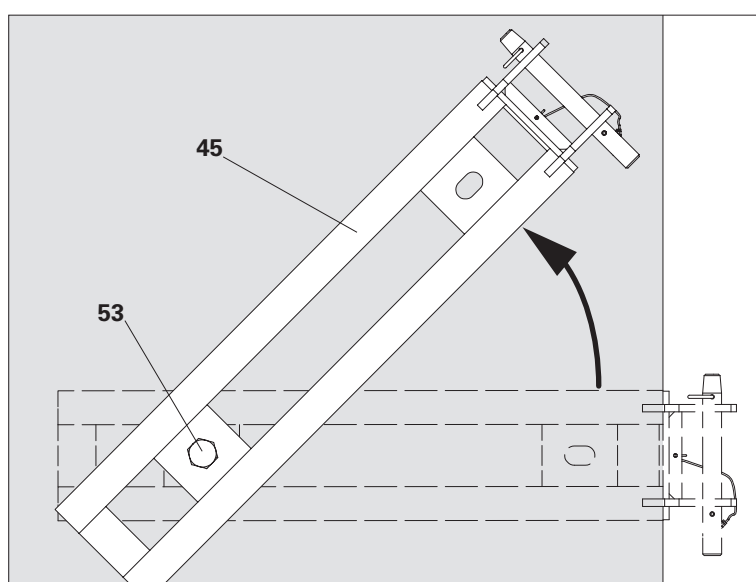

Fig. D1.12b

Rimozione dell'ancoraggio



Attenzione

Rischio di caduta dai bordi della soletta non protetti!

Una caduta può provocare gravi lesioni o morte.

- ⇒ I parapetti devono essere installati prima della rampata.
- ⇒ Usare i dispositivi di protezione individuale per evitare le cadute dall'alto.



- Interventi da eseguire con personale di cantiere protetto da parapetti che seguono il pannello di protezione del sistema di ripresa.
- Per il fissaggio dei coni di cemento osservare le istruzioni per l'uso separate!

Componenti

47.1 Cono a vite-2 M24/DW 20

47.7 Piastra ancoraggio filettata DW 15
Ø 80 mm

47.9 Kit cono calcestruzzo KK M24

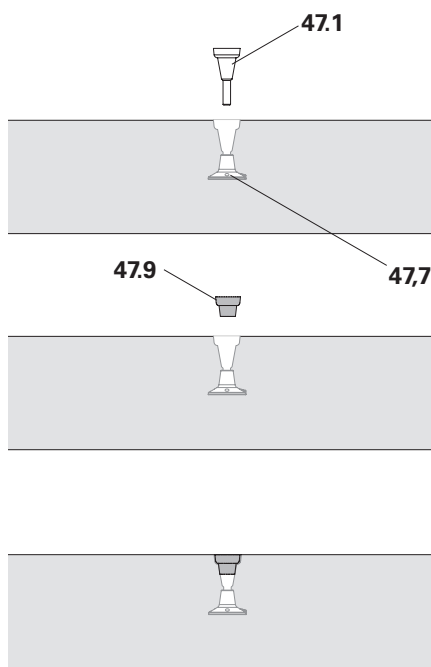

Fig. D1.13a

Ancoraggio M24 Variante 1

Cono a vite M24/DW 20 (**47.1**)
parzialmente riutilizzabile.

Smontaggio

1. Allentare il cono a vite con la chiave a tubo AF 36 e rimuoverlo.
2. Chiudere il foro rimanente con il cono di cemento KK adatto (**47.9**) e l'adesivo corrispondente.

(Fig. D1.13a)

Ancoraggio M24 Variante 2

Cono del sistema di ripresa-2 M24/
DW 15 (47.5)
parzialmente riutilizzabile.

Componenti

- 47.5 Cono del sistema di ripresa-2
M24/DW 15
- 47.7 Piastra ancoraggio filettata DW 15
Ø 80 mm
- 47.9 Kit cono calcestruzzo KK M24

Smontaggio

1. Allentare il cono di ripresa con la
chiave a tubo AF 36 e rimuoverlo.
2. Chiudere il foro rimanente con il cono
di cemento KK adatto (47.9) e l'adesi-
vo corrispondente.
(Fig. D1.13b)

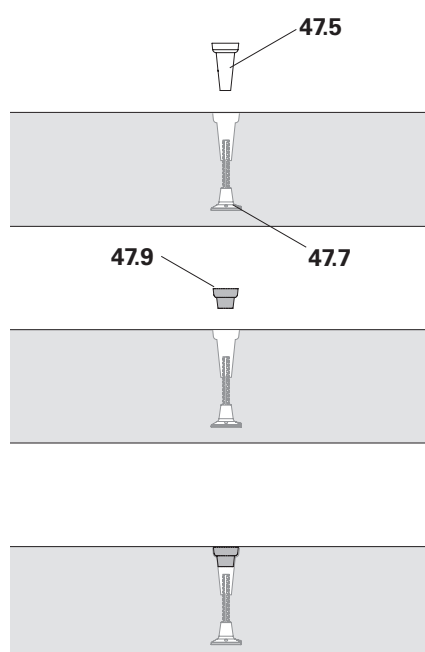

Fig. D1.13b



Attenzione

Durante lo smontaggio gli elementi di ancoraggio potrebbero cadere a terra e colpire le persone sottostanti!

Ciò può causare gravi lesioni o perfino la morte.

⇒ Delimitare le zone di pericolo sotto le zone di lavoro.

⇒ Per evitare la caduta del personale dall'edificio, installare una protezione anticaduta con una rete fitta nella parte inferiore, ad es. PROKIT.

Ancoraggio M24 Variante 3

Cono del sistema di ripresa-2 M24/DW 15 completamente riutilizzabile.

Componenti

- 47.5** Cono del sistema di ripresa-2 M24/DW 15
- 47.7** Piastra ancoraggio filettata DW 15 Ø 80 mm
- 47.9** Kit cono calcestruzzo KK M24

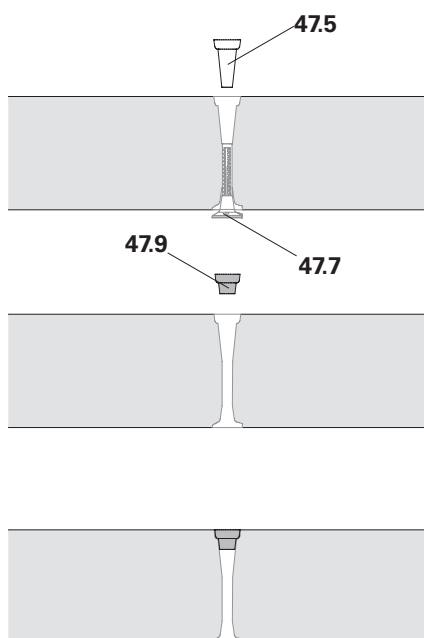

Fig. D1.13c

Smontaggio

1. Allentare il cono di ripresa (**47.5**) utilizzando una chiave a tubo AF36 e svitare per circa 1 cm.
2. Martellare il cono verso il basso in modo che la piastra di ancoraggio filettata DW 15 (**47.7**) si allenti.
3. Ora rimuovere completamente il cono. Rimuovere la piastra di ancoraggio filettata insieme al tirante DW 15 dal basso, utilizzando un'impalcatura mobile protetta.
4. Chiudere il foro rimanente con il cono di cemento KK adatto (**47.9**) e l'adesivo corrispondente.

(Fig. D1.13c)

D2 Funzionamento del dispositivo di sospensione RCS del sistema di ripresa

PERI

Apertura e chiusura del dispositivo di sospensione del sistema di ripresa

I perni di sicurezza (44.3) tengono i pattini di guida (44.2) in posizione chiusa. (Fig. D2.01 + D2.01a)

Componenti

- 44** Dispositivo di sospensione RCS
- 44.1** Nottolino di ripresa
- 44.2** Pattini di guida
- 44.3** Perna di sicurezza
- 44.6** Bloccaggio a molla

Apertura del dispositivo di sospensione del sistema di ripresa:

1. Allentare la molla di blocco (44.6).
A tale scopo, estrarre l'anello fino al pattino di guida (44.2).
(Fig. D1.01 + D1.01a)
2. Sollevare il perno di sicurezza (44.3).
3. Piegarlo i pattini di guida (44.2).
(Fig. D1.02 + D1.02a)
4. Reinserrire i perni di sicurezza (44.3) in posizione aperta; posizionare la molla di blocco (44.6) solo leggermente sulla guida pieghevole.
(Fig. D1.03 + D1.03a)
5. Procedere allo stesso modo con l'altro pattino di guida.
(non raffigurato)



L'apertura dei pattini di guida facilita il processo di inserimento della guida del sistema di ripresa durante la rampata e consente l'inserimento di tale guida durante il montaggio iniziale.

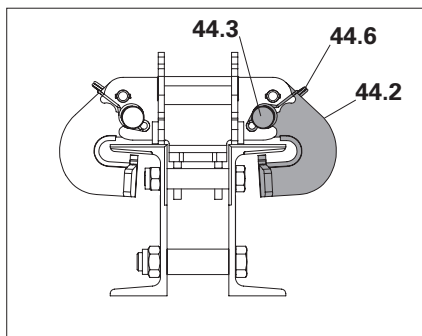

Fig. D2.01

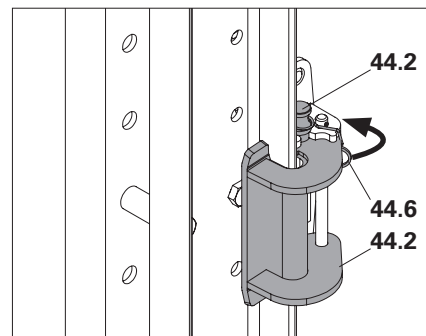

Fig. D2.01a

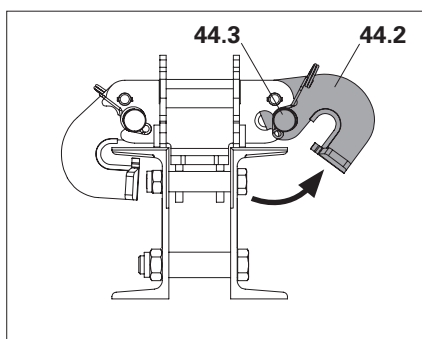

Fig. D2.02

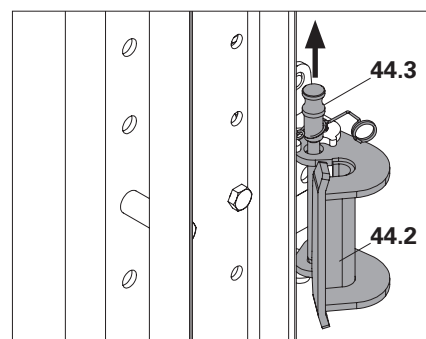

Fig. D2.02a

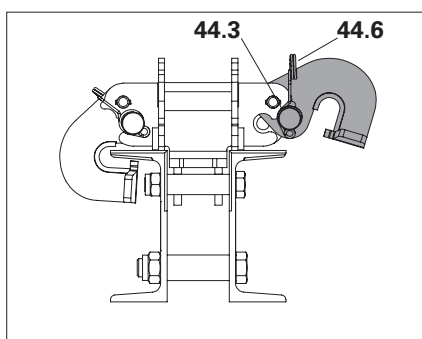

Fig. D2.03

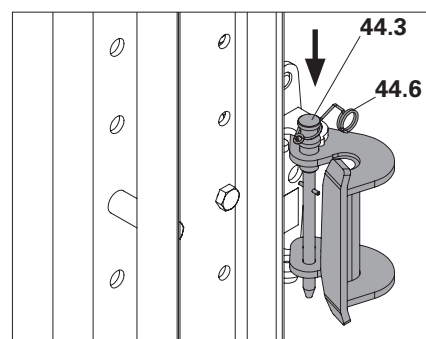

Fig. D2.03a

D2 Funzionamento del dispositivo di sospensione RCS del sistema di ripresa

PERI

Chiusura del dispositivo di sospensione RCS del sistema di ripresa:

1. Sollevare il perno di sicurezza (44.3). (Fig. D2.04 + D2.04a)
2. Ribaltare in avanti il pattino di guida (44.2). (Fig. D2.05 + D2.05a)
3. Reinscrivere il perno di blocco (44.3) completamente in posizione chiusa.
4. Fissare la molla di bloccaggio in posizione (44.6). A tale scopo l'anello viene incastrato sotto il pattino di guida (44.2).
5. Procedere allo stesso modo con l'altro pattino di guida.

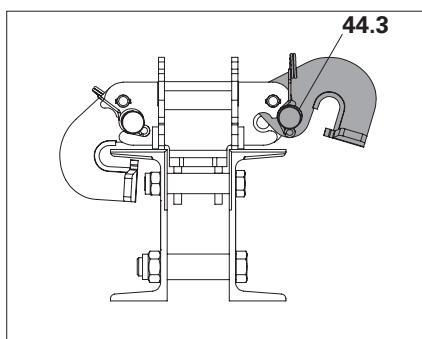

Fig. D2.04

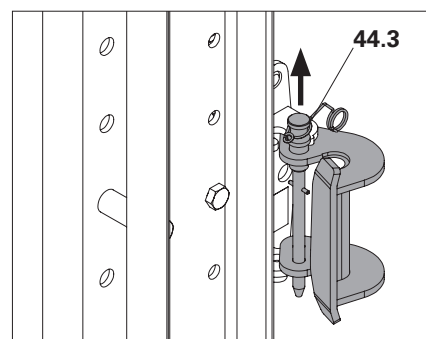

Fig. D2.04a



Entrambi i perni di blocco sono completamente inseriti e la molla di bloccaggio è fissata in posizione?

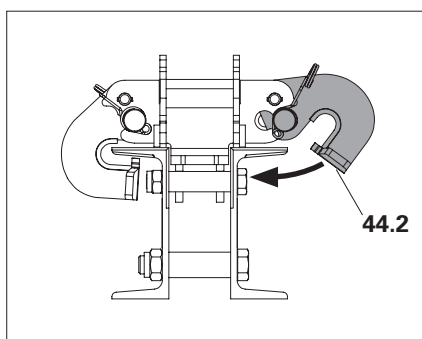

Fig. D2.05

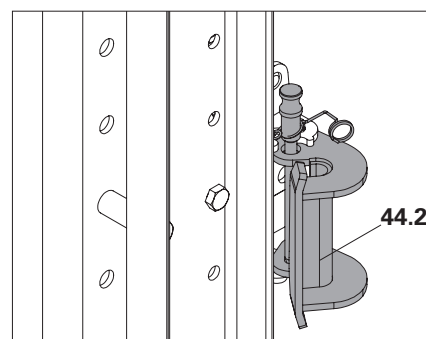

Fig. D2.05a

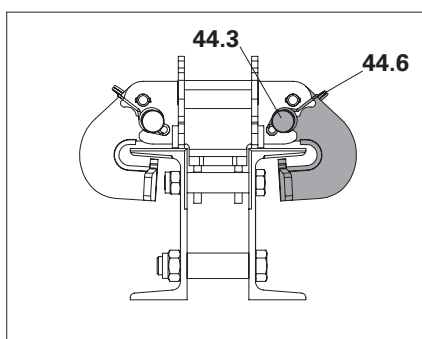

Fig. D2.06

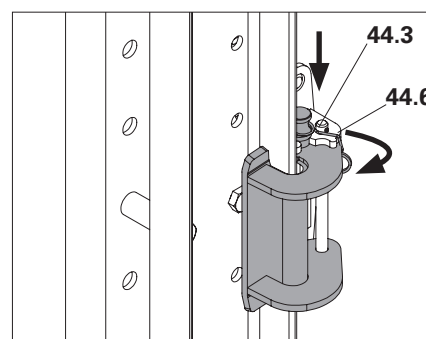

Fig. D2.06a

D2 Funzionamento del dispositivo di sospensione RCS del sistema di ripresa

Attivazione e disattivazione del nottolino di ripresa



Attenzione

Le mani possono rimanere intrappolate tra le guide e le ganasce del sistema di ripresa!

Può essere causa di gravi lesioni.

⇒ Attivare o disattivare il nottolino di ripresa solo quando l'unità del sistema di ripresa si è fermata.

⇒ Non inserire le mani nella guida durante la procedura di salita.

Disattivazione del nottolino di ripresa

Componenti

44	Dispositivo di sospensione RCS
44.1	Nottolino di ripresa
44.4	Blocco del nottolino
44.5	Morsa incernierata

1. Assicurarsi che l'unità di ripresa sia ferma.
2. Abbassare il blocco del nottolino (**44.4**) sul dispositivo di sospensione RCS del sistema di ripresa.
3. Piegarlo il morsetto incernierato (**44.5**) sul blocco del nottolino e poi rilasciarlo.

→ Il morsetto incernierato viene quindi bloccato e ferma il blocco del nottolino.

→ Il nottolino (**44.1**) è quindi disattivato e non operativo.

(Fig. D2.07 + D2.07a)



In questa posizione le forze verticali della guida del sistema di ripresa non possono essere trasferite tramite questo particolare dispositivo.

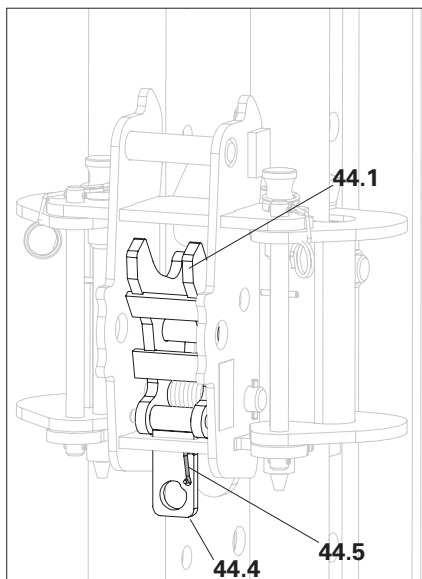

Fig. D2.07

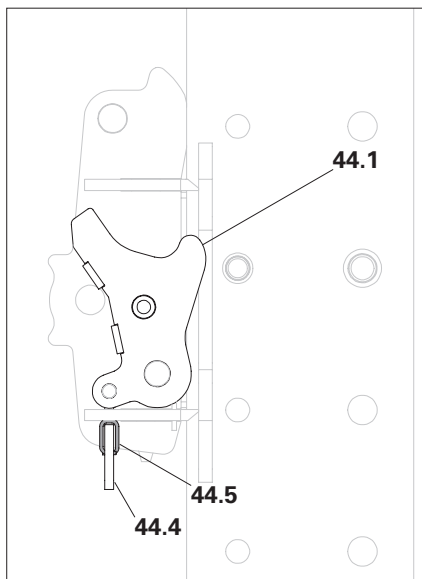

Fig. D2.07a

D2 Funzionamento del dispositivo di sospensione RCS del sistema di ripresa

Attivazione del nottolino di ripresa

Componenti

44 Dispositivo di sospensione RCS

44.1 Nottolino del sistema di ripresa

44.4 Blocco del nottolino

44.5 Morsa incernierata

1. Assicurarsi che l'unità di ripresa sia ferma.
2. Abbassare il blocco del nottolino (**44.4**) sul dispositivo di sospensione RCS del sistema di ripresa.
3. Ripiegare il morsetto incernierato (**44.5**) sul blocco del nottolino e poi rilasciarlo.
→ Il nottolino di ripresa (**44.1**) si mette in posizione di lavoro.
→ Il nottolino è quindi attivato e operativo.

(Fig. D2.08 + D2.08a)

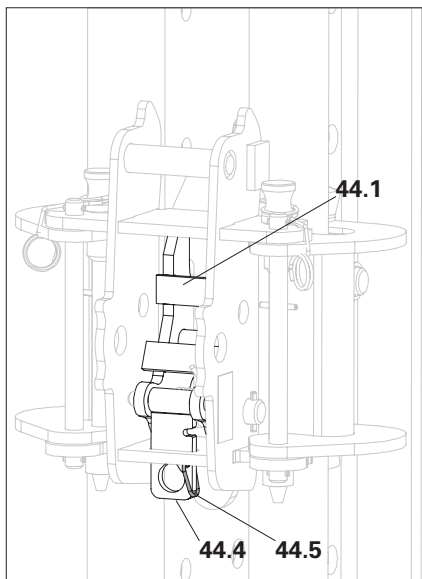

Fig. D2.08



Il nottolino di ripresa si muove liberamente?

Il morsetto incernierato pende verso il basso?



- Questa posizione ha lo scopo di trasferire le forze verticali dalla guida del sistema di ripresa durante le operazioni di lavoro e la rampata.
- In caso di altezze di getti divisibili per 50 cm attivare solo i nottolini dei dispositivi di sospensione che fungono da supporto verticale previsto. Disattivare tutti gli altri dispositivi di sospensione del sistema di ripresa.

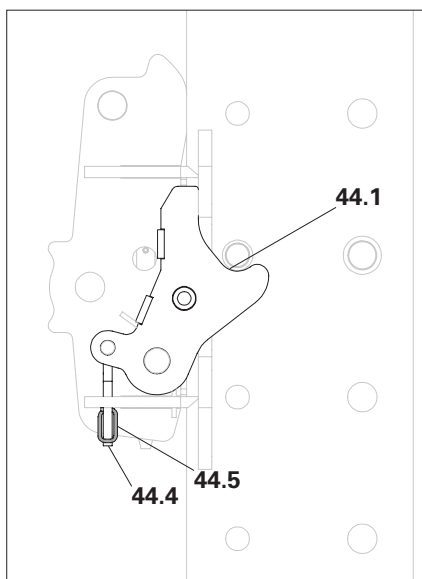

Fig. D2.08a

Istruzioni di sicurezza



Attenzione

- Rischio di caduta dai bordi della soletta non protetti!
- A causa del processo di spostamento si creano bordi con rischio di caduta tra le piattaforme!

Una caduta può provocare gravi lesioni o morte.

- ⇒ I parapetti devono essere installati prima della rampata.
- ⇒ Le aree di rischio devono essere delimitate.
- ⇒ Usare i dispositivi di protezione individuale per evitare le cadute dall'alto.



Attenzione

Le parti del corpo possono rimanere intrappolate tra le guide del sistema di ripresa ed i dispositivi di sospensione per soletta!

Può essere causa di gravi lesioni.

- ⇒ Non toccare nulla tra i dispositivi di sospensione della guida e le guide del sistema di ripresa durante lo spostamento della protezione.



- Deve essere garantita la capacità portante degli elementi strutturali che sostengono i dispositivi di sospensione portanti!
- Non trasportare persone, materiali edili o attrezzi durante gli spostamenti con la gru. Potrebbero cadere, provocando lesioni gravi o addirittura la morte.
- Materiali o altri componenti non devono sporgere oltre il bordo della soletta. Potrebbero ostacolare il processo di salita o cadere.
- In caso di malfunzionamento, l'unità del sistema di ripresa deve essere depositata nella prima posizione possibile e deve essere immediatamente informata una persona autorizzata!
- In caso di uso della gru, prevedere sempre un accesso sicuro per l'aggancio e lo sgancio del dispositivo di sollevamento del mezzo. Potrebbe essere necessario un ulteriore dispositivo di sollevamento a due imbracature che rimanga sulla protezione del sistema di ripresa fino a quando non sarà possibile rimuoverlo in modo sicuro.

Preparazioni

Componenti

- 41** Copertura pieghevole (fogli di compensato multistrato)
- 44** Dispositivo di sospensione RCS
- 85** Parapetto

Montaggio

1. Montare gli attacchi solaio disp. sosp. superiori e i dispositivi di sospensione RCS del sistema di ripresa (**44a**) sulla soletta del piano superiore. Aprire i pattini di guida suldispositivo di sospensione superiore (**44a**) e disattivare il nottolino di ripresa.
 2. Attivare i nottolini di ripresa nel dispositivo di sospensione centrale (**44b**). Il carico è ancora sostenuto dal dispositivo di sospensione inferiore (**44c**).
 3. Rimuovere i collegamenti temporanei tra le unità del sistema di ripresa.
 4. Smontare la cassaforma nell'area del bordo della soletta.
 5. Montare i parapetti terminali (**85**).
 6. Piegare le coperture ripiegabili (**41**) e fissarle.
 7. Da una posizione sicura, collegare l'attrezzatura di sollevamento alla presa BR-2 2.5 t.
 8. Abbandonare la protezione e la zona pericolosa.
- (Fig. D3.01)

Per l'utilizzo dei dispositivi di sospensione del sistema di ripresa, vedere "Apertura e chiusura del dispositivo di sospensione del sistema di ripresa" a pagina 120 nonché "Attivazione e disattivazione del nottolino di ripresa" a pagina 122.

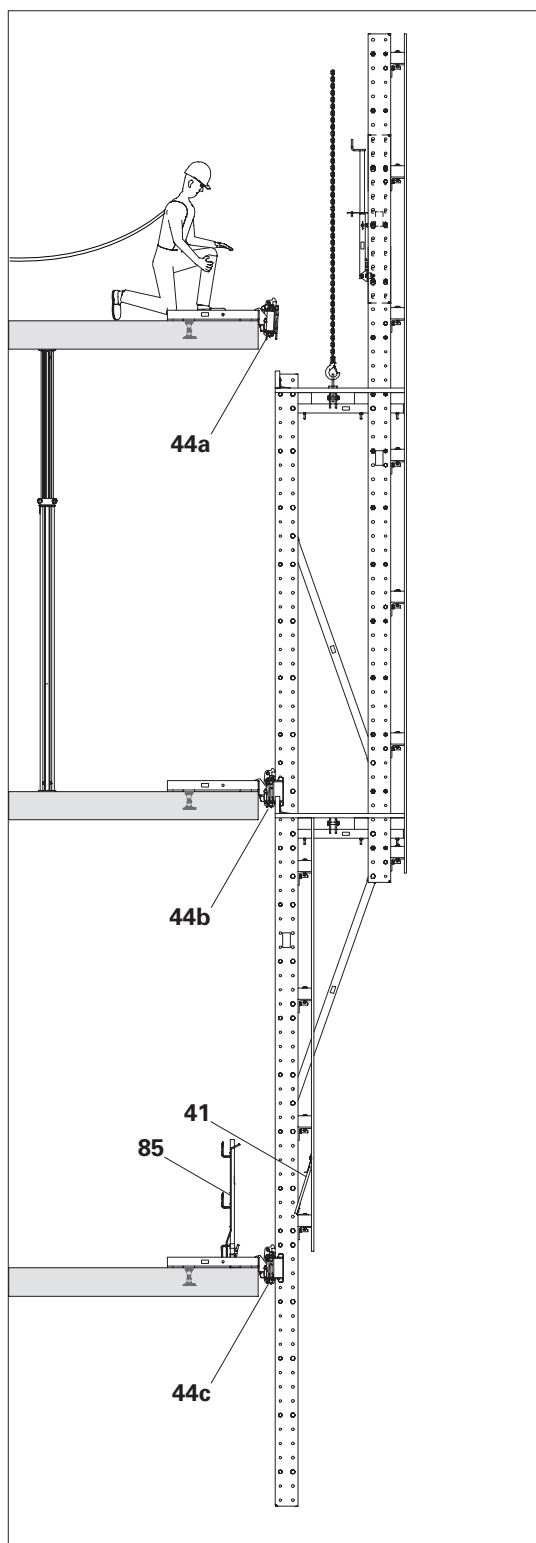

Fig. D3.01

Movimentazione

Componenti

44 Dispositivo di sospensione RCS

126 Tenditore di trattenuta RCS

1. Sollevare l'unità del sistema di ripresa sui dispositivi di sospensione superiori del sistema di ripresa (**44a**) utilizzando la gru; non necessario con la Variante 4.
2. Inserire la guida del sistema di ripresa (**2**) nei dispositivi di sospensione superiori del sistema di ripresa (**44a**) utilizzando lo strumento di guida (**126**).
3. Chiudere i pattini di guida del dispositivo di sospensione superiore. I nottolini di ripresa restano disattivati. (Fig. D4.03a)
4. Se necessario, disattivare i nottolini del dispositivo di sospensione inferiore (**44c**).
5. Sollevare l'unità del sistema di ripresa fino alla posizione finale prevista finché non si innestano i nottolini di ripresa del dispositivo di sospensione centrale (**44b**).
6. Abbassare l'unità del sistema di ripresa finché i distanziatori non sostengono completamente il carico sui nottolini di ripresa del dispositivo di sospensione centrale (**44b**). (Fig. D3.02)

In caso di salita eccessiva

1. Sollevare l'unità di ripresa di circa 10 cm utilizzando la gru.
2. Disattivare tutti i nottolini dei dispositivi di sospensione del sistema di ripresa di questa unità. Vedere "Attivazione e disattivazione del nottolino di ripresa" a pagina 122.
3. Abbassare l'unità del sistema di ripresa finché il distanziale corretto non è circa 10 cm sopra il nottolino della soletta portante (**44b**).
4. Attivare il nottolino del dispositivo di sospensione della soletta portante (**44b**).
5. Posizionare l'unità del sistema di ripresa sul distanziatore.

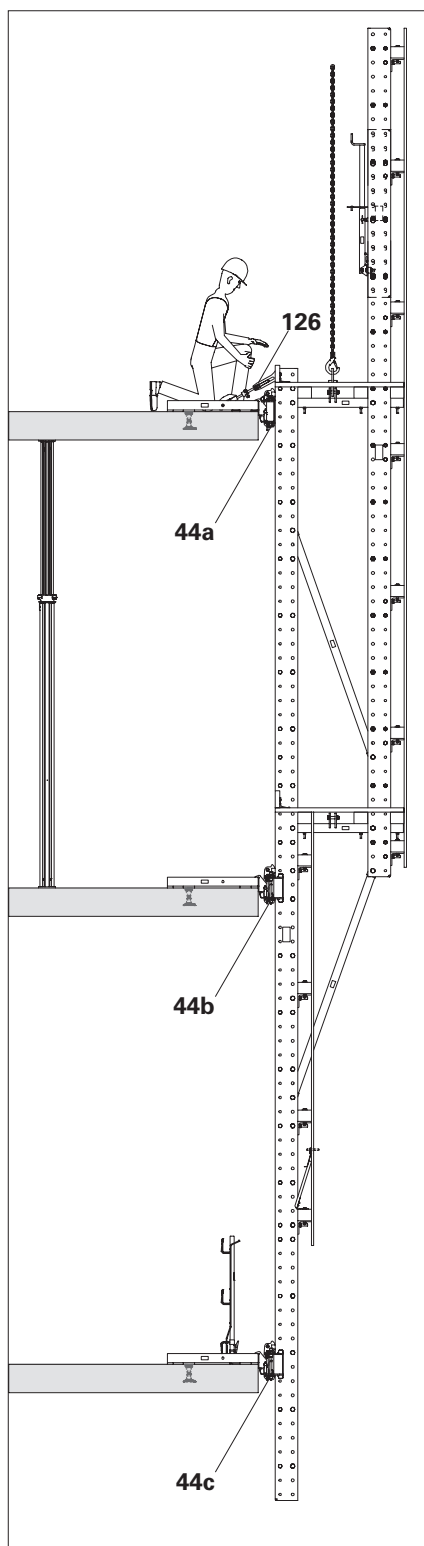

Fig. D3.02

Risoluzione dei guasti

Guasto	Causa	Misura
I pattini di guida non si chiudono.	<ul style="list-style-type: none"> La guida del sistema di ripresa non è posizionata correttamente nel dispositivo di sospensione per guida. 	<ul style="list-style-type: none"> Tirare la guida del sistema di ripresa verso l'interno con lo strumento di guida.
	<ul style="list-style-type: none"> L'interasse tra i dispositivi di sospensione non è corretto. 	<ul style="list-style-type: none"> Allentare leggermente l'ancoraggio principale, chiudere i pattini di guida e serrarli utilizzando le tolleranze dei componenti. In alternativa: <ul style="list-style-type: none"> Montare un nuovo ancoraggio passante attraverso la soletta con barre di fissaggio e contropiastre orientabili.
L'unità di ripresa non poggia su entrambi i lati dei distanziatori previsti.	<ul style="list-style-type: none"> La guida del sistema di ripresa poggia su un dispositivo di sospensione RCS posizionato sotto. L'altezza del getto è di multipli di 50 cm. circa. 	<ul style="list-style-type: none"> Sollevarre l'unità di ripresa di circa 10 cm utilizzando la gru. Disattivare i nottolini di tutti i dispositivi di sospensione del sistema di ripresa posizionati sopra. Posizionare l'unità di ripresa con il distanziatore previsto sul nottolino del dispositivo di sospensione inferiore del sistema di ripresa.

Opere finali

1. Staccare l'attrezzatura di sollevamento da una posizione sicura, ad es. impalcatura mobile. In alternativa, lasciare l'attrezzatura di sollevamento a due imbracature fissata alla protezione del sistema di ripresa finché non sarà possibile smontarla in sicurezza.
2. Completare i parapetti.
3. Smontare l'attacco solaio disp. sosp. RCS finale, vedere "Smontaggio dell'attacco solaio disp. sosp. RCS" a pagina 115.
4. Rimuovere gli ancoraggi non più necessari, vedere "Smontaggio degli ancoraggi" a pagina 117.

Istruzioni di sicurezza



Attenzione

- Rischio di caduta dai bordi della soletta non protetti!
- A causa del processo di spostamento si creano bordi con rischio di caduta tra le piattaforme!

Una caduta può provocare gravi lesioni o morte.

- ⇒ I parapetti devono essere installati prima della rampata.
- ⇒ Le aree di rischio devono essere delimitate.
- ⇒ Usare i dispositivi di protezione individuale per evitare le cadute dall'alto.
- ⇒ Tenere chiuse le coperture pieghevoli dopo aver montato l'impianto idraulico di ripresa.



Attenzione

Le parti del corpo possono rimanere intrappolate tra le guide del sistema di ripresa ed i dispositivi di sospensione per soletta!

Può essere causa di gravi lesioni.

- ⇒ Non tenere il dispositivo di sospensione del sistema di ripresa e le relative guide quando l'unità del sistema di ripresa viene spostata.



- Deve essere garantita la capacità portante degli elementi strutturali che sostengono i dispositivi di sospensione portanti!
- Non trasportare persone, materiali edili o attrezzi durante gli spostamenti con la gru. Potrebbero cadere, provocando lesioni gravi o addirittura la morte.
- Materiali o altri componenti non devono sporgere oltre il bordo della soletta. Potrebbero ostacolare il processo di salita o cadere.
- Se durante la procedura di ripresa è necessario un intervento manuale, l'accesso alle piattaforme è consentito solo dopo aver consultato il personale operativo.
- In caso di malfunzionamento, la protezione del sistema di ripresa deve essere depositata nella prima posizione possibile e deve essere immediatamente informata una persona autorizzata!
- Disporre i tubi idraulici in modo tale che
 - da evitare anelli e nodi,
 - non si formano anelli oltre il bordo della soletta,
 - non c'è rischio di rimanere impigliati nelle piattaforme di ripresa.
- È possibile salire su un massimo di 2 unità in contemporanea.

Notevoli differenze tra Varianti 1 - 3 e 4

Nella variante 1 - 3 la guida del sistema di ripresa viene inserita nel dispositivo di sospensione superiore durante la salita.

Nella variante 4 l'attacco solaio disp. sosp. RCS deve essere ruotato prima dell'inizio della ripresa nella guida sporgente, quindi ancorato e chiuso.

Primo funzionamento dell'impianto idraulico di ripresa

Vedere "Istruzioni per l'uso del dispositivo del sistema di ripresa RCS e dell'impianto idraulico".

Preparazioni

La procedura di ripresa automatica parte dal livello della soletta con il dispositivo di sospensione centrale.

Eeguire i lavori preparatori come descritto in "Preparativi" a pagina 125; tuttavia, le coperture pieghevoli rimangono chiuse a questo livello fino al montaggio dell'unità del sistema di ripresa!

Inoltre:

1. Preparare l'impianto idraulico di ripresa. Vedere "Istruzioni per l'uso del dispositivo del sistema di ripresa RCS e dell'impianto idraulico".
2. Assicurarsi che la centralina idraulica sia disponibile.
3. Disporre i tubi idraulici sulla soletta senza anelli o intrecci.
4. Preparare i dispositivi di ripresa RCS 50.

Schema idraulico

Vedere Fig. D4.01.

La disposizione dei connettori a spina e delle boccole degli attacchi rapidi è chiaramente illustrata.

Soluzioni ai problemi di funzionamento

Vedere "Istruzioni per l'uso del dispositivo del sistema di ripresa RCS e dell'impianto idraulico"

- Estensione e retrazione irregolare del cilindro
- Il cilindro affonda
- L'olio idraulico cola
- Il cilindro non si estende

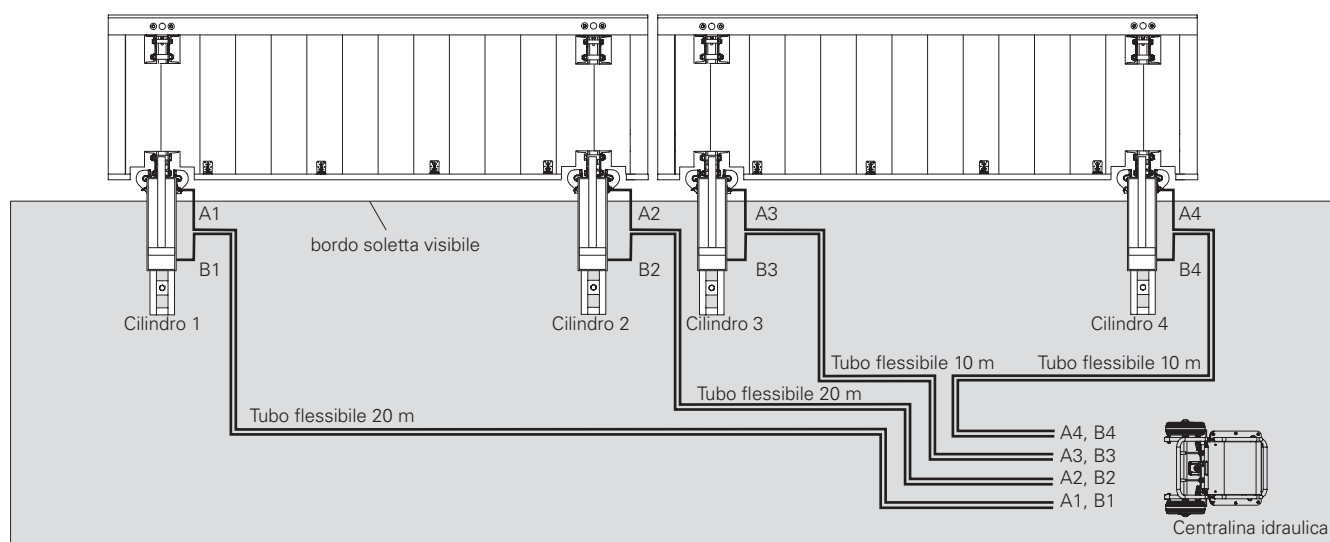

Fig. D4.01

Movimentazione

Per una spiegazione dettagliata dei singoli passaggi consultare il capitolo seguente.

Componenti

44 Dispositivo di sospensione RCS

60 Dispositivo di ripresa RCS 50

1. Attivare i nottolini di ripresa nel dispositivo di sospensione centrale del sistema di ripresa (**44b**).
2. Solo variante 4: montare e ancorare l'attacco solaio disp. sosp. superiore sulla guida del sistema di ripresa sporgente.
3. Inserire il dispositivo di ripresa (**60**) e innestarlo con il bullone del dispositivo di sospensione centrale del sistema di ripresa (**44b**).
4. Piegarle le coperture ripiegabili (**41**) e fissarle.
5. Tutto il personale deve lasciare l'unità del sistema di ripresa; controllare la procedura di salita da una posizione sicura.
6. Sollevare l'unità del sistema di ripresa dal dispositivo di sospensione centrale con l'apposito dispositivo (**60**) con incrementi di 50 cm. (Fig. D4.01)
7. Variante 1 - 3 soltanto: quando la guida del sistema di ripresa (**2**) raggiunge il dispositivo di sospensione superiore del sistema di ripresa (**44a**):
 - Interrompere la procedura e inserire la guida del sistema di ripresa nel dispositivo di sospensione.
 - Continuare la salita.
8. Una volta raggiunta l'altezza di protezione richiesta:
 - Interrompere la procedura del sistema di ripresa.
 - Posizionare l'unità del sistema di ripresa con distanziatore sui dispositivi di sospensione centrali per soletta.

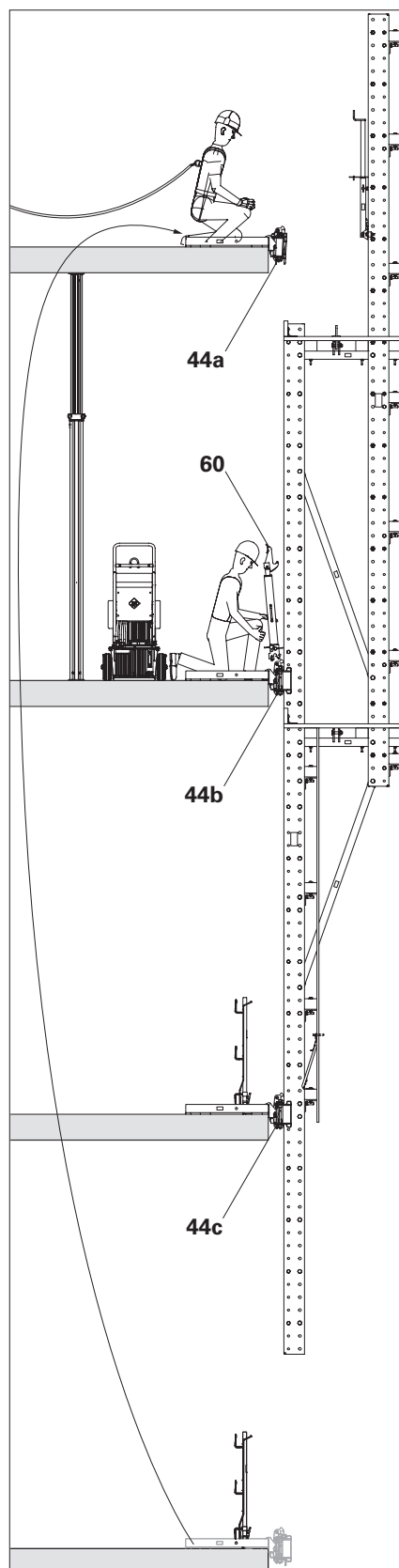

Fig. D4.01

Variante 4 soltanto:

Disattivare i nottolini di ripresa delle ganasce superiori del sistema di ripresa (**44a**).

Aprire i pattini di guida.

Posizionare le ganasce del sistema di ripresa sulla guida sporgente.

Ancorare la ganascia per soletta (**45**).

Tirare la guida del sistema di ripresa sulla ganascia usando lo strumento di guida.

Chiudere i pattini di guida.

Rimuovere lo strumento di guida.

Procedura di ripresa automatica

Componenti per punto 1

- 44** Dispositivo di sospensione RCS
- 44.1** Nottolino del sistema ripresa
- 44.6** Bullone
- 60** Dispositivo di ripresa RCS 50
- 60.6** Leva di blocco

Punto 1

1. Rimuovere il tappeto di copertura sopra il dispositivo di sospensione del sistema di ripresa.
2. Posizionare il dispositivo di ripresa RCS (**60**) sui bulloni (**44.6**) dei dispositivi di sospensione centrali del sistema di ripresa (**44b**) e agganciarlo. Il dispositivo del sistema di ripresa viene premuto contro la guida dalla forza della molla. Guidare l'uncino della guida del sistema di ripresa. (Fig. D4.02 + D4.02a)
3. Collegare i tubi doppi alla centralina idraulica e creare un collegamento di cortocircuito all'altra estremità accoppiandoli.
4. Accendere l'unità idraulica e lavare il tubo flessibile per circa 1 minuto, azionando la valvola manuale.
5. Scollegare le estremità del tubo e collegarle al cilindro.

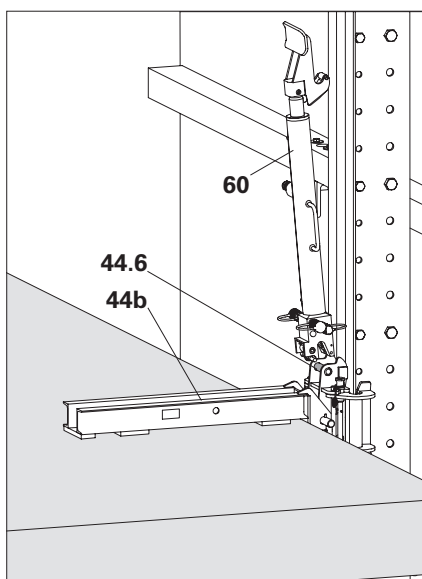

Fig. D4.02

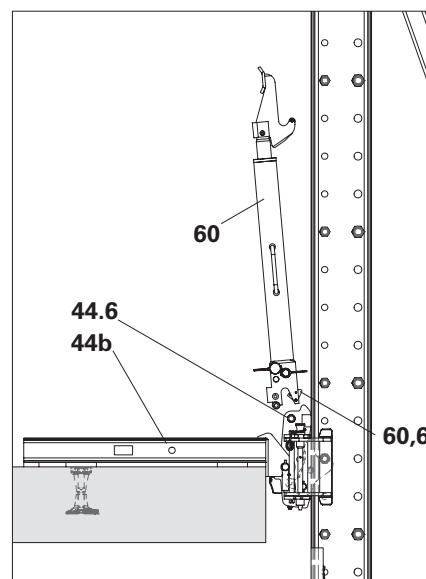

Fig. D4.02a



- La leva di bloccaggio (**60.6**) è completamente innestata sulla base del cilindro?
- Nessuna possibilità che i tubi idraulici si aggroviglino?

Componenti per punti 2 - 4

- 3** Distanziatore M20-82
- 44** Dispositivo di sospensione RCS
- 44.1** Nottolino del sistema ripresa
- 60** Dispositivo di ripresa RCS 50
- 60.1** Uncino

Punto 2

Attenzione!

Usare i dispositivi di protezione individuale per evitare le cadute dall'alto.

1. Piegarle le coperture ripiegabili e fissarle.
2. Estendere il cilindro idraulico (**60**) fino al primo distanziatore (**3**).
3. Il carico viene ora sostenuto dal pistone con nottolino (**60.1**). (Fig. D4.03)
4. Se necessario attivare i nottolini del sistema di ripresa dei dispositivi di sospensione centrali (**44b**) e disattivare gli altri.

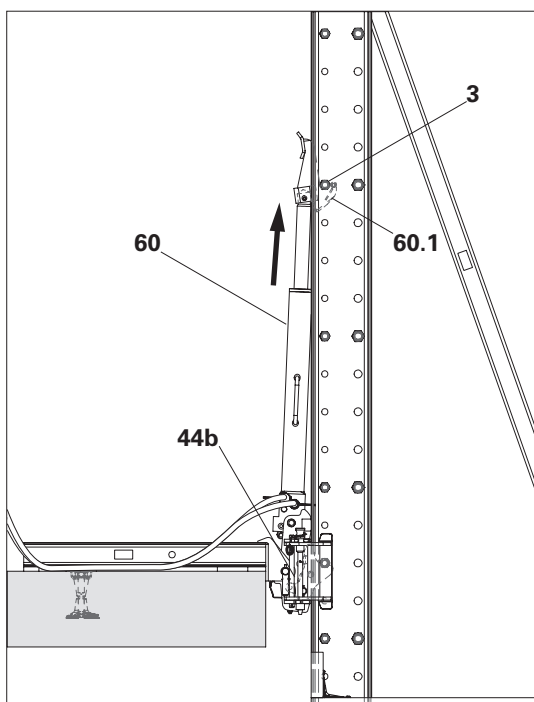

Fig. D4.03



Tutti gli uncini sono impegnati nei distanziatori?



Se le coperture pieghevoli (**41**) entrano in contatto con i tubi o con il dispositivo idraulico del sistema di ripresa durante l'apertura:

- Regolare le coperture.

Punto 3

1. Estendere completamente il cilindro idraulico.
2. Quando il nottolino di ripresa (**44.1**) nel dispositivo di sospensione del sistema di ripresa viene premuto verso l'interno dal distanziatore e poi aperto nuovamente tramite la forza della molla (clic sonoro).

(Fig. D4.04)



I nottolini di ripresa (**44.1**) di tutti i dispositivi di sospensione centrali (**44b**) sono agganciati alla guida del sistema di ripresa?

Se no:

- Estendere completamente il cilindro idraulico. A causa della compensazione della posizione finale, il cilindro successivo si muove molto lentamente.
- Risalire, togliere il cilindro e spurgare.

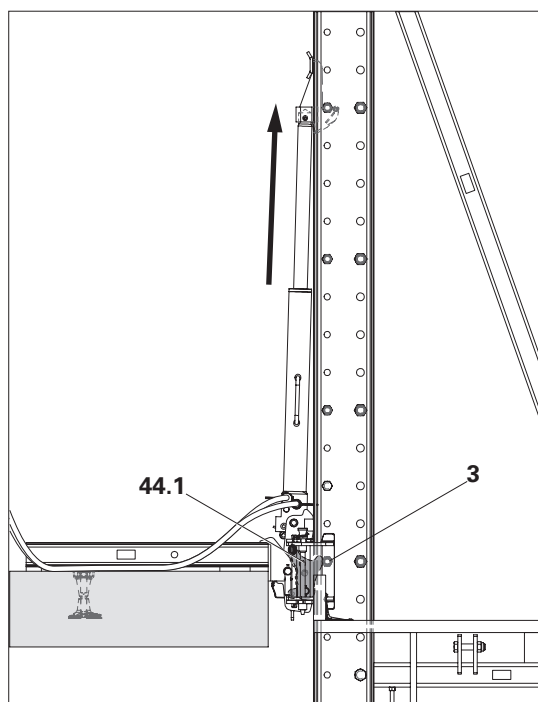

Fig. D4.04

Punto 4

1. Ritrarre tutti i cilindri idraulici finché:
 - il carico viene trasportato dal nottolino di ripresa (**44.1**) nel dispositivo di sospensione centrale (**44b**),
 - l'uncino è alleggerito dal distanziatore.

(Fig. D4.05)

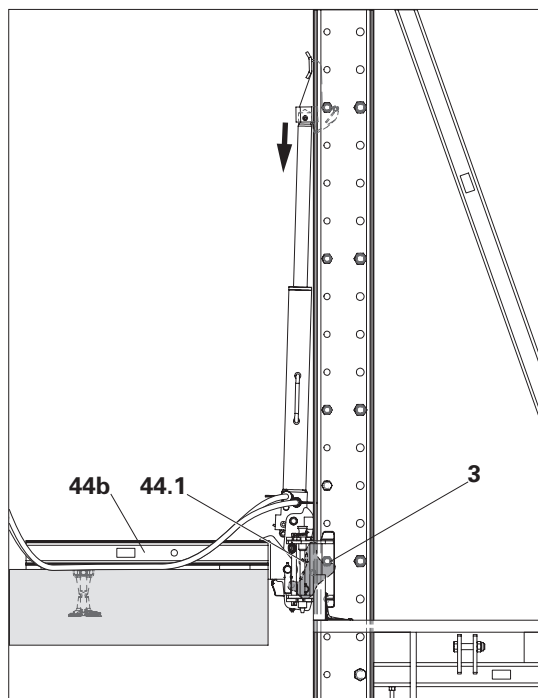

Fig. D4.05

Componenti per punti 5 - 7

- 3** Distanziatore M20-82
- 44** Dispositivo di sospensione RCS
- 44.2** Pattini di guida
- 60** Dispositivo di ripresa RCS 50
- 60.1** Uncino
- 126** Tenditore di trattenuta RCS

Punto 5

1. Retrarre il cilindro idraulico finché non si inclina all'indietro, il gancio (**60.1**) scivola oltre i distanziatori (**3**) posizionati sotto e si innesta nuovamente in basso. (Fig. D4.06)



Tutti i ganci sotto i distanziatori sono inseriti correttamente?
Altrimenti premere con la mano.
Se necessario, ritrarre ulteriormente il cilindro idraulico.

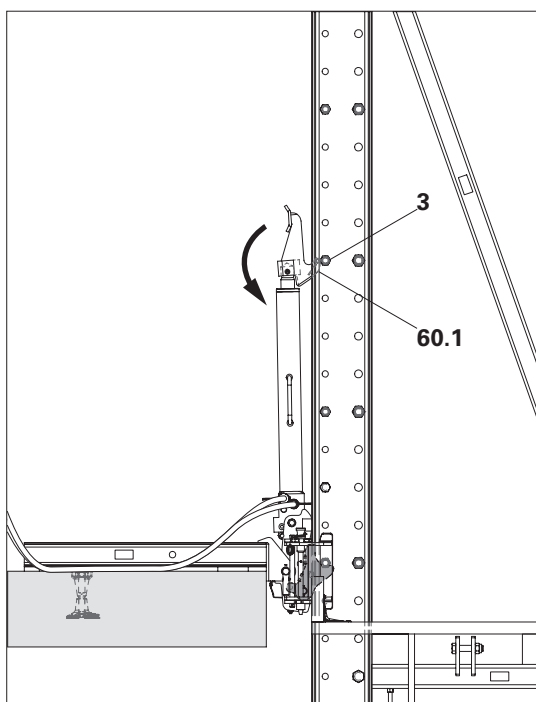

Fig. D4.06

Punto 6

1. Estendere il cilindro idraulico.
→ Il gancio afferra il distanziatore e solleva la guida del sistema di ripresa.
2. Ripetendo più volte i punti da 3 a 6, l'unità del sistema di ripresa viene gradualmente fatta salire verso l'alto con incrementi di 50 cm. (Fig. D4.07)



Se i tubi idraulici si tendono o s'impigliano, interrompere immediatamente la procedura ed eliminare il problema!

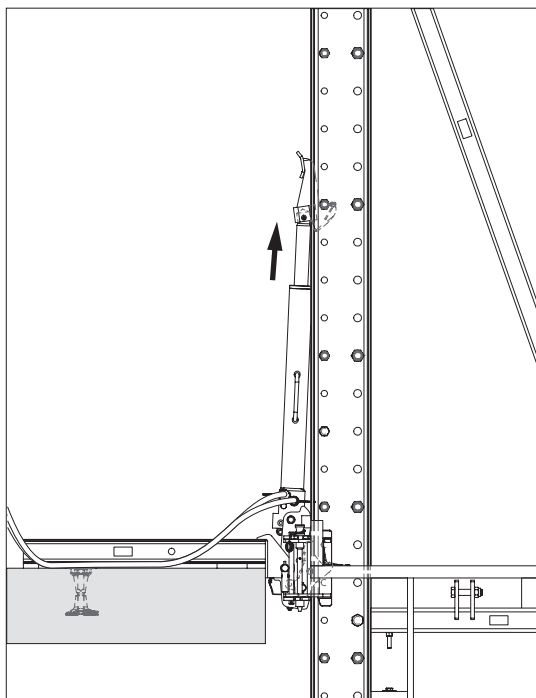

Fig. D4.07

Punto 7 (Variante 1-3)

Una volta raggiunto il dispositivo di sospensione superiore del sistema di ripresa:

1. Interrompere la procedura del sistema di ripresa.
2. Tirare la guida del sistema di salita verso l'interno mediante il tenditore di trattenuta (**126**).
3. Chiudere i pattini di guida (**44.2**) del dispositivo di sospensione superiore del sistema di ripresa (**44a**).
Disattivare i nottolini di ripresa.
4. Rimuovere lo strumento di guida.
5. Continuare la procedura del sistema di ripresa.

(Fig. D4.08 + D4.08a)

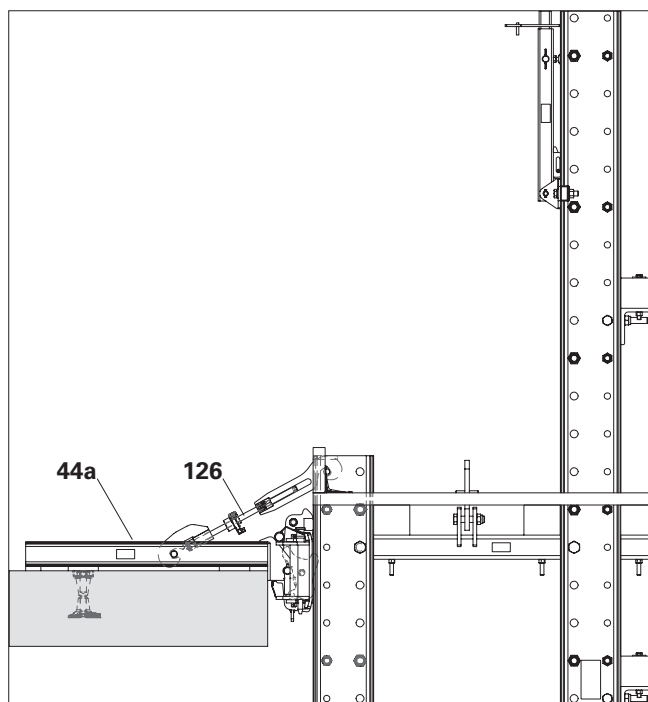

Fig. D4.08

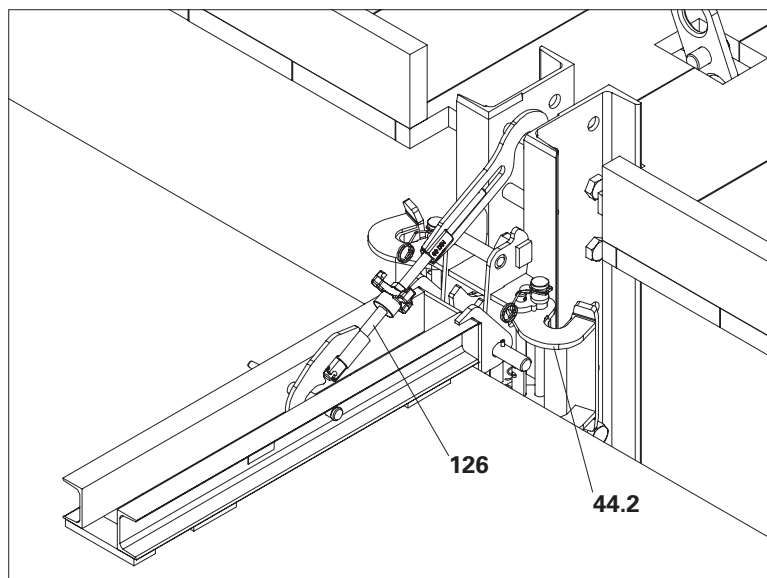

Fig. D4.08a

Componenti per punti 8 - 9

- 3** Distanziatore M20-82
- 41** Copertura pieghevole
- 44** Dispositivo di sospensione RCS
- 60** Dispositivo di ripresa RCS 50
- 60.1** Uncino
- 60.6** Leva di blocco

Punto 8

Durante la salita finale:

1. Estendere i cilindri idraulici fino a quando tutti i nottolini di ripresa dei dispositivi di sospensione centrali del sistema di ripresa (**44b**) si innestano nei distanziatori corretti.

(Fig. D4.09)



I nottolini di ripresa dei dispositivi di sospensione centrali del sistema di ripresa (**44b**) sono innestati?

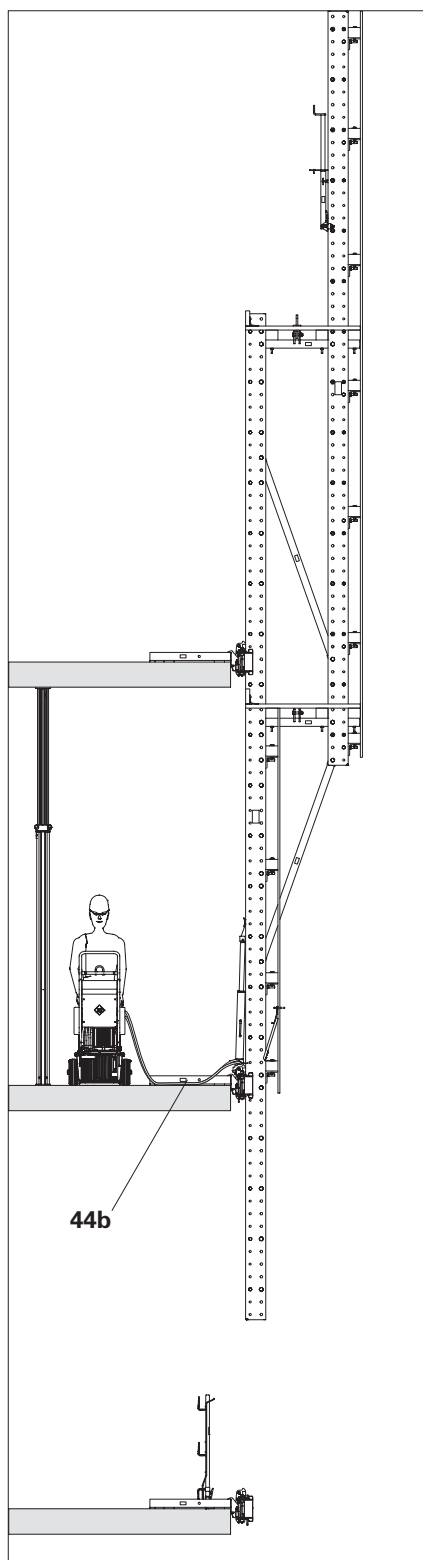

Fig. D4.09

Punto 9

1. Ritirare completamente tutti i cilindri idraulici finché:
 - il carico viene trasportato dal nottolino di ripresa nel dispositivo di sospensione centrale (**44b**),
 - l'uncino (**60.1**) è alleggerito dal distanziatore (**3**).
2. Staccare i tubi idraulici dal dispositivo di ripresa utilizzando gli attacchi rapidi.
3. Chiudere le coperture ripiegabili (**41**).
4. Inclinare il dispositivo di ripresa all'indietro, azionare la leva di bloccaggio (**60.6**) sulla base del cilindro e sollevare il dispositivo di ripresa. (Fig. D4.10 + D4.10a)
5. Trasportare la centralina idraulica, il dispositivo di ripresa e i tubi idraulici alla unità di ripresa successiva.



Per evitare che la leva di bloccaggio si innesti di nuovo immediatamente dopo il rilascio, spingere leggermente il dispositivo di ripresa lateralmente.



Quando i cilindri idraulici non sono in uso, ritirare sempre completamente i pistoni.

Opere finali

1. Ripiegare le coperture pieghevoli e chiudere eventuali spazi rimanenti.
2. Completare i parapetti.
3. Smontare l'attacco solaio disp. sosp. RCS finale, vedere "Smontaggio dell'attacco solaio disp. sosp. RCS" a pagina 115.
4. Rimuovere gli ancoraggi non più necessari, vedere "Smontaggio degli ancoraggi" a pagina 117.

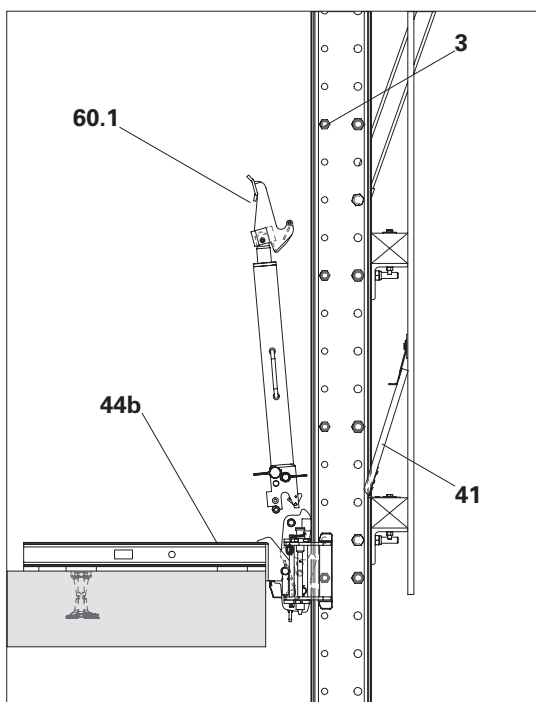

Fig. D4.10

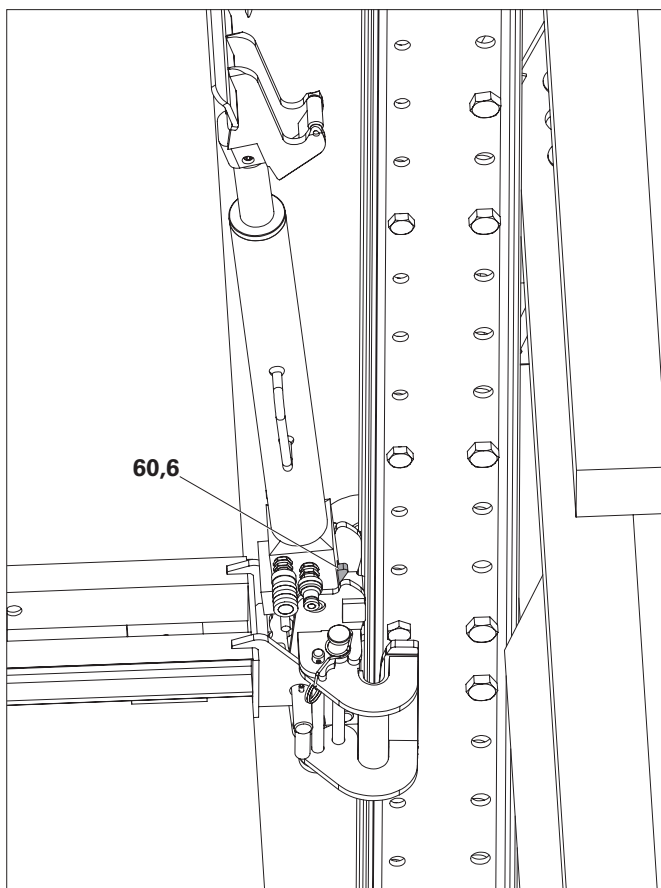

Fig. D4.10a

Rimozione dell'unità del sistema di ripresa



Attenzione

In seguito alla rimozione dell'unità del sistema di ripresa si formano bordi dell'edificio non protetti!

Una caduta può provocare gravi lesioni o morte.

- ⇒ Installare i parapetti prima di rimuovere la delimitazione del sistema di ripresa.
- ⇒ Le aree di rischio devono essere delimitate.
- ⇒ Usare i dispositivi di protezione individuale per evitare le cadute dall'alto.

Componenti

- 41 Copertura pieghevole
- 44 Dispositivo di sospensione RCS
- 85 Parapetto

Preparazioni

1. Rimuovere le connessioni tra le protezioni del sistema di ripresa.
 2. Smontare la cassaforma nell'area del bordo della soletta.
 3. Montare i parapetti (85) su tutti i bordi della soletta non sicuri.
 4. Rimuovere i tappetini di copertura, piegare e fissare le coperture pieghevoli (41).
 5. Rimuovere o fissare i componenti allentati.
 6. Installare la presa di sollevamento BR-2 2,5 t, vedere "Montaggio dei punti di attacco" a pagina 69.
 7. Fissare i cavi delle guide alla protezione del sistema di ripresa.
 8. Attaccare l'attrezzatura di sollevamento alla presa BR-2.
- (Fig. E1.01)

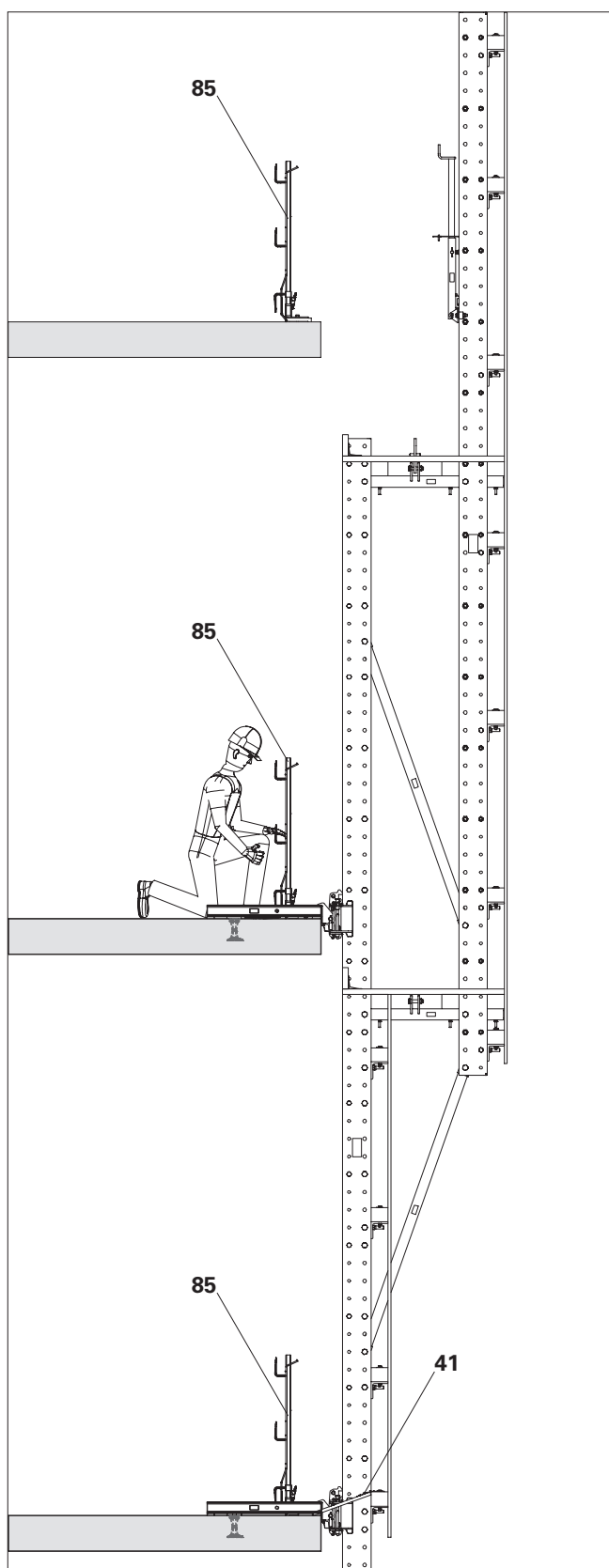

Fig. E1.01

Rimozione dell'unità del sistema di ripresa



Attenzione

Le mani possono rimanere intrappolate tra le guide del sistema di ripresa e le ganasce per soletta!

Può essere causa di gravi lesioni.

- ⇒ Non toccare nulla tra i dispositivi di sospensione della guida e le guide del sistema di ripresa durante lo spostamento della protezione.
- ⇒ Non aprire i pattini pieghevoli se la guida del sistema di ripresa preme contro.

1. Lasciare le piattaforme della protezione del sistema di ripresa.
2. Aprire i pattini di guida dei dispositivi di sospensione inferiori del sistema di ripresa (**44c**).
3. Sollevare leggermente l'unità del sistema di ripresa con la gru per allentare i dispositivi di sospensione centrali per soletta (**44b**).
4. Aprire i pattini di guida dei dispositivi di sospensione centrali (**44b**).
5. Allontanare l'unità del sistema di ripresa dall'edificio con la gru e trasportarla in un'area di smantellamento idonea.
6. Smontare i rimanenti dispositivi di sospensione (44b, 44c) e rimuovere l'ancoraggio.
7. Completare i parapetti.

(Fig. E1.02)

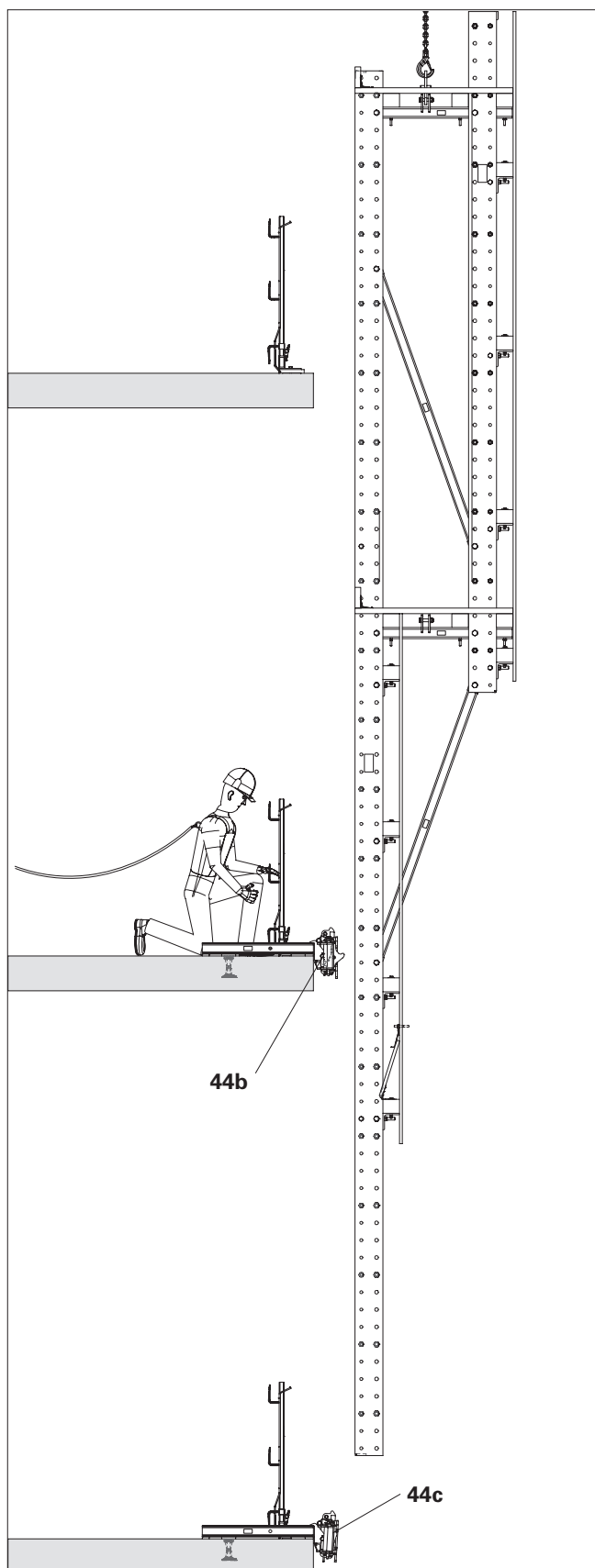

Fig. E1.02

Smontaggio dell'unità del sistema di ripresa

Componenti

- 1 Montante parapetto di protezione
- 2 Guida del sistema di ripresa RCS
- 10 Traversa RCS 103
- 12 Puntone diagonale RCS 212
- 14 Trave di protezione (travetto)
- 40 Trave piattaforma (travetto)

Smontaggio della protezione

1. Posizionare l'unità di ripresa con la protezione superiore sull'area di smontaggio.
2. Rimuovere la protezione dalle relative travi.
3. Rimuovere i tavolati dalle travi della piattaforma.
4. Smantellare le coperture ripiegabili.
5. Rimuovere qualsiasi rinforzo restante.

Smantellare la cassaforma

1. Rimuovere le travi di protezione dai montanti parapetto di protezione.
 2. Rimuovere le travi della piattaforma (40) dalle traverse (10).
 3. Rimuovere i montanti parapetto di protezione (1) da entrambe le unità a staffa della console.
- (Fig. E1.03 + E1.04)

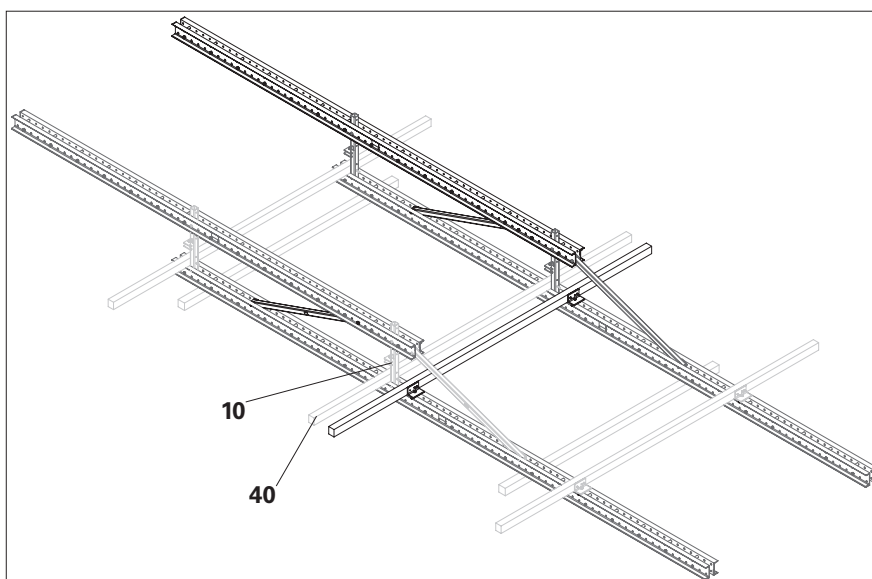

Fig. E1.03

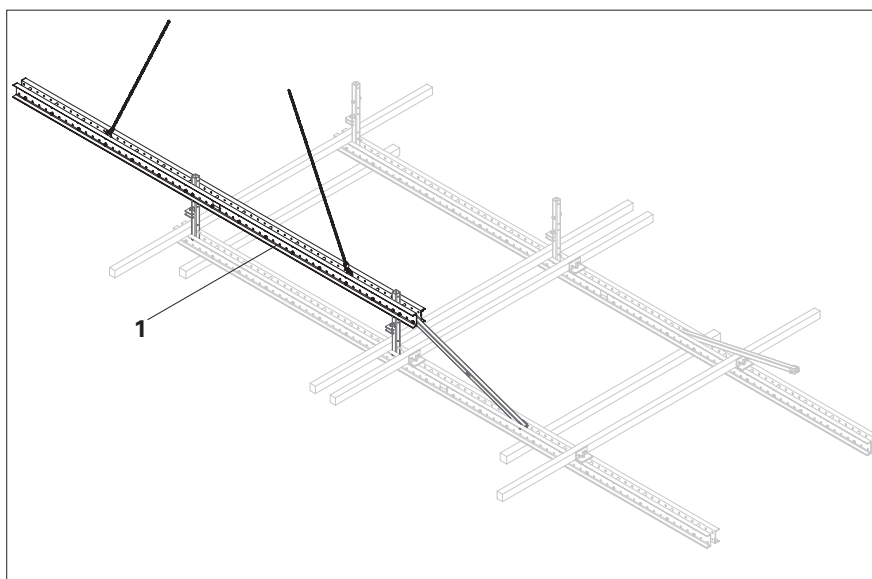

Fig. E1.04

4. Rimuovere le traverse (**10**) e i puntoni diagonali (**12**) dalle guide del sistema di ripresa (**2**). (Fig. E1.05)
5. Rimuovere la trave della protezione (**14**) dalle guide del sistema di ripresa. (Fig. E1.06)
6. Rimettere i distanziatori nella posizione iniziale, rimuovere qualsiasi distanziatore aggiuntivo.
7. Rimuovere gli adattatori dei travetti, i golfari e le altre parti di montaggio.



- I distanziatori nelle guide del sistema di ripresa devono essere riportati nella posizione iniziale, vedere "C1 Premontaggio delle staffe della console – Preparazione delle guide del sistema di ripresa". In caso contrario si possono verificare notevoli malfunzionamenti durante le operazioni di salita con relativi ulteriori lavori di montaggio durante l'utilizzo successivo a causa di distanziatori spostati o aggiuntivi.
- In caso di materiale noleggiato, PERI potrà successivamente fatturare i costi di smontaggio.
- I materiali non riutilizzabili devono essere smaltiti in modo adeguato e rispettoso dell'ambiente.

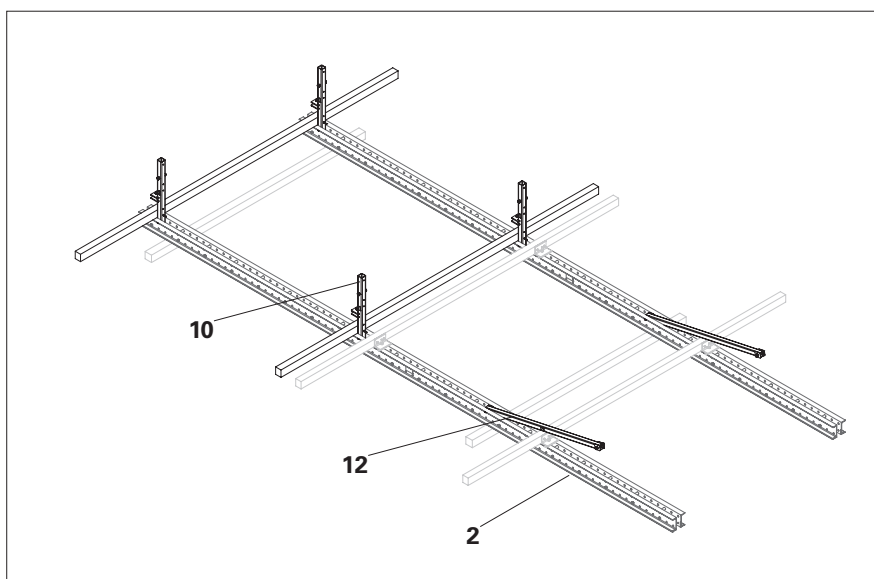

Fig. E1.05

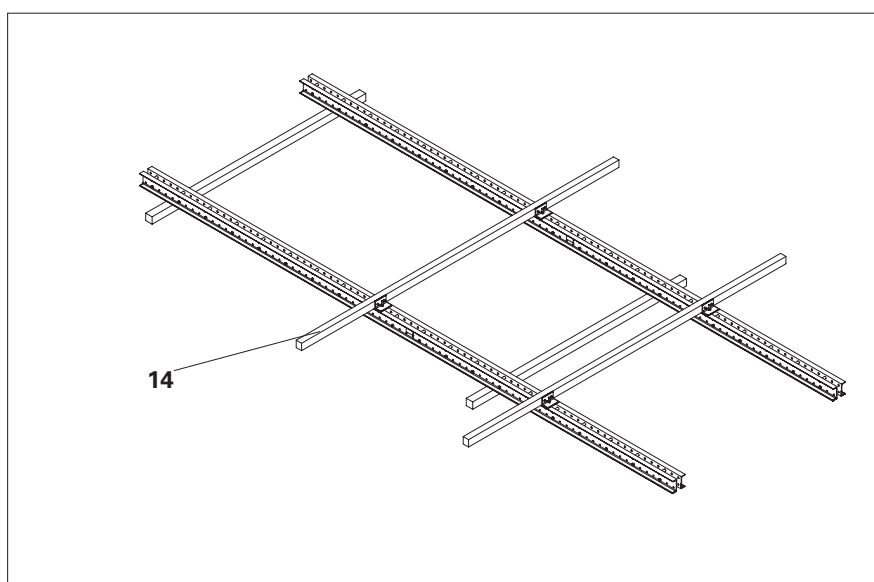

Fig. E1.06

Art. n.	Peso [kg]		L [mm]
Guide del sistema di ripresa RCS			
114166	78,200	GUIDA DI RIPRESA RCS 148	1480
109469	130,000	GUIDA DI RIPRESA RCS 248	2480
112102	156,000	GUIDA DI RIPRESA RCS 298	2980
109470	182,000	GUIDA DI RIPRESA RCS 348	3480
112141	209,000	GUIDA DI RIPRESA RCS 398	3980
109471	262,000	GUIDA DI RIPRESA RCS 498	4980
109472	393,000	GUIDA DI RIPRESA RCS 748	7480
109610	524,000	GUIDA DI RIPRESA RCS 998	9980

Profilo in acciaio per uso universale in sistemi di ripresa o nell'edilizia civile. Con distanziatore M 20-82 e M 24-82.

Note

2 x U200 DIN 1026

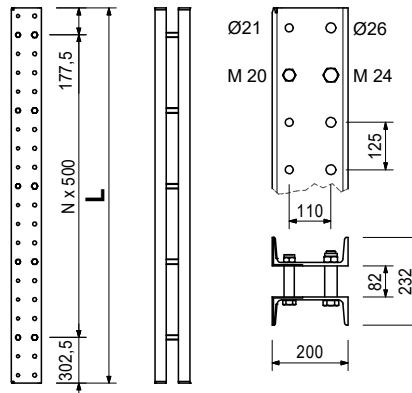
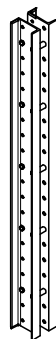

Accessori (non compresi)

136109	0,472	SET PERNI RCS MAX
--------	-------	--------------------------

Art. n.	Peso [kg]	
110022	0,491	DISTANZIATORE M20-82

Distanziatore per guide del sistema di ripresa RCS.

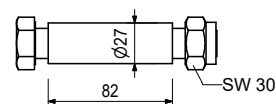
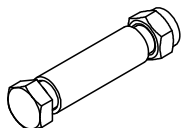

Comprende

- 1 pz 104477 Bullone ISO 4014 M20 x 120-8.8, galv.
- 1 pz 130341 Dado ISO 7042 M20-8, galv.

Art. n.	Peso [kg]	
110023	0,910	DISTANZIATORE M24-82

Distanziatore per guide del sistema di ripresa RCS.

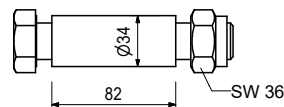
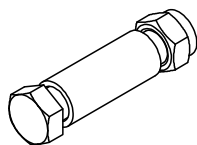

Comprende

- 1 pz 109612 Bullone ISO 4014 M24 x 130-8.8, galv.
- 1 pz 130342 Dado ISO 7042 M24-8, galv.

Art. n.	Peso [kg]	
115626	1,880	CONNETTORE KICKER RCS M24

Avvitato nei fori Ø 26 della guida del sistema di ripresa RCS. Serve per collegare il connettore Kicker AV o il rinforzo DW 15.

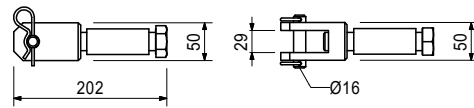
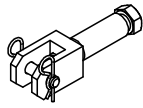

Comprende

- 2 pz 018060 Inserto a molla 4/1, galv.
- 1 pz 109612 Bullone ISO 4014 M24 x 130-8.8, galv.
- 1 pz 115916 Perno Ø = 16, L = 70 mm, geomet.

Art. n.	Peso [kg]	
110569	16,700	SNODO DELLA GUIDA DEL SISTEMA DI RIPRESA RCS

Per il collegamento articolato delle guide del sistema di ripresa RCS e come punto di pressione sulle staffe di ripresa RCS.

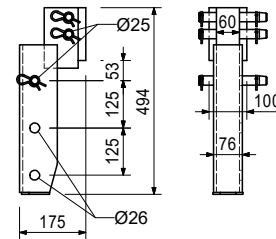
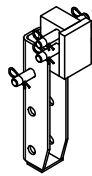

Comprende

- 4 pz 018060 Inserto a molla 4/1, galv.
- 3 pz 710894 Perno Ø 25 x 180, geomet.

Art. n.	Peso [kg]	
109791	25,900	ESTENSIONE GUIDA SISTEMA DI RIPRESA 100 RCS

Come estensione della guida del sistema di ripresa RCS per connettere la piattaforma di finitura.

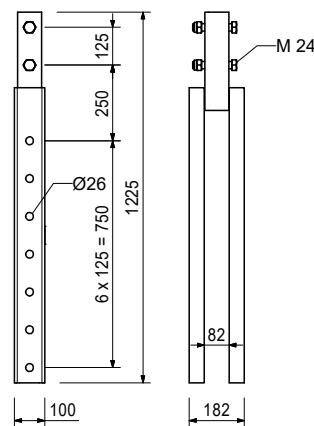
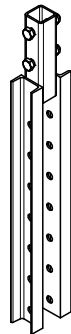

Comprende

- 2 pz 105032 Dado ISO 7040 M24-8, galv.
- 2 pz 109612 Bullone ISO 4014 M24 x 130-8.8, galv.

Art. n.	Peso [kg]	
113744	21,000	CONNETTORE DELLA GUIDA DEL SISTEMA DI RIPRESA RCS 73

Per connessione rigida delle guide del sistema di ripresa RCS. Limitazione del momento flettente amm.

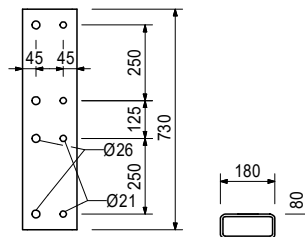

Accessori (non compresi)

018060	0,014	INSERTO A MOLLA 4/1, GALV.
022230	0,033	INSERTO A MOLLA 5/1, GALV.
104031	0,462	PERNO CALIBRATO D=21X120
111567	0,729	PERNO D=26X120

Art. n.	Peso [kg]	
109743	6,370	GIUNZIONE DELLA GUIDA DEL SISTEMA DI RIPRESA RCS 32

Per connessione articolata delle guide del sistema di ripresa RCS.

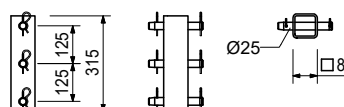

Comprende

6 pz 018060 Inserto a molla 4/1, galv.
3 pz 710894 Perno Ø 25 x 180, geomet.

Art. n.	Peso [kg]	
123534	5,910	CONNETTORE DI STABILIZZAZIONE RCS DW15/M20

Per montare il rinforzo diagonale con tirante DW 15 e un puntone di compressione sulla guida di ripresa RCS.

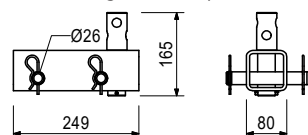
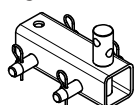

Comprende

4 pz 018060 Inserto a molla 4/1, galv.
2 pz 710894 Perno Ø 25 x 180, geomet.

Art. n.	Peso [kg]	
104031	0,462	PERNO CALIBRATO D=21X120

Per vari tipi di connessioni.

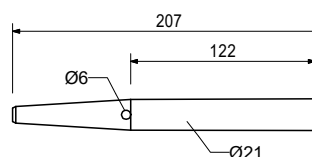
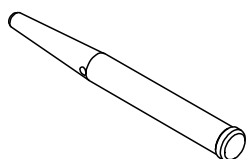

Accessori (non compresi)

018060	0,014	INSERTO A MOLLA 4/1, GALV.
--------	-------	-----------------------------------

Art. n.	Peso [kg]	
018060	0,014	INSERTO A MOLLA 4/1, GALV.

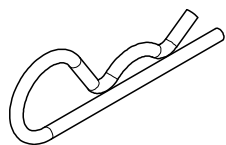

Art. n.	Peso [kg]	
111567	0,729	PERNO D=26X120

Per vari tipi di connessioni.

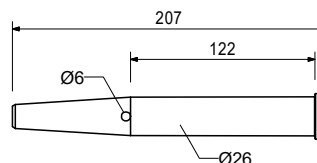
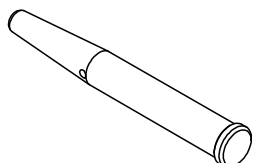

Accessori (non compresi)

018060	0,014	INSERTO A MOLLA 4/1, GALV.
--------	-------	-----------------------------------

Art. n.	Peso [kg]	
022230	0,033	INSERTO A MOLLA 5/1, GALV.



Art. n.	Peso [kg]	
111631	10,100	TRAVERSA RCS 69

Come barra orizzontale o puntone per il montaggio come pannello di protezione del sistema di protezione (larghezza piattaforma 1,00 m).

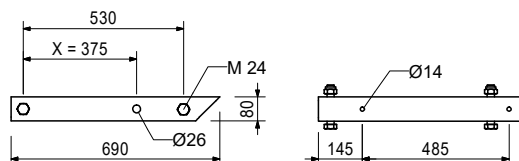
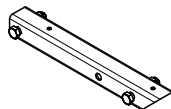

Accessori (non compresi)

110599	0,242	VITE ESAG. ISO4017-M12X240-8.8-G
113348	0,043	RONDELLA ISO7094-12 100HV, GALV.
710330	0,017	DADO ESAG. ISO4032-M12-8-VZ

Comprende

- 2 pz 105032 Dado ISO 7040 M24-8, galv.
- 2 pz 109612 Bullone ISO 4014 M24 x 130-8.8, galv.

Art. n.	Peso [kg]	
110234	18,200	TRAVERSA 103 RCS

Come barra orizzontale per il montaggio come pannello di protezione del sistema di protezione (larghezza piattaforma 1,32 m).

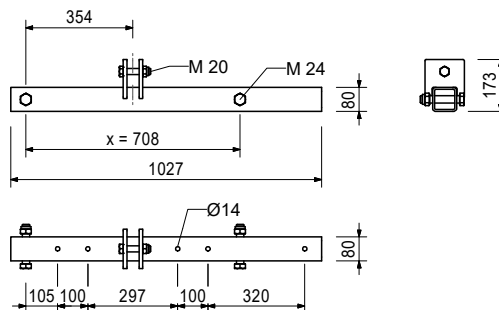
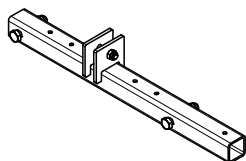

Accessori (non compresi)

110599	0,242	VITE ESAG. ISO4017-M12X240-8.8-G
113348	0,043	RONDELLA ISO7094-12 100HV, GALV.
710330	0,017	DADO ESAG. ISO4032-M12-8-VZ

Comprende

- 2 pz 105032 Dado ISO 7040 M24-8, galv.
- 2 pz 109612 Bullone ISO 4014 M24 x 130-8.8, galv.
- 1 pz 710226 Bullone ISO 4014 M20 x 90-8.8, galv.
- 1 pz 781053 Dado ISO 7040 M20-8, galv.

Art. n.	Peso [kg]		L [mm]	X [mm]	Y [mm]
110012	23,500	PUNTONE DIAGONALE L= 2121MM RCS	2217	1500	1500

Per rinforzare le staffe della struttura RCS.

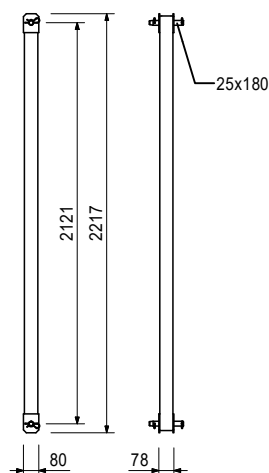
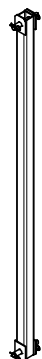

Comprende

- 1 pz 018060 Inserto a molla 4/1, galv.
- 1 pz 105032 Dado ISO 7040 M24-8, galv.
- 2 pz 109612 Bullone ISO 4014 M24 x 130-8.8, galv.
- 1 pz 710894 Perno Ø 25 x 180, geomet.

Art. n.	Peso [kg]	
110290	5,030	ANGOLARE FISSAGGIO TRAVE LEGNO RCS

Per il montaggio di travi sulle guide del sistema di ripresa RCS da utilizzare come pannello di protezione.

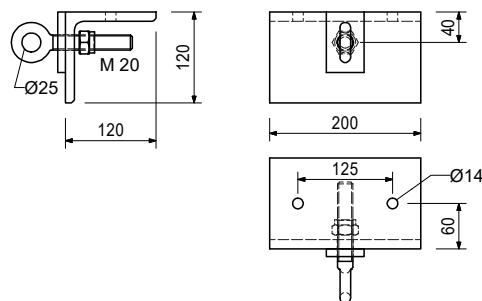
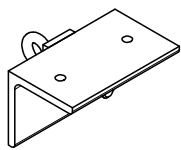

Accessori (non compresi)

018330	0,140	VITE ESAG. 4016-M12X140-4.6-VZMU
027340	0,180	VITE ESAG. 4016-M12X180-4.6-VZMU
070030	0,015	CONNETTORE PIASTRA 50/12 SINGOLO
113348	0,043	RONDELLA ISO7094-12 100HV, GALV.

Comprende

- 1 pz 110281 Golfare M20, dx, galv.
- 1 pz 781053 Dado ISO 7040 M20-8, galv.

Art. n.	Peso [kg]	
126430	4,460	ADATTATORE VT20/RCS-P

Per il montaggio di una trave VT 20 posizionata orizzontalmente sul profilo di ripresa RCS.

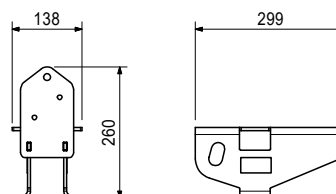
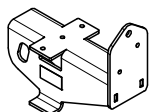

Accessori (non compresi)

024470	0,008	TSS-TORX 6X60, GALV.
104477	0,300	BULLONE ESAG. ISO4014 M20X120-8.8,G
105032	0,070	DADO ESAG. ISO 7040-M24-8-GALV.
109612	0,600	DADO ESAG. ISO 4014 M24X130-8.8GV
781053	0,065	DADO ESAG. ISO 7040-M20-8-VZ

Art. n.	Peso [kg]	
128519	6,840	ADATTATORE PROTEZIONE RCS D26-D21

Per il fissaggio di travi orizzontali GT 24 di protezioni o guide del sistema di ripresa RCS profilo U200 su guide del sistema di ripresa RCS verticali.

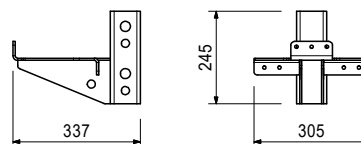
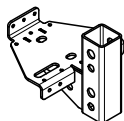

Accessori (non compresi)

104477	0,300	BULLONE ESAG. ISO4014 M20X120-8.8,G
105032	0,070	DADO ESAG. ISO 7040-M24-8-GALV.
109612	0,600	DADO ESAG. ISO 4014 M24X130-8.8GV
781053	0,065	DADO ESAG. ISO 7040-M20-8-VZ

Art. n.	Peso [kg]	
128671	19,100	CONN. GUIDA DEL SISTEMA DI RIPRESA RCS/LPS 73

Per estensione in altezza delle guide del sistema di ripresa RCS in combinazione con paramenti LPS.

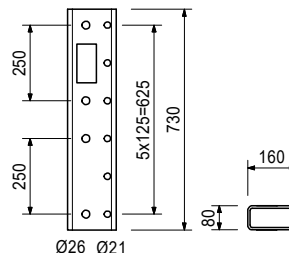
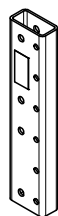

Accessori (non compresi)

127875	2,000	SUPPORTO PARAMENTO LPS M20
--------	-------	-----------------------------------

Art. n.	Peso [kg]	
		Tubi di impalcatura in acciaio Ø 48,3 x 3,2, lunghezza speciale
026417	0,000	TUBO DI IMPALCATURA ECON.
026411	3,550	TUBO IMPALCATURA 48,3x3,2 L=1,0 M
026412	7,100	TUBO IMPALCATURA 48,3x3,2 L=2,0 M
026413	10,650	TUBO IMPALCATURA 48,3x3,2 L=3,0 M
026414	14,200	TUBO IMPALCATURA 48,3x3,2 L=4,0 M
026419	17,750	TUBO IMPALCATURA 48,3X3,2 L=5,0 M
026418	21,600	TUBO IMPALCATURA 48,3x3,2 L=6,0 M
026415	3,550	TUBO IMPALCATURA 48,3x3,2 LFM
125976	8,900	TUBO IMPALCA. 48,3X3,2X2500, GALV
114287	12,500	TUBO IMPALCA. 48,3X3,2X3500, GALV

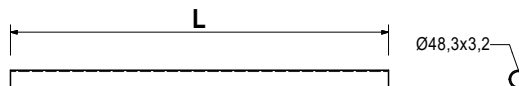
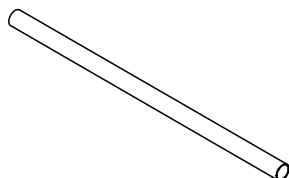

Art. n.	Peso [kg]	
017010	1,400	ATTACCO GIREVOLE SW 48/48 GALV.

Per tubi di impalcatura Ø 48 mm.

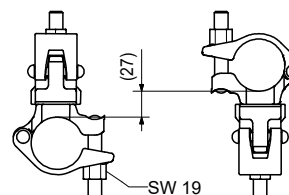
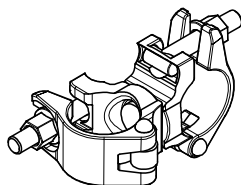

Art. n.	Peso [kg]	
017020	1,120	ATTACCO STANDARD RA 48/48, galv.

Per tubi di impalcatura Ø 48 mm.

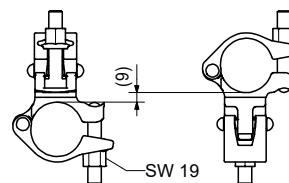
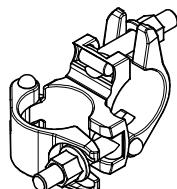

Art. n.	Peso [kg]	
070030	0,015	CONNETTORE PIASTRA 50/12 SINGOLO

Per irrobustire il fissaggio del legno e per altre connessioni tra legno e acciaio.



Art. n.	Peso [kg]	
111436	0,150	CERNIERA DIN7957-200-ST-ZN

Per montare l'aletta sul pannello di protezione sistema del sistema di ripresa.



Accessori (non compresi)

110642	0,006	SPAX 5X 40 SK-TX 25, GAL GIALLO
111437	0,004	SPAX 5X 20 SK-TX 25, GAL GIALLO

Art. n.	Peso [kg]	
114937	0,402	BARRA DI FISSAGGIO RCS

Per fissare l'aletta del pannello di protezione sistema del sistema di ripresa durante il sollevamento.



Accessori (non compresi)

111437	0,004	SPAX 5X 20 SK-TX 25, GAL GIALLO
--------	-------	--

Art. n.	Peso [kg]	
123478	0,255	STAFFA ANGOLARE 90 RINFORZATA

Per molteplici connessioni di elementi in legno.



Accessori (non compresi)

024550	0,005	SPAX 8X20 TX30
129711	0,010	SPAX 6X20 TX30

Art. n.	Peso [kg]		L [mm]
114727	0,321	VITE ISO4017-M20X100-8.8-GALV	100



Art. n.	Peso [kg]		L [mm]
104477	0,300	BULLONE ESAG. ISO4014 M20X120-8.8,G	120

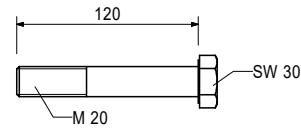
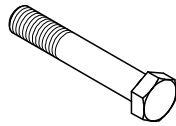

Accessori (non compresi)

781053	0,065	DADO ESAG. ISO 7040-M20-8-VZ	
--------	-------	-------------------------------------	--

Art. n.	Peso [kg]		L [mm]
781053	0,065	DADO ESAG. ISO 7040-M20-8-VZ	

Autobloccante.

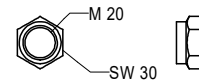

Art. n.	Peso [kg]		L [mm]
109612	0,600	DADO ESAG. ISO 4014 M24X130-8.8GV	130

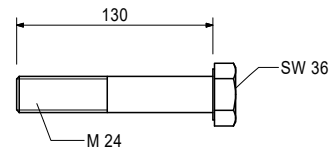
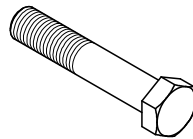

Art. n.	Peso [kg]		L [mm]
105032	0,070	DADO ESAG. ISO 7040-M24-8-GALV.	

Autobloccante.

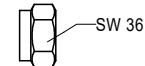

Art. n.	Peso [kg]		L [mm]
		TSS-Torx, galv.	
024470	0,008	TSS-TORX 6X60, GALV.	60
024690	0,008	TSS-TORX 6X80, GALV.	80

Per lama Torx TX 30. Autoforante.

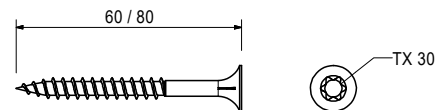
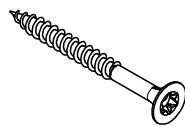

Art. n.	Peso [kg]		L [mm]
		Viti Spax TX 25	
111437	0,004	SPAX 5X 20 SK-TX 25, GAL GIALLO	20
110642	0,006	SPAX 5X 40 SK-TX 25, GAL GIALLO	40

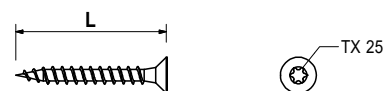
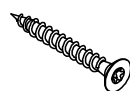

Art. n.	Peso [kg]	
		Viti Spax TX 30
129711	0,010	SPAX 6X20TX30
024550	0,005	SPAX 8X20TX30

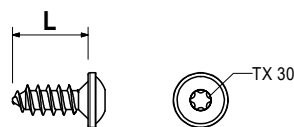

Art. n.	Peso [kg]		L [mm]
024960	0,015	SPAX 6X120 SK-TX30,GIAL. CROM	120

Per lama Torx TX 30. Autoforante.

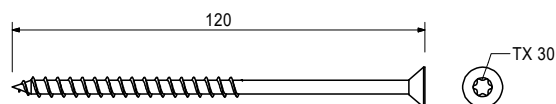
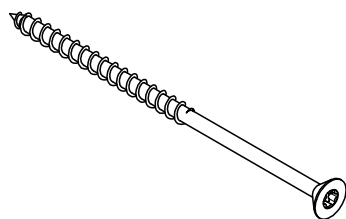

Art. n.	Peso [kg]		L [mm]
		Viti per legno esag. DIN 571	
051640	0,014	VITI LAG 6X80 DIN571, GALV.	80
024270	0,023	VITI LAG 8X 60 DIN 571, GALV.	60

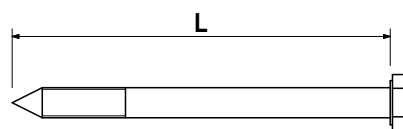
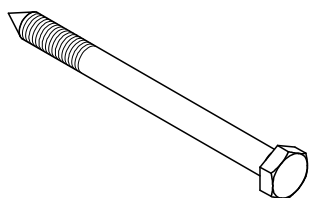

Art. n.	Peso [kg]		B [mm]	L [mm]
		Bullone F.H. DIN 603		
024140	0,033	BULLONE F.H. M 8X70 CON DADO	58	70
024390	0,090	BULLONE F.H. M 8X200 CON DADO	150	200
024410	0,109	BULLONE F.H M 8X250 CON DADO	150	250
710240	0,050	BULLONE F.H. M M8X100 CON DADO	80	100
051650	0,060	BULLONE F.H. M06X180MUDIN603-4.8VZ	24	180

Con dado.

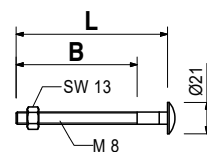

Art. n.	Peso [kg]	
780354	0,002	RONDELLA ISO7089-08-200HV-VZ

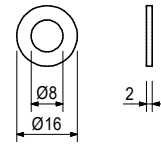
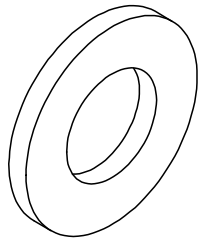

Art. n.	Peso [kg]		L [mm]
		Dado ISO 4017 M12 galv.	
110598	0,142	VITE ESAG. ISO4017-M12X140-8.8-G	140
110599	0,242	VITE ESAG. ISO4017-M12X240-8.8-G	240

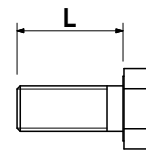
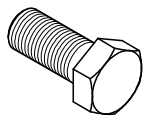

Art. n.	Peso [kg]	
113348	0,043	RONDELLA ISO7094-12 100HV, GALV.

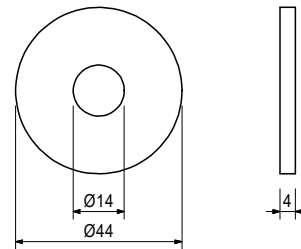
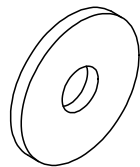

Art. n.	Peso [kg]	
127320	158,000	TRAVERSA DI SOLLEVAMENTO 9T

Per spostare le unità del sistema di ripresa.

Note

Seguire le istruzioni d'uso.
Capacità di carico massimo 9 t.

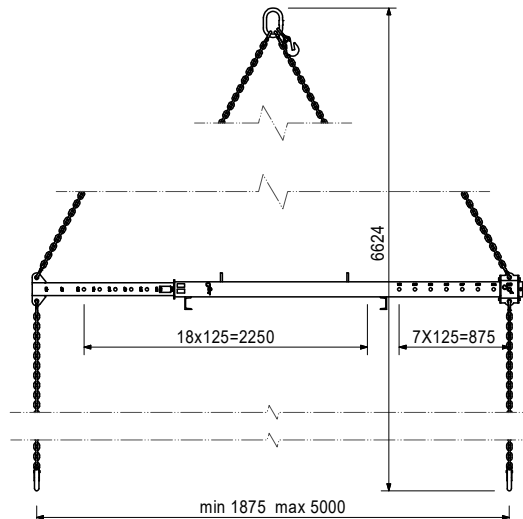
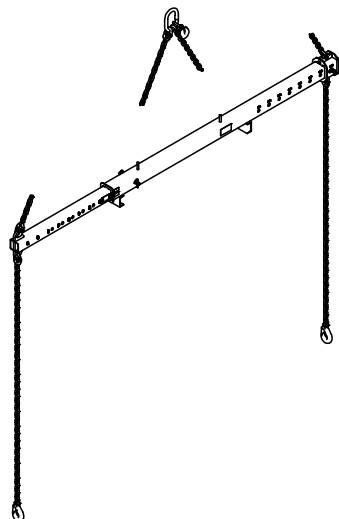

Comprende

- 1 pz 022230 Inserto a molla Pin 5/1, galv.
- 1 pz 107297 Bullone ISO 4014-M12 x 140-8.8, galv.
- 1 pz 112865 Bullone 25 x 180
- 1 pz 710330 Dado ISO 4032 M12-8, galv.

Art. n.	Peso [kg]	
127834	2,210	PRESA DI SOLLEVAMENTO BR-2 2,5T, galv.

Come punto di attacco per movimentare i sistemi di ripresa o la trave per piattaforma BR.

Note

Attenersi alle Istruzioni d'uso!
Capacità di carico massima 2,5 t.

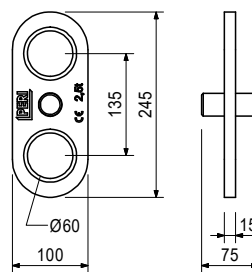

Accessori (non compresi)

020620	0,561	DISTANZIATORE PER TRAVE PIATTAFORMA BR
--------	-------	---

Art. n.	Peso [kg]	
114317	3,210	TENDITORE DI TRATTENUTA RCS

Per sollevare la guida del sistema di ripresa RCS per chiudere le guide pieghevoli del dispositivo di sospensione del sistema di ripresa.

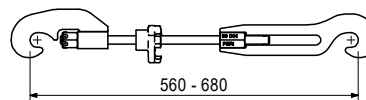
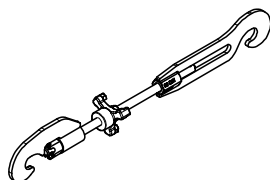

Art. n.	Peso [kg]	
109468	19,800	DISPOSITIVO DI SOSPENSIONE RCS

Guida e contrasto per la guida del sistema di ripresa RCS. Con guide di scorrimento pieghevoli e nottolino del cuscinetto ad azionamento automatico.

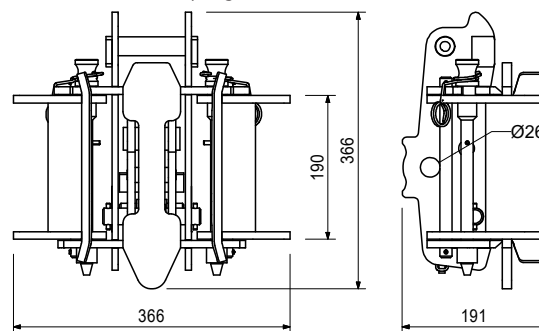
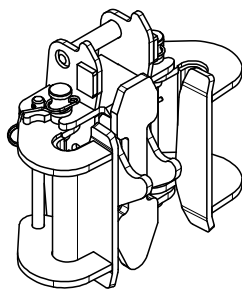

Accessori (non compresi)

135962	0,379	DISPOSITIVO DI SOSPENSIONE RCS CON ASSISTENZA VISIVA
--------	-------	---

Comprende

- 2 pz 109508 Perno Ø 16 x 239, galv.
- 2 pz 109902 Perno Ø 30 x 290, galv.
- 1 pz 109903 Blocco a molla
- 2 pz 116067 Dispositivo di blocco
- 4 pz 711063 Spina di riscontro Ø 5 x 35
- 4 pz 750329 Spina di riscontro Ø 5 x 20

Art. n.	Peso [kg]	
109567	20,200	ATTACCO SOLAIO DISP. SOSP. RCS

Sistema di ancoraggio M24. Per il montaggio del dispositivo di sospensione del sistema di ripresa RCS sui bordi della soletta.

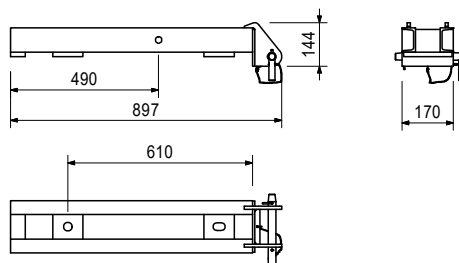
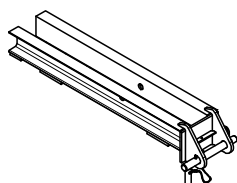

Comprende

- 1 pz 022230 Inserto a molla 5/1, galv.
- 1 pz 715585 Perno Ø 25x240, SKS, geomet.

Art. n.	Peso [kg]	
110375	30,800	ATTACCO SOLAIO ANGOLO DISP. SOSP. RCS

Sistema di ancoraggio M24. Per il montaggio del dispositivo di sospensione del sistema di ripresa RCS sui bordi della soletta.

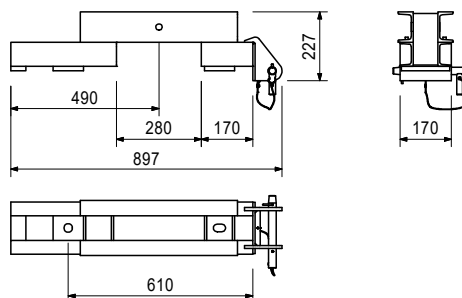
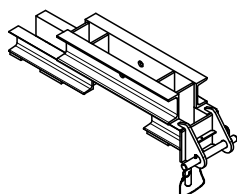

Comprende

- 1 pz 022230 Inserto a molla 5/1, galv.
- 1 pz 715585 Perno Ø 25x240, geomet.

Art. n.	Peso [kg]	
115570	54,400	ATTACCO SOLAIO DISP. SOSP. RCS 30 REGOLABILE

Sistema di ancoraggio M24. Per il montaggio del dispositivo di sospensione del sistema di ripresa RCS sui bordi della soletta. Sfalsamento fino a 30 cm. Distanza ancoraggio variabile 61 ± 5 cm o 76 ± 5 cm.

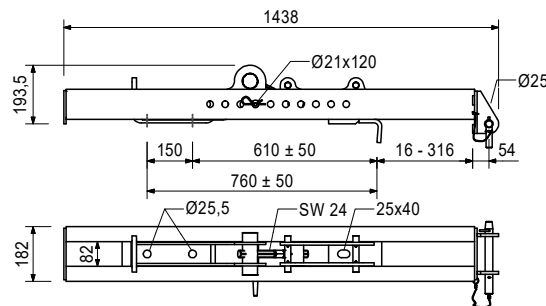
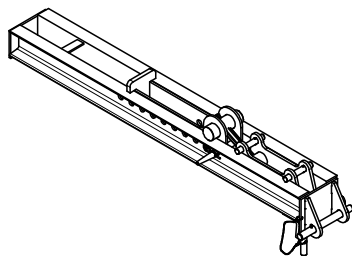

Comprende

- 2 pz 022230 Inserto a molla 5/1, galv.
- 1 pz 104031 Perno di montaggio Ø 21 x 120
- 1 pz 715585 Perno Ø 25 x 240, SKS, galv.

Art. n.	Peso [kg]	
114113	2,030	TAPPETO COPERTURA RCS 70X70

Copertura elastica per la zona della ganascia del sistema di ripresa da utilizzare come pannello di protezione sistema di ripresa.

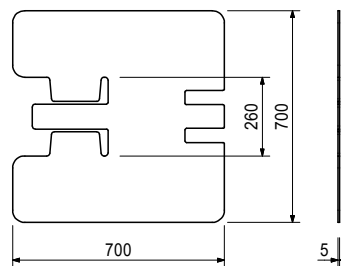
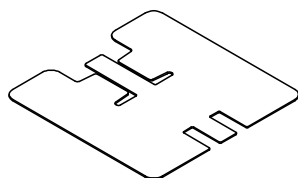

Art. n.	Peso [kg]	
114947	12,600	DIMA DI POS. ANCORAGGIO RCS 61

Per posizionare il bullone di avanzamento M24 per l'attacco solaio disp. sosp. RCS. Fissato sulla cassaforma con fermagetto.

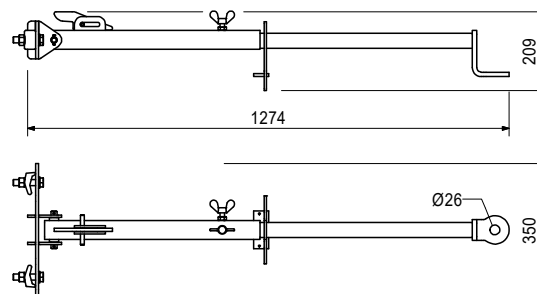
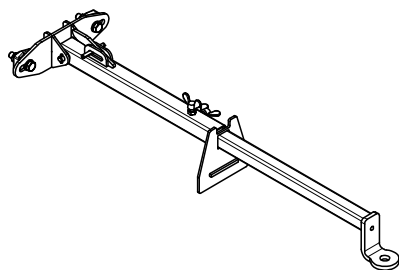

Accessori (non compresi)

029270	0,331	VITE DI AVANZAMENTO M 24, GALV.
--------	-------	--

Comprende

- 1 pz 112815 Piastra di serraggio M16 Nova Grip
- 1 pz 115112 Bullone ad ala DIN 316 M12 x 25-GT, galv.
- 1 pz 710229 Dado ISO 4032 M16-8, galv.
- 1 pz 711074 Rondella ISO 7089 200 HV, A 16, galv.
- 1 pz 714093 Bullone ISO 4014 M16 x 70-8.8, galv.

Art. n.	Peso [kg]	
029270	0,331	VITE DI AVANZAMENTO M 24, GALV.

Per fissare il sistema di ancoraggio M24 se il manto in multistrato è perforato da parte a parte.

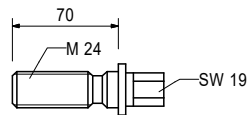
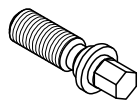

Accessori (non compresi)

029280	0,196	PIASTRA DI POS. ANCORAGGIO M24 GALV.
--------	-------	---

Art. n.	Peso [kg]	
115918	9,380	ADATTATORE ATTACCO SOLAIO RCS/AV/SLS

Montato sull'attacco solaio disp. sosp. RCS serve per collegare il braccio AV o i puntoni SLS e il rinforzo DW 15.

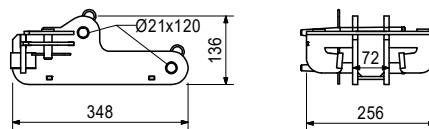
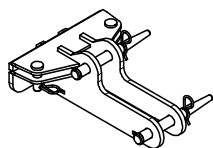

Comprende

- 4 pz 018060 Inserto a molla 4/1, galv.
- 2 pz 027170 Perno Ø 16 x 42
- 2 pz 104031 Perno di montaggio Ø 21 x 120

Art. n.	Peso [kg]	
115850	11,200	ADATTATORE SUPPORTO SOLAIO RCS

Per fissare la ganascia del sistema di ripresa RCS al supporto della soletta con guida orizzontale del sistema di ripresa RCS.

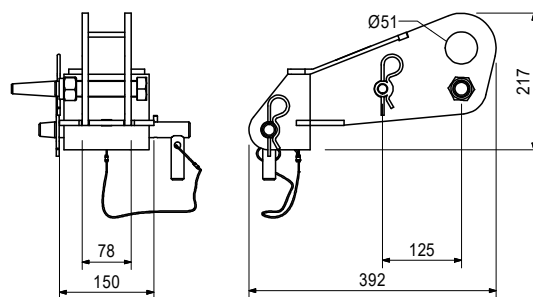
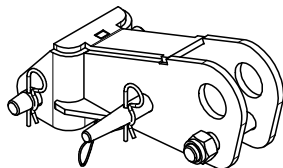

Comprende

- 2 pz 022230 Inserto a molla 5/1, galv.
- 1 pz 111567 Perno di montaggio Ø 26 x 120
- 1 pz 715585 Perno Ø 25 x 240, SKS, galv.

Art. n.	Peso [kg]	
112359	15,000	DISPOSITIVO ANCOR. SUPPORTO SOLAIO RCS M24

Sistema di ancoraggio M24. Per l'ancoraggio del supporto della soletta con guida del sistema di ripresa orizzontale RCS.

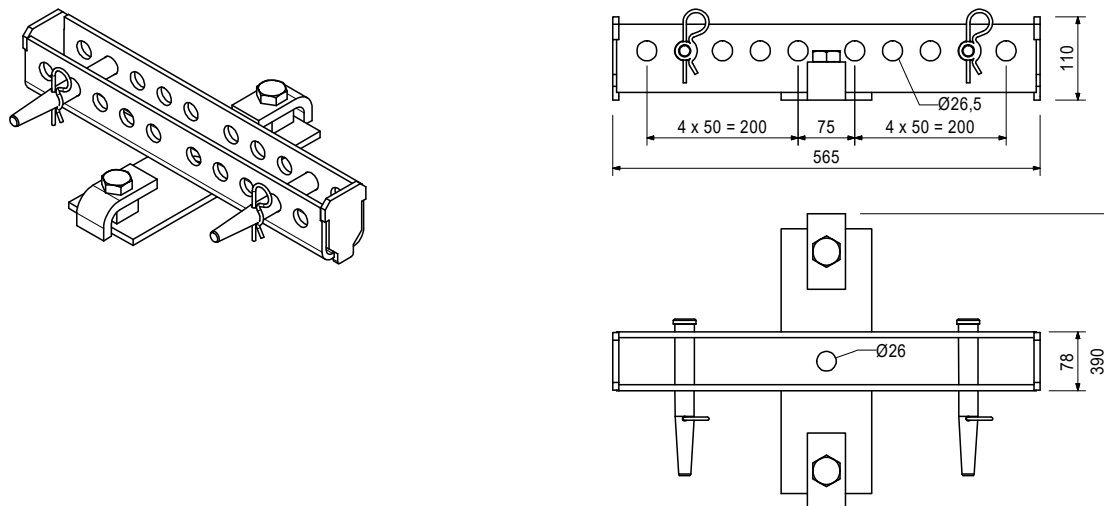

Accessori (non compresi)

026430	0,334	VITE ESAG. ISO4014-M24X070-10.9
--------	-------	--

Comprende

- 2 pz 022230 Inserto a molla 5/1, galv.
- 2 pz 026290 Bullone Ø 4017 M24 x 50-10.9, galv.
- 2 pz 111567 Perno di montaggio Ø 26 x 120

Art. n.	Peso [kg]	
116538	6,900	ALLINEAMENTO SUPP. SOLAIO RCS

Come punto di compressione e per l'allineamento del supporto della soletta con la guida orizzontale del sistema di ripresa RCS. Fissaggio con il bullone di ancoraggio 14/20 x 130 o il sistema di ancoraggio M24.

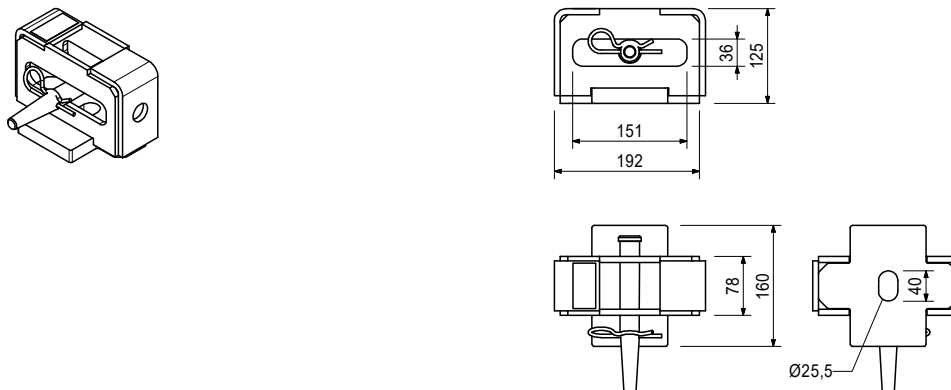

Accessori (non compresi)

124777	0,210	BULLONE DI ANCORAGGIO PERI 14/20X130
--------	-------	---

Comprende

- 1 pz 022230 Inserto a molla 5/1, galv.
- 1 pz 111567 Perno di montaggio Ø 26 x 120

Art. n.	Peso [kg]	
114158	1,030	CONO A VITE-2 M24/DW20

Sistema di ancoraggio M24. Per l'ancoraggio di sistemi di ripresa.

Note

Ulteriori informazioni per la progettazione su richiesta.

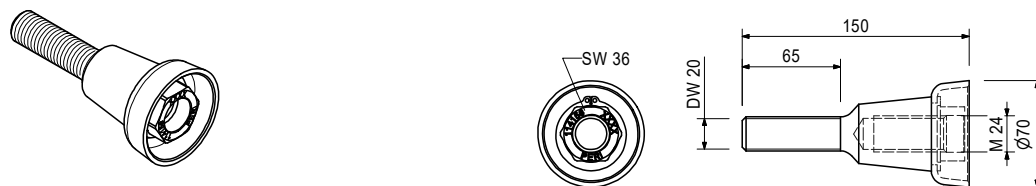

Accessori (non compresi)

030860	0,792	PIASTRA ANCORAGGIO FILETTATA DW20
--------	-------	--

Art. n.	Peso [kg]	
030860	0,792	PIASTRA ANCORAGGIO FILETTATA DW20

Per uso con tirante DW 20, B 20 o cono a vite-2 M24/DW 20. Per ancoraggio nel calcestruzzo.

Note

Componente di ancoraggio smarrito.



Art. n.	Peso [kg]	
031220	1,010	CONO DI RIPRESA-2 M24/DW15

Sistema di ancoraggio M24. Per l'ancoraggio di sistemi di ripresa.

Note

Ulteriori informazioni per la progettazione su richiesta.



Accessori (non compresi)

030030	1,440	LUNGHEZZA SPEC TIRANTE DW15
030740	1,550	LUNGHEZZA SPEC TIRANTE B15
030840	0,515	PIASTRA FILETTATA DW15

Art. n.	Peso [kg]	
030840	0,515	PIASTRA FILETTATA DW15

Per uso con barra di fissaggio DW 15 e B 15. Per ancoraggio nel calcestruzzo.

Note

Parte ancoraggio a perdere.

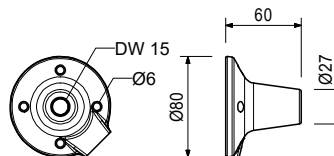
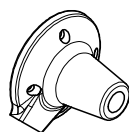

Art. n.	Peso [kg]	
		TIRANTE DW 15
030050	0,000	COSTO TAGLIO TIRANTE DW15
030030	1,440	LUNGHEZZA SPEC TIRANTE DW15

Note

Non può essere saldata! Rispettare i valori ammessi! Forza di trazione ammessa 90 kN.

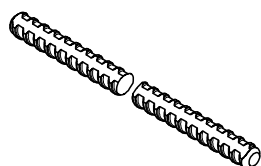

Art. n.	Peso [kg]	
		Tirante B 15
030740	1,550	LUNGHEZZA SPEC TIRANTE B15
030050	0,000	COSTO TAGLIO TIRANTE DW15

Note

Saldabile! Rispettare i valori ammessi! Forza di trazione ammessa 85 kN.

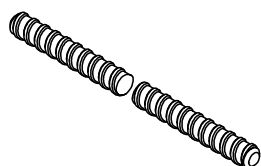

Art. n.	Peso [kg]		L [mm]
026430	0,334	VITE ESAG. ISO4014-M24X070-10.9	70

Bullone ISO ad alta resistenza per l'ancoraggio dei sistemi di ripresa.

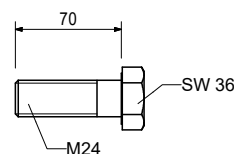
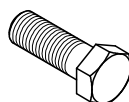

Art. n.	Peso [kg]	
113232	10,500	ATTACCO DISP. SOSP. CON FERMAGETTO RCS, M30

Per ancora il dispositivo di sospensione del sistema di ripresa RCS all'estremità anteriore della soletta. Sistema di ancoraggio M30. Con la boccola di riduzione Ø 30 – 25, articolo n. 113822, utilizzabile anche con il sistema di ancoraggio M24.

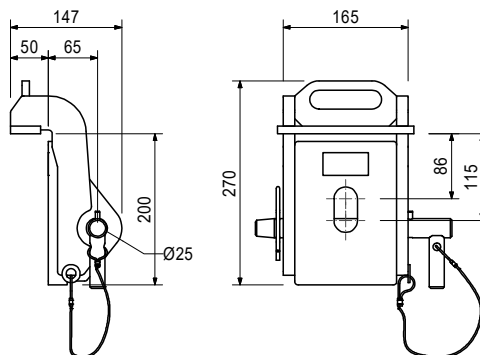
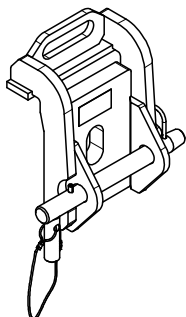

Accessori (non compresi)

029420	0,590	VITE ESAG. ISO4017-M30X070-8.8VZ
--------	-------	---

Comprende

- 1 pz 022230 Inserto a molla 5/1, galv.
- 1 pz 113247 Perno Ø 25 x 260, mont.

Art. n.	Peso [kg]	
113822	0,108	RIDUTTORE D=30-D=25

Per uso dell'ancoraggio fermagetto per solai M24/20-128 sull'attacco disp. sosp. fermagetto RCS.

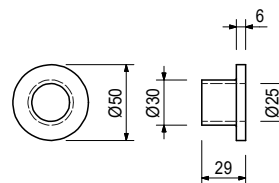

Accessori (non compresi)

026430	0,334	VITE ESAG. ISO4014-M24X070-10.9
--------	-------	--

Art. n.	Peso [kg]	
113820	3,450	ANCORAGGIO SPES. SOLAIO M24/20-128

Sistema di ancoraggio M24 o M30 per trasferire forze di trazione evidenti nella soletta con l'uso dell'attacco disp. sosp. con fermagetto RCS. Includa piastra di posizionamento M24 (grigia) o M30 (rossa).

Note

Informazioni di progettazione separate su richiesta.

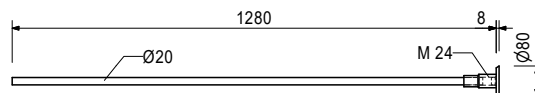
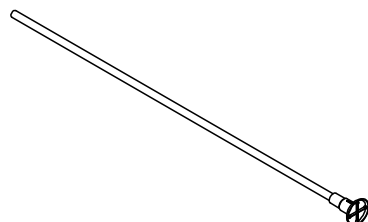

Art. n.	Peso [kg]	
113821	6,700	ANCORAGGIO SPES. SOLAIO M30/25-160

Sistema tirante M24 o M30 per trasferire forze di trazione evidenti nella soletta con l'uso dell'attacco disp. sosp. frontale RCS. Con piastra di innesto M24 (grigia) e M30 (rossa).

Note

Carico consentito: vedere informazioni di prodotto PERI.

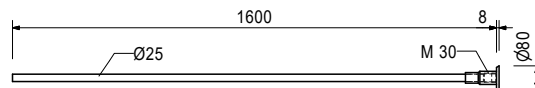
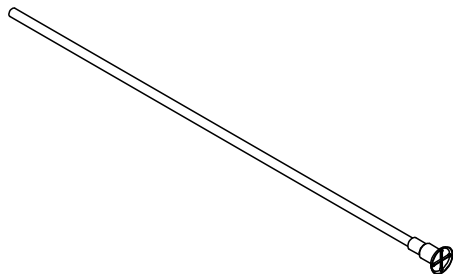

Art. n.	Peso [kg]	
114997	7,160	PIASTRA BASE RCS DW15

Per ancorare gli stabilizzatori alla soletta della costruzione con DW 15. Fissaggio con sistema di ancoraggio M24 o tasselli corrispondenti.

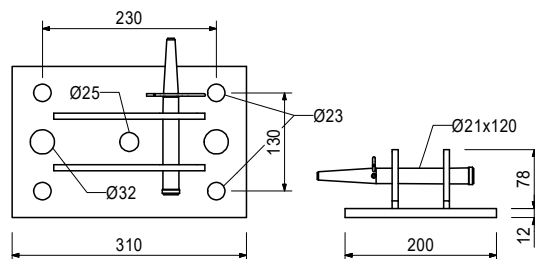
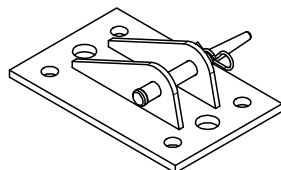

Comprende

- 1 pz 018060 Inserto a molla 4/1, galv.
- 1 pz 104031 Perno di montaggio Ø 21 x 120

Art. n.	Peso [kg]	
115375	6,100	TIRANTE A SNODO RCS DW

Per tensionamento e come connessione articolata della guida di ripresa RCS, del corrente acciaio SRU o pattino stabilizzatore RCS per stabilizzazione con DW 15.

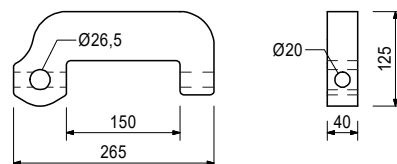
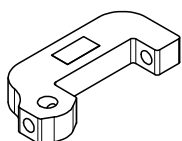

Accessori (non compresi)

018060	0,014	INSERTO A MOLLA 4/1, GALV.
022230	0,033	INSERTO A MOLLA 5/1, GALV.
030030	1,440	LUNGHEZZA SPEC TIRANTE DW15
030070	0,222	DADO ESAG. DW15 SW 30/50, GALV.
104031	0,462	PERNO CALIBRATO D=21X120
111567	0,729	PERNO D=26X120

Art. n.	Peso [kg]	
115378	1,080	GOLARFARE RCS DW15

Connessione articolata per guida di ripresa RCS, corrente acciaio SRU per stabilizzazione con DW 15.

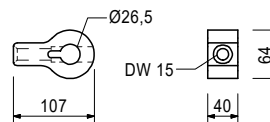

Accessori (non compresi)

018060	0,014	INSERTO A MOLLA 4/1, GALV.
022230	0,033	INSERTO A MOLLA 5/1, GALV.
104031	0,462	PERNO CALIBRATO D=21X120
111567	0,729	PERNO D=26X120

Art. n.	Peso [kg]	
115388	1,910	ADATTATORE A FORCELLA RCS/SLS

Per rinforzo orizzontale del pannello di protezione sistema di ripresa contro la ganascia fermagetto solaio RCS con un puntone a portata elevata SLS.

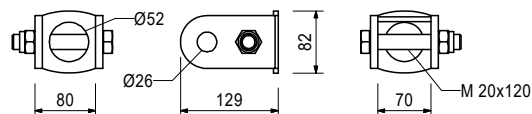

Comprende

- 1 pz 104477 Bullone ISO 4014 M20 x 120-8.8, galv.
- 1 pz 781053 Dado ISO 7040 M20-8, galv.

Art. n.	Peso [kg]	
115298	4,210	PIASTRA BASE SLS/RCS M24

Per rinforzo orizzontale del pannello di protezione sistema di ripresa contro la predisposizione M24 con un puntone a portata elevata SLS.

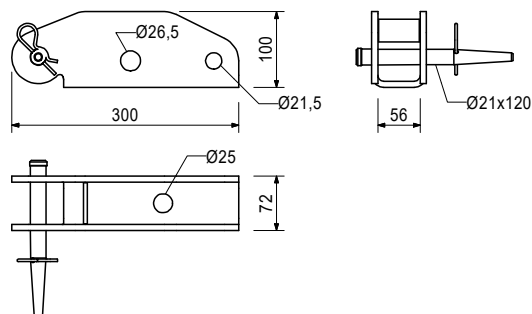
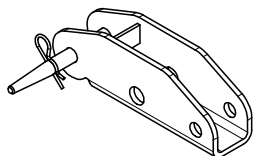

Accessori (non compresi)

104031	0,462	PERNO CALIBRATO D=21X120
111567	0,729	PERNO D=26X120

Comprende

- 1 pz 018060 Inserto a molla 4/1, galv.
- 1 pz 104031 Perno di montaggio Ø 21 x 120

Art. n.	Peso [kg]	
109765	27,000	DISPOSITIVO DI RIPRESA RCS 50

Per la salita senza gru delle unità del sistema di ripresa RCS.

Note

Seguire le istruzioni d'uso.
Capacità massima di sollevamento 50 kN.

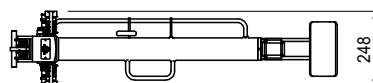
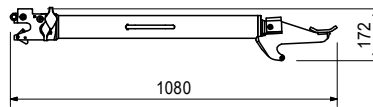
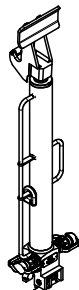

Art. n.	Peso [kg]	
109766	109,000	POMPA IDRAULICA RCS 4-FOLD

Pompa idraulica per azionamento del sistema di ripresa RCS 50 e LPS 30.

Note

Seguire le istruzioni d'uso.
Usare soltanto olio idraulico originale PERI HV LP46.

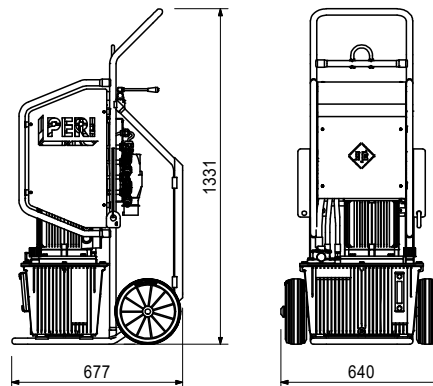
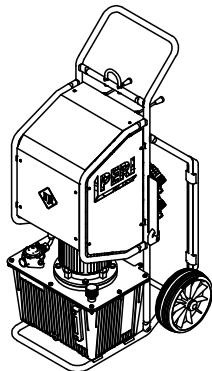

Accessori (non compresi)

057376	18,300	LIQUIDO IDR. ISO11158 HVI46, 20L
--------	--------	---

Art. n.	Peso [kg]	
057376	18,300	LIQUIDO IDR. ISO11158 HVI46, 20L

Oli idraulici sintetici di alta qualità per centraline idrauliche PERI con diversa viscosità adatti a determinati intervalli di temperatura.

Note

Prima di riempire le apparecchiature, filtrare con la pompa filtro.
Rispettare la Scheda di sicurezza e le norme di sicurezza nazionali sugli oli idraulici, in particolare per il trasporto, lo stoccaggio e lo smaltimento! Seguire la documentazione tecnica della centralina idraulica! Scheda del prodotto disponibile su richiesta.

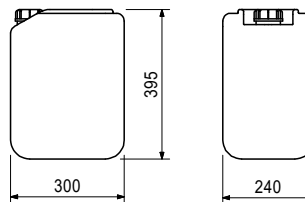

Art. n.	Peso [kg]	
		Tubi idraulici gemellati RCS
110069	8,500	TUBO IDRAULICO GEMELLATO RCS 10 M
110070	15,300	TUBO IDRAULICO GEMELLATO RCS 20 M

Due tubi idraulici uniti in modo permanente per il collegamento delle pompe idrauliche ai sistemi di ripresa idraulici.

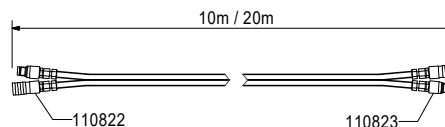
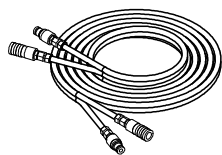

Comprende

- 4 pz 051750 Attacco maschio piastra X-GE12PSR-ED
- 2 pz 128992 Perno ISO16028 DN10 R3/8IG
- 2 pz 128993 Manicotto ISO16028 DN10 R3/8IG

Art. n.	Peso [kg]	
110280	0,500	ADATTATORE CAVO RCS

Per alimentazione elettrica della pompa idraulica RCS.

Note

Attenersi alle Istruzioni d'uso!
Con connettore a spina CEE 400 V 16 A.

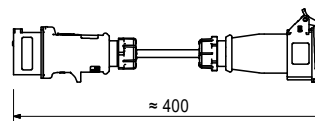
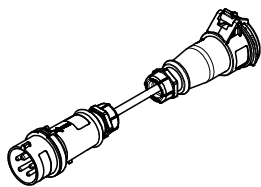

Art. n.	Peso [kg]	
110279	0,291	PRESA RCS NERO

Per l'alimentazione elettrica della pompa idraulica RCS a 380-460 V, 50-60 Hz.

Note

Attenersi alle Istruzioni d'uso!

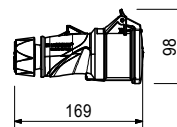

Art. n.	Peso [kg]		L [mm]
072180	0,560	CHIAVE A CRICCHETTO 1/2"	300

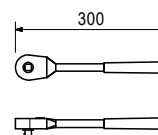
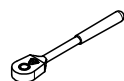

Art. n.	Peso [kg]		L [mm]
051764	2,650	CHIAVE A CRICCHETTO 3/4"	630

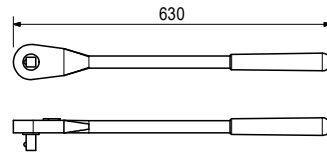
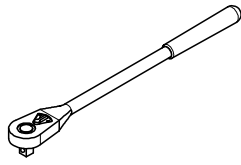

Art. n.	Peso [kg]		L [mm]
029610	5,300	CHIAVE A CRICCHETTO 1" L=815MM	900

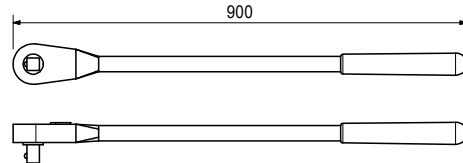
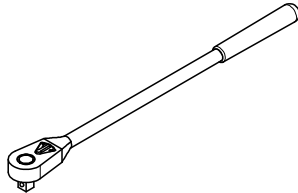

Art. n.	Peso [kg]	
029620	0,075	PRESA SW 19-1/2"

Per bulloni esag. M12 o unità di regolazione dell'altezza SW 19.



Art. n.	Peso [kg]	
057276	0,625	PRESA SW30 - 3/4"

Per bulloni esag. M12 o unità di regolazione dell'altezza SW 30.

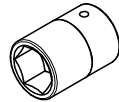

Art. n.	Peso [kg]	
102785	0,452	PRESA SW 36-3/4"

Per bulloni esag. M12 o unità di regolazione dell'altezza SW 36.

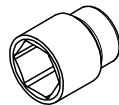

Art. n.	Peso [kg]	
029630	0,580	PRESA SW 46-1"

Per bulloni esag. M12 o unità di regolazione dell'altezza SW 46.

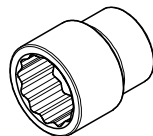

Art. n.	Peso [kg]		L [mm]
		Profilo guida di ripresa RCS	
116478	37,000	PROFILO GUIDA DI RIPRESA RCS 148	1480
116479	61,500	PROFILO GUIDA DI RIPRESA RCS 248	2480
116480	86,300	PROFILO GUIDA DI RIPRESA RCS 348	3480
113705	98,700	PROFILO GUIDA DI RIPRESA RCS 398	3980
116481	124,000	PROFILO GUIDA DI RIPRESA RCS 498	4980
116482	186,000	PROFILO GUIDA DI RIPRESA RCS 748	7480
116483	248,000	PROFILO GUIDA DI RIPRESA RCS 998	9980
117585	24,300	GUIDA DI RIPRESA RCS 98	980

Profilo in acciaio per uso universale in sistemi di ripresa o nell'edilizia civile. Profilo singolo.

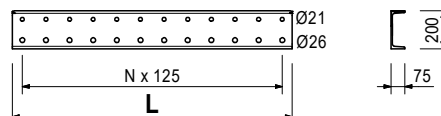
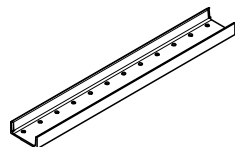

Accessori (non compresi)

110022	0,491	DISTANZIATORE M20-82
110023	0,910	DISTANZIATORE M24-82

Art. n.	Peso [kg]	
115581	10,280	CASSETTA MANUTENZIONE SISTEMA IDRAULICO

Contiene:

- 1 pz. 115590 Cassetta degli attrezzi 580 x 260 x 285 mm
- 6 pz 115583 manometro tipo 570 VA-Geh.
- 6 pz 115584 tubo MKT 6-02 DN 02
- 12 pz 115582 raccordo di misura. SMK 20-G 1/4-PC
- 2 pz 115591 Chiave doppia SW 10 x 13
- 1 pz 115592 Chiave doppia SW 13 x 17
- 1 pz 115588 Chiave doppia SW 19 x 24
- 1 pz 051778 Chiave doppia SW 24 x 27
- 1 pz 115589 Chiave doppia SW 27 x 32
- 1 pz 057278 Chiave esagonale, set 8 pz.
- 1 pz 115585 Chiave esagonale SW 12
- 1 pz 057279 Chiave esagonale SW 14
- 1 pz. 057282 chiave per tubi
- 1 pz 115147 set raccordi angolari PS
- 2 pz 115396 set raccordi PS
- 1 pz. 072180 chiave a cricchetto 1/2"
- 20 pz 123881 tappo a vite per tubi ROV12SX
- 20 pz 123880 tappo filettato VKAN 12S VIT
- 100 pz 051760 ferma-cavo NT-240H
- 2 pz 126425 distanziatore Ø 120
- 1 pz. 126440 Presa SW 17 1/2"
- 1 pz 135172 Chiave doppia SW 19 x 22
- 1 pz 135173 Chiave esagonale SHR-Bit SW 05
- 1 pz 135174 Chiave esagonale SHR-Bit SW 06
- 1 pz 135175 Chiave esagonale SHR-Bit SW 08
- 1 pz 135176 Chiave esagonale SHR-Bit SW 10
- 1 pz 135177 Cacciavite SHR bit 6 TI. Fessura/PH
- 2 pz 711035 Etichetta adesiva 128 x 65 mm
- 1 pz 126434 elenco contenuto cassetta manutenzione sist. idraulico

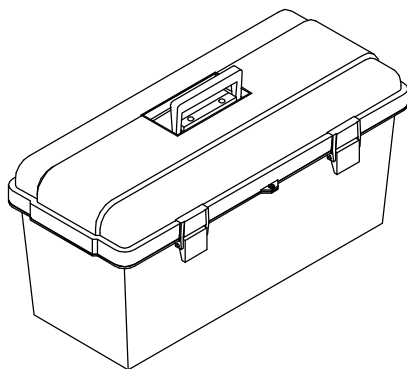

Art. n.	Peso [kg]	
125632	0,050	COP. PROTEZ. DISPO. RIPRESA RCS

Ricambio.

Proteggono dallo sporco e dai danni i raccordi rapidi non innestati.

Note

Utilizzabili con tubi idraulici con raccordi FF.

1 set per 1 sistema di ripresa RCS 50 (2x boccole e 2x nippli).

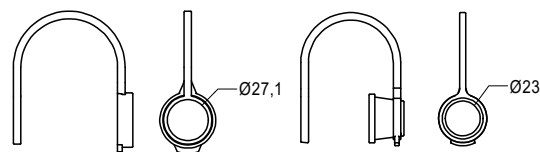
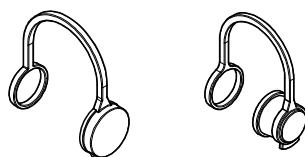

Art. n.	Peso [kg]	
110823	0,171	NIPPLO PER RACCORDO RAPIDO RCS

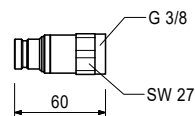

Art. n.	Peso [kg]	
110822	0,297	BOCCOLA PER RACCORDO RAPIDO RCS

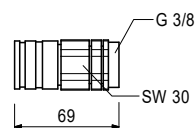

Art. n.	Peso [kg]	
115147	0,750	ANGOLO PS SET DI MONTAGGIO

Set di conversione per 1 cilindro (articolo n. 109765 Dispositivo di salita RCS50) per disporre gli attacchi rapidi verticalmente su un lato.

Note

Contiene:

- 2 pz Tappo a vite K006.080
- 2 pz Avvitamento angolare K018.740
- 2 pz Avvitamento K018.294
- 1 pz Dispositivo di sicurezza tubo 109.063G.00.015

Art. n.	Peso [kg]	
115396	0,720	SET RACCORDI CORTI PS RCS

Set di raccordi di ricambio per 1 cilindro (articolo n. 109765 Dispositivo di ripresa RCS 50) per boccole e nippli ad attacco rapido.

Note

Contiene:

- 4 pz Avvitamento G 3/8 - G 3/8
- 2 pz Niplo di copertura antipolvere
- 2 pz. Boccola di copertura antipolvere

Art. n.	Peso [kg]		L [mm]
Trave della cassaforma GT 24			
075100	5,300	TRAVE GT 24 90	918
075120	7,100	TRAVE GT 24 120	1214
075150	8,900	TRAVE GT 24 150	1510
075180	10,600	TRAVE GT 24 180	1806
075210	12,400	TRAVE GT 24 210	2102
075240	14,200	TRAVE GT 24 240	2398
075270	15,900	TRAVE GT 24 270	2694
075300	17,700	TRAVE GT 24 300	2990
075330	19,500	TRAVE GT 24 330	3286
075360	21,200	TRAVE GT 24 360	3582
075390	23,000	TRAVE GT 24 390	3878
075420	24,800	TRAVE GT 24 420	4174
075450	26,600	TRAVE GT 24 450	4470
075480	28,300	TRAVE GT 24 480	4766
075510	30,100	TRAVE GT 24 510	5062
075540	31,900	TRAVE GT 24 540	5358
075570	33,600	TRAVE GT 24 570	5654
075600	35,400	TRAVE GT 24 600	5950

Trave di cassaforma universale in legno.

Note

Lunghezze speciali possibili al numero 078xxx.

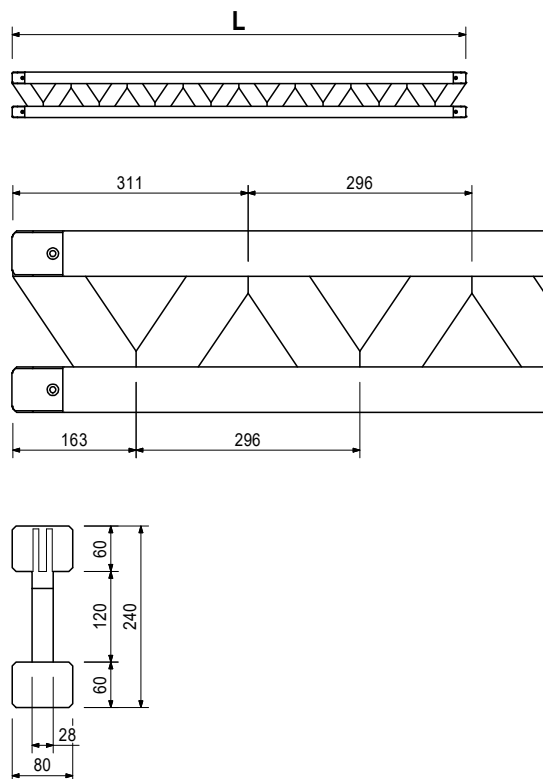
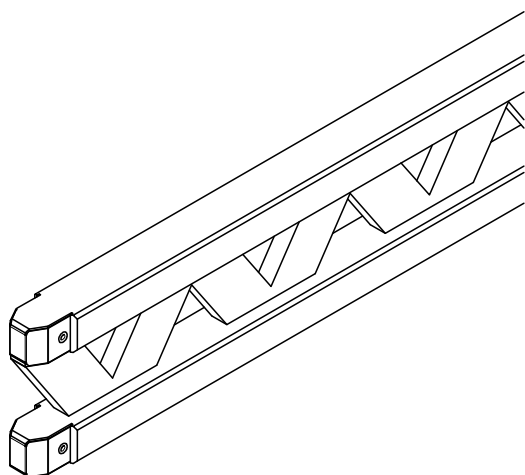

Art. n.	Peso [kg]	
078010	36,875	TRAVE GT 24 625 LUNGHEZZA SPEC.

Art. n.	Peso [kg]		L [mm]
		Trave VT 20K	
074905	12,010	TRAVE VT 20K 215 CM PERI	2152
074990	8,230	TRAVE VT-20K 145 CM PERI	1447
074910	13,630	TRAVE VT-20K 245 CM PERI	2452
074890	14,710	TRAVE VT-20K 265 CM PERI	2652
074920	16,060	TRAVE VT-20K 290 CM PERI	2902
074930	18,220	TRAVE VT-20K 330 CM PERI	3292
074940	19,840	TRAVE VT-20K 360 CM PERI	3592
074950	21,460	TRAVE VT-20K 390 CM PERI	3892
074960	24,700	TRAVE VT-20K 450 CM PERI	4492
074970	26,860	TRAVE VT-20K 490 CM PERI	4902
074980	32,260	TRAVE VT-20K 590 CM PERI	5902

Trave di cassaforma universale in legno.

Note

Questa trave soddisfa tutti i requisiti DIN EN 13377 classe P20 (Dichiarazione di conformità).

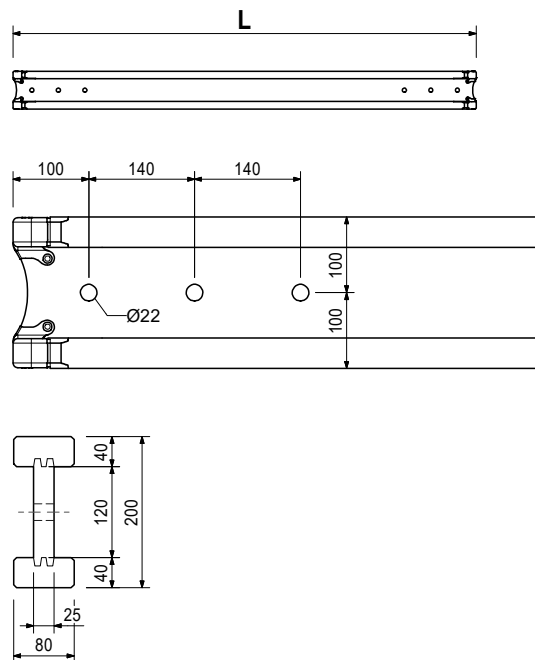
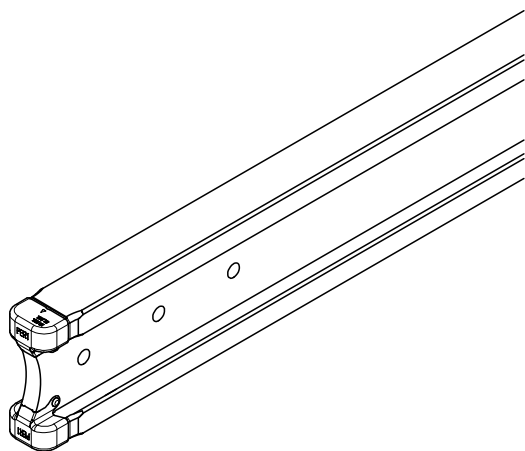

Art. n.	Peso [kg]	
065068	88,300	CESTA GRIGLIATA 80X120, GALV.

Per depositare e trasportare componenti di impalcatura e cassaforma.

Note

Attenersi alle Istruzioni d'uso!
 Capacità ca. 0,75 m³.
 Capacità di carico = 1,5 t.

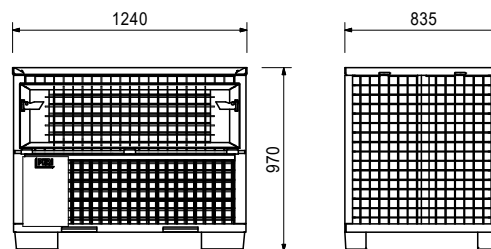
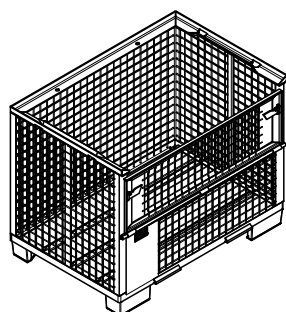

RCS-P



Art. n.	Peso [kg]	
025660	66,500	CASSETTA FERRAMENTA 80X120, GALV.

Per depositare e trasportare componenti di impalcatura e cassaforma.

Note

Attenersi alle Istruzioni d'uso!
 Capacità circa 0,28 m³
 Capacità di carico massimo 1,5 t.

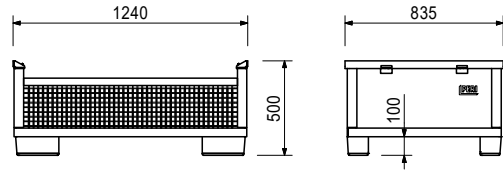
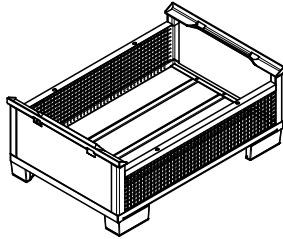

Art. n.	Peso [kg]	
065067	9,410	COPERCHIO PER CESTA 80X120

Per chiudere la cesta metallica 80 x 120 o le cassette ferramenta 80 x 120.

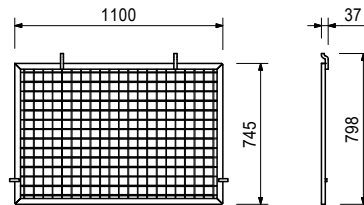
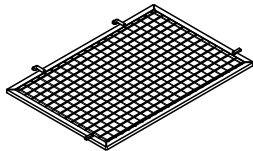

Art. n.	Peso [kg]		L [mm]
		Barella RP-2	
103434	38,500	BARELLA RP 80X120/2 GALV	1200
103429	45,300	BARELLA RP 80X150/2 GALV	1500

Per depositare e trasportare componenti di impalcature e cassaforma.

Note

Attenersi alle Istruzioni d'uso!
 Capacità di carico massimo 1,5 t.

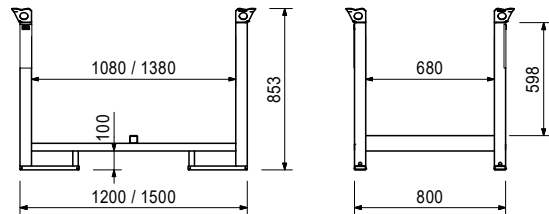
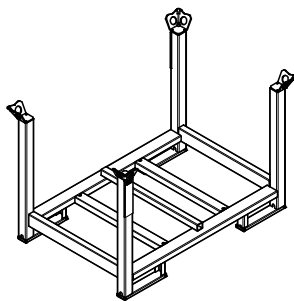

Art. n.	Peso [kg]	
065015	28,000	PALLET PIANO EURO 800X1200

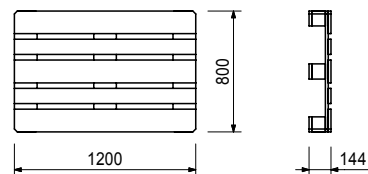
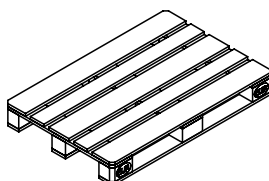

Art. n.	Peso [kg]	
061510	105,000	CARRELLO SOLLEVATORE CESTA 1800 MM

Per trasporto di barelle e ceste metalliche.

Note

Attenersi alle Istruzioni d'uso!

Lunghezza braccio forca 1800 mm, larghezza braccio forca 550 mm, alzata 115 mm.

Capacità di carico massima 2,0 t.

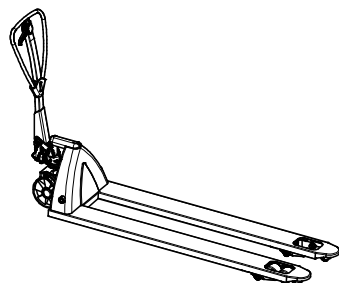



PERI S.r.l.
Casseforme Impalcature Ingegneria
via Archimede, 23
20864 Agrate Brianza (MB)
Italia
Telefono +39 039 9530210
Telefax +39 039 9462643
info@peri.it
peri@pec.it
www.peri.it

