

Traversa di sollevamento 9 t

Art. n° 127320

Istruzioni per l'uso (traduzione dal tedesco) – Edizione 10/2018

CE

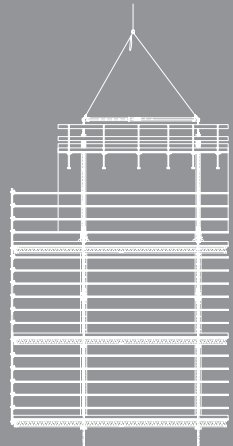

Panoramica

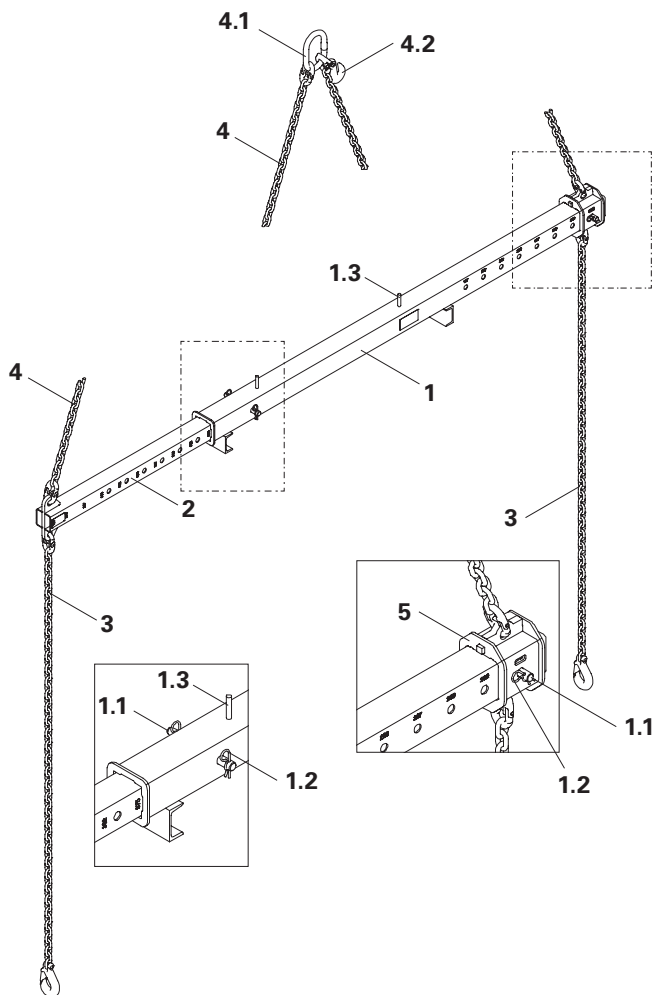

- | | | | |
|-----|-------------------|-----|----------------------------------|
| 1 | Tubo esterno | 3 | Imbracatura della traversa |
| 1.1 | Perno d'arresto | 4 | Imbracatura della gru L = 3,94 m |
| 1.2 | Inserto a molla | 4.1 | Anello di sospensione |
| 1.3 | Perno di aggancio | 4.2 | Gancio accorcia catena |
| 2 | Tubo interno | 5 | Piastra |

Introduzione

- 3 Panoramica
- 4 Legenda
- 5 Istruzioni per la sicurezza
- 8 Utilizzo conforme alle disposizioni
- 9 Istruzioni per l'uso
- 10 Destinatari
- 12 Stoccaggio e trasporto
- 12 Istruzioni per la pulizia e la manutenzione
- 13 Documentazione tecnica aggiuntiva
- 13 Dati tecnici
- 14 Marcatura
- 16 Controllo

Portata

- 18 Carico massimo
- 18 Carico simmetrico
- 18 Carico asimmetrico

Applicazione

- 19 Accertamenti preliminari
- 20 Procedura di sollevamento
- 22 Regolazione della traversa di sollevamento
- 24 Disposizione passerelle
- 25 Regolazione dell'imbracatura
- 27 Trasporto
- 28 Smaltimento

Appendice

- 29 Elenco componenti
- 30 Dichiarazione di Conformità CE

Legenda

Icone | Definizioni



Pericolo/Attenzione/Precauzione



Avvertenze



Nota



Controllo visivo



Suggerimenti

Indicazioni sulle misure

Le misure sono di norma fornite in cm.

Eventuali altre unità di misura, es. m, sono riportate nelle figure.

I carichi sono solitamente indicati in kg.

Eventuali altre unità di misura, ad es. t, sono riportate nelle figure.

Convenzioni

- Le istruzioni sono numerate come segue: 1., 2., 3.
- Il risultato di un'istruzione viene rappresentato con: →
- I numeri di riferimento dei singoli componenti sono assegnati e riportati in maniera univoca: nei disegni, ad es. **1**, nel testo, tra parentesi, ad es. (1).
- Più numeri di riferimento, vale a dire relativi a componenti alternativi, sono rappresentati separati da una barra: ad es. **1/2**.

Frecce nelle figure

➔ Freccia d'azione di una manovra

➞ Freccia di forza

Istruzioni per la sicurezza

Tipologie di istruzioni per la sicurezza

Le istruzioni per la sicurezza avvisano il personale sui possibili rischi e forniscono informazioni su come evitarli. Le istruzioni per la sicurezza si trovano all'inizio del capitolo o prima delle istruzioni per l'uso e sono indicate come segue:



Pericolo

Questo simbolo segnala una situazione di estremo pericolo, in cui il mancato rispetto delle istruzioni per la sicurezza è causa di morte o infortuni gravi e irreversibili.



Attenzione

Questo simbolo segnala una situazione di pericolo, in cui il mancato rispetto delle istruzioni per la sicurezza può essere causa di morte o infortuni gravi e irreversibili.



Precauzione

Questo simbolo segnala una situazione di pericolo, in cui il mancato rispetto delle istruzioni per la sicurezza può essere causa di infortuni reversibili lievi.



Avvertenza

Questo simbolo segnala situazioni in cui il mancato rispetto delle istruzioni può essere causa di danni alle cose.

Struttura delle istruzioni per la sicurezza



Terminologia di riferimento

Tipologia e origine del pericolo.

Da attuare in caso di mancato rispetto delle istruzioni.

⇒ Misure di prevenzione.

Istruzioni per la sicurezza

Caratteristiche generali

Durante l'impiego dei dispositivi di sollevamento PERI è necessario rispettare sempre le istruzioni per l'uso e i dati riportati sulla marcatura.

Eventuali variazioni nell'impiego dell'attrezzatura richiedono un'apposita ulteriore valutazione dei rischi da parte dell'impresa.

Sulla base di questa valutazione dei rischi, si devono determinare misure adeguate per la sicurezza sul lavoro, operativa e di stabilità.

L'impiego e il collaudo dei nostri prodotti sono soggetti alle prescrizioni dettate dalle leggi e dalle norme vigenti nei diversi Paesi.

L'impresa deve assicurarsi che le istruzioni per l'uso fornite da PERI siano sempre a disposizione sul luogo di impiego del prodotto e completamente comprese.

L'impresa deve affidare l'impiego autonomo dei dispositivi di sollevamento solo a personale specializzato e informato.

I dispositivi di sollevamento PERI devono essere impiegati in modo da non mettere a rischio l'incolumità delle persone.



- Non superare la portata ammissibile dei dispositivi di sollevamento PERI.
- È vietato utilizzare dispositivi di sollevamento danneggiati o difettosi.

Il personale addetto all'impiego dei dispositivi di sollevamento è tenuto a verificare, durante l'uso, l'assenza di difetti visibili (ad es. deformazioni, crepe, rotture e marcature incomplete).

È vietato utilizzare dispositivi di sollevamento privi di marcatura o con marcatura illeggibile.

L'impresa è tenuta ad accertarsi che in tutte le fasi di montaggio, modifica e smontaggio delle attrezzature siano utilizzati correttamente i dispositivi di protezione individuale contro le cadute.

Per una maggiore comprensibilità, le rappresentazioni dettagliate possono essere parzialmente incomplete. Tutti i dispositivi di sicurezza devono essere comunque presenti, anche se non compaiono in queste rappresentazioni dettagliate.

Istruzioni per la sicurezza

Note specifiche per il prodotto

Il personale addetto al fissaggio del carico al dispositivo di sollevamento deve essere adeguatamente protetto dal rischio di caduta dall'alto.

Il carico deve essere assicurato contro lo scivolamento e il rovesciamento.

È consentito movimentare carichi soltanto quando il vento lo consente. Rispettare eventuali avvisi di allerta meteorologica. Valutare in loco l'efficacia delle misure di sicurezza per la movimentazione, sulla base della tipologia di carico e della superficie esposta al vento.

Le attrezzature di sollevamento agganciate alla traversa di sollevamento devono essere dotate di apposita sicura.

Il personale può avviare la movimentazione del carico solo dopo aver accertato che il carico è fissato in maniera corretta.

I carichi devono essere fissati in modo baricentrico. La forma e il baricentro del carico devono essere stabili e bloccati, per evitare spostamenti durante la movimentazione.

Prima di sganciare il gancio di sicurezza dell'imbracatura della traversa, assicurarsi che il carico sia posizionato in modo sicuro e stabile.

Sollevarre e depositare il carico senza movimenti bruschi.

Prima della movimentazione, rimuovere o fissare eventuali componenti mobili.

È vietato sostare sotto carichi sospesi!

È vietato trasportare persone insieme al carico.

Le imbracature di sollevamento, es. cavi in acciaio o catene, non devono essere annodate. Non è consentito avvolgere le catene di sollevamento intorno al carico né farle passare sopra a spigoli taglienti. Distendere le catene ritorte.

Utilizzo conforme alle disposizioni

I prodotti PERI sono attrezzature tecniche che devono essere usate esclusivamente da personale specializzato.

La traversa di sollevamento 9 t è un dispositivo di sollevamento utilizzabile per lo spostamento dei sistemi PERI:

- CB 160 e CB 240 – Cassaforma a ripresa
- RCS C – Cassaforma a ripresa
- RCS CL – Sistema di ripresa leggero per casseforme per pareti
- RCS CB – Cassaforma a ripresa
- RCS P – Paramento di protezione a ripresa
- LPS-Screen – Paramento di protezione leggero a ripresa
- SCS 190 e 250 – Cassaforma a ripresa

La traversa di sollevamento 9 t è un dispositivo di sollevamento del carico concepito per il funzionamento permanente e deve rimanere sulla gru.

Il fissaggio al carico è descritto nelle rispettive istruzioni di montaggio e d'uso. Queste istruzioni per l'uso contengono informazioni sulla capacità di carico dei rispettivi punti di attacco.

La traversa di sollevamento 9 t non è omologata per il trasporto di persone. Le presenti istruzioni per l'uso contengono informazioni sulla movimentazione e l'impiego, il controllo e la manutenzione in conformità alle norme.

Il prodotto qui descritto è conforme alle norme generali al riguardo e alle disposizioni previste dalla Direttiva 2006/42/CE.

Le presenti istruzioni contengono le informazioni sulla base delle quali l'impresa costruttrice è tenuta a eseguire la valutazione dei rischi. La valutazione dei rischi viene preparata dall'impresa. Le presenti istruzioni per l'uso non sostituiscono l'analisi di valutazione dei rischi.

Impiego della traversa di sollevamento 9 t:

- La portata massima della traversa di sollevamento 9 t è di 9 t.
- Il carico totale ammissibile della traversa di sollevamento di 9 t non deve essere superato, mentre su di un lato dell'imbracatura della traversa è ammesso un carico massimo di 5 t.
- La portata massima della catena di sollevamento è di 5 t.
- Nel rispetto delle temperature ammissibili, comprese -20 °C e +60 °C.
- In condizioni impeccabili.
- Con un montaggio a norma.
- Con velocità del vento inferiore a 72 km/h.

Istruzioni per l'uso

Qualsiasi impiego non contemplato dalle istruzioni per l'uso, che differisca dall'applicazione standard e dall'utilizzo a norma, comporta potenziali rischi per la sicurezza.

Non è consentito apportare modifiche ai componenti PERI. L'inosservanza comporta l'annullamento dell'autorizzazione di utilizzo del componente.

Devono essere utilizzati esclusivamente componenti originali PERI. L'impiego di altri prodotti e parti di ricambio può comportare un rischio per la sicurezza.

Non è permesso l'uso in caso di dispositivo di sollevamento danneggiato o incompleto.

Destinatari

Imprese

Le presenti istruzioni per l'uso sono rivolte a imprese incaricate di

- montare, modificare e smontare prodotti PERI, o
- utilizzare i suddetti sistemi, ad es. per il getto di calcestruzzo o
- ne consentono l'utilizzo ad es. per operazioni di servizio alle casseforme.

Coordinatore dei cantieri

I coordinatori per la sicurezza e la tutela della salute*

- vengono nominati dall'impresa costruttrice,
- durante la fase di pianificazione devono identificare i possibili pericoli,
- definiscono le misure di sicurezza contro i pericoli,
- realizzano un piano di sicurezza e tutela della salute,
- coordinano le misure di sicurezza dell'impresa e dei lavoratori in modo tale da salvaguardarli,
- verificano il rispetto delle misure di sicurezza.

Persone qualificate

Grazie alle conoscenze specialistiche acquisite con la formazione professionale, l'esperienza e la regolare attività professionale, la persona qualificata ha una comprensione affidabile delle questioni relative alla sicurezza ed è in grado di eseguire correttamente verifiche e controlli. La complessità delle procedure di verifica, la portata, la tipologia delle ispezioni, nonché l'impiego di particolari strumenti di misurazione rendono necessarie conoscenze tecniche specifiche diversificate.



- **In altri paesi, rispettare le norme e i regolamenti nazionali vigenti nella loro versione più aggiornata.**
- **Se in un determinato paese non è in vigore una normativa specifica, si consiglia di fare riferimento alle norme tedesche.**

* In Germania vige la normativa 30 (RAB 30 del Bundesanstalt für Arbeitsschutz und Arbeitsmedizin, Istituto federale tedesco per la sicurezza e la salute sul lavoro) per la protezione antinfortunistica nei cantieri.

Personale qualificato

I prodotti PERI possono essere montati, modificati o smontati esclusivamente da personale qualificato. I dipendenti tecnicamente qualificati devono aver ricevuto istruzioni** per il lavoro da svolgere, secondo almeno i seguenti punti:

- Spiegazione dei piani di montaggio, modifica o smontaggio del prodotto PERI in una forma e in una lingua comprensibili al personale.
- Descrizione delle misure da adottare per montare, modificare o smontare in sicurezza il prodotto PERI.
- Indicazione delle misure preventive contro il rischio di caduta di persone e oggetti.
- Presentazione delle misure di sicurezza da adottare nel caso in cui le condizioni meteorologiche si alterino al punto da compromettere la sicurezza del prodotto PERI e delle persone coinvolte.
- Indicazioni sui carichi consentiti.
- Descrizione dei pericoli secondari, che possono verificarsi in concomitanza con il montaggio, la modifica e lo smontaggio.

** Le istruzioni vengono impartite dall'impresa stessa o da una relativa persona competente incaricata.

Stoccaggio e trasporto

Stoccare e trasportare il dispositivo di sollevamento in una condizione idonea per il trasporto.

Durante la movimentazione con gru, prelevare e depositare il dispositivo di sollevamento in modo da evitare ribaltamento accidentale, distacco, scivolamento, caduta o rotolamento.

Durante il trasporto, lo stoccaggio e la permanenza sotto carico assicurarsi che non vengano intaccati dallo sporco e che non ne venga compromesso il funzionamento.

Non appoggiare carichi sul dispositivo di sollevamento.

I dispositivi di sollevamento non devono essere lanciati.

Stoccare in luoghi asciutti, puliti e protetti dalla corrosione, a temperature comprese tra $-20\text{ }^{\circ}\text{C}$ e $+60\text{ }^{\circ}\text{C}$.

I dispositivi di sollevamento devono essere protetti dagli effetti delle condizioni meteorologiche e dal contatto con lubrificanti di qualsiasi sorta e con sostanze aggressive, onde evitare di comprometterne la sicurezza.

Per le fasi di stoccaggio e trasporto utilizzare un accatastatore.

Istruzioni per la pulizia e la manutenzione

I dispositivi di sollevamento sono concepiti per un impiego prolungato in cantiere.

Per garantire a lungo termine un impiego sicuro ed efficiente sotto il profilo tecnico, conservare il prodotto in buono stato e maneggiarlo sempre con attenzione.

Il tubo interno (2) può essere ingrassato per facilitare il movimento.

Le riparazioni che prevedono la saldatura o la deformazione dei componenti devono essere eseguite da PERI.

Utilizzare unicamente parti originali PERI come pezzi di ricambio.

Documentazione tecnica aggiuntiva

- Istruzioni di montaggio e d'uso:
 - CB 240 – Cassaforma a ripresa
 - CB 160 – Cassaforma a ripresa
 - SCS 190 e SCS 250
- Manuali d'istruzione:
 - BR-2 2,5 t – Presa di sollevamento
 - Barelle e accatastatori
- Istruzioni di montaggio e d'uso su richiesta:
 - RCS C – Cassaforma a ripresa
 - RCS CL – Sistema di ripresa leggero per casseforme per pareti
 - RCS CB – Cassaforma a ripresa
 - RCS P – Paramento di protezione a ripresa
 - LPS-Screen – Paramento di protezione leggero a ripresa.
 - SCS 190 e SCS 250 – Cassaforma a ripresa con singolo paramento

Dati tecnici

- Lunghezza della traversa: 187,5 cm – 500 cm
- Peso proprio: 158 kg
- Portata della traversa di sollevamento: max. 9 t
- Portata della catena di sollevamento: max. 5 t
- Angolo di inclinazione delle funi: max. 60°
- Coefficiente di carico: 3
(secondo DIN 13155)

Marcatura



- Non usare la traversa di sollevamento 9 t in caso di targhetta identificativa mancante o illeggibile!
- Non utilizzare la traversa di sollevamento 9 t qualora la targhetta di controllo sia assente, scaduta o illeggibile!
- In caso di marcatura assente, illeggibile o scaduta sottoporre immediatamente ad apposita verifica da parte di una persona qualificata, quindi apporre una nuova targhetta identificativa con numero di serie/targhetta di controllo. L'esito di tale verifica deve essere documentato!

Targhetta identificativa

La marcatura soddisfa i requisiti richiesti dalla Direttiva macchine 2006/42/CE. (Fig. 1)

Targhetta di controllo

Indica la successiva regolare scadenza della valutazione della sicurezza. (Fig. 2)



Fig. 1

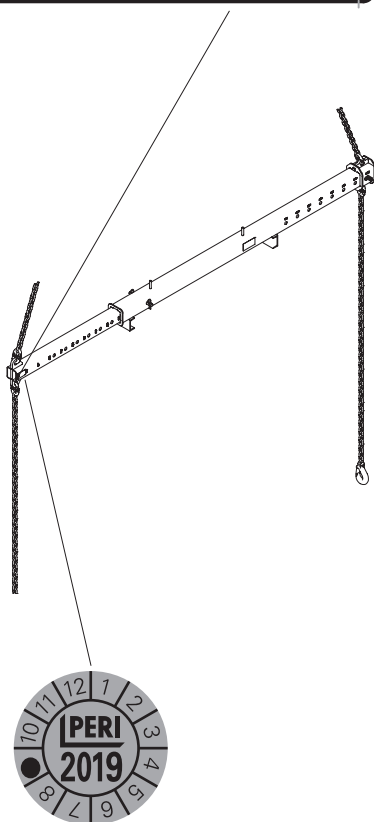

Fig. 2

Targhetta sulla disposizione del carico

Indica l'accorciamento necessario della catena a diverse condizioni di carico V_1/V_2 . (Fig. 3)

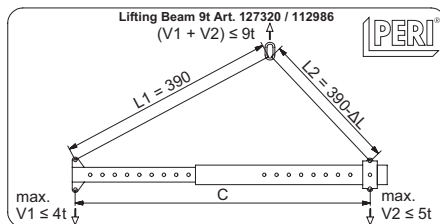

Fig. 3

Targhetta sull'accorciamento della catena

Con il diagramma di carico si determina il valore ΔL per l'accorciamento della catena di sollevamento in caso di carico asimmetrico. (Fig. 4)

A pagina 28 è riportato un esempio che illustra come leggere il diagramma.

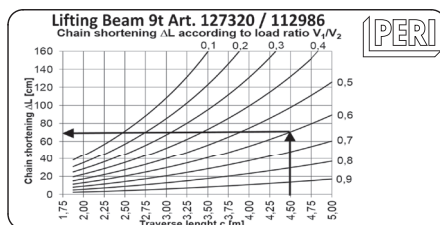

Fig. 4

Controlli

1. Caratteristiche generali

Le procedure descritte in questo capitolo sono dettate dalla normativa vigente in Germania in materia di controlli e ispezioni. I diversi aspetti presentati nei seguenti paragrafi sono da intendersi come requisiti minimi a cui attenersi.

È necessario rispettare le norme e i regolamenti vigenti nei singoli Paesi in cui viene utilizzato il prodotto.

Se in un determinato paese non è in vigore una normativa specifica, si consiglia di fare riferimento alle norme tedesche.

Al momento dell'impiego del dispositivo di sollevamento, l'impresa è tenuta a stabilire la tipologia, il livello e la tempistica dei controlli necessari. Tali controlli sono volti a eliminare sistematicamente eventuali difetti che possano pregiudicare l'uso in sicurezza dei dispositivi di sollevamento.

2. Finalità

I controlli effettuati prima del primo utilizzo e le ispezioni a cadenza regolare garantiscono l'affidabilità e la sicurezza operativa e funzionale del dispositivo di sollevamento.

3. Responsabilità

Il titolare dell'azienda è tenuto ad assicurarsi che i dispositivi di sollevamento siano posti in uso soltanto dopo un adeguato controllo da parte di un esperto.

4. Controllo

4.1. Controllo di sicurezza

Serve a verificare che eventuali malfunzionamenti precedentemente individuati siano stati eliminati oppure che i prodotti difettosi siano stati sostituiti. Il controllo consiste in una verifica visiva e funzionale.

4.2 Controllo visivo

- Deformazione, usura e allungamento di tutte le varie parti.
- Danni dovuti a corrosione.
- Danni meccanici.
- Controllo dei perni, dei ganci della traversa e delle imbracature della catena per verificare che non siano danneggiati.
- Presenza di tutti i componenti.
- Crepe su saldature, maglie della catena, ganci di sicurezza e singoli componenti.
- Allungamento delle catene (con apposito calibro di controllo).
- Segni di surriscaldamento o di contatto con fiamme vive.
- La marcatura deve essere leggibile.

4.3 Controllo funzionale

- Libertà di movimento dei componenti mobili (controllare che il tubo interno sia fissato).
- Regolazione della lunghezza minima e massima (controllare che il tubo interno sia fissato).
- Assenza di residui di calcestruzzo nei fori.
- Corretto funzionamento di golfari e maniglie di fissaggio.
- Innesto corretto dei fermi e dei ganci di sicurezza.

L'esecuzione di ulteriori controlli è a discrezione del tecnico specializzato e può comportare verifiche supplementari.

4.4 Provvedimenti

Qualora il controllo di sicurezza rilevi la presenza di difetti, questi dovranno essere eliminati secondo le indicazioni fornite dal tecnico specializzato. Successivamente sarà necessario eseguire un nuovo controllo.

4.5 Controllo precedente all'avvio dei lavori

- Controllo dei punti di attacco e della rispettiva portata ammissibile.
- Controllo di eventuali difetti della traversa di sollevamento 9 t.
- Presenza di tutti i componenti.
- Controllo della validità della targhetta di controllo.

Carico massimo

$$\begin{aligned} \Sigma V &= V_1 + V_2 \\ V_1 + V_2 &\leq 9 \text{ t} \\ V_1 &\leq 5 \text{ t} \\ V_2 &\leq 5 \text{ t} \end{aligned}$$

Carico simmetrico

In caso di carico simmetrico, la portata massima è di 9 t con un angolo di inclinazione delle funi massimo di $\alpha = \beta \leq 40^\circ$. Le catene L_1 e L_2 hanno la stessa lunghezza.

$$\begin{aligned} V_1 &= V_2 \\ \alpha &= \beta \\ \alpha &\leq 40^\circ \\ \beta &\leq 40^\circ \end{aligned}$$

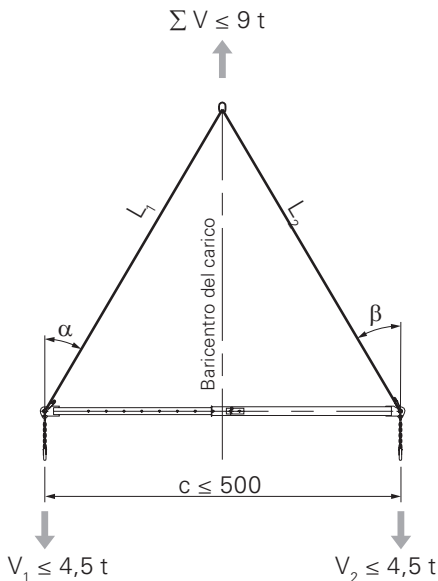

Fig. 5



Rottura della traversa di sollevamento 9 t in caso di sovraccarico.

⇒ Non è consentito superare il carico massimo della traversa di sollevamento 9 t.

⇒ Il carico della catena di sollevamento non deve superare 5 t.

Carico asimmetrico

In caso di carico asimmetrico, è necessario utilizzare il gancio accorcia catena (4.2) in modo che la traversa si posizioni orizzontalmente.

La catena L_1 è più lunga della catena L_2 .

$$\begin{aligned} V_1 &< V_2 \\ \alpha &> \beta \\ \alpha &\leq 60^\circ \\ \beta &\leq 40^\circ \end{aligned}$$

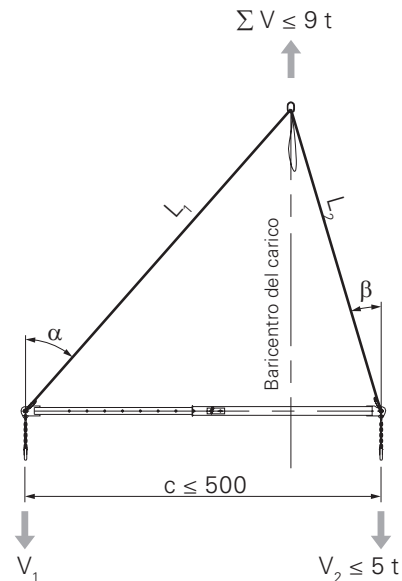

Fig. 6

Accertamenti preliminari

- Assicurarsi che la gru utilizzata abbia una portata e un'altezza di sollevamento sufficienti.
 - Verificare che sulla passerella non siano presenti pezzi sfusi.
 - Verificare che la cassaforma e l'impalcatura siano unite saldamente.
 - Verificare che i punti di attacco abbiano una portata sufficiente.
 - Verificare che siano state rispettate tutte le condizioni necessarie per il sollevamento indicate nelle istruzioni di montaggio e d'uso del sistema di ripresa.
 - In caso di passerelle asimmetriche, individuare il baricentro in base al piano di progetto. Verificare che il gancio accorcia catena si trovi sul lato pesante e che l'imbracatura della catena accorciabile sia stata correttamente regolata, vedere "Regolazione dell'imbracatura" a pagina 27.
 - Accertarsi che l'imbracatura della catena non sia ritorta né annodata.
 - Accertarsi che la lunghezza della traversa c sia stata correttamente regolata, vedere "Regolazione della traversa di sollevamento" a pagina 24.
- I punti di attacco sono correttamente predisposti?
 - Il blocco di sicurezza sul gancio è correttamente chiuso?



Per il carico da sollevare è determinante la portata ammissibile più bassa con riferimento al punto di attacco e alla catena di sollevamento.

Procedura di sollevamento

Il carico viene sollevato con la gru in modo uniforme e senza strappi fino a raggiungere la posizione desiderata.



Attenzione

Componenti mobili pesanti!

In fase di spostamento sussiste il pericolo di schiacciamento delle mani e del corpo.

- ⇒ Non sostare sotto i carichi sospesi.
- ⇒ Mantenere un'adeguata distanza di sicurezza.
- ⇒ Non sostare tra gli elementi che vengono movimentati.
- ⇒ Non mettere le mani tra gli elementi che vengono movimentati.



Durante il fissaggio del carico mantenere una posizione sicura. Adottare misure anticaduta idonee, ad es. indossando appositi DPI anticaduta.



Sollevamento senza guide:

- Impostare la posizione del carrello in modo che la passerella rimanga sospesa in posizione orizzontale durante la movimentazione. Controllare il movimento delle passerelle con l'aiuto di funi guida e al termine della procedura di sollevamento fissare la mensola. (Fig. 7)
- Attenersi alle istruzioni di montaggio e d'uso!

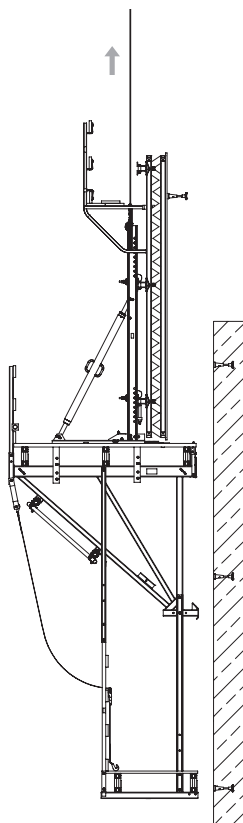

Fig. 7



La passerella è appesa correttamente all'imbracatura nella nuova posizione?

In caso di problemi

- Portare le passerelle in una posizione sicura prima di prendere altri provvedimenti.
- Riagganciare la passerella al rocchetto di sospensione a cui era appesa nella fase precedente e inserire il perno di sicurezza.



Sollevamento con guide:

- Azionare i nottolini dei dispositivi di sospensione coinvolti nell'operazione.
- Attenersi alle istruzioni di montaggio e d'uso!
- Appoggiare la guida di ripresa, con il distanziatore nell'ultima posizione impostata, sul nottolino del dispositivo di sospensione.



La passerella è appesa correttamente all'imbracatura nella nuova posizione?

In caso di problemi

Portare le passerelle in una posizione sicura prima di prendere altri provvedimenti.

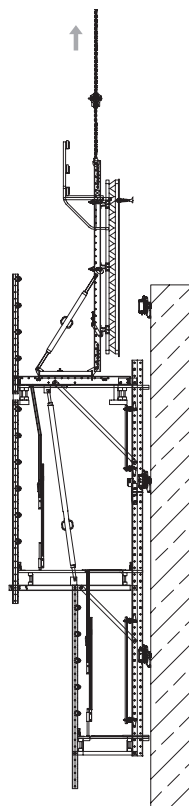

Fig. 8

Regolazione della traversa di sollevamento



- Non superare la lunghezza della traversa c , pari a 500 cm!
- Inserire il perno d'arresto attraverso entrambi i tubi per assicurare un collegamento resistente alla trazione e alla pressione.



- La lunghezza della traversa c corrisponde alla distanza tra mensole c dell'unità di ripresa. (Fig. 9 + 11)
- Per la regolazione, disporre la traversa di sollevamento su una base idonea. Dopo la regolazione, l'imbracatura della gru (4) non dev'essere in tensione.
- Le marcature della lunghezza della traversa sono riportate sul tubo esterno e sul tubo interno.
- Le marcature consentono di determinare la lunghezza complessiva della traversa di sollevamento. La differenza di spessore è di 12,5 cm.
- Le distanze tra 187,5 cm e 275 cm vengono regolate sul tubo esterno tramite la piastra (5). Il tubo interno è completamente inserito e imbullonato.
- Le distanze tra 275 cm e 500 cm vengono regolate sul tubo interno. La piastra si trova nella posizione più esterna ed è imbullonata.

Lunghezza della traversa 187,5 cm – 275 cm

- Regolare la lunghezza della traversa c sul tubo esterno.
- Il tubo interno (2) è completamente inserito.
- (Fig. 9)

Regolazione

1. Rimuovere l'inserto a molla (1.2) e il perno d'arresto (1.1). (Fig. 10)
2. Spostare la piastra (5) e regolarla sulla misura richiesta.
3. Inserire il perno d'arresto attraverso entrambi i tubi.
4. Fissare il perno d'arresto con l'inserto a molla.



Il perno d'arresto è stato fissato con inserto a molla?

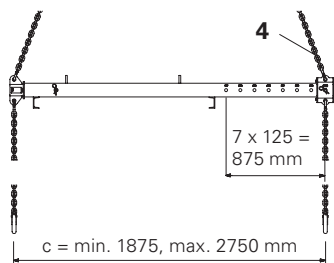

Fig. 9

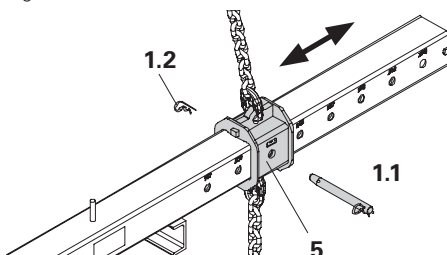

Fig. 10

Lunghezza della traversa 275 cm – 500 cm

- Regolare la lunghezza della traversa c sul tubo interno.
- La piastra (5) è posizionata nel foro di fissaggio più esterno del tubo esterno (1).

(Fig. 11)

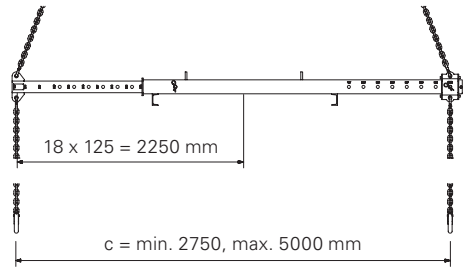

Fig. 11



- La marcatura di colore rosso (2.1) sul tubo interno indica la lunghezza massima di estensione. (Fig. 12)
- Non utilizzare la traversa di sollevamento 9 t se la marcatura colorata è assente o poco visibile.

Regolazione

1. Rimuovere l'inserto a molla (1.2) e il perno d'arresto (1.1). (Fig. 12)
2. Spostare il tubo interno (2) e regolarlo sulla misura richiesta.
Osservare la lunghezza di estensione massima! (Fig. 13)
3. Inserire il perno d'arresto attraverso entrambi i tubi e fissarlo con l'inserto a molla.

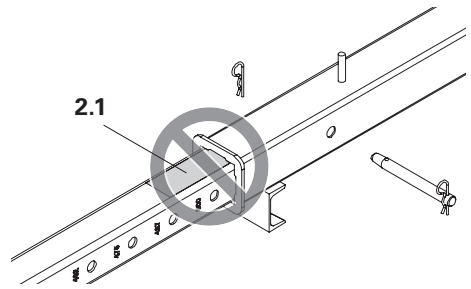

Fig. 12



Il perno d'arresto è stato fissato con inserto a molla?

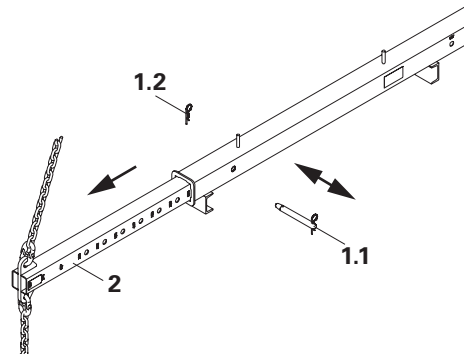

Fig. 13

Disposizione passerelle

Passerelle simmetriche

Posizione del baricentro S:

$$a_1 = a_2 = \frac{c}{2}$$

- Sporgenza casseforme a sinistra $e_1 = a$ destra e_2
- Sporgenza passerelle a sinistra $d_1 = a$ destra d_2

Le due catene dell'imbracatura della gru hanno la stessa lunghezza.

Passerelle asimmetriche

Posizione del baricentro S:

Le distanze a_1 , a_2 dipendono da

- Distanza tra le mensole c
- Sporgenza casseforme a sinistra $e_1 = a$ destra e_2
- Sporgenza passerelle a sinistra d_1 e a destra d_2

(Fig. 14)

In base alle misure è possibile ricavare i diversi carichi verticali per le due mensole in fase di sollevamento, a sinistra V_1 e a destra V_2 .

Si ottengono così le distanze a_1 e a_2 ed è possibile accorciare di conseguenza l'imbracatura regolabile della gru.

(Fig. 14)

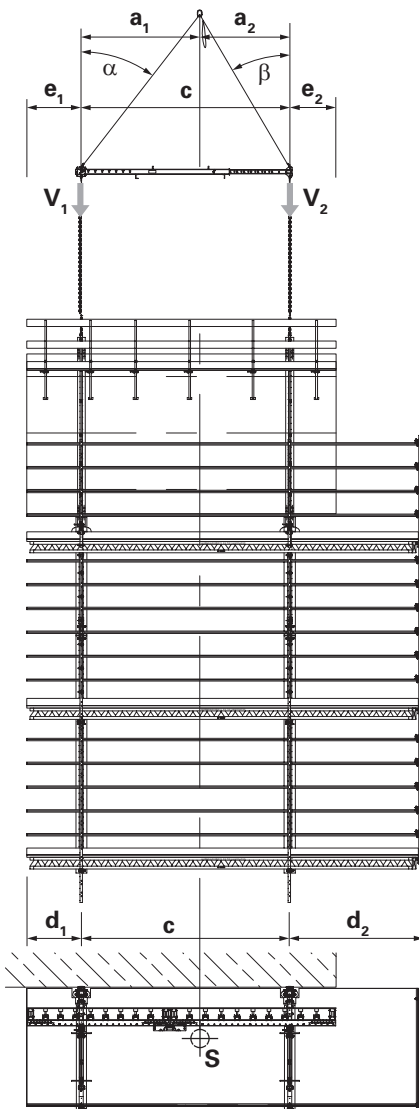

Fig. 14

Regolazione dell'imbracatura

In caso di carico asimmetrico è necessario accorciare una delle due catene, affinché il carico rimanga in posizione orizzontale.



- La catena va accorciata sempre sul lato sottoposto a carico maggiore.
- L'angolo di inclinazione delle funi su ambo i lati deve essere di max. 60°.

Dai due diversi carichi verticali V_1 a sinistra e V_2 a destra si ricavano le due distanze a_1 e a_2 :

$$a_1 = c \cdot \frac{V_2}{V_1 + V_2} \quad a_2 = c \cdot \frac{V_1}{V_1 + V_2}$$

Calcolo della lunghezza L_2 della catena destra da accorciare:

$$L_2 = \sqrt{L_1^2 + a_2^2 - a_1^2} \quad \text{per} \quad V_1 < V_2$$

a_1 , a_2 , L_1 e L_2 vedere il disegno schematico. (Fig. 15)

Misura da accorciare $\Delta L_2 = 3,9 \text{ m} - L_2$
Lunghezza catena non accorciata $L_1 = 3,9 \text{ m}$

Per una determinazione semplificata si veda il diagramma. (Fig. 16)

$$\Sigma V = V_1 + V_2$$

$$V_1 < V_2$$

$$a_1 > a_2$$

$$\alpha > \beta$$

$$\alpha \leq 60^\circ$$

$$\beta \leq 40^\circ$$

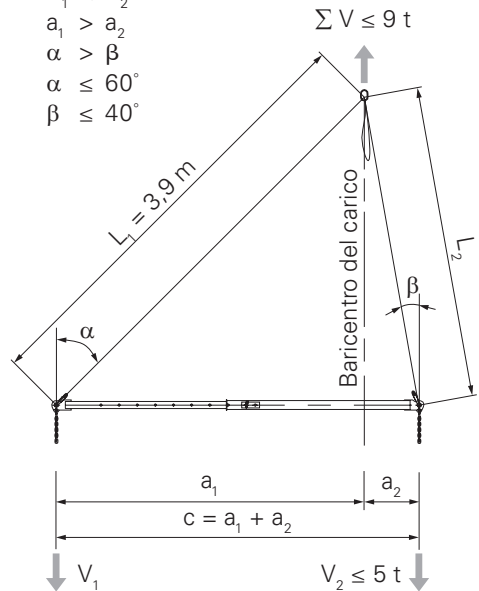

Fig. 15

Esempio:

lato sinistro V_1 = 3000 kg
 lato destro V_2 = 5000 kg
 Distanza tra mensole c = 4,50 m

$V_2 > V_1$: gancio accorcia catena sul lato destro, accorciare la catena destra L_2 .

$$\text{Rapporto carichi } \frac{V_1}{V_2} = \frac{3000}{5000} = 0,6$$

Dal diagramma:

La catena destra L_2 va accorciata di $\Delta L = 71$ cm.

Gancio accorcia catena

1. Disporre la traversa di sollevamento in modo tale che il gancio accorcia catena (4.2) si trovi sul lato pesante.
2. Determinare la misura da accorciare ΔL sulla catena partendo dal gancio accorcia catena (4.2). (Fig. 17)
3. Prendere il rispettivo anello (4.3) e inserirlo nel gancio accorcia catena (4.2). (Fig. 18)



Segnare sulle passerelle la misura da accorciare ΔL .



Se i carichi individuali non sono specificati, il baricentro va determinato facendo delle prove e sollevando cautamente il carico.

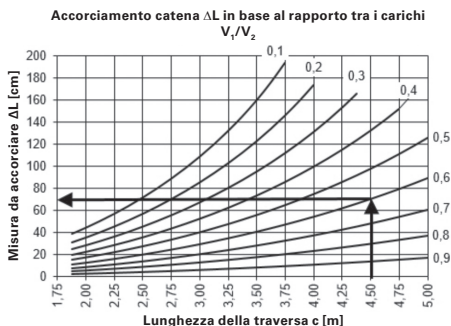

Fig. 16

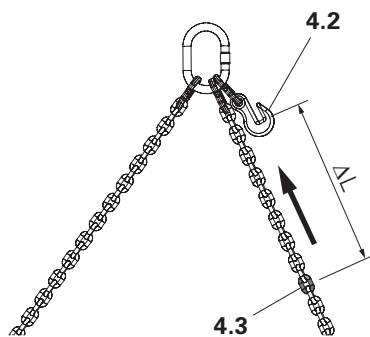

Fig. 17

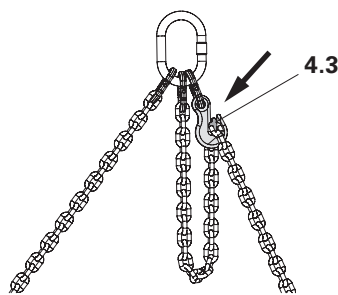

Fig. 18

Trasporto

Imballaggio

1. Staccare il gancio accorcia catena (4.2) dall'imbracatura della gru (4). (Fig. 19)
2. Rimuovere il perno d'arresto (1.1) della piastra (5). (Fig. 20)
3. Posizionare la piastra sul foro di fissaggio più esterno del tubo esterno (1), fissarla e bloccarla con l'inserto a molla (1.2).
4. Rimuovere il perno d'arresto (1.1) del tubo interno (2). (Fig. 21)
5. Inserire completamente il tubo interno, fissarlo e bloccarlo con l'inserto a molla (1.2).
6. Avvolgere l'imbracatura della gru intorno alla traversa di sollevamento e infilare l'anello di sospensione (4.1) sul perno di fissaggio (1.3). (Fig. 22)
7. Avvolgere l'imbracatura (3) intorno alla traversa di sollevamento e agganciare i ganci ai perni di fissaggio (1.3).

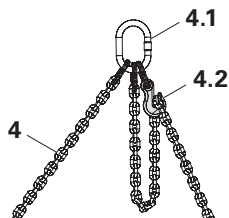

Fig. 19

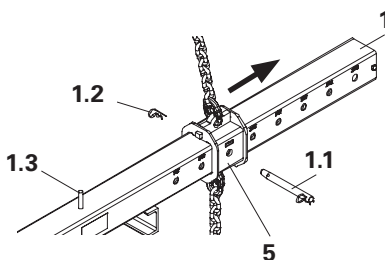

Fig. 20

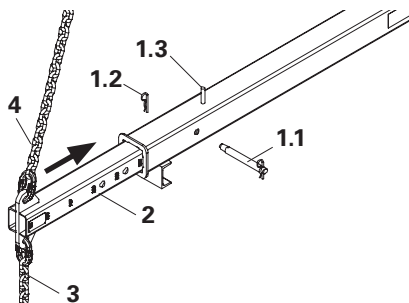

Fig. 21



Il perno d'arresto è stato fissato con inserto a molla?



In caso di trasporto su veicoli aperti, fissare ulteriormente le imbracature della gru e le imbracature della traversa con fascette.

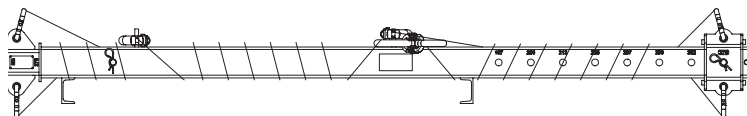

Fig. 22

Traversa di sollevamento 9 t

Istruzioni per l'uso (traduzione dal tedesco)

Smaltimento

Lo smaltimento del dispositivo di sollevamento deve essere ordinato da una persona qualificata.



- Separare i materiali correttamente e in accordo al tipo.
- Smaltire i materiali secondo le direttive e le normative locali.

Elenco componenti

Art. n°	Peso kg
127320	158,000

Traversa di sollevamento 9 t

Per spostare le unità di ripresa.

Completa di

- 1 pz. 112865 bulloni di innesto 25 x 180
- 1 pz. 022230 Inserto a molla 5/1, zinc.
- 1 pz. 107297 viti ISO 4014-M12x140-8.8, zinc.
- 1 pz. 710330 dado ISO 4032 M12-8, zinc.

Avvertenze

Fare riferimento alle istruzioni per l'uso.

Dati tecnici

Portata max. amm. 9 t.

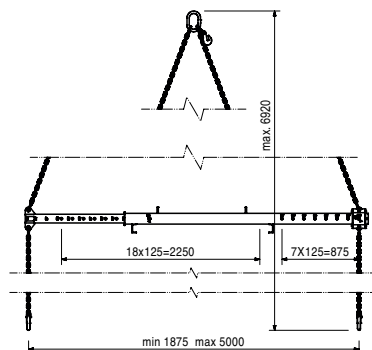
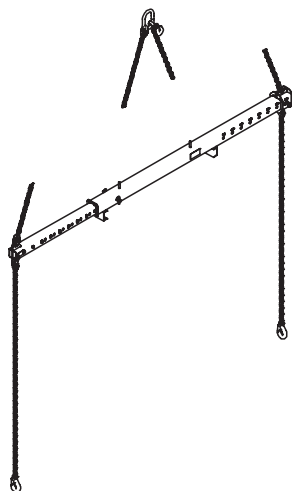

EG-Konformitätserklärung

EG - Konformitätserklärung

im Sinne der EG-Richtlinie 2006/42/EG

Anhang II, 1.A

In der Gemeinschaft ansässige Person, die bevollmächtigt ist, die technischen Unterlagen zusammenzustellen:

Dipl.-Ing. Rainer Bolz
PERI GmbH
Rudolf-Diesel-Straße 19
89259 Weißenhorn

Beschreibung und Identifizierung der Maschine:

Produktgruppe: Klettersysteme
Typ: Lastaufnahmemittel
Artikel-Nr.: 127320
Handels-Bez.: Klettertraverse 9 t

Es wird ausdrücklich erklärt, dass die Maschine allen einschlägigen Bestimmungen der folgenden EG-Richtlinien entspricht:

EG Maschinenrichtlinie 2006/42/EG

Fundstelle der angewandten harmonisierten Normen entsprechend Artikel 7, Absatz 2:

EN 818-1 : 1996+A1 : 2008
EN 818-2 : 1996+A1 : 2008
EN 1677-1 : 2000+A1 : 2008
EN 13155 : 2003+A2 : 2009
PAS-1091 : 2006-04

Weißenhorn, 28.09.2018

Hersteller
PERI GmbH
Postfach 1264
89259 Weißenhorn

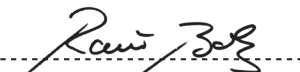

Leitung Produktentwicklung

Dipl.-Ing. Rainer Bolz
PERI GmbH

Traversa di sollevamento 9 t
Istruzioni per l'uso (traduzione dal tedesco)

Dichiarazione di Conformità CE

Questo documento è tradotto in Italiano
dall'originale in Tedesco

Dichiarazione di Conformità CE

in accordo alla Direttiva macchine 2006/42/CE

Allegato II, 1.A

**Persona residente nella Comunità Europea, autorizzata a compilare
la pertinente documentazione tecnica:**

Ing. Rainer Bolz
PERI GmbH
Rudolf-Diesel-Strasse 19
89259 Weißenhorn

Descrizione ed identificazione della macchina:

Gruppo di prodotti: Sistemi di ripresa
Tipo: Dispositivo di sollevamento
Art. n.: 127320
Denominaz. Traversa di sollevamento 9 t
commerciale:

**È espressamente dichiarato che la macchina soddisfa pienamente tutti i principali re-
quisiti della seguente Direttiva UE:**

Direttiva macchine europea 2006/42/CE

Riferimento alle norme standard armonizzate usate, come riferito nell'Art. 7 Par. 2:

EN 818-1 : 1996+A1 : 2008
EN 818-2 : 1996+A1 : 2008
EN 1677-1 : 2000+A1 : 2008
EN 13155 : 2003+A2 : 2009
PAS-1091 : 2006-04

Weißenhorn, 28.09.2018

Produttore
PERI GmbH
Postfach 1264
89259 Weißenhorn

Direzione Sviluppo Prodotti

Ing. Rainer Bolz
PERI GmbH

Traversa di sollevamento 9 t

Istruzioni per l'uso (traduzione dal tedesco) 33

Il sistema ottimale per ogni progetto ed esigenza



Casseforme per pareti



Casseforme per pilastri



Casseforme per solai



Sistemi di ripresa

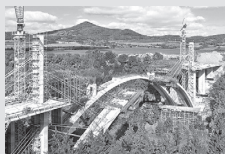

Casseforme per ponte



Casseforme per tunnel



Impalcature di sostegno



Costruzione di impalcature di servizio



Facciata con impalcature di servizio



Impalcature di servizio per industria



Sistemi di accesso

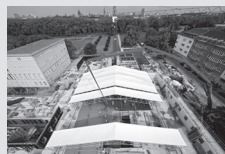

Impalcature di protezione



Sistemi di sicurezza



Complementi complementari



Servizi



PERI SE
Schalung Gerüst Engineering
Rudolf-Diesel-Strasse 19
89264 Weißenhorn
Germania
Telefono +49 (0)7309.950-0
Fax +49 (0)7309.951-0
info@peri.com
www.peri.com

